



Prodotto soggetto e conforme
al regolamento (UE) N.327/2011

Aerotermini Elicoidali Atlas e Helios
Aerocondizionatori Janus 05
Aerotermini in Acciaio Inossidabile AIX
Sbarramento Termico Atlas STP
Ottimizzatori di Flusso Jetstream

CATALOGO TECNICO

INDICE

- Introduzione Pag. 3
- **Serie Atlas/Helios**
 - Caratteristiche costruttive Pag. 4
 - Limiti di impiego Pag. 5
- **Serie Atlas**
 - Interpretazione della sigla di identificazione Pag. 6
 - Dimensioni, Pesi e Contenuti acqua Pag. 6
- **Serie Helios**
 - Interpretazione della sigla di identificazione Pag. 7
 - Dimensioni, Pesi e Contenuti acqua Pag. 7
- **Serie Atlas/Helios**
 - Caratteristiche tecniche Pag. 8
 - Perdite di carico nella batteria Pag. 20
- **Serie Janus 05**
 - Caratteristiche costruttive Pag. 22
 - Limiti di impiego Pag. 22
 - Interpretazione della sigla di identificazione Pag. 23
 - Dimensioni, Pesi e Contenuti acqua Pag. 23
 - Emissioni calorifiche Pag. 24
 - Emissioni frigorifere Pag. 25
 - Perdite di carico lato acqua Pag. 25
- **Serie AIX**
 - Caratteristiche costruttive Pag. 26
 - Limiti di impiego Pag. 26
 - Interpretazione della sigla di identificazione Pag. 27
 - Dimensioni, Pesi e Contenuti acqua Pag. 27
 - Emissioni calorifiche Pag. 28
 - Perdite di carico lato acqua Pag. 29
- **Serie JETSTREAM**
 - Caratteristiche costruttive Pag. 30
 - Versioni disponibili Pag. 31
 - Dimensioni e Pesi Pag. 31
 - Altezze di installazione e lanci d'aria Pag. 32
- **Serie Atlas STP**
 - Caratteristiche costruttive Pag. 33
 - Dimensioni, Pesi e Contenuti acqua Pag. 33
 - Consigli per la scelta dell'apparecchio Pag. 34
 - Caratteristiche tecniche Pag. 34
- Valvole ON-OFF Pag. 35
- Accessori e Condotti aggiuntivi Pag. 36
- Motori Pag. 42
- Comandi Pag. 46
- Collegamenti idraulici Pag. 54





Introduzione

Dal 1950 Sabiana produce **aerotermini ad acqua calda, sur-riscaldata e vapore** per il riscaldamento di ambienti di lavoro industriali e commerciali, con tecnologie produttive proprietarie e con un'ampia gamma di soluzioni.

Sia in Germania che in Italia, le nazioni nelle quali si è più sviluppata l'industria manifatturiera europea, in particolare quella meccanica, il **più diffuso**

sistema di riscaldamento di ambienti industriali è quello con aerotermini ad acqua, collegati ad una centrale termica centralizzata. Grazie all'ottimo rapporto tra il costo dell'impianto ed il comfort in ambiente, ai continui miglioramenti nell'efficienza di produzione dell'acqua calda, sia attraverso caldaie a condensazione che pompe di calore, all'adozione di particolari soluzioni sulle unità terminali quali gli ottimizzatori di flusso, alla grande flessibilità di installazione ed alla facilità di modifica successiva dell'impianto a seguito di nuove esigenze di layout produttivo, ancora oggi migliaia di progettisti ed imprenditori propongono ed adottano questa soluzione.



A seguito della frequente domanda estiva di raffrescamento a costi limitati, una **nuova generazione di aerotermini**, con batterie di scambio termico progettate per essere **alimentate ad acqua fredda**, ha affiancato le tradizionali serie di aerotermini ad acqua calda, con il risultato di poter offrire una gamma completa di soluzioni per ogni esigenza.

Tutta la gamma è conforme al **regolamento Europeo (UE) N.327/2011** che impone **consumi elettrici particolarmente contenuti** in rapporto alle prestazioni aerauliche fornite.

Sabiana è oggi la più importante società italiana produttrice di aerotermini e compete ogni giorno con gli eterni rivali tedeschi, contribuendo a diffondere il know italiano in ogni nazione europea.



Batteria

La batteria degli aerotermi **Atlas** e **Helios** Sabiana con tubi in acciaio 22 mm ed alette in alluminio ha nei confronti delle batterie rame-alluminio con tubi di piccolo diametro i seguenti vantaggi: il materiale utilizzato per la fabbricazione dei tubi, l'acciaio ed il suo elevato spessore, 1 mm in luogo di 0,3/0,4 mm, forniscono alla batteria Sabiana una robustezza e una durata nel tempo eccezionali.

Il grande diametro dei tubi riduce le perdite di carico lato acqua, questo significa pompe di potenza limitata ed una capacità di riscaldamento molto rapida.

La batteria degli aerotermi Sabiana utilizza, a parità di resa, un numero ridotto di tubi: questo determina una bassa resistenza al passaggio dell'aria e quindi una temperatura di uscita dell'aria ottimale ed un lancio molto elevato.

L'ampia spaziatura tra le alette ed il loro spessore facilitano le operazioni di pulizia e di manutenzione, indispensabili per conservare l'efficienza dell'aeroterme.

In una installazione in cui la totalità delle tubazioni e delle apparecchiature sono in acciaio, la batteria con tubi in acciaio rappresenta l'ideale continuità dell'impianto, evitando così possibili scompensi di ordine fisico e chimico dovuti all'interazione di metalli diversi.

La verniciatura speciale assicura una lunga durata e aumenta la resa termica.

La batteria Sabiana è adatta per acqua calda, acqua surriscaldata o vapore, anche ad alta pressione.

La Sabiana, comunque, per soddisfare qualunque esigenza di progettazione e installazione, dispone di tutta la serie di aerotermi anche con batteria a tubi di rame e alette di alluminio.

Tale batteria è identica come geometria (diametro tubi, passo alette etc.) a quella in ferro, ma è costruita con materiale di spessore 0,7 mm

nettamente superiore a quello utilizzato comunemente tanto da risultare in un peso complessivo doppio.

La vastissima gamma è basata su **10 grandezze** disponibili a **1, 2 o 3 ranghi**.

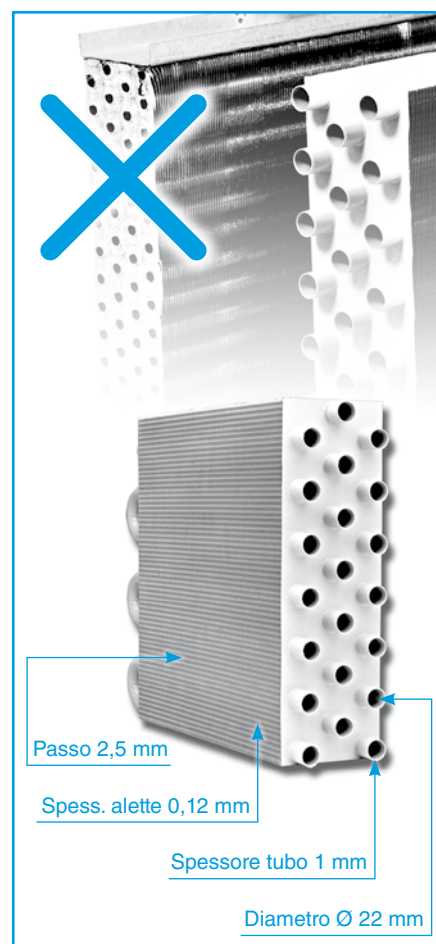

Motore elettrico

Asincrono trifase 3Ph-400V-50Hz. Costruzione di tipo chiuso, con carcassa in lega d'alluminio, cuscinetti a sfere stagni autolubrificanti, protezione IP 55, isolamento in classe B.

- A doppia velocità 1350-1000 giri (dalla gr. 1 alla gr. 6) o 900-700 giri per tutte le grandezze con protezione termica (klixon).
- Su richiesta, a semplice velocità 4 poli (1400 giri) oppure 6 poli (900 giri), protezione IP44, solo grandezze da 1 a 6.
- Su richiesta esecuzioni monofase con condensatore fornito separato, solo grandezze da 1 a 6.
- In esecuzione antideflagrante (Ex) **II 2 G IIB T4/T3** (tutte le grandezze, solamente con motori ad una velocità; escluso Helios).

Ventilatore elicoidale

Il ventilatore è realizzato in materiale antiscintilla di alluminio avente un profilo razionale di alto rendimento atto ad ottenere una elevata portata d'aria con un minimo assorbimento di energia elettrica.

La crociera portapale è verniciata in cataforesi e fornisce quindi le più ampie garanzie contro la corrosione.

La distribuzione dell'aria risulta uniforme sull'intera superficie della batteria ed il funzionamento dell'apparecchio è conseguentemente silenzioso.

Supporto elettroventilatore

A paniere metallico di forma robusta, formato

da quattro bracci radiali e da paniere a rete antinfortunistica in tondo d'acciaio zincato.

L'unione fra il supporto e la parete posteriore della cassa è ottenuta mediante l'interposizione di antivibranti in neoprene che garantiscono un funzionamento esente da vibrazioni e risonanze.

Cassa

Serie Atlas: in lamiera di acciaio di 1 mm di spessore zincata a caldo e preverniciata in colore grigio chiaro RAL 9002, è costituita essenzialmente in tre parti, che sono assemblate mediante viti autofilettanti in modo da permettere un rapido intervento di manutenzione sulla batteria di scambio termico. L'utilizzo di lamiera zincata a caldo con copertura di zinco di 200 gr/mq. (secondo Euronorm 142 - 79) e preverniciatura costituisce una garanzia di costanza di finitura ed un'ottima protezione contro la corrosione.

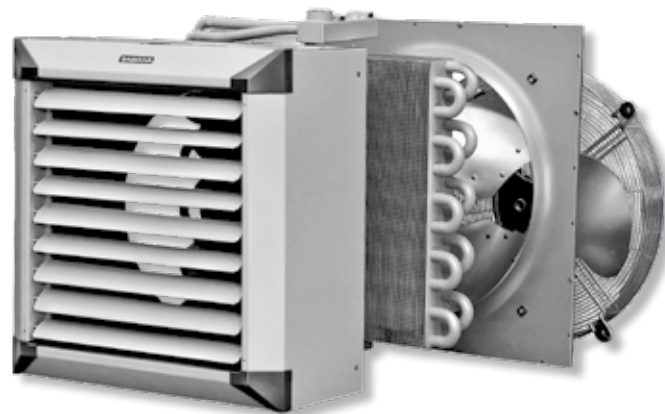

Serie Helios: cassa smontabile composta da profilati di alluminio anodizzato e angoli pressofusi brillantati, cosa che permette di raggiungere due obiettivi essenziali: la realizzazione di un design moderno ed allo stesso tempo classico e l'assoluta inalterabilità nel tempo del manufatto. Oltre a ciò, la natura del materiale usato permette di avere una finitura cromatica di altissima qualità, che, insieme alla linea, fa dell'**Helios** il primo aerotermo "da arredamento". L'eleganza di questo apparecchio ne permette infatti l'inserimento in ambienti (saloni espositivi, supermarkets, sale da conferenza) in cui vi siano elevate esigenze estetiche. In tutti i casi, infatti, l'**Helios** aggiungerà una nota di eleganza tecnica all'ambiente in cui è installato. Anche i deflettori di questo apparecchio sono in alluminio estruso, ed hanno un profilo alare particolarmente razionale.

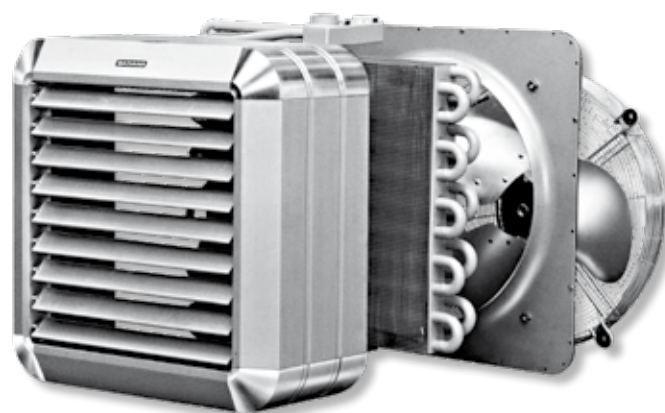

Deflettori aria

Ricavati per profilatura da lamiera preverniciata per la **Serie Atlas** o in alluminio estruso per la **Serie Helios**, con un disegno che permette un'ottima direzionalità del flusso d'aria. Sono montati orizzontalmente sulla parete anteriore dell'apparecchio con un sistema a molla che consente la rotazione di ogni deflettore nella direzione desiderata, assicurando contemporaneamente facilità di posizionamento ed assenza di vibrazioni. Su richiesta può essere fornito un secondo gruppo di deflettori da porre anteriormente, in posizione verticale, in modo da poter dirigere il flusso d'aria nei quattro sensi.

Serie Atlas/Helios – Limiti di impiego

ACQUA	Temperatura massima del fluido termovettore = max. 170 °C
	Pressione di esercizio massima = 1600 kPa (16 bar)
VAPORE	Pressione di esercizio massima = 1000 kPa (10 bar)
	Per il funzionamento a vapore consigliamo l'utilizzo di batterie con tubi in rame.

Esempio: 46A42 SX

46	A	4	2	SX
MOTORE A 4/6 POLI (1350/1000 Giri)	SERIE ATLAS	GRANDEZZA 4	RANGHI 2	BATTERIA CON TUBI IN ACCIAIO

SP
BATTERIA CON TUBI IN RAME

Serie Atlas – Dimensioni, Pesì e Contenuti acqua

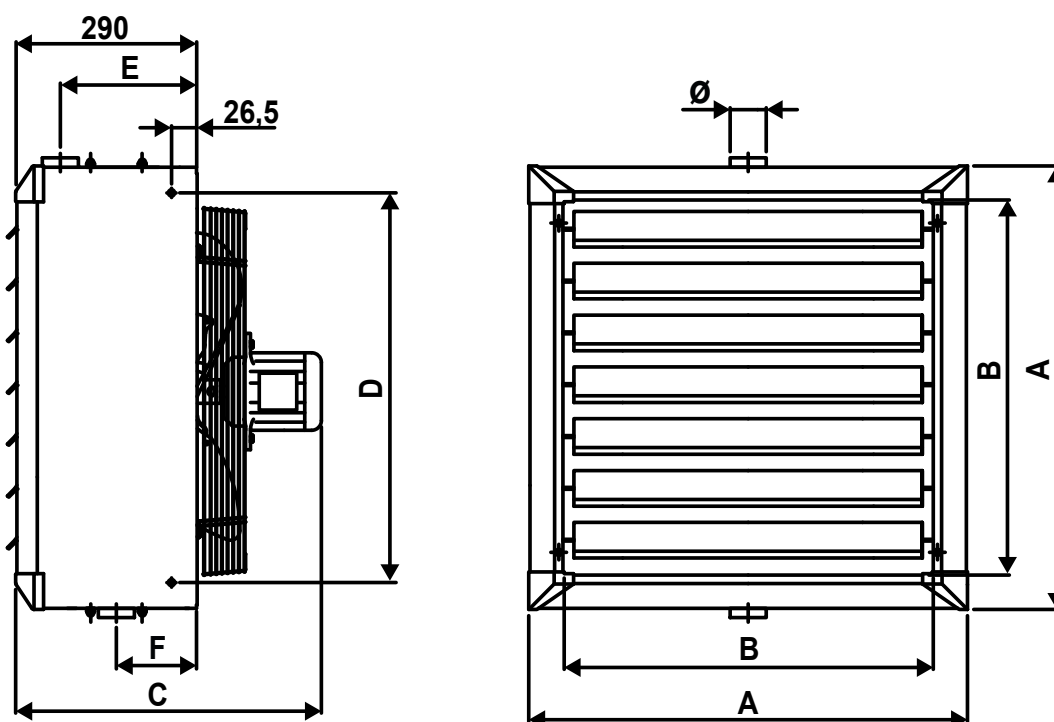

GRANDEZZA	Dimensioni (mm)								Peso (kg)						Contenuto acqua (litri)		
	A	B	C	(ATEX)	D	E	F	Ø	1R	(ATEX)	2R	(ATEX)	3R	(ATEX)	1R	2R	3R
1	472	336	465	(595)	375	220	130	1 1/4"	19	(32)	22	(35)	24	(37)	1,3	2,6	3,9
2	526	390	465	(595)	429	220	130	1 1/4"	22	(35)	25	(37)	27	(40)	1,6	3,2	4,8
3	580	444	465	(595)	483	220	130	1 1/4"	26	(38)	30	(42)	33	(45)	1,9	3,8	5,7
4	634	498	488	(618)	537	220	130	1 1/4"	30	(42)	34	(46)	38	(50)	2,3	4,6	6,9
5	688	552	488	(618)	591	220	130	1 1/4"	33	(47)	40	(54)	44	(58)	3,0	6,0	9,0
6	742	606	513	(643)	645	220	130	1 1/4"	38	(52)	46	(60)	51	(65)	3,5	7,0	10,5
7	793	657	560	(740)	696	210	140	1 1/2"	46	(63)	55	(72)	61	(78)	4,3	8,2	12,3
8	900	764	575	(755)	803	210	140	1 1/2"	55	(71)	66	(82)	73	(89)	5,8	11,1	16,6
9	1010	874	595	(775)	913	210	140	1 1/2"	65	(86)	79	(100)	88	(109)	7,6	14,5	21,8
10	1117	980	640	(820)	1020	210	140	2"	79	(98)	95	(114)	106	(125)	9,6	18,2	27,3

Esempio: 46H53 SX

46	H	5	3	SX
MOTORE A 4/6 POLI (1350/1000 Giri)	SERIE HELIOS	GRANDEZZA 5	RANGHI 3	BATTERIA CON TUBI IN ACCIAIO

SP
BATTERIA CON TUBI IN RAME

Serie Helios – Dimensioni, Pesì e Contenuti acqua

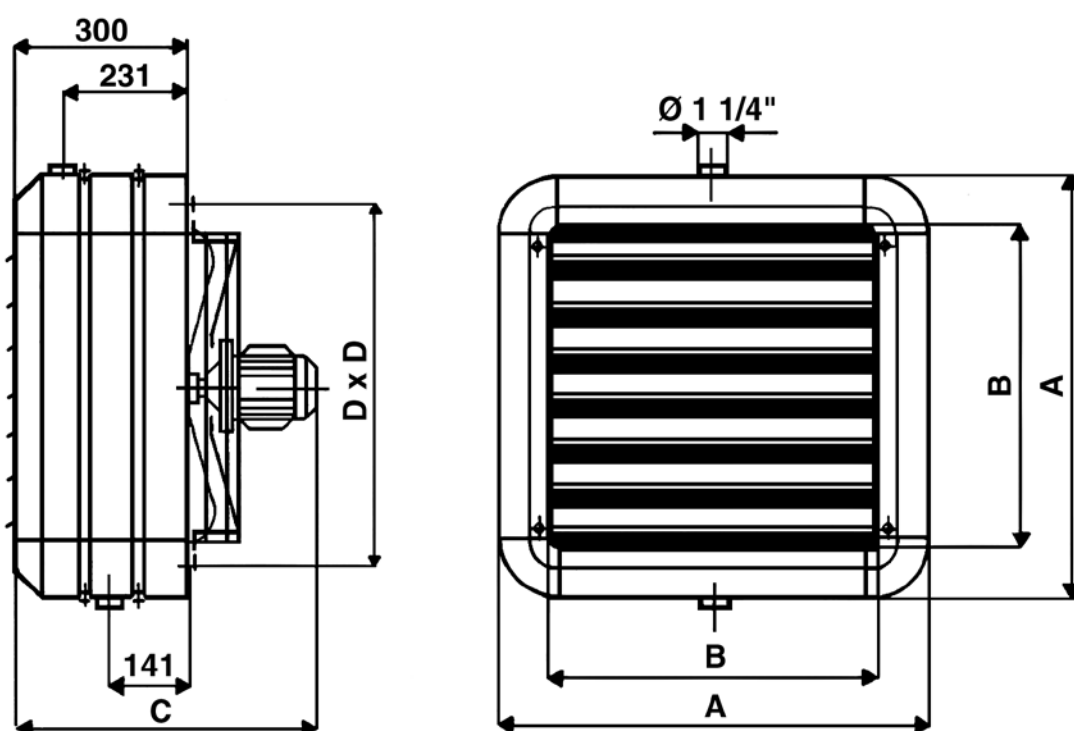

GRANDEZZA	Dimensioni (mm)				Peso (kg)			Contenuto acqua (litri)		
	A	B	C	D	1R	2R	3R	1R	2R	3R
1	486	330	477	406	19	22	24	1,3	2,6	3,9
2	540	384	477	460	22	25	27	1,6	3,2	4,8
3	594	438	477	514	26	30	33	1,9	3,8	5,7
4	648	492	500	568	30	34	38	2,3	4,6	6,9
5	702	546	500	622	33	40	44	3,0	6,0	9,0
6	756	600	525	676	38	46	51	3,5	7,0	10,5

Modelli 4/6 Poli – Alimentazione ACQUA 85-75 °C

Caduta di temperatura 10 °C – Δtm 65 °C – Temperatura entrata aria 15 °C

GRANDEZZA	VELOCITÀ DI ROTAZIONE giri/minuto		MODELLO		PORTATA ARIA m³/h		LIVELLO SONORO A 5 m (*) dB(A)		EMISSIONI TERMICHE kW		TEMPERATURA USCITA ARIA °C		POLI	Zona d'influenza per installazione a:				
	4 POLI	6 POLI	Atlas	Helios	4 POLI	6 POLI	4 POLI	6 POLI	4 POLI	6 POLI	4 POLI	6 POLI		Parete		Soffitto		
														ALTEZZA m	LANCIO m	ALTEZZA max. m	AREA m²	
1	1350	1000	46A11	46H11	1415	1055	56	50	-	-	-	-	4	2,5÷3,5	7,5	3,5	50	
			46A12	46H12	1340	990	56	50	10,24	8,79	37,4	41,0		6	2,5÷3	5	3	36
			46A13	46H13	1195	885	56	50	11,39	9,62	42,9	46,8						
2	1350	1000	46A21	46H21	2190	1680	59	53	-	-	-	-	4	3÷4	10	4	60	
			46A22	46H22	2010	1570	59	53	13,95	12,36	35,3	38,0		6	2,5÷3,5	7	3,5	45
			46A23	46H23	1875	1420	59	53	17,52	15,07	42,4	46,0						
3	1350	1000	46A31	46H31	3325	2510	61	55	-	-	-	-	4	3÷4	13,5	5	70	
			46A32	46H32	2915	2255	61	55	20,85	18,44	35,9	38,9		6	2,5÷3,5	10	4	50
			46A33	46H33	2610	2040	61	55	25,68	22,41	43,8	47,1						
4	1350	1000	46A41	46H41	4415	3305	64	57	-	-	-	-	4	3,5÷4,5	16	5,5	75	
			46A42	46H42	3725	2745	64	57	27,86	24,06	36,9	40,6		6	3÷4	12	4,5	55
			46A43	46H43	3210	2390	64	57	32,03	27,14	44,2	48,2						
5	1350	1000	46A51	46H51	5770	4250	66	59	-	-	-	-	4	4÷5	18	6	90	
			46A52	46H52	4800	3500	66	59	34,89	29,94	36,3	40,0		6	3,5÷4,5	13	5	70
			46A53	46H53	4325	3110	66	59	43,06	35,90	44,1	48,8						
6	1350	1000	46A61	46H61	6590	5065	69	62	-	-	-	-	4	4÷5,5	22	7	120	
			46A62	46H62	5515	4160	69	62	41,76	36,36	37,2	40,6		6	4÷5	16	6	100
			46A63	46H63	4900	3620	69	62	50,96	42,98	45,4	49,7						

(*) = Pressione sonora dB(A) riferita ad una distanza di 5m, fattore direzionale Q=2, conforme alla norma EN 3744.

Coefficienti di correzione

Alimentazione in gradi

Temperatura aria	50/40	55/45	60/50	65/55	70/60	75/65	80/70	85/75	90/80
-10	0,85	0,92	1,00	1,08	1,15	1,23	1,31	1,38	1,46
-5	0,77	0,85	0,92	1,00	1,08	1,15	1,23	1,31	1,38
0	0,69	0,77	0,85	0,92	1,00	1,08	1,15	1,23	1,31
+5	0,62	0,69	0,77	0,85	0,92	1,00	1,08	1,15	1,23
+10	0,54	0,62	0,69	0,77	0,85	0,92	1,00	1,08	1,15
+15	0,46	0,54	0,62	0,69	0,77	0,85	0,92	1,00	1,08
+20	0,39	0,46	0,54	0,62	0,69	0,77	0,85	0,92	1,00
+25	0,31	0,39	0,46	0,54	0,62	0,69	0,77	0,85	0,92

Zona d'influenza

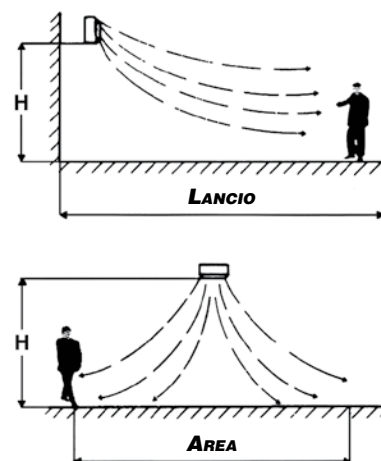

Modelli 6/8 Poli – Alimentazione ACQUA 85-75 °C

Caduta di temperatura 10 °C – Δtm 65 °C – Temperatura entrata aria 15 °C

GRANDEZZA	VELOCITÀ DI ROTAZIONE giri/minuto		MODELLO		PORTATA ARIA m³/h		LIVELLO SONORO A 5 m (*) dB(A)		EMISSIONI TERMICHE kW		TEMPERATURA USCITA ARIA °C		POLI	Zona d'influenza per installazione a:				
	6 Poli	8 Poli	Atlas	Helios	6 Poli	8 Poli	6 Poli	8 Poli	6 Poli	8 Poli	6 Poli	8 Poli		Parete		Soffitto		
														ALTEZZA m	LANCIO m	ALTEZZA max. m	AREA m²	
1	900	750	68A11	68H11	970	860	48	44	-	-	-	-	6	2,5÷3	5	3	36	
			68A12	68H12	935	830	48	44	8,54	8,01	41,7	43,2		8	2,5÷3	4,5	-	-
			68A13	68H13	835	740	48	44	9,29	8,65	47,5	49,2			-	-		
2	900	750	68A21	68H21	1495	1170	50	46	-	-	-	-	6	2,5÷3,5	7	3,5	45	
			68A22	68H22	1410	1100	50	46	11,70	10,26	39,3	42,3		8	2,5÷3,5	5,5	-	-
			68A23	68H23	1290	1025	50	46	14,23	12,41	47,3	50,4			-	-		
3	900	750	68A31	68H31	2100	1620	52	48	-	-	-	-	6	2,5÷3,5	10	4	50	
			68A32	68H32	1880	1470	52	48	16,83	14,74	41,2	44,3		8	2,5÷3,5	7	-	-
			68A33	68H33	1735	1320	52	48	20,39	17,28	49,4	53,3			-	-		
4	900	750	68A41	68H41	2795	2195	54	50	-	-	-	-	6	3÷4	12	4,5	55	
			68A42	68H42	2345	1755	54	50	22,14	18,91	42,6	46,5		8	3÷4	8	-	-
			68A43	68H43	2010	1535	54	50	24,47	20,70	50,6	54,4			-	-		
5	900	750	68A51	68H51	3685	2865	56	51	-	-	-	-	6	3,5÷4,5	13	5	70	
			68A52	68H52	3050	2335	56	51	27,87	24,17	41,7	45,3		8	3,5÷4,5	9,5	-	-
			68A53	68H53	2785	2100	56	51	33,58	27,27	50,3	54,4			-	-		
6	900	750	68A61	68H61	4445	3550	59	54	-	-	-	-	6	4÷5	16	6	100	
			68A62	68H62	3710	2960	59	54	34,33	30,37	42,1	45,0		8	4÷5	12	-	-
			68A63	68H63	3270	2610	59	54	40,43	35,19	51,2	54,4			-	-		
7	900	750	68A71	-	5100	3960	65	59	-	-	-	-	6	4÷5	24	7	120	
			68A72	-	4800	3650	65	59	44,20	38,13	41,9	45,6		8	3,5÷4	18	6	100
			68A73	-	4600	3500	65	59	52,35	44,50	48,3	52,2			-	-		
8	900	750	68A81	-	7650	5400	67	61	-	-	-	-	6	4÷5,5	26	9	160	
			68A82	-	6900	4950	67	61	57,57	48,47	39,4	43,6		8	3,5÷4,5	20	7	130
			68A83	-	6300	4500	67	61	70,23	57,52	47,6	52,4			-	-		
9	900	750	68A91	-	10600	7600	68	62	-	-	-	-	6	4÷6	28	11	200	
			68A92	-	10200	7200	68	62	82,12	68,82	38,6	43,0		8	3,5÷5	21	8	150
			68A93	-	9400	6400	68	62	101,49	81,06	46,6	52,1			-	-		
10	900	750	68A101	-	12250	9215	71	65	-	-	-	-	6	4÷6	30	12	220	
			68A102	-	11800	8800	71	65	101,20	86,99	40,1	43,9		8	4÷5	22	9	160
			68A103	-	11000	7950	71	65	124,93	102,93	48,2	52,9			-	-		

(*) = Pressione sonora dB(A) riferita ad una distanza di 5m, fattore direzionale Q=2, conforme alla norma EN 3744.

Coefficienti di correzione

Alimentazione in gradi

Temperatura aria	50/40	55/45	60/50	65/55	70/60	75/65	80/70	85/75	90/80
-10	0,85	0,92	1,00	1,08	1,15	1,23	1,31	1,38	1,46
-5	0,77	0,85	0,92	1,00	1,08	1,15	1,23	1,31	1,38
0	0,69	0,77	0,85	0,92	1,00	1,08	1,15	1,23	1,31
+5	0,62	0,69	0,77	0,85	0,92	1,00	1,08	1,15	1,23
+10	0,54	0,62	0,69	0,77	0,85	0,92	1,00	1,08	1,15
+15	0,46	0,54	0,62	0,69	0,77	0,85	0,92	1,00	1,08
+20	0,39	0,46	0,54	0,62	0,69	0,77	0,85	0,92	1,00
+25	0,31	0,39	0,46	0,54	0,62	0,69	0,77	0,85	0,92

Zona d'influenza

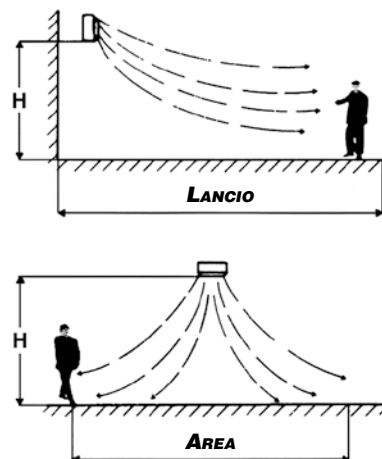

Modelli 4/6 Poli – Alimentazione ACQUA 85-70 °C

Caduta di temperatura 15 °C – Δtm 62.5 °C – Temperatura entrata aria 15 °C

GRANDEZZA	VELOCITÀ DI ROTAZIONE giri/minuto		MODELLO		PORTATA ARIA m³/h		LIVELLO SONORO A 5 m (*) dB(A)		EMISSIONI TERMICHE kW		TEMPERATURA USCITA ARIA °C		POLI	Zona d'influenza per installazione a:				
	4 POLI	6 POLI	Atlas	Helios	4 POLI	6 POLI	4 POLI	6 POLI	4 POLI	6 POLI	4 POLI	6 POLI		Parete		Soffitto		
														ALTEZZA m	LANCIO m	ALTEZZA max. m	AREA m²	
1	1350	1000	46A11	46H11	1415	1055	56	50	-	-	-	-	4	2,5÷3,5	7,5	3,5	50	
			46A12	46H12	1340	990	56	50	8,77	7,59	34,1	37,4		6	2,5÷3	5	3	36
			46A13	46H13	1195	885	56	50	9,86	8,36	39,1	42,6			2,5÷3,5	7	3,5	45
2	1350	1000	46A21	46H21	2190	1680	59	53	-	-	-	-	4	3÷4	10	4	60	
			46A22	46H22	2010	1570	59	53	12,31	10,93	32,9	35,4		6	2,5÷3,5	7	3,5	45
			46A23	46H23	1875	1420	59	53	15,56	13,37	39,3	42,6			3÷4	13,5	5	70
3	1350	1000	46A31	46H31	3325	2510	61	55	-	-	-	-	4	3÷4	13,5	5	70	
			46A32	46H32	2915	2255	61	55	18,70	16,57	33,8	36,5		6	2,5÷3,5	10	4	50
			46A33	46H33	2610	2040	61	55	23,12	20,21	40,9	44,0			3,5÷4,5	16	5,5	75
4	1350	1000	46A41	46H41	4415	3305	64	57	-	-	-	-	4	3,5÷4,5	16	5,5	75	
			46A42	46H42	3725	2745	64	57	25,33	21,88	34,9	38,2		6	3÷4	12	4,5	55
			46A43	46H43	3210	2390	64	57	29,18	24,80	41,6	45,4			4÷5	18	6	90
5	1350	1000	46A51	46H51	5770	4250	66	59	-	-	-	-	4	4÷5	18	6	90	
			46A52	46H52	4800	3500	66	59	31,91	27,44	34,5	37,9		6	3,5÷4,5	13	5	70
			46A53	46H53	4325	3110	66	59	39,52	33,00	41,7	46,0			4÷5,5	22	7	120
6	1350	1000	46A61	46H61	6590	5065	69	62	-	-	-	-	4	4÷5,5	22	7	120	
			46A62	46H62	5515	4160	69	62	38,54	33,64	35,4	38,7		6	4÷5	16	6	100
			46A63	46H63	4900	3620	69	62	47,18	39,76	43,2	47,1						

(*) = Pressione sonora dB(A) riferita ad una distanza di 5m, fattore direzionale Q=2, conforme alla norma EN 3744.

Coefficienti di correzione

Alimentazione in gradi

Temperatura aria	50/35	55/40	60/45	65/50	70/55	75/60	80/65	85/70	90/75
-10	0,84	0,92	1,00	1,08	1,16	1,24	1,32	1,40	1,48
-5	0,76	0,84	0,92	1,00	1,08	1,16	1,24	1,32	1,40
0	0,67	0,76	0,84	0,92	1,00	1,08	1,16	1,24	1,32
+5	0,60	0,68	0,76	0,84	0,92	1,00	1,08	1,16	1,24
+10	0,52	0,60	0,68	0,76	0,84	0,92	1,00	1,08	1,16
+15	0,44	0,52	0,60	0,68	0,76	0,84	0,92	1,00	1,08
+20	0,36	0,44	0,52	0,60	0,68	0,76	0,84	0,92	1,00
+25	0,28	0,36	0,44	0,52	0,60	0,68	0,76	0,84	0,92

Zona d'influenza

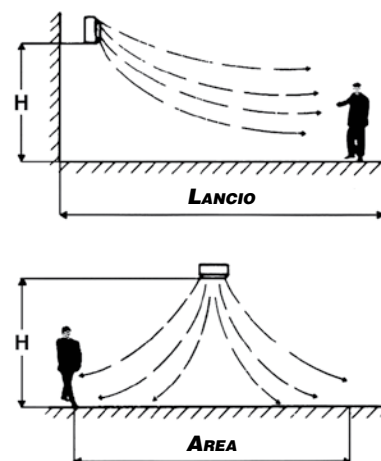

Modelli 6/8 Poli – Alimentazione ACQUA 85-70 °C

Caduta di temperatura 15 °C – Δtm 62.5 °C – Temperatura entrata aria 15 °C

GRANDEZZA	VELOCITÀ DI ROTAZIONE giri/minuto		MODELLO		PORTATA ARIA m³/h		LIVELLO SONORO a 5 m (*) dB(A)		EMISSIONI TERMICHE kW		TEMPERATURA USCITA ARIA °C		POLI	Zona d'influenza per installazione a:				
	6 POLI	8 POLI	Atlas	Helios	6 POLI	8 POLI	6 POLI	8 POLI	6 POLI	8 POLI	6 POLI	8 POLI		Parete		Soffitto		
														ALTEZZA m	LANCIO m	ALTEZZA max. m	AREA m²	
1	900	750	68A11	68H11	970	860	48	44	-	-	-	-	6	2,5÷3	5	3	36	
			68A12	68H12	935	830	48	44	7,36	6,93	38,0	39,4		8	2,5÷3	4,5	-	-
			68A13	68H13	835	740	48	44	8,08	7,54	43,3	44,8						
2	900	750	68A21	68H21	1495	1170	50	46	-	-	-	-	6	2,5÷3,5	7	3,5	45	
			68A22	68H22	1410	1100	50	46	10,35	9,10	36,5	39,2		8	2,5÷3,5	5,5	-	-
			68A23	68H23	1290	1025	50	46	12,66	11,09	43,7	46,7						
3	900	750	68A31	68H31	2100	1620	52	48	-	-	-	-	6	2,5÷3,5	10	4	50	
			68A32	68H32	1880	1470	52	48	15,11	13,29	38,5	41,5		8	2,5÷3,5	7	-	-
			68A33	68H33	1735	1320	52	48	18,41	15,67	46,0	49,7						
4	900	750	68A41	68H41	2795	2195	54	50	-	-	-	-	6	3÷4	12	4,5	55	
			68A42	68H42	2345	1755	54	50	20,17	17,27	40,2	43,8		8	3÷4	8	-	-
			68A43	68H43	2010	1535	54	50	22,41	18,98	47,6	51,2						
5	900	750	68A51	68H51	3685	2865	56	51	-	-	-	-	6	3,5÷4,5	13	5	70	
			68A52	68H52	3050	2335	56	51	25,59	22,21	39,5	42,8		8	3,5÷4,5	9,5	-	-
			68A53	68H53	2785	2100	56	51	30,98	26,11	47,5	51,4						
6	900	750	68A61	68H61	4445	3550	59	54	-	-	-	-	6	4÷5	16	6	100	
			68A62	68H62	3710	2960	59	54	31,73	28,15	40,0	42,8		8	4÷5	12	-	-
			68A63	68H63	3270	2610	59	54	37,45	32,69	48,5	51,6						
7	900	750	68A71	-	5100	3960	65	59	-	-	-	-	6	4÷5	24	7	120	
			68A72	-	4800	3650	65	59	41,06	35,48	40,0	43,4		8	3,5÷4	18	6	100
			68A73	-	4600	3500	65	59	48,70	41,47	46,0	49,7						
8	900	750	68A81	-	7650	5400	67	61	-	-	-	-	6	4÷5,5	26	9	160	
			68A82	-	6900	4950	67	61	52,57	44,42	37,3	41,3		8	3,5÷4,5	20	7	130
			68A83	-	6300	4500	67	61	64,34	52,79	44,9	49,3						
9	900	750	68A91	-	10600	7600	68	62	-	-	-	-	6	4÷6	28	11	200	
			68A92	-	10200	7200	68	62	75,80	63,60	36,7	40,8		8	3,5÷5	21	8	150
			68A93	-	9400	6400	68	62	93,80	75,08	44,2	49,3						
10	900	750	68A101	-	12250	9215	71	65	-	-	-	-	6	4÷6	30	12	220	
			68A102	-	11800	8800	71	65	94,03	80,82	38,3	41,9		8	4÷5	22	9	160
			68A103	-	11000	7950	71	65	116,19	96,05	45,9	50,3						

(*) = Pressione sonora dB(A) riferita ad una distanza di 5m, fattore direzionale Q=2, conforme alla norma EN 3744.

Coefficienti di correzione

Alimentazione in gradi

Temperatura aria	50/35	55/40	60/45	65/50	70/55	75/60	80/65	85/70	90/75
-10	0,84	0,92	1,00	1,08	1,16	1,24	1,32	1,40	1,48
-5	0,76	0,84	0,92	1,00	1,08	1,16	1,24	1,32	1,40
0	0,67	0,76	0,84	0,92	1,00	1,08	1,16	1,24	1,32
+5	0,60	0,68	0,76	0,84	0,92	1,00	1,08	1,16	1,24
+10	0,52	0,60	0,68	0,76	0,84	0,92	1,00	1,08	1,16
+15	0,44	0,52	0,60	0,68	0,76	0,84	0,92	1,00	1,08
+20	0,36	0,44	0,52	0,60	0,68	0,76	0,84	0,92	1,00
+25	0,28	0,36	0,44	0,52	0,60	0,68	0,76	0,84	0,92

Zona d'influenza

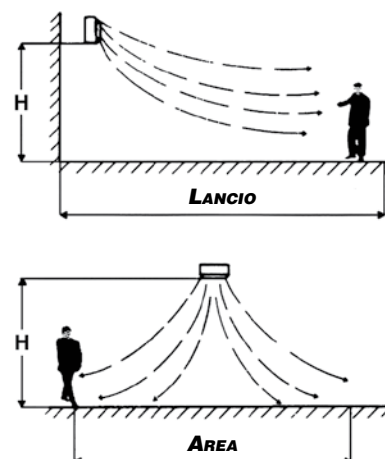

Modelli 4/6 Poli – Alimentazione ACQUA 90-70 °C

Caduta di temperatura 20 °C – Δtm 65 °C – Temperatura entrata aria 15 °C

GRANDEZZA	VELOCITÀ DI ROTAZIONE giri/minuto		MODELLO		PORTATA ARIA m³/h		LIVELLO SONORO A 5 m (*) dB(A)		EMISSIONI TERMICHE kW		TEMPERATURA USCITA ARIA °C		POLI	Zona d'influenza per installazione a:				
	4 POLI	6 POLI	Atlas	Helios	4 POLI	6 POLI	4 POLI	6 POLI	4 POLI	6 POLI	4 POLI	6 POLI		Parete		Soffitto		
														ALTEZZA m	LANCIO m	ALTEZZA max. m	AREA m²	
1	1350	1000	46A11	46H11	1415	1055	56	50	-	-	-	-	4	2,5÷3,5	7,5	3,5	50	
			46A12	46H12	1340	990	56	50	8,42	7,31	33,4	36,6		6	2,5÷3	5	3	36
			46A13	46H13	1195	885	56	50	9,52	8,11	38,3	41,8						
2	1350	1000	46A21	46H21	2190	1680	59	53	-	-	-	-	4	3÷4	10	4	60	
			46A22	46H22	2010	1570	59	53	12,05	10,73	32,5	35,0		6	2,5÷3,5	7	3,5	45
			46A23	46H23	1875	1420	59	53	15,31	13,19	38,9	42,2						
3	1350	1000	46A31	46H31	3325	2510	61	55	-	-	-	-	4	3÷4	13,5	5	70	
			46A32	46H32	2915	2255	61	55	18,54	16,43	33,6	36,3		6	2,5÷3,5	10	4	50
			46A33	46H33	2610	2040	61	55	22,94	20,13	40,7	43,9						
4	1350	1000	46A41	46H41	4415	3305	64	57	-	-	-	-	4	3,5÷4,5	16	5,5	75	
			46A42	46H42	3725	2745	64	57	25,28	21,86	34,9	38,3		6	3÷4	12	4,5	55
			46A43	46H43	3210	2390	64	57	29,26	24,89	41,7	45,5						
5	1350	1000	46A51	46H51	5770	4250	66	59	-	-	-	-	4	4÷5	18	6	90	
			46A52	46H52	4800	3500	66	59	32,09	27,61	34,6	38,1		6	3,5÷4,5	13	5	70
			46A53	46H53	4325	3110	66	59	39,85	33,33	42,0	46,4						
6	1350	1000	46A61	46H61	6590	5065	69	62	-	-	-	-	4	4÷5,5	22	7	120	
			46A62	46H62	5515	4160	69	62	38,94	34,01	35,7	38,9		6	4÷5	16	6	100
			46A63	46H63	4900	3620	69	62	47,73	40,34	43,5	47,6						

(*) = Pressione sonora dB(A) riferita ad una distanza di 5m, fattore direzionale Q=2, conforme alla norma EN 3744.

Coefficienti di correzione

Alimentazione in gradi

Temperatura aria	60/40	70/50	80/60	85/65	90/70	95/75
-10	0,92	1,08	1,23	1,31	1,38	1,46
-5	0,85	1,00	1,15	1,23	1,31	1,38
0	0,77	0,92	1,08	1,15	1,23	1,31
+5	0,69	0,85	1,00	1,08	1,15	1,23
+10	0,62	0,77	0,92	1,00	1,08	1,15
+15	0,54	0,69	0,85	0,92	1,00	1,08
+20	0,46	0,62	0,77	0,85	0,92	1,00
+25	0,38	0,54	0,69	0,77	0,85	0,92

Zona d'influenza

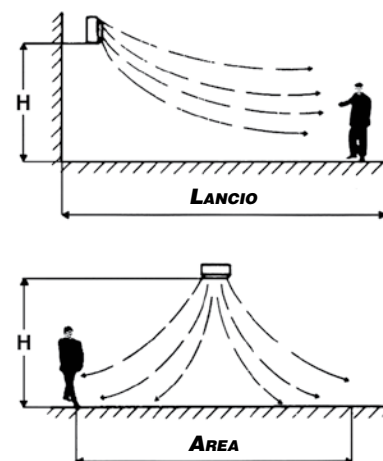

Modelli 6/8 Poli – Alimentazione ACQUA 90-70 °C

Caduta di temperatura 20 °C – Δtm 65 °C – Temperatura entrata aria 15 °C

GRANDEZZA	VELOCITÀ DI ROTAZIONE giri/minuto		MODELLO		PORTATA ARIA m³/h		LIVELLO SONORO A 5 m (*) dB(A)		EMISSIONI TERMICHE kW		TEMPERATURA USCITA ARIA °C		POLI	Zona d'influenza per installazione a:				
	6 POLI	8 POLI	Atlas	Helios	6 POLI	8 POLI	6 POLI	8 POLI	6 POLI	8 POLI	6 POLI	8 POLI		Parete		Soffitto		
														ALTEZZA m	LANCIO m	ALTEZZA max. m	AREA m²	
1	900	750	68A11	68H11	970	860	48	44	-	-	-	-	6	2,5÷3	5	3	36	
			68A12	68H12	935	830	48	44	7,12	6,69	37,3	35,6		8	2,5÷3	4,5	-	-
			68A13	68H13	835	740	48	44	7,86	7,34	42,5	44,0						
2	900	750	68A21	68H21	1495	1170	50	46	-	-	-	-	6	2,5÷3,5	7	3,5	45	
			68A22	68H22	1410	1100	50	46	10,17	8,98	36,1	38,9		8	2,5÷3,5	5,5	-	-
			68A23	68H23	1290	1025	50	46	12,50	10,96	43,3	46,3						
3	900	750	68A31	68H31	2100	1620	52	48	-	-	-	-	6	2,5÷3,5	10	4	50	
			68A32	68H32	1880	1470	52	48	15,02	13,25	38,4	41,4		8	2,5÷3,5	7	-	-
			68A33	68H33	1735	1320	52	48	18,38	15,63	46,0	49,6						
4	900	750	68A41	68H41	2795	2195	54	50	-	-	-	-	6	3÷4	12	4,5	55	
			68A42	68H42	2345	1755	54	50	20,20	17,31	40,2	43,9		8	3÷4	8	-	-
			68A43	68H43	2010	1535	54	50	22,50	19,10	47,7	51,4						
5	900	750	68A51	68H51	3685	2865	56	51	-	-	-	-	6	3,5÷4,5	13	5	70	
			68A52	68H52	3050	2335	56	51	25,81	22,39	39,8	43,1		8	3,5÷4,5	9,5	-	-
			68A53	68H53	2785	2100	56	51	31,24	26,40	47,8	51,8						
6	900	750	68A61	68H61	4445	3550	59	54	-	-	-	-	6	4÷5	16	6	100	
			68A62	68H62	3710	2960	59	54	32,05	28,46	40,3	43,1		8	4÷5	12	-	-
			68A63	68H63	3270	2610	59	54	37,99	33,13	49,0	52,1						
7	900	750	68A71	-	5100	3960	65	59	-	-	-	-	6	4÷5	24	7	120	
			68A72	-	4800	3650	65	59	41,64	36,01	40,4	43,9		8	3,5÷4	18	6	100
			68A73	-	4600	3500	65	59	49,53	42,15	46,5	50,2						
8	900	750	68A81	-	7650	5400	67	61	-	-	-	-	6	4÷5,5	26	9	160	
			68A82	-	6900	4950	67	61	52,78	44,62	37,4	41,4		8	3,5÷4,5	20	7	130
			68A83	-	6300	4500	67	61	64,68	53,18	45,0	49,6						
9	900	750	68A91	-	10600	7600	68	62	-	-	-	-	6	4÷6	28	11	200	
			68A92	-	10200	7200	68	62	76,62	64,36	37,0	41,2		8	3,5÷5	21	8	150
			68A93	-	9400	6400	68	62	94,85	76,12	44,5	49,8						
10	900	750	68A101	-	12250	9215	71	65	-	-	-	-	6	4÷6	30	12	220	
			68A102	-	11800	8800	71	65	95,43	82,19	38,7	42,3		8	4÷5	22	9	160
			68A103	-	11000	7950	71	65	118,16	97,74	46,4	51,0						

(*) = Pressione sonora dB(A) riferita ad una distanza di 5m, fattore direzionale Q=2, conforme alla norma EN 3744.

Coefficienti di correzione

Alimentazione in gradi

Temperatura aria	60/40	70/50	80/60	85/65	90/70	95/75
-10	0,92	1,08	1,23	1,31	1,38	1,46
-5	0,85	1,00	1,15	1,23	1,31	1,38
0	0,77	0,92	1,08	1,15	1,23	1,31
+5	0,69	0,85	1,00	1,08	1,15	1,23
+10	0,62	0,77	0,92	1,00	1,08	1,15
+15	0,54	0,69	0,85	0,92	1,00	1,08
+20	0,46	0,62	0,77	0,85	0,92	1,00
+25	0,38	0,54	0,69	0,77	0,85	0,92

Zona d'influenza

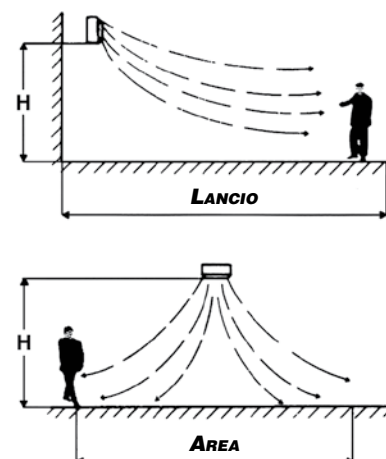

Modelli 4/6 Poli – Alimentazione ACQUA 130-100 °C

Caduta di temperatura 30 °C – Δtm 100 °C – Temperatura entrata aria 15 °C

GRANDEZZA	VELOCITÀ DI ROTAZIONE giri/minuto		MODELLO		PORTATA ARIA m³/h		LIVELLO SONORO A 5 m (*)		EMISSIONI TERMICHE kW		TEMPERATURA USCITA ARIA °C		POLI	Zona d'influenza per installazione a:			
	4 POLI	6 POLI	Atlas	Helios	4 POLI	6 POLI	4 POLI	6 POLI	4 POLI	6 POLI	4 POLI	6 POLI		Parete		Soffitto	
														ALTEZZA m	LANCIO m	ALTEZZA max. m	AREA m²
1	1350	1000	46A11	46H11	1415	1055	56	50	8,23	7,29	32,0	35,2	4	2,5÷3,5	7,5	3,5	50
			46A12	46H12	1340	990	56	50	14,25	12,32	46,1	51,4					
			46A13	46H13	1195	885	56	50	-	-	-	-					
2	1350	1000	46A21	46H21	2190	1680	59	53	12,74	11,42	32,0	34,9	4	3÷4	10	4	60
			46A22	46H22	2010	1570	59	53	19,87	17,66	43,9	47,9					
			46A23	46H23	1875	1420	59	53	-	-	-	-					
3	1350	1000	46A31	46H31	3325	2510	61	55	18,70	16,67	31,5	34,4	4	3÷4	13,5	5	70
			46A32	46H32	2915	2255	61	55	30,16	26,71	45,3	49,7					
			46A33	46H33	2610	2040	61	55	-	-	-	-					
4	1350	1000	46A41	46H41	4415	3305	64	57	24,96	22,21	31,5	34,7	4	3,5÷4,5	16	5,5	75
			46A42	46H42	3725	2745	64	57	40,76	35,20	47,0	52,5					
			46A43	46H43	3210	2390	64	57	-	-	-	-					
5	1350	1000	46A51	46H51	5770	4250	66	59	32,45	28,72	31,5	34,8	4	4÷5	18	6	90
			46A52	46H52	4800	3500	66	59	51,23	44,08	46,2	51,8					
			46A53	46H53	4325	3110	66	59	-	-	-	-					
6	1350	1000	46A61	46H61	6590	5065	69	62	39,15	35,20	32,4	35,3	4	4÷5,5	22	7	120
			46A62	46H62	5515	4160	69	62	61,83	53,98	47,8	53,0					
			46A63	46H63	4900	3620	69	62	-	-	-	-					

(*) = Pressione sonora dB(A) riferita ad una distanza di 5m, fattore direzionale Q=2, conforme alla norma EN 3744.

Coefficienti di correzione

Alimentazione in gradi

Temperatura aria	110/80	120/90	130/100	140/110	150/120
-10	1,05	1,15	1,25	1,35	1,45
-5	1,00	1,10	1,20	1,30	1,40
0	0,95	1,05	1,15	1,25	1,35
+5	0,90	1,00	1,10	1,20	1,30
+10	0,85	0,95	1,05	1,15	1,25
+15	0,80	0,90	1,00	1,10	1,20
+20	0,75	0,85	0,95	1,05	1,15
+25	0,70	0,80	0,90	1,00	1,10

Zona d'influenza

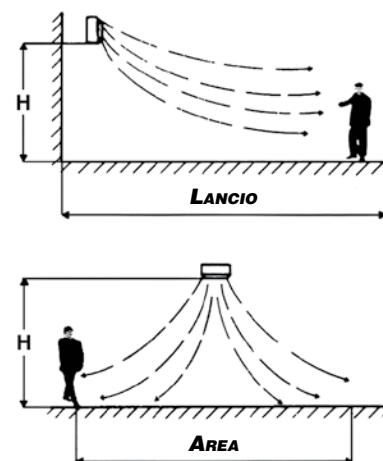

Modelli 6/8 Poli – Alimentazione ACQUA 130-100 °C

Caduta di temperatura 30 °C – Δtm 100 °C – Temperatura entrata aria 15 °C

GRANDEZZA	VELOCITÀ DI ROTAZIONE giri/minuto		MODELLO		PORTATA ARIA m³/h		LIVELLO SONORO a 5 m (*) dB(A)		EMISSIONI TERMICHE kW		TEMPERATURA USCITA ARIA °C		POLI	Zona d'influenza per installazione a:			
	6 Poli	8 Poli	Atlas	Helios	6 Poli	8 Poli	6 Poli	8 Poli	6 Poli	8 Poli	6 Poli	8 Poli		Parete		Soffitto	
														ALTEZZA m	LANCIO m	ALTEZZA max. m	AREA m²
1	900	750	68A11	68H11	970	860	48	44	7,02	6,67	36,2	37,7	6	2,5÷3	5	3	36
			68A12	68H12	935	830	48	44	11,95	11,25	52,4	54,6		8	2,5÷3	4,5	-
			68A13	68H13	835	740	48	44	-	-	-	-	-		-	-	-
2	900	750	68A21	68H21	1495	1170	50	46	10,88	9,75	36,3	39,4	6	2,5÷3,5	7	3,5	45
			68A22	68H22	1410	1100	50	46	16,73	14,70	49,7	54,1		8	2,5÷3,5	5,5	-
			68A23	68H23	1290	1025	50	46	-	-	-	-	-		-	-	-
3	900	750	68A31	68H31	2100	1620	52	48	15,44	13,75	36,5	39,8	6	2,5÷3,5	10	4	50
			68A32	68H32	1880	1470	52	48	24,40	21,39	53,0	57,6		8	2,5÷3,5	7	-
			68A33	68H33	1735	1320	52	48	-	-	-	-	-		-	-	-
4	900	750	68A41	68H41	2795	2195	54	50	20,66	18,54	36,6	39,7	6	3÷4	12	4,5	55
			68A42	68H42	2345	1755	54	50	32,41	27,76	55,4	61,3		8	3÷4	8	-
			68A43	68H43	2010	1535	54	50	-	-	-	-	-		-	-	-
5	900	750	68A51	68H51	3685	2865	56	51	27,02	24,14	36,5	39,7	6	3,5÷4,5	13	5	70
			68A52	68H52	3050	2335	56	51	41,10	35,68	54,4	59,7		8	3,5÷4,5	9,5	-
			68A53	68H53	2785	2100	56	51	-	-	-	-	-		-	-	-
6	900	750	68A61	68H61	4445	3550	59	54	33,28	30,12	36,9	39,8	6	4÷5	16	6	100
			68A62	68H62	3710	2960	59	54	50,85	45,12	55,1	59,6		8	4÷5	12	-
			68A63	68H63	3270	2610	59	54	-	-	-	-	-		-	-	-
7	900	750	68A71	-	5100	3960	65	59	40,92	36,49	38,5	42,0	6	4÷5	24	7	120
			68A72	-	4800	3650	65	59	65,79	56,89	55,1	60,6		8	3,5÷4	18	6
			68A73	-	4600	3500	65	59	-	-	-	-	-		-	-	-
8	900	750	68A81	-	7650	5400	67	61	52,87	45,40	35,2	39,6	6	4÷5,5	26	9	160
			68A82	-	6900	4950	67	61	84,51	71,27	50,8	57,1		8	3,5÷4,5	20	7
			68A83	-	6300	4500	67	61	-	-	-	-	-		-	-	-
9	900	750	68A91	-	10600	7600	68	62	73,46	63,61	35,3	39,5	6	4÷6	28	11	200
			68A92	-	10200	7200	68	62	121,59	102,00	49,9	56,4		8	3,5÷5	21	8
			68A93	-	9400	6400	68	62	-	-	-	-	-		-	-	-
10	900	750	68A101	-	12250	9215	71	65	91,95	81,02	37,0	40,7	6	4÷6	30	12	220
			68A102	-	11800	8800	71	65	150,86	129,74	52,4	58,1		8	4÷5	22	9
			68A103	-	11000	7950	71	65	-	-	-	-	-		-	-	-

(*) = Pressione sonora dB(A) riferita ad una distanza di 5m, fattore direzionale Q=2, conforme alla norma EN 3744.

Coefficienti di correzione

Alimentazione in gradi

Temperatura aria	110/80	120/90	130/100	140/110	150/120
-10	1,05	1,15	1,25	1,35	1,45
-5	1,00	1,10	1,20	1,30	1,40
0	0,95	1,05	1,15	1,25	1,35
+5	0,90	1,00	1,10	1,20	1,30
+10	0,85	0,95	1,05	1,15	1,25
+15	0,80	0,90	1,00	1,10	1,20
+20	0,75	0,85	0,95	1,05	1,15
+25	0,70	0,80	0,90	1,00	1,10

Zona d'influenza

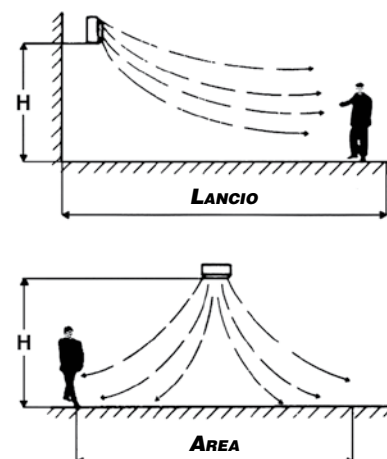

Modelli 4/6 Poli – Alimentazione ACQUA 160-110 °C

Caduta di temperatura 50 °C – Δtm 120 °C – Temperatura entrata aria 15 °C

GRANDEZZA	VELOCITÀ DI ROTAZIONE giri/minuto		MODELLO		PORTATA ARIA m³/h		LIVELLO SONORO A 5 m (*) dB(A)		EMISSIONI TERMICHE kW		TEMPERATURA USCITA ARIA °C		POLI	Zona d'influenza per installazione a:					
	4 POLI	6 POLI	Atlas	Helios	4 POLI	6 POLI	4 POLI	6 POLI	4 POLI	6 POLI	4 POLI	6 POLI		Parete		Soffitto			
														ALTEZZA m	LANCIO m	ALTEZZA max. m	AREA m²		
1	1350	1000	46A11	46H11	1415	1055	56	50	9,72	8,15	34,0	37,6	4	2,5÷3,5	7,5	3,5	50		
			46A12	46H12	1340	990	56	50	-	-	-	-						-	-
			46A13	46H13	1195	885	56	50	-	-	-	-						-	-
2	1350	1000	46A21	46H21	2190	1680	59	53	14,47	12,97	34,3	37,6	4	3÷4	10	4	60		
			46A22	46H22	2010	1570	59	53	-	-	-	-						-	-
			46A23	46H23	1875	1420	59	53	-	-	-	-						-	-
3	1350	1000	46A31	46H31	3325	2510	61	55	21,41	19,11	33,8	37,3	4	3÷4	13,5	5	70		
			46A32	46H32	2915	2255	61	55	-	-	-	-						-	-
			46A33	46H33	2610	2040	61	55	-	-	-	-						-	-
4	1350	1000	46A41	46H41	4415	3305	64	57	28,80	25,68	34,1	37,7	4	3,5÷4,5	16	5,5	75		
			46A42	46H42	3725	2745	64	57	-	-	-	-						-	-
			46A43	46H43	3210	2390	64	57	-	-	-	-						-	-
5	1350	1000	46A51	46H51	5770	4250	66	59	37,57	33,33	34,1	37,9	4	4÷5	18	6	90		
			46A52	46H52	4800	3500	66	59	-	-	-	-						-	-
			46A53	46H53	4325	3110	66	59	-	-	-	-						-	-
6	1350	1000	46A61	46H61	6590	5065	69	62	45,62	40,95	35,3	38,7	4	4÷5,5	22	7	120		
			46A62	46H62	5515	4160	69	62	-	-	-	-						-	-
			46A63	46H63	4900	3620	69	62	-	-	-	-						-	-

(*) = Pressione sonora dB(A) riferita ad una distanza di 5m, fattore direzionale Q=2, conforme alla norma EN 3744.

Coefficienti di correzione

Alimentazione in gradi

Temperatura aria	140/90	150/100	160/110	170/120
-10	1,04	1,13	1,21	1,29
-5	1,00	1,08	1,17	1,25
0	0,96	1,04	1,13	1,21
+5	0,92	1,00	1,08	1,17
+10	0,88	0,96	1,04	1,13
+15	0,83	0,92	1,00	1,08
+20	0,79	0,88	0,96	1,04
+25	0,75	0,83	0,92	1,00

Zona d'influenza

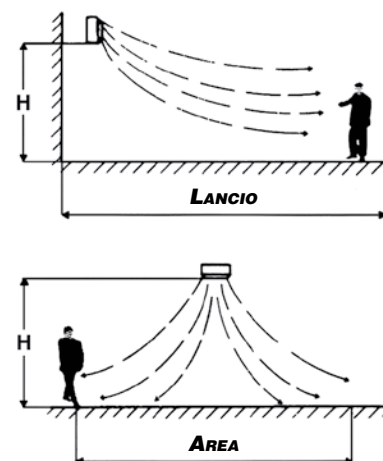

Modelli 6/8 Poli – Alimentazione ACQUA 160-110 °C

Caduta di temperatura 50 °C – Δtm 120 °C – Temperatura entrata aria 15 °C

GRANDEZZA	VELOCITÀ DI ROTAZIONE giri/minuto		MODELLO		PORTATA ARIA m³/h		LIVELLO SONORO a 5 m (*) dB(A)		EMISSIONI TERMICHE kW		TEMPERATURA USCITA ARIA °C		POLI	Zona d'influenza per installazione a:				
	6 POLI	8 POLI	Atlas	Helios	6 POLI	8 POLI	6 POLI	8 POLI	6 POLI	8 POLI	6 POLI	8 POLI		Parete		Soffitto		
														ALTEZZA m	LANCIO m	ALTEZZA max. m	AREA m²	
1	900	750	68A11	68H11	970	860	48	44	7,84	7,45	38,7	40,4	6	2,5÷3	5	3	36	
			68A12	68H12	935	830	48	44	-	-	-	-		8	2,5÷3	4,5	-	-
			68A13	68H13	835	740	48	44	-	-	-	-			-	-	-	-
2	900	750	68A21	68H21	1495	1170	50	46	12,34	11,07	39,1	42,7	6	2,5÷3,5	7	3,5	45	
			68A22	68H22	1410	1100	50	46	-	-	-	-		8	2,5÷3,5	5,5	-	-
			68A23	68H23	1290	1025	50	46	-	-	-	-			-	-	-	
3	900	750	68A31	68H31	2100	1620	52	48	17,74	15,80	39,7	43,5	6	2,5÷3,5	10	4	50	
			68A32	68H32	1880	1470	52	48	-	-	-	-		8	2,5÷3,5	7	-	-
			68A33	68H33	1735	1320	52	48	-	-	-	-			-	-	-	
4	900	750	68A41	68H41	2795	2195	54	50	23,88	21,46	40,0	43,6	6	3÷4	12	4,5	55	
			68A42	68H42	2345	1755	54	50	-	-	-	-		8	3÷4	8	-	-
			68A43	68H43	2010	1535	54	50	-	-	-	-			-	-	-	
5	900	750	68A51	68H51	3685	2865	56	51	31,40	28,08	39,9	43,7	6	3,5÷4,5	13	5	70	
			68A52	68H52	3050	2335	56	51	-	-	-	-		8	3,5÷4,5	9,5	-	-
			68A53	68H53	2785	2100	56	51	-	-	-	-			-	-	-	
6	900	750	68A61	68H61	4445	3550	59	54	38,73	35,06	40,5	43,9	6	4÷5	16	6	100	
			68A62	68H62	3710	2960	59	54	-	-	-	-		8	4÷5	12	-	-
			68A63	68H63	3270	2610	59	54	-	-	-	-			-	-	-	
7	900	750	68A71	-	5100	3960	65	59	47,77	42,65	42,4	46,5	6	4÷5	24	7	120	
			68A72	-	4800	3650	65	59	-	-	-	-		8	3,5÷4	18	6	100
			68A73	-	4600	3500	65	59	-	-	-	-			-	-	-	
8	900	750	68A81	-	7650	5400	67	61	61,10	52,54	38,4	43,5	6	4÷5,5	26	9	160	
			68A82	-	6900	4950	67	61	-	-	-	-		8	3,5÷4,5	20	7	130
			68A83	-	6300	4500	67	61	-	-	-	-			-	-	-	
9	900	750	68A91	-	10600	7600	68	62	85,69	74,32	38,7	43,6	6	4÷6	28	11	200	
			68A92	-	10200	7200	68	62	-	-	-	-		8	3,5÷5	21	8	150
			68A93	-	9400	6400	68	62	-	-	-	-			-	-	-	
10	900	750	68A101	-	12250	9215	71	65	107,63	94,79	40,7	45,1	6	4÷6	30	12	220	
			68A102	-	11800	8800	71	65	-	-	-	-		8	4÷5	22	9	160
			68A103	-	11000	7950	71	65	-	-	-	-			-	-	-	

(*) = Pressione sonora dB(A) riferita ad una distanza di 5m, fattore direzionale Q=2, conforme alla norma EN 3744.

Coefficienti di correzione

Alimentazione in gradi

Temperatura aria	140/90	150/100	160/110	170/120
-10	1,04	1,13	1,21	1,29
-5	1,00	1,08	1,17	1,25
0	0,96	1,04	1,13	1,21
+5	0,92	1,00	1,08	1,17
+10	0,88	0,96	1,04	1,13
+15	0,83	0,92	1,00	1,08
+20	0,79	0,88	0,96	1,04
+25	0,75	0,83	0,92	1,00

Zona d'influenza

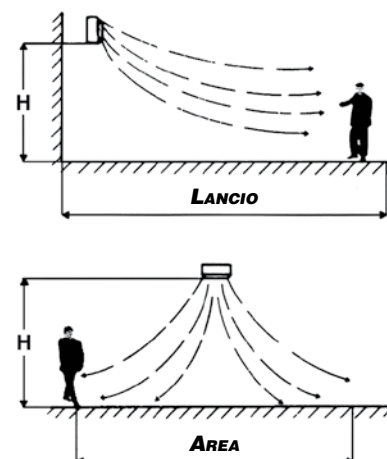

Mod. 4/6 Poli – Alimentaz. VAPORE 6 bar (per il funzionam. a vapore consigliamo l'utilizzo di batterie con tubi in rame)

Temperatura vapore 164 °C – Temperatura entrata aria 15 °C

GRANDEZZA	VELOCITÀ DI ROTAZIONE giri/minuto		MODELLO		PORTATA ARIA m³/h		LIVELLO SONORO A 5 m (*) dB(A)		EMISSIONI TERMICHE kW		TEMPERATURA USCITA ARIA °C		POLI	Zona d'influenza per installazione a:								
	4 POLI	6 POLI	Atlas	Helios	4 POLI	6 POLI	4 POLI	6 POLI	4 POLI	6 POLI	4 POLI	6 POLI		Parete		Soffitto						
														ALTEZZA m	LANCIO m	ALTEZZA max. m	AREA m²					
1	1350	1000	46A11	46H11	1415	1055	56	50	14,11	12,46	44,0	49,0	4	2,5÷3,5	7,5	3,5	50					
			46A12	46H12	1340	990	56	50	-	-	-	-						6	2,5÷3	5	3	36
			46A13	46H13	1195	885	56	50	-	-	-	-										
2	1350	1000	46A21	46H21	2190	1680	59	53	20,88	18,65	42,5	47,1	4	3÷4	10	4	60					
			46A22	46H22	2010	1570	59	53	-	-	-	-						6	2,5÷3,5	7	3,5	45
			46A23	46H23	1875	1420	59	53	-	-	-	-										
3	1350	1000	46A31	46H31	3325	2510	61	55	30,38	26,78	41,5	45,9	4	3÷4	13,5	5	70					
			46A32	46H32	2915	2255	61	55	-	-	-	-						6	2,5÷3,5	10	4	50
			46A33	46H33	2610	2040	61	55	-	-	-	-										
4	1350	1000	46A41	46H41	4415	3305	64	57	40,48	35,55	41,6	46,2	4	3,5÷4,5	16	5,5	75					
			46A42	46H42	3725	2745	64	57	-	-	-	-						6	3÷4	12	4,5	55
			46A43	46H43	3210	2390	64	57	-	-	-	-										
5	1350	1000	46A51	46H51	5770	4250	66	59	52,35	45,70	41,3	46,1	4	4÷5	18	6	90					
			46A52	46H52	4800	3500	66	59	-	-	-	-						6	3,5÷4,5	13	5	70
			46A53	46H53	4325	3110	66	59	-	-	-	-										
6	1350	1000	46A61	46H61	6590	5065	69	62	63,26	56,13	42,8	47,1	4	4÷5,5	22	7	120					
			46A62	46H62	5515	4160	69	62	-	-	-	-						6	4÷5	16	6	100
			46A63	46H63	4900	3620	69	62	-	-	-	-										

(*) = Pressione sonora dB(A) riferita ad una distanza di 5m, fattore direzionale Q=2, conforme alla norma EN 3744.

Coefficienti di correzione

Bar

Temperatura aria	4	5	6	7	8	10
-10	1,08	1,13	1,17	1,21	1,24	1,30
-5	1,05	1,09	1,13	1,17	1,21	1,26
0	1,01	1,06	1,10	1,14	1,17	1,23
+5	0,98	1,03	1,07	1,11	1,14	1,19
+10	0,95	0,99	1,03	1,07	1,11	1,16
+15	0,91	0,96	1,00	1,04	1,07	1,13
+20	0,88	0,93	0,97	1,01	1,04	1,09
+25	0,85	0,89	0,93	0,97	1,01	1,06

Zona d'influenza

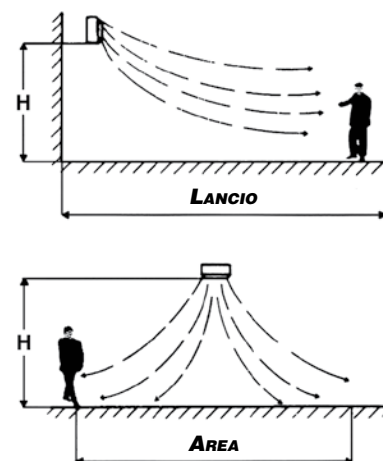

Mod. 6/8 Poli – Alimentaz. VAPORE 6 bar (per il funzionam. a vapore consigliamo l'utilizzo di batterie con tubi in rame)

Temperatura vapore 164 °C – Temperatura entrata aria 15 °C

GRANDEZZA	VELOCITÀ DI ROTAZIONE giri/minuto		MODELLO		PORTATA ARIA m³/h		LIVELLO SONORO A 5 m (*) dB(A)		EMISSIONI TERMICHE kW		TEMPERATURA USCITA ARIA °C		POLI	Zona d'influenza per installazione a:				
	6 POLI	8 POLI	Atlas	Helios	6 POLI	8 POLI	6 POLI	8 POLI	6 POLI	8 POLI	6 POLI	8 POLI		Parete		Soffitto		
														ALTEZZA m	LANCIO m	ALTEZZA max. m	AREA m²	
1	900	750	68A11	68H11	970	860	48	44	11,99	11,36	50,9	53,3	6	2,5÷3	5	3	36	
			68A12	68H12	935	830	48	44	-	-	-	-		8	2,5÷3	4,5	-	-
			68A13	68H13	835	740	48	44	-	-	-	-						
2	900	750	68A21	68H21	1495	1170	50	46	17,71	15,84	49,3	54,2	6	2,5÷3,5	7	3,5	45	
			68A22	68H22	1410	1100	50	46	-	-	-	-		8	2,5÷3,5	5,5	-	-
			68A23	68H23	1290	1025	50	46	-	-	-	-						
3	900	750	68A31	68H31	2100	1620	52	48	24,62	21,70	49,0	53,8	6	2,5÷3,5	10	4	50	
			68A32	68H32	1880	1470	52	48	-	-	-	-		8	2,5÷3,5	7	-	-
			68A33	68H33	1735	1320	52	48	-	-	-	-						
4	900	750	68A41	68H41	2795	2195	54	50	32,85	29,20	49,1	53,5	6	3÷4	12	4,5	55	
			68A42	68H42	2345	1755	54	50	-	-	-	-		8	3÷4	8	-	-
			68A43	68H43	2010	1535	54	50	-	-	-	-						
5	900	750	68A51	68H51	3685	2865	56	51	42,74	37,82	48,6	53,2	6	3,5÷4,5	13	5	70	
			68A52	68H52	3050	2335	56	51	-	-	-	-		8	3,5÷4,5	9,5	-	-
			68A53	68H53	2785	2100	56	51	-	-	-	-						
6	900	750	68A61	68H61	4445	3550	59	54	52,77	47,25	49,4	53,6	6	4÷5	16	6	100	
			68A62	68H62	3710	2960	59	54	-	-	-	-		8	4÷5	12	-	-
			68A63	68H63	3270	2610	59	54	-	-	-	-						
7	900	750	68A71	-	5100	3960	65	59	59,48	52,56	48,8	53,5	6	4÷5	24	7	120	
			68A72	-	4800	3650	65	59	-	-	-	-		8	3,5÷4	18	6	100
			68A73	-	4600	3500	65	59	-	-	-	-						
8	900	750	68A81	-	7650	5400	67	61	81,13	68,72	45,7	51,9	6	4÷5,5	26	9	160	
			68A82	-	6900	4950	67	61	-	-	-	-		8	3,5÷4,5	20	7	130
			68A83	-	6300	4500	67	61	-	-	-	-						
9	900	750	68A91	-	10600	7600	68	62	113,33	96,70	46,0	51,9	6	4÷6	28	11	200	
			68A92	-	10200	7200	68	62	-	-	-	-		8	3,5÷5	21	8	150
			68A93	-	9400	6400	68	62	-	-	-	-						
10	900	750	68A101	-	12250	9215	71	65	141,36	123,05	48,4	53,7	6	4÷6	30	12	220	
			68A102	-	11800	8800	71	65	-	-	-	-		8	4÷5	22	9	160
			68A103	-	11000	7950	71	65	-	-	-	-						

(*) = Pressione sonora dB(A) riferita ad una distanza di 5m, fattore direzionale Q=2, conforme alla norma EN 3744.

Coefficienti di correzione

Bar

Temperatura aria	4	5	6	7	8	10
-10	1,08	1,13	1,17	1,21	1,24	1,30
-5	1,05	1,09	1,13	1,17	1,21	1,26
0	1,01	1,06	1,10	1,14	1,17	1,23
+5	0,98	1,03	1,07	1,11	1,14	1,19
+10	0,95	0,99	1,03	1,07	1,11	1,16
+15	0,91	0,96	1,00	1,04	1,07	1,13
+20	0,88	0,93	0,97	1,01	1,04	1,09
+25	0,85	0,89	0,93	0,97	1,01	1,06

Zona d'influenza

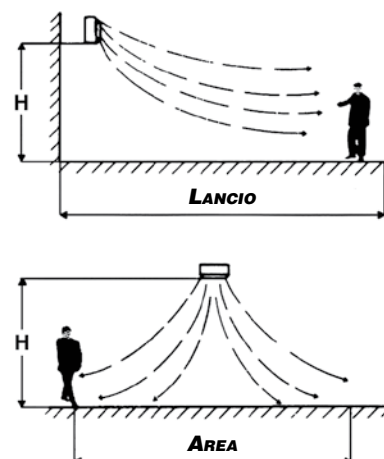

Sui diagrammi si leggono le perdite di carico in m H₂O di ciascun modello di aerotermo **Atlas** ed **Helios** in funzione della portata d'acqua in Kg/h alla temperatura media di 80 °C.

COEFFICIENTI DI CORREZIONE PER TEMPERATURE DIFFERENTI

°C	K
50	1.15
60	1.10
70	1.05
90	0.95
100	0.89
110	0.83
120	0.78
130	0.72
140	0.67
150	0.61

1 rango

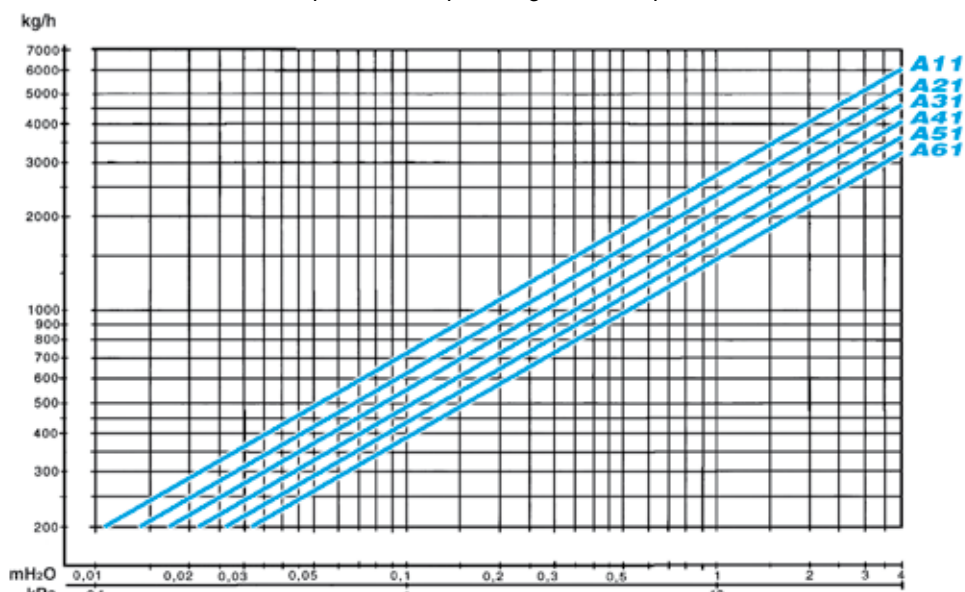

2 ranghi

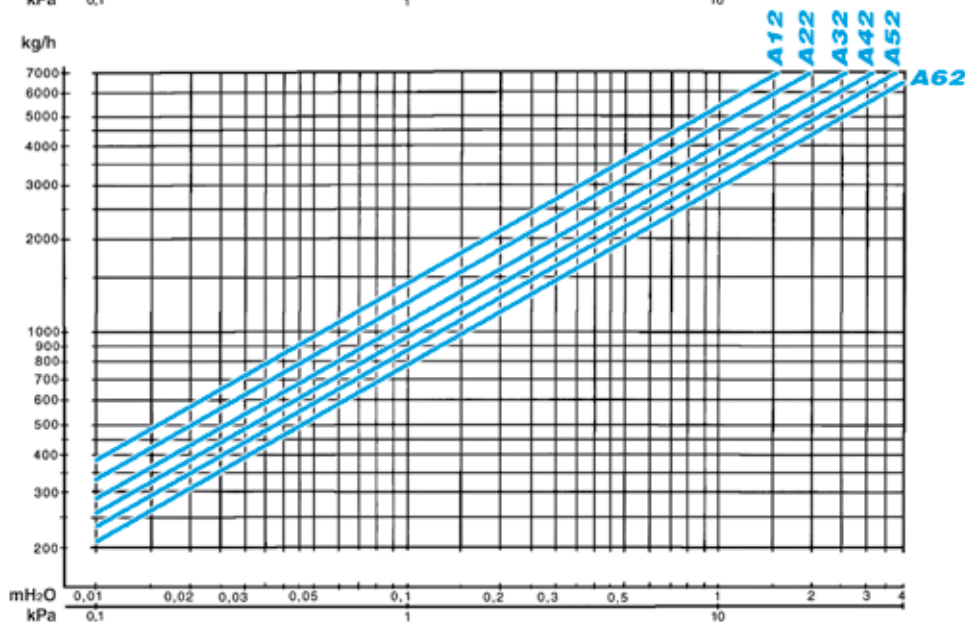

3 ranghi

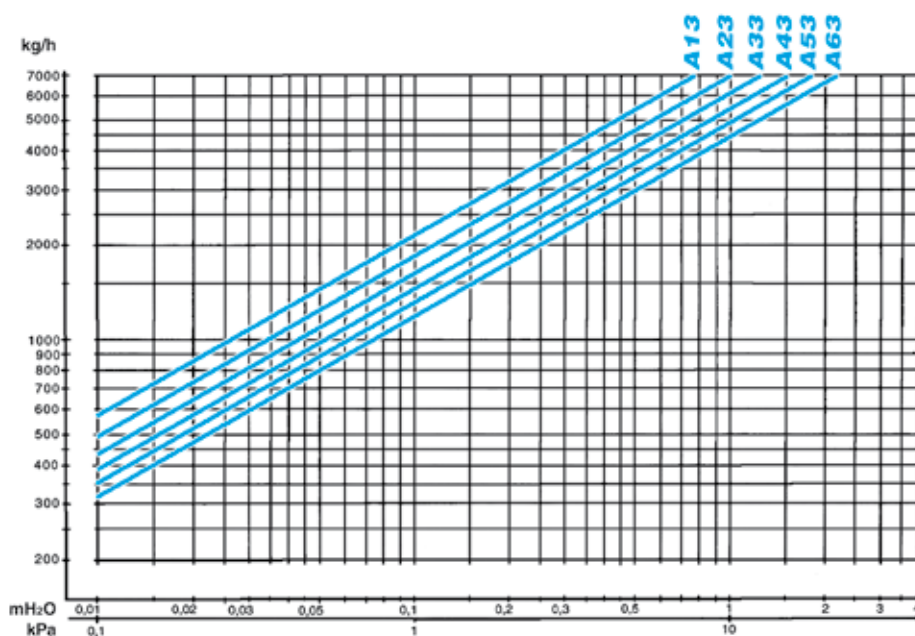

Sui diagrammi si leggono le perdite di carico in m H₂O di ciascun modello di aerotermo **Atlas** in funzione della portata d'acqua in Kg/h alla temperatura media di 80 °C.

COEFFICIENTI DI CORREZIONE PER TEMPERATURE DIFFERENTI

°C	K
50	1.15
60	1.10
70	1.05
90	0.95
100	0.89
110	0.83
120	0.78
130	0.72
140	0.67
150	0.61

1 rango

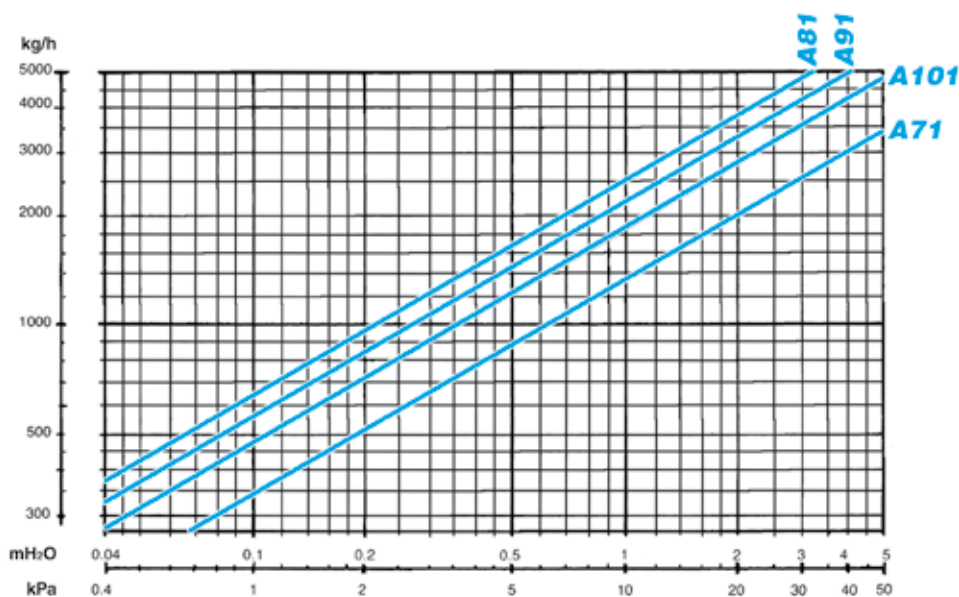

2 ranghi

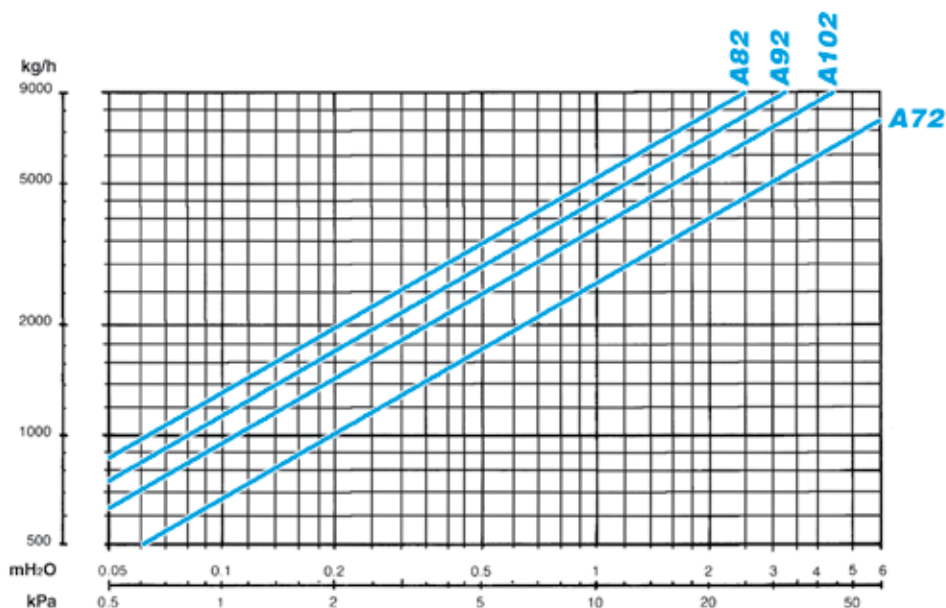

3 ranghi

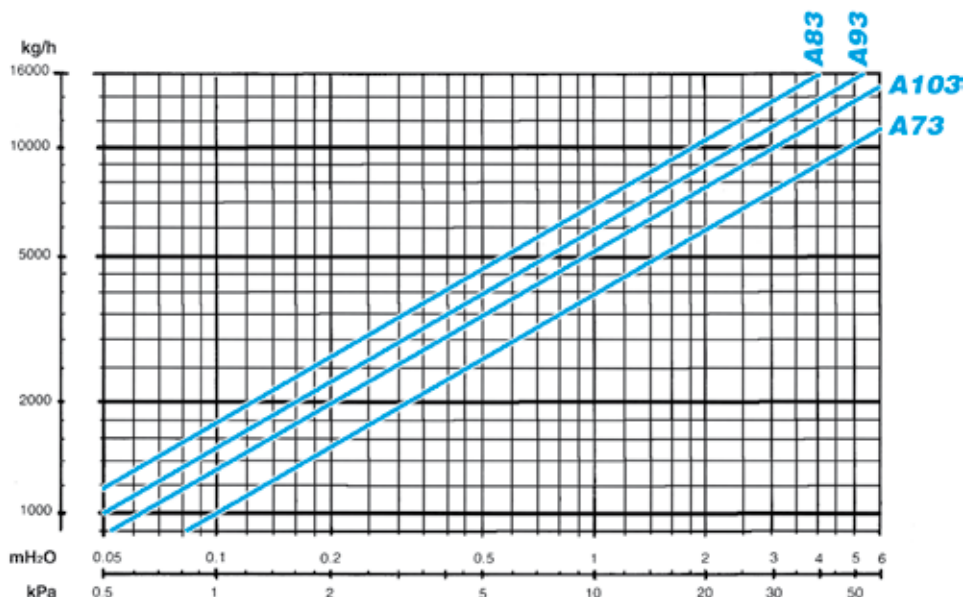



Gli aerotermi **Janus 05** permettono di raffrescare a costi estremamente contenuti ambienti industriali, commerciali, sportivi trasformando un tradizionale impianto di riscaldamento ad aerotermi in un impianto utilizzabile anche nei mesi estivi, migliorando sensibilmente le condizioni di lavoro.

La bacinella raccolta condensa è integrata all'interno degli apparecchi, mentre i motori sono di serie a due velocità.

Su richiesta è possibile fornire un comando con termostato.

Gli aerotermi **Janus 05** sono prodotti in 4 grandezze, ciascuna con batterie a 3 e 4 ranghi per un totale di 8 modelli, con rese termiche da 16 a 104 kW e rese frigorifere da 5 a 28 kW.

Gli aerotermi **Janus 05** possono essere alimentati con acqua calda e/o con acqua fredda.

Non sono adatti per funzionare con alimentazione a vapore.

Batteria di scambio termico

Le batterie sono: a 3 o 4 ranghi, di tipo a pacco, con superficie primaria in tubi di rame e con superficie secondaria in alette d'alluminio. Lo scambiatore non è adatto ad essere utilizzato in atmosfere corrosive o in tutti quegli ambienti in cui si possano generare corrosioni nei confronti dell'alluminio.

Bacinella raccogli condensa, posta all'interno dell'apparecchio.

Motore elettrico

Asincrono trifase, monotensione 400V/50Hz, 2 velocità a scorrimento.

Costruzione di tipo chiuso, protezione IP55, isolamento in classe B.

Su richiesta, in esecuzione antideflagrante  **II 2G IIB T4** (solo motori monovelocità).

Supporto elettroventilatore

A paniere metallico di forma robusta, formato da quattro bracci radiali e da paniere a rete antinfortunistica in tondo d'acciaio zincato. L'unione fra il supporto e la parete posteriore della cassa è ottenuta mediante l'interposizione di antivibranti in neoprene che garantiscono un funzionamento esente da vibrazioni e risonanze.

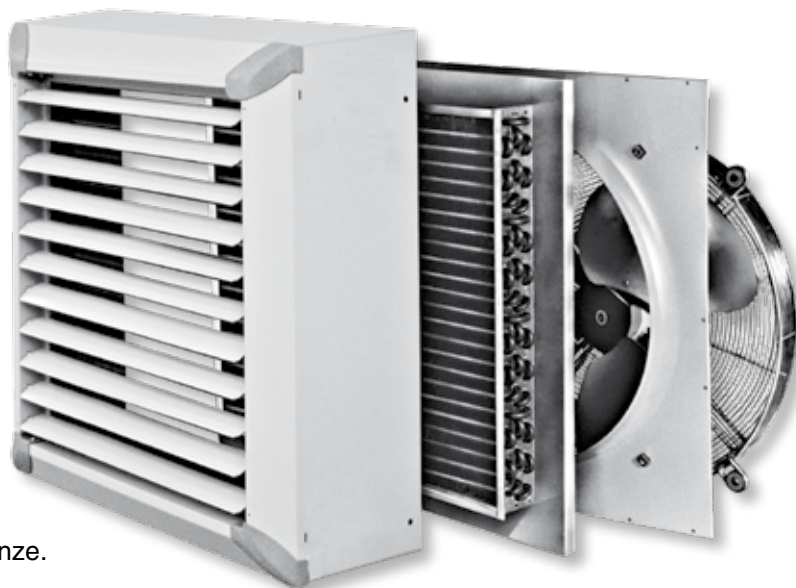

Cassa portante

In lamiera di acciaio di 1 mm di spessore zincata a caldo e preverniciata in colore grigio chiaro RAL 9002.

Deflettori aria

Ricavati per profilatura da lamiera preverniciata con un disegno che permette un'ottima direzionalità del flusso d'aria. Sono montati orizzontalmente sulla parete anteriore dell'apparecchio.

Serie Janus 05 – Limiti di impiego

Temperatura massima del fluido termovettore = max. 120 °C

ACQUA

Temperatura minima del fluido termovettore = 7 °C

Pressione di esercizio massima = 1600 kPa (16 bar)

Esempio: 46F43

46	F	4	3
MOTORE A 4/6 POLI (1350/1000 Giri)	SERIE JANUS	GRANDEZZA 4	RANGHI 3

Serie Janus 05 – Dimensioni, Pesì e Contenuti acqua

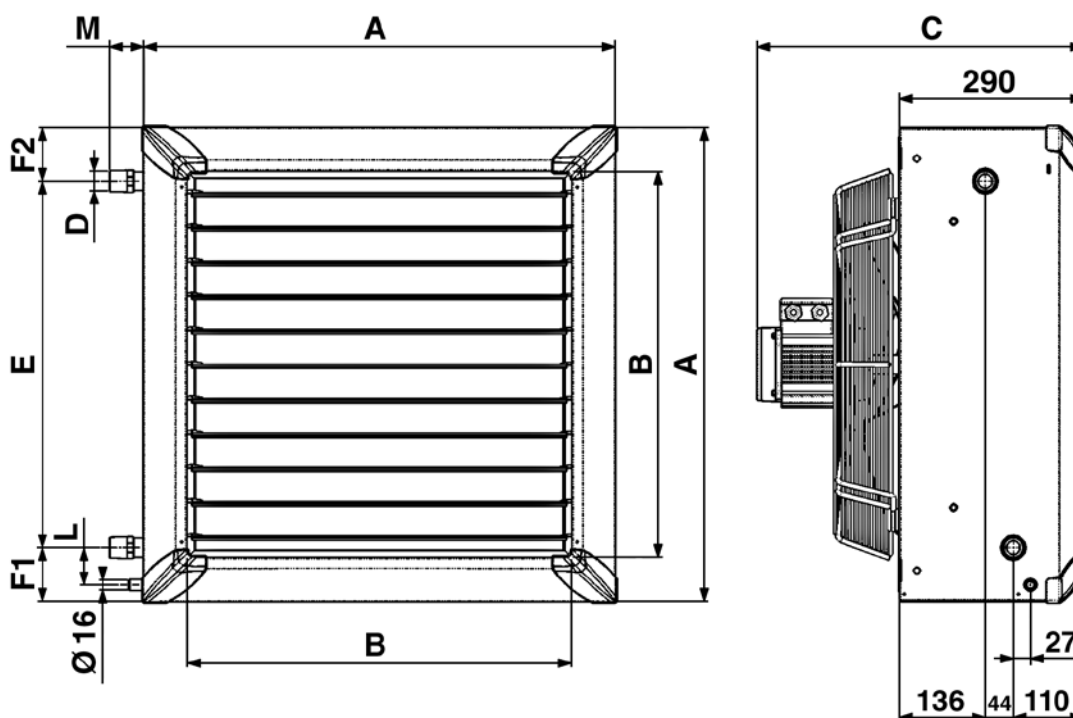

MODELLO	Dimensioni (mm)									Peso (kg)		Contenuto acqua (litri)	
	A	B	C	D	E	F1	F2	L	M	3R	4R	3R	4R
46 F 23/24	526	390	500	1"	376	78	71	58	55	25,0	26,0	1,7	2,2
46 F 43/44	634	498	500	1"	476	76	83	58	55	32,5	34,0	2,7	3,4
68 F 63/64	742	606	525	1"	576	83	83	58	55	42,5	44,5	4,0	5,1
68 F 93/94	1010	874	650	1 ¼"	818	90	100	67	63	77,0	81,0	7,6	9,8

MODELLO	46 F 23		46 F 24		46 F 43		46 F 44		68 F 63		68 F 64		68 F 93		68 F 94	
	Altezza di installazione m	2.5 ÷ 4				3 ÷ 4.5				3 ÷ 5				3.5 ÷ 5.5		
Velocità di rotazione giri/min.	1350	1000	1350	1000	1350	1000	1350	1000	950	750	950	750	950	750	950	750
Portata aria m³/h	2000	1365	1800	1270	3450	2290	3100	2000	3930	3050	3510	2650	7500	5800	6800	5100
Lancio dell'aria m	11	7,5	10	6,5	16	12	15	11	16	12	15	11	26	20	25	19
Livello sonoro alla distanza di 5 m. (★) dB(A)	59	51	59	51	64	54	64	54	60	52	60	52	66	60	66	60
Alimentazione con: acqua 45/40 °C – Δt 5 °C kW	8,47	6,65	9,66	7,62	14,44	11,15	16,55	12,27	18,81	15,77	20,67	16,95	37,97	32,04	42,29	34,43
Entrata aria +15 °C Temp. uscita aria °C	27,4	29,3	30,7	32,6	27,3	29,2	30,6	32,9	29,0	30,4	32,2	33,7	29,8	31,2	33,2	34,8
Alimentazione con: acqua 85/75 °C – Δt 10 °C kW	20,75	16,23	23,58	18,52	35,15	27,08	40,14	29,66	45,46	38,07	49,79	40,75	92,37	77,80	102,66	83,31
Entrata aria +15 °C Temp. uscita aria °C	43,4	49,8	53,3	57,7	44,8	49,6	52,9	58,4	48,8	52,1	56,5	60,0	51,0	54,2	59,2	62,8
Alimentazione con: acqua 90/70 °C – Δt 20 °C kW	19,86	15,63	22,76	18,00	33,86	26,26	39,04	29,10	44,38	37,26	48,95	40,28	89,39	75,66	100,11	81,73
Entrata aria +15 °C Temp. uscita aria °C	44,0	48,5	52,0	56,5	43,7	48,5	51,8	57,6	48,0	51,3	55,8	59,5	49,9	53,2	58,1	61,9

(★) = Pressione sonora dB(A) riferita ad una distanza di 5m, fattore direzionale Q=2, conforme alla norma EN 3744.

Coefficienti di correzione

per condizioni di alimentazione diverse da quelle in tabella

Temperatura entrata aria °C	su 45/40 °C Δt 5 °C					su 85/75 °C Δt 10 °C					su 90/70 °C Δt 20 °C				
	TEMPERATURA ACQUA °C					TEMPERATURA ACQUA °C					TEMPERATURA ACQUA °C				
	40 35	45 40	50 45	55 50	60 55	70 60	75 65	80 70	85 75	90 80	70 50	80 60	85 65	90 70	95 75
-5	1,46	1,62	1,77	1,94	2,10	1,07	1,15	1,23	1,30	1,38	1,00	1,15	1,23	1,31	1,38
0	1,29	1,46	1,62	1,77	1,94	1,00	1,07	1,15	1,23	1,30	0,92	1,08	1,15	1,23	1,31
+5	1,13	1,29	1,46	1,62	1,77	0,92	1,00	1,07	1,15	1,23	0,85	1,00	1,08	1,15	1,23
+10	1,00	1,13	1,29	1,46	1,62	0,84	0,92	1,00	1,07	1,15	0,77	0,92	1,00	1,08	1,15
+15	0,81	1,00	1,13	1,29	1,46	0,76	0,84	0,92	1,00	1,07	0,69	0,85	0,92	1,00	1,08
+20	0,65	0,81	1,00	1,13	1,29	0,69	0,76	0,84	0,92	1,00	0,62	0,77	0,85	0,92	1,00
+25	0,49	0,65	0,81	1,00	1,13	0,62	0,69	0,76	0,84	0,92	0,54	0,69	0,77	0,85	0,92

MODELLO	46		46		68		68	
	F	F	F	F	F	F	F	F
	23	24	43	44	63	64	93	94
Altezza di installazione m	2.5 ÷ 4		3 ÷ 4.5		3 ÷ 5		3.5 ÷ 5.5	
Velocità di rotazione giri/min.	1000	1000	1000	1000	750	750	750	750
Portata aria m³/h	1365	1270	2290	2000	3050	2650	5800	5100
Lancio dell'aria m	7,5	6,5	12	11	12	11	20	19
Livello sonoro alla distanza di 5 m. (★)	51		54		52		60	
Alimentazione con: acqua 7/12 °C – Δt 5 °C	kW Totale		8,62		13,08		23,24	
	kW Sensibile		6,05		8,79		16,09	
Entrata aria +28 °C Umidità relativa 55%	Temperatura uscita aria °C		20,0		19,9		19,6	
			18,1		17,7		17,4	
Alimentazione con: acqua 11/15 °C – Δt 4 °C	kW Totale		6,21		9,33		16,56	
	kW Sensibile		5,43		7,61		14,28	
Entrata aria +28 °C Umidità relativa 55%	Temperatura uscita aria °C		20,8		20,3		20,5	
			19,4		18,5		18,9	
Alimentazione con: acqua 9/14 °C – Δt 5 °C	kW Totale		6,93		10,62		18,76	
	kW Sensibile		5,51		7,91		14,66	
Entrata aria +28 °C Umidità relativa 55%	Temperatura uscita aria °C		20,7		20,0		20,3	
			19,0		18,0		18,4	

(★) = Pressione sonora dB(A) riferita ad una distanza di 5m, fattore direzionale Q=2, conforme alla norma EN 3744.

Coefficienti di correzione (kW totale)

per condizioni di alimentazione diverse da quelle in tabella

Temp. entrata aria °C	su 7/12 °C Δt 5 °C			su 11/15 °C Δt 4 °C		
	TEMPERATURA ACQUA °C			TEMPERATURA ACQUA °C		
	7 12	8 13	9 14	9 13	10 14	11 15
+26	0,79	0,71	0,63	0,99	0,85	0,74
+27	0,89	0,80	0,71	1,14	1,00	0,85
+28	1,00	0,90	0,80	1,30	1,15	1,00
+29	1,11	1,00	0,88	1,46	1,31	1,16
+30	1,23	1,10	0,98	1,62	1,47	1,32

Gli apparecchi **Janus 05** hanno la funzione non solo di raffreddamento dell'aria trattata, ma anche di deumidificazione. Quando gli apparecchi dovessero funzionare in condizioni climatiche tali per cui la funzione di deumidificazione risultasse preponderante (ad esempio condizioni di primo avviamento), potrebbe accadere che alcune goccioline di condensa nebulizzata possano distaccarsi dall'apparecchio. In fase di installazione si consiglia di valutare sempre tale evenienza in modo da evitare che si possa arrecare disagio a persone o cose.
È sempre consigliabile intercettare il fluido quando si ferma il ventilatore.

Serie Janus 05 – Perdite di carico lato acqua (kPa)

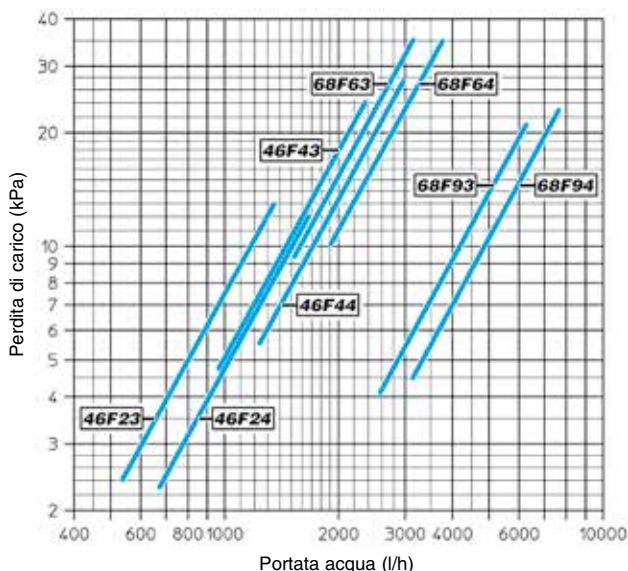

La perdita di carico si riferisce ad una temperatura media dell'acqua di **10 °C**; per temperature diverse, moltiplicare la perdita di carico per il coefficiente **K** riportato in tabella.

TMW °C	40	50	60	70	80
K	0,86	0,82	0,78	0,74	0,70



Gli aerotermi **AIX** Sabiana sono realizzati con struttura in acciaio inossidabile e batteria di scambio termico con tubi e attacchi flangiati in acciaio inossidabile e pacco alettato in alluminio.

Sono disponibili in quattro grandezze per un totale di otto modelli. Questi apparecchi possono essere alimentati con acqua calda, surriscaldata e a vapore. Sono particolarmente adatti per gli ambienti di lavoro in cui è richiesta un'impiantistica in tale esecuzione.

Batteria di scambio termico

Le batterie sono di tipo a pacco, con superficie primaria in tubi di acciaio inossidabile AISI 304 e con superficie secondaria in alette d'alluminio ed attacchi flangiati inclusi (sono escluse le controflange).

Motore elettrico

Asincrono trifase, monotensione 400V/50 Hz, 2 velocità a scorrimento. Costruzione di tipo chiuso, protezione IP55, isolamento in classe B.

Supporto elettroventilatore

A paniere metallico di forma robusta, formato da quattro bracci radiali e da paniere a rete antinfortunistica in tondo d'acciaio zincato, verniciato con polvere epossipoliestere essiccata in forno a 180 °C, colore RAL 9002. L'unione fra il supporto e la parete posteriore della cassa è ottenuta mediante l'interposizione di antivibranti in neoprene che garantiscono un funzionamento esente da vibrazioni e risonanze.

Cassa portante

In acciaio inossidabile AISI 304, spessore 1 mm, con deflettori d'aria ricavati per profilatura con un disegno che permette un'ottima direzionalità del flusso d'aria. Sono montati orizzontalmente sulla parete anteriore dell'apparecchio.

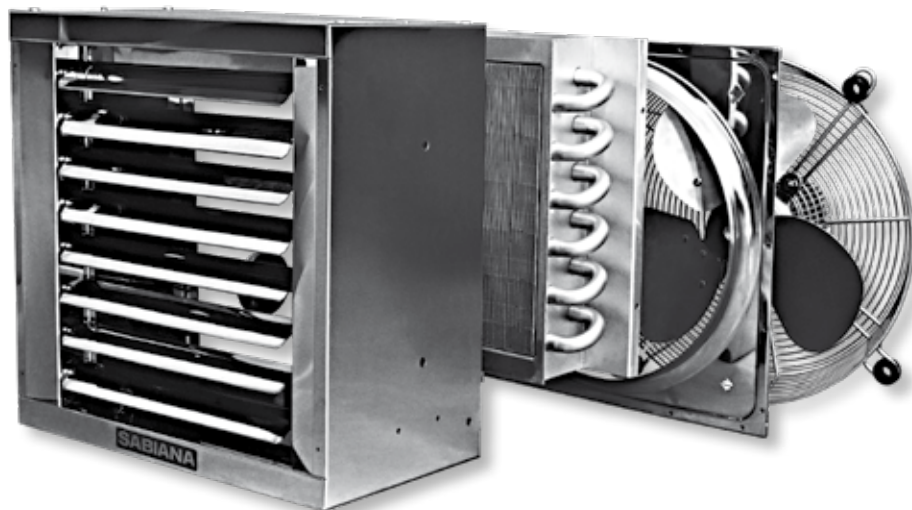

Serie AIX – Limiti di impiego

ACQUA

Temperatura massima del fluido termovettore = max. 210 °C

Pressione di esercizio massima = 2000 kPa (20 bar)

VAPORE

Pressione di esercizio massima = 2000 kPa (20 bar)

Esempio: 46I42

46	I	4	2
MOTORE A 4/6 POLI (1350/1000 Giri)	SERIE AIX	GRANDEZZA 4	RANGHI 2
		4	2

Serie AIX – Dimensioni, Pesi e Contenuti acqua

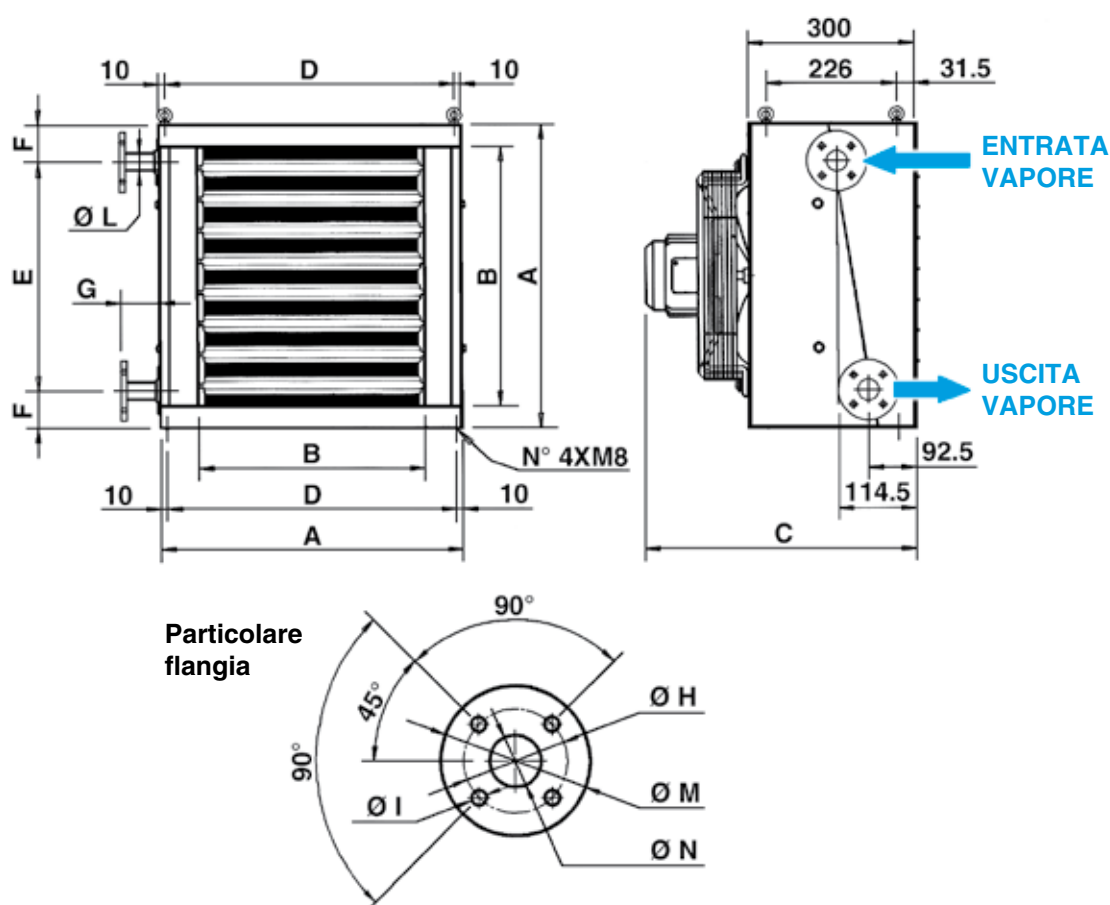

MODELLO	Dimensioni (mm)												Peso (kg)		Contenuto acqua (litri)	
	A	B	C	D	E	F	G	ØH	ØI	ØL	ØM	ØN	1R	2R	1R	2R
46 I 21-22	526	393	468	506	330	98	66	65	14	½"	95	15	26	30	1,7	2,5
46 I 41-42	636	501	468	616	497	69,5	66	85	14	1"	115	25	33	38	2,9	4,2
46 I 61-62	743	609	468	723	588	77,5	56	100	18	1 ¼"	140	32	45	51	5,3	5,9
68 I 91-92	1011	877	576	991	832	89,5	87	110	18	1 ½"	150	40	82	92	8,2	12

MODELLO		46 I 21		46 I 41		46 I 61		68 I 91	
Altezza di installazione	m	2.5 ÷ 4		3 ÷ 4.5		3 ÷ 5		3.5 ÷ 5.5	
Velocità di rotazione	giri/min.	1350	1000	1350	1000	1350	1000	900	700
Portata aria	m³/h	2300	1500	3900	2600	6900	4400	10200	7600
Lancio dell'aria	m	11	7,5	16	12	25	18	28	21
Livello sonoro alla distanza di 5 m. (*)	dB(A)	59	51	64	54	69	60	68	62
Alimentazione con vapore 3 bar	kW	14,3	11,9	23,4	19,8	37	31	68,4	60,5
Entrata aria +15 °C	Temp. uscita aria °C	33,3	38,3	32,6	37,4	30,8	35,7	34,7	38,4
Alimentazione con vapore 6 bar	kW	16,5	13,8	27	22,9	42,7	35,9	79	70
Entrata aria +15 °C	Temp. uscita aria °C	36,1	42	35,4	40,9	33,2	39	37,8	42,1

MODELLO		46 I 22		46 I 42		46 I 62		68 I 92	
Altezza di installazione	m	2.5 ÷ 4		3 ÷ 4.5		3 ÷ 5		3.5 ÷ 5.5	
Velocità di rotazione	giri/min.	1350	1000	1350	1000	1350	1000	900	700
Portata aria	m³/h	2100	1400	3600	2400	6300	4100	9200	7000
Lancio dell'aria	m	11	7,5	16	12	25	18	28	21
Livello sonoro alla distanza di 5 m. (*)	dB(A)	59	51	64	54	69	60	68	62
Alimentazione con acqua 85/75 °C	kW	13	10,6	21,1	17,2	36,5	29,3	59,2	51,4
Entrata aria +15 °C	Temp. uscita aria °C	33,2	37,3	32,2	36,1	32	36	33,9	36,6
Alimentazione con acqua 130/100 °C	kW	18,9	15,4	30,2	24,7	53,3	43	84,1	74
Entrata aria +15 °C	Temp. uscita aria °C	41,5	47,3	39,7	45,3	39,9	45,8	41,9	46,1

(*) = Pressione sonora dB(A) riferita ad una distanza di 5m, fattore direzionale Q=2, conforme alla norma EN 3744.

Coefficienti di correzione

per condizioni di alimentazione diverse da quelle in tabella

Temperatura entrata aria °C	su 85/75 °C					su 130/100 °C					su VAPORE a 6 bar					
	TEMPERATURA ACQUA °C					TEMPERATURA ACQUA °C					BAR					
	70 60	75 65	80 70	85 75	90 80	110 80	120 90	130 100	140 110	150 120	1	2	3	4	5	6
-10	1,15	1,23	1,31	1,38	1,45	1,05	1,15	1,25	1,35	1,45	0,87	0,96	1,03	1,08	1,13	1,17
-5	1,07	1,15	1,23	1,30	1,38	1,00	1,10	1,20	1,30	1,40	0,84	0,93	1,00	1,05	1,09	1,13
0	1,00	1,07	1,15	1,23	1,30	0,95	1,05	1,15	1,25	1,35	0,81	0,90	0,96	1,01	1,06	1,10
+5	0,92	1,00	1,07	1,15	1,23	0,90	1,00	1,10	1,20	1,30	0,78	0,86	0,93	0,98	1,03	1,07
+10	0,84	0,92	1,00	1,07	1,15	0,85	0,95	1,05	1,15	1,25	0,74	0,83	0,90	0,95	0,99	1,03
+15	0,76	0,84	0,92	1,00	1,07	0,80	0,90	1,00	1,10	1,20	0,70	0,80	0,86	0,91	0,96	1,00
+20	0,69	0,76	0,84	0,92	1,00	0,75	0,85	0,95	1,05	1,15	0,67	0,76	0,81	0,88	0,93	0,97
+25	0,62	0,69	0,76	0,84	0,92	0,70	0,80	0,90	1,00	1,10	0,64	0,73	0,80	0,85	0,89	0,93

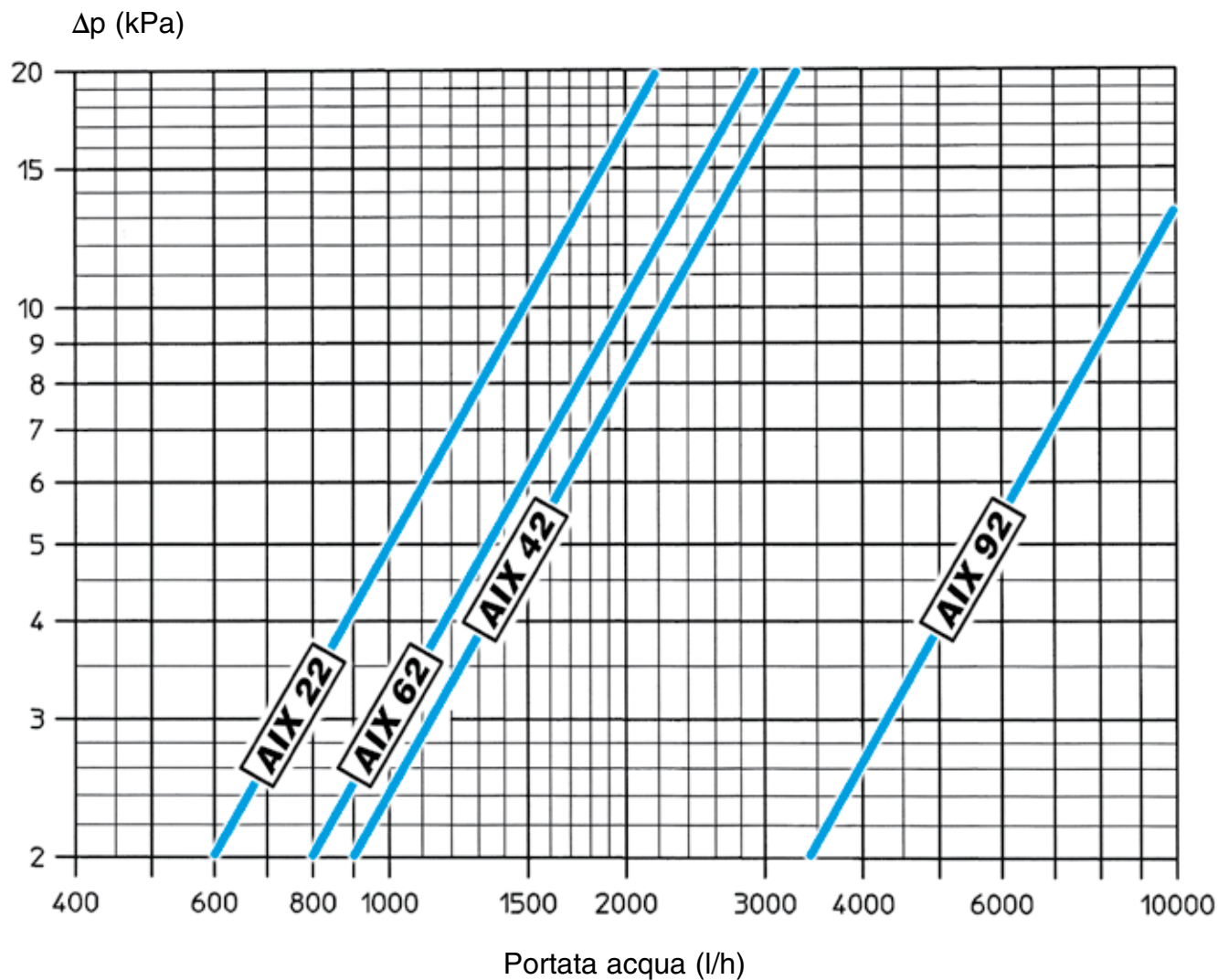

La perdita di carico si riferisce ad una temperatura media dell'acqua di **80 °C**;
per temperature diverse, moltiplicare la perdita di carico per il coefficiente **K** riportato in tabella.

TMV °C	50	60	70	80	90	100	110	120	130	140	150
K	1,15	1,10	1,05	1,00	0,95	0,89	0,83	0,78	0,72	0,67	0,61



Ottimizzatore di flusso ad induzione per aerotermi **Atlas, Helios e Janus 05** Sabiana

L'ottimizzatore di flusso ad induzione **Jetstream** permette di diminuire la temperatura media di uscita dell'aria dagli aerotermi Atlas, Helios e Janus 05 Sabiana, e di aumentare il lancio degli apparecchi con sensibili vantaggi sia dal punto di vista energetico che di comfort ambientale. L'ottimizzatore di flusso ad induzione **Jetstream** è in grado di aumentare la velocità dell'aria grazie alla speciale conformazione delle sue alette deflettrici che permette la formazione di diversi strati di aria calda all'uscita dell'aeroterme. La depressione che si crea tra tali strati induce un'aspirazione laterale dell'aria ambiente che si miscela con l'aria riscaldata dagli aerotermi, diminuendone la temperatura ed aumentandone la profondità di penetrazione.

La temperatura di uscita dell'aria dagli apparecchi influenza in maniera decisiva la stratificazione dell'aria calda e quindi i consumi energetici: per ogni grado centigrado di aumento della temperatura di uscita, i consumi energetici aumentano dell'1,5%.

L'adozione dell'ottimizzatore di flusso ad induzione **Jetstream** comporta i seguenti vantaggi:

a) vantaggi energetici:

- minore stratificazione dell'aria calda nell'edificio;
- minor tempo di funzionamento degli apparecchi a parità di temperatura ambientale.

Il risparmio energetico varia da un minimo del 5% ad un massimo del 15%, con un ammortamento al massimo entro due stagioni.

b) vantaggi di comfort ambientale:

- maggiore uniformità di temperatura a livello del suolo, con un ampliamento della zona di comfort;
- possibilità di installare apparecchi più piccoli e quindi meno rumorosi, grazie all'aumento del lancio degli stessi.

Flusso d'aria prodotto con aeroterme **SPROVVISTO** di ottimizzatore di flusso

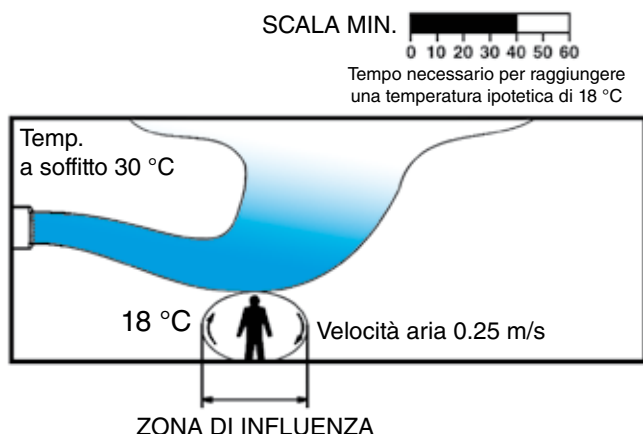

Flusso d'aria prodotto con aeroterme **MUNITO** di ottimizzatore di flusso

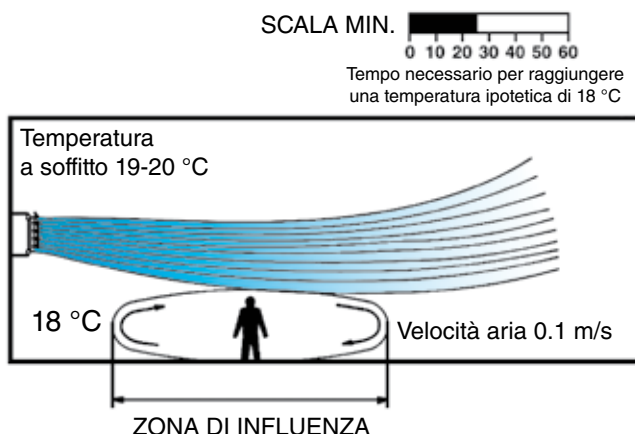

Le versioni disponibili sono quattro:

- **Manuale** a proiezione orizzontale (tutte le grandezze)
- **Manuale** a proiezione verticale (tutte le grandezze)
- **Motorizzata** a proiezione orizzontale (solo le grandezze da 1 a 7)
- **Motorizzata** a proiezione verticale (tutte le grandezze)

La versione **con regolazione manuale** prevede l'orientamento manuale delle alette ed il bloccaggio delle stesse mediante un apposito tirante filettato.

La versione **con regolazione motorizzata** è fornita con un servomotore elettrico monofase, comandabile da una pulsantiera remota.



Serie **JETSTREAM** – Dimensioni e Pesì

O (PROIEZIONE ORIZZONTALE)

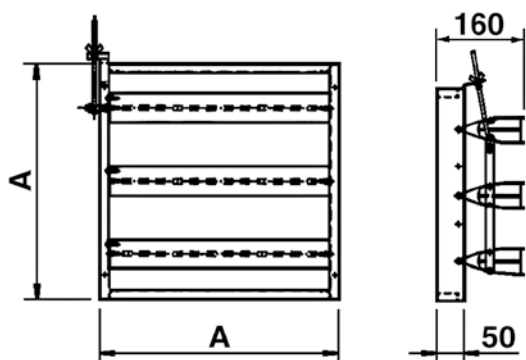

V (PROIEZIONE VERTICALE)

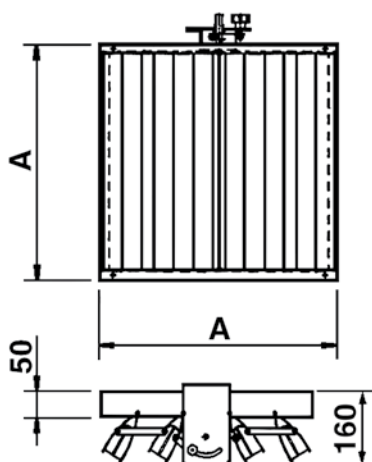

MODELLO		A (mm)	Peso (kg)
O - 1	V - 1	368	1,4
O - 2	V - 2	422	1,7
O - 3	V - 3	476	1,8
O - 4	V - 4	530	2,0
O - 5	V - 5	584	2,2
O - 6	V - 6	638	2,4
O - 7	V - 7	793	2,6
O - 8	V - 8	900	3,0
O - 9	V - 9	1010	3,4
O - 10	V - 10	1117	3,7

a) Installazione a parete con proiezione orizzontale:

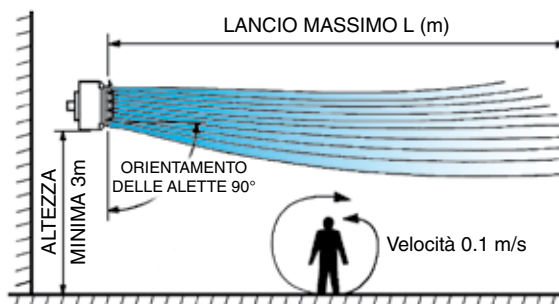

AEROTERMO SABIANA GRANDEZZA	Lancio massimo L (m)					
	SENZA Jetstream			CON Jetstream		
	4P	6P	8P	4P	6P	8P
1	7,5	5	4,5	12	8	–
2	10	7	5,5	16	11	–
3	13,5	10	7	18	14	–
4	16	12	8	20	15	–
5	18	13	8	23	16	–
6	22	16	12	28	20	–
7	–	24	18	–	28	22
8	–	26	20	–	32	25
9	–	28	21	–	34	26
10	–	30	22	–	37	28

b) Installazione a soffitto con proiezione verticale:

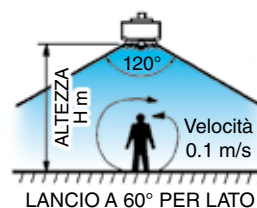
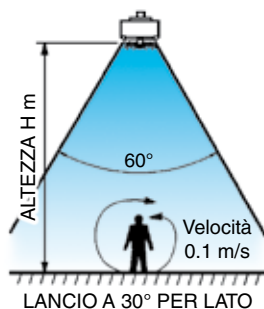

AEROTERMO SABIANA GRANDEZZA	Altezza di installazione (m)								
	SENZA Jetstream			CON Jetstream a 60°			CON Jetstream a 120°		
	4P	6P	8P	4P	6P	8P	4P	6P	8P
1	4	3	–	5,5	4	–	4	3	–
2	4,5	3,5	–	8	6,5	–	5	4	–
3	5	4	–	11	8	–	6,5	5,5	–
4	5,5	4,5	–	12	9	–	6,5	5,5	–
5	6	5	–	13	10	–	7	6	–
6	7	6	–	14	12	–	8	7	–
7	–	7	6	–	13	11	–	8	7
8	–	9	7	–	15	12	–	10	8
9	–	11	8	–	18	13	–	13	9
10	–	12	9	–	19	14	–	14	10



Unità di sbarramento termodinamico

Gli aerotermi **Atlas STP**, alimentati ad acqua calda, sono corredati di diffusori speciali atti a formare una lama d'aria calda. Installati sopra i portoni, creano una consistente cortina d'aria calda a flusso verticale, realizzando un concreto sbarramento, tale da ostacolare, per effetto termodinamico, le infiltrazioni di aria dall'esterno e miscelare le correnti fredde residue. Disponibili in tre grandezze, a due velocità, con batterie ad 1, 2 o 3 ranghi.

Costruzione

- Cassa portante in lamiera di acciaio di 1 mm di spessore zincata a caldo e preverniciata in colore grigio chiaro RAL 9002, è costituita essenzialmente da tre parti, che sono assemblate mediante viti autofilettanti in modo da permettere un rapido intervento di manutenzione sulla batteria.
- Condotto a lama d'aria a sezione rastremata, con bocca corredata di deflettori orientabili.

Batteria di scambio termico

A pacco alettato, a uno, due o tre ranghi, con superficie primaria in tubi di rame, o di acciaio, diametro 22 mm, superficie secondaria in alette di alluminio con collarini di contatto.

Elettroventilatore

Composto da ventola elicoidale a pale d'alluminio direttamente calettata al motore elettrico asincrono trifase, V 400 Hz 50, isolamento classe B, protezione IP55, a due velocità a 6/8 poli: 900 giri (6 poli) oppure 700 giri (8 poli).

Installazione

Si consiglia di installare gli aerotermi scegliendo gli stessi in base alla dimensione del portone (vedi tabella alla pagina seguente) ed alle caratteristiche termiche del fluido scaldante (vedi tabella "Caratteristiche tecniche").

Serie Atlas STP – Dimensioni, Pesi e Contenuti acqua

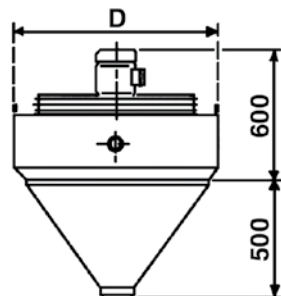
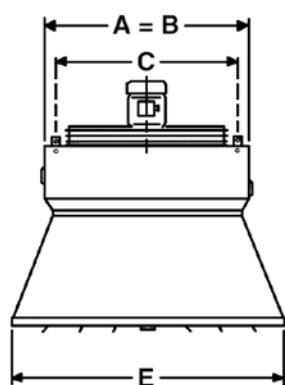

GRAND.	Dimensioni (mm)				Ranghi N°	Peso (kg)	Contenuto acqua (litri)
	A=B	C	D	E			
7	793	696	793	1000	1	62	4,3
					2	70	8,2
					3	76	12,3
8	900	803	900	1200	1	75	5,8
					2	86	11,1
					3	93	16,6
9	1010	913	1010	1400	1	90	7,6
					2	104	14,5
					3	113	21,8

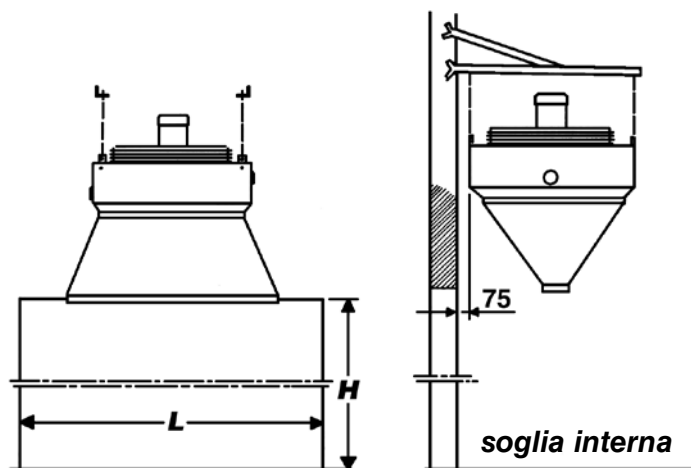

GRAND.	Polarità motore	Altezza H (m) della porta	Larghezza L (m) della porta
7	6	3.0 ÷ 4.0	1.5
8	6	3.5 ÷ 4.5	2.0
9	6	4.5 ÷ 5.5	2.5
7	8	2.5 ÷ 3.0	1.5
8	8	3.0 ÷ 3.5	1.8
9	8	3.5 ÷ 4.5	2.0

Serie Atlas STP – Caratteristiche tecniche

Temperatura entrata ARIA 15 °C

GRANDEZZA	MODELLO	VELOCITÀ DI ROTAZIONE		PORTATA ARIA		LIVELLO SONORO A 5 m (*)		Emissioni termiche							
		giri/minuto		m³/h		dB(A)		Alimentazione acqua 85-70 °C				Alimentazione acqua 140-100 °C			
								kW		TEMPERATURA USCITA ARIA °C		kW		TEMPERATURA USCITA ARIA °C	
		6 Poli	8 Poli	6 Poli	8 Poli	6 Poli	8 Poli	6 Poli	8 Poli	6 Poli	8 Poli	6 Poli	8 Poli	6 Poli	8 Poli
7	68A71/STP	900	750	4435	3440	69	63	-	-	-	-	39,42	35,03	41,0	44,8
	68A72/STP	900	750	4175	3175	69	63	38,15	32,87	41,7	45,3	62,72	54,06	59,0	64,8
	68A73/STP	900	750	4000	3045	69	63	44,87	38,06	47,8	51,5	-	-	-	-
8	68A81/STP	900	750	6655	4700	69	64	-	-	-	-	50,62	43,35	37,2	42,0
	68A82/STP	900	750	6000	4300	69	64	49,08	41,20	38,9	43,0	80,12	67,29	54,1	60,8
	68A83/STP	900	750	5480	3915	69	64	59,42	48,49	46,7	51,2	-	-	-	-
9	68A91/STP	900	750	9220	6610	70	65	-	-	-	-	70,80	61,10	37,5	42,0
	68A92/STP	900	750	8870	6260	70	65	70,79	59,10	38,3	42,6	116,23	96,92	53,3	60,3
	68A93/STP	900	750	8170	5560	70	65	86,68	69,00	46,0	51,3	-	-	-	-

(*) = Pressione sonora dB(A) riferita ad una distanza di 5m, fattore direzionale Q=2, conforme alla norma EN 3744.

“Valvola acqua 2 vie”

Componenti:

- una valvola a 2 vie
- un attuatore ON-OFF 230V

Dati tecnici:

Temperatura entrata acqua _____

	Riscaldam.	Raffreddam. (*)
Min.	15 °C	5 °C
Max.	90 °C	90 °C

(*) Nota: In raffreddamento, la valvola deve essere utilizzata obbligatoriamente con il kit prolunga, codice 6034258.

VALVOLA		SIGLA	CODICE
(Ø)	Kvs		
3/4"	30	VA2V - 3/4"	9008110
1"	50	VA2V - 1"	9008111

VALVOLA A 2 VIE



ATTUATORE ON-OFF 230V

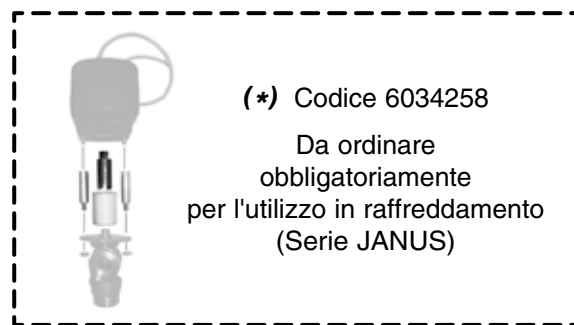

“Valvola acqua 3 vie”

Componenti:

- una valvola a 3 vie
- un attuatore ON-OFF 230V

Dati tecnici:

Temperatura entrata acqua _____

	Riscaldam.	Raffreddam. (*)
Min.	15 °C	5 °C
Max.	90 °C	90 °C

(*) Nota: In raffreddamento, la valvola deve essere utilizzata obbligatoriamente con il kit prolunga, codice 6034258.

VALVOLA		SIGLA	CODICE
(Ø)	Kvs		
3/4"	8,5	VA3V - 3/4"	9008112

(*) Codice 6034258
Da ordinare obbligatoriamente per l'utilizzo in raffreddamento (Serie JANUS)

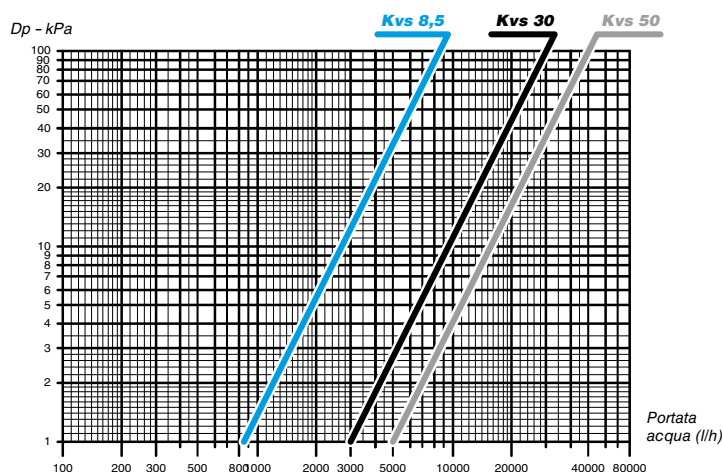

VALVOLA A 3 VIE



ATTUATORE ON-OFF 230V

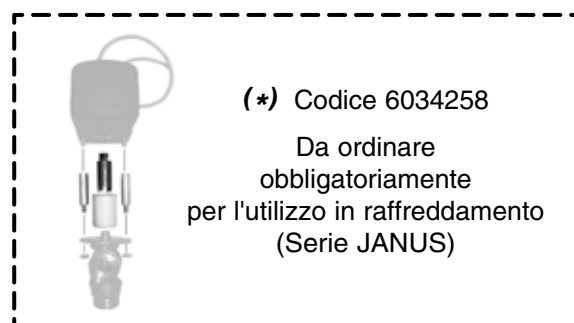

**Accessorio “AMP” per Atlas e Janus,
“HMP” per Helios**

Mensola di staffaggio aerotermo a parete.
Proiezione aria orizzontale.

GRANDEZZA	Atlas				Helios				
	A (ATEX)	B	C	D	E	F	G	H	
1	340	(490)	442	157.5	405	310	406	173	436
2	340	(490)	496	184.5	459	310	460	200	490
3	340	(490)	550	211.5	513	310	514	227	544
4	390	(540)	604	238.5	567	360	568	254	598
5	390	(540)	658	265.5	621	360	622	281	652
6	390	(540)	712	292.5	675	360	676	308	706
7	520	(710)	763	318.0	726	-	-	-	-
8	520	(710)	870	371.5	833	-	-	-	-
9	520	(710)	980	426.5	943	-	-	-	-
10	520	(710)	1087	480.0	1050	-	-	-	-

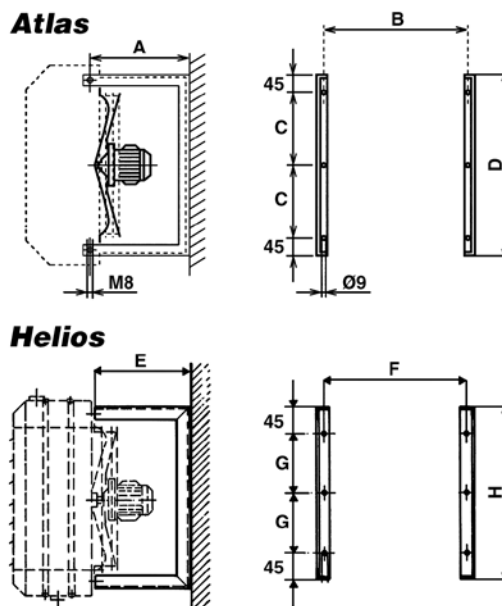

Accessorio “AS” per Atlas e Janus, “HS” per Helios

Squadrette di sospensione (AS) / Golfari di sostegno (HS) per aerotermo a soffitto.
Proiezione aria verticale.

GRANDEZZA	A	
	Atlas	Helios
1	375	406
2	429	460
3	483	514
4	537	568
5	591	622
6	645	676
7	696	-
8	803	-
9	913	-
10	1020	-

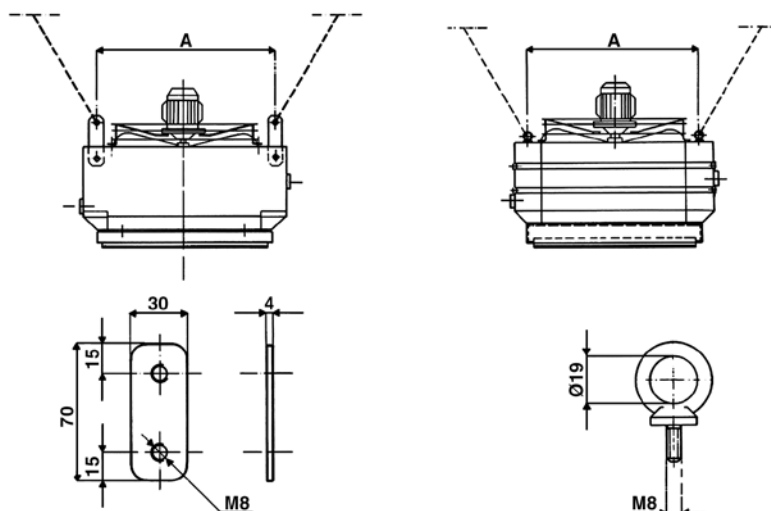

Accessorio “AF” per Atlas, “HF” per Helios

Acqua > 140 °C – Vapore > 3 bar
Attacchi flangiati PN 16 UNI 2282.
(Non utilizzabili con versioni ATEX).

GRANDEZZA	DN	A	B	C
1	20	665	70	160
2	20	719	70	160
3	25	773	70	160
4	25	827	70	160
5	32	881	70	160
6	32	935	70	160
7	40	989	80	150
8	40	1097	80	150
9	40	1205	80	150
10	50	1313	80	150

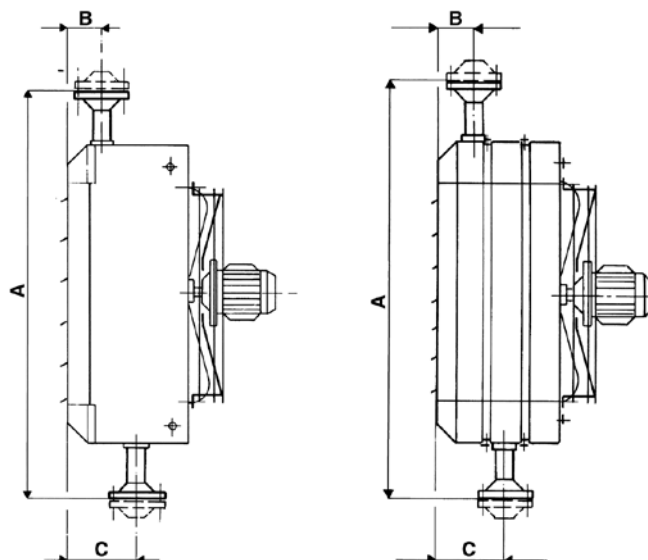

Accessorio "AD" per Atlas, Janus, ed Helios

Deflettore ad alette orientabili.

Indicato per aerotermi a proiezione verticale installati nelle normali altezze.

Per orientare il flusso di aria in quattro direzioni.

GRANDEZZA	A	B	Peso
			kg
1	372	336	1,2
2	426	390	1,3
3	480	444	1,5
4	534	498	1,8
5	588	552	1,9
6	642	606	2,1
7	693	657	2,3
8	800	764	2,8
9	910	874	3,0
10	1016	981	3,9

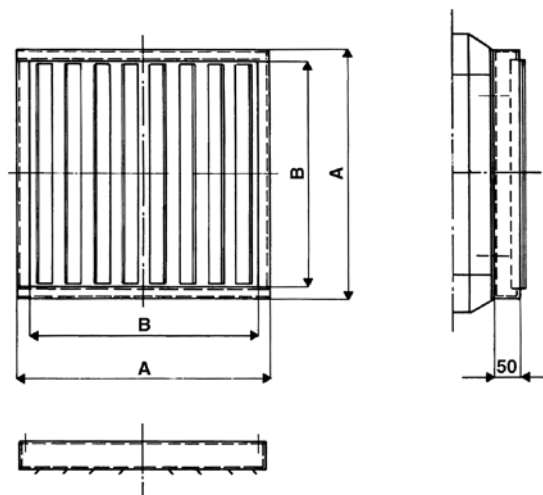

Accessorio "AW4" per Atlas

Deflettore a quattro direzioni.

Indicato per aerotermi a proiezione verticale installati con basse altezze per orientare il flusso in quattro direzioni divergenti.

(Non utilizzabili con versioni ATEX).

GRANDEZZA	A	Peso
		kg
1	376	2,4
2	430	3,0
3	484	3,4
4	538	4,1
5	592	4,6
6	646	5,3

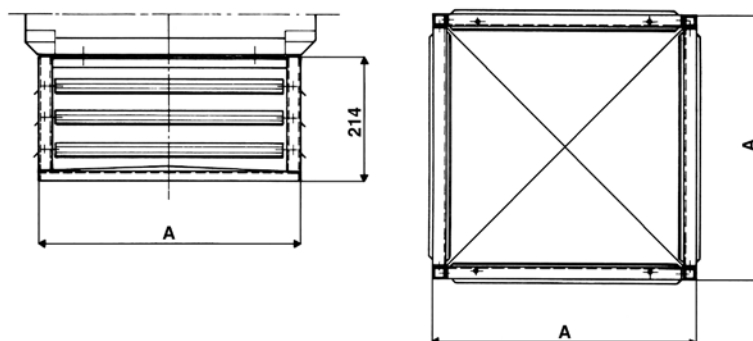

Accessorio "APP" per Atlas e Janus

Rete di protezione palloni.

(Non utilizzabili con versioni ATEX).

GRANDEZZA	A	PESO
		kg
1	372	2,8
2	426	3,4
3	480	4,2
4	534	5,1
5	588	6,1
6	642	7,0
7	697	8,8
8	804	10,8
9	914	12,9
10	1021	16,0

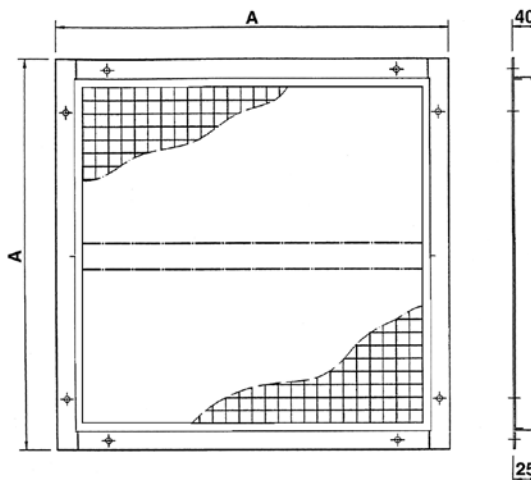

Accessorio "ARC" per Atlas e Janus

Per aria ricircolata, con presa in basso, da parete.

Le mensole di sostegno sono incluse.

In lamiera preverniciata spessore 1 mm.

(Non utilizzabili con versioni ATEX).

GRANDEZZA	A	B	C	D	E	F	G	PESO
								kg
1	472	660	1072	600	422	410	370	17,6
2	526	660	1126	600	476	410	370	18,7
3	580	660	1180	600	530	510	370	19,8
4	634	760	1534	900	584	510	470	30,8
5	688	760	1588	900	638	610	470	33,0
6	742	760	1642	900	692	610	470	35,2
7	793	860	1793	1000	710	710	570	44,0
8	900	860	1900	1000	710	710	570	50,6
9	1010	960	2210	1200	910	910	670	63,8
10	1117	960	2317	1200	910	910	670	70,4

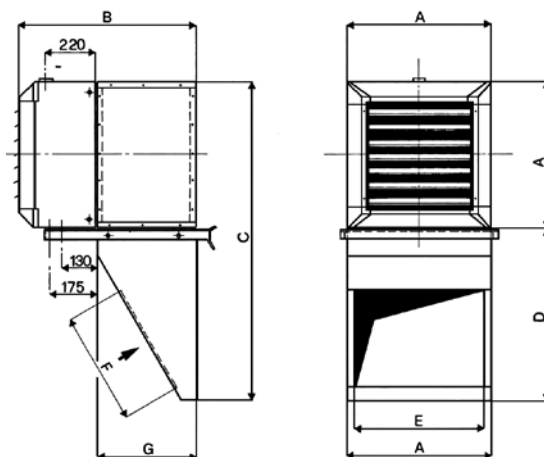

COEFFICIENTI DI CORREZIONE
Portata d'aria K 0.90
Resa termica K 0.95

Accessorio "AMC" per Atlas e Janus

Con serranda manuale a bandiera, per miscela d'aria

interna - esterna. Le mensole di sostegno sono incluse.

In lamiera preverniciata spessore 1 mm.

(Non utilizzabili con versioni ATEX).

GRANDEZZA	A	B	C	D	E	F	G	H	PESO
									kg
1	472	660	1072	600	412	410	370	410	18,7
2	526	660	1126	600	466	410	370	410	19,8
3	580	660	1180	600	520	510	370	510	20,9
4	634	760	1534	900	574	510	470	510	31,9
5	688	760	1588	900	628	610	470	610	34,1
6	742	760	1642	900	682	610	470	610	36,3
7	793	860	1793	1000	710	710	570	710	45,1
8	900	860	1900	1000	710	710	570	710	51,7
9	1010	960	2210	1200	910	910	670	910	66,0
10	1117	960	2317	1200	910	910	670	910	72,6

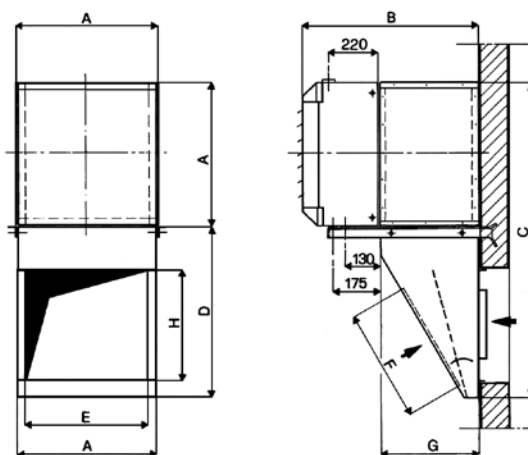

COEFFICIENTI DI CORREZIONE
Portata d'aria K 0.90
Resa termica K 0.95

Accessorio “AP” per Atlas e Janus

Prolungamento del condotto di aspirazione applicabile ai condotti ARC e AMC. In lamiera zincata spessore 1 mm. (Non utilizzabili con versioni ATEX).

GRANDEZZA	A	B	PESO (500 mm)	PESO (1000 mm)
			kg	kg
1	472	370	9,9	17,6
2	526	370	9,9	18,7
3	580	370	11,0	19,8
4	634	470	12,1	23,1
5	688	470	13,2	24,2
6	742	470	13,2	25,3
7	793	570	15,4	27,5
8	900	570	16,5	29,7
9	1010	670	18,7	34,1
10	1117	670	19,8	36,3

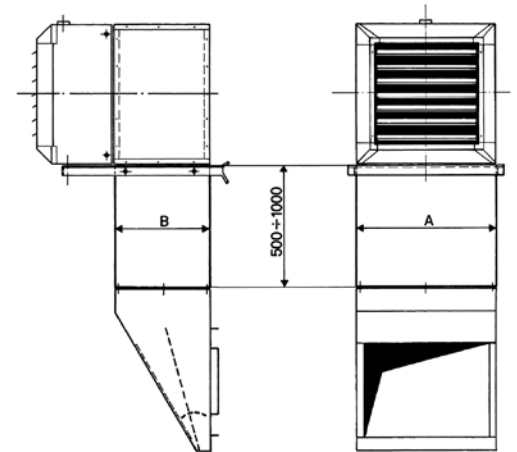

COEFFICIENTI DI CORREZIONE
Portata d'aria K 0.96
Resa termica K 0.97

Accessorio “AE” per Atlas e Janus

Presa d'aria esterna. In lamiera preverniciata spessore 1 mm. (Non utilizzabili con versioni ATEX).

GRANDEZZA	A	B	C	D	E	PESO
						kg
1	472	660	370	412	410	8,8
2	526	660	370	466	410	9,9
3	580	660	370	520	510	11,0
4	634	760	470	574	510	14,3
5	688	760	470	628	610	15,4
6	742	760	470	682	610	16,5
7	793	860	570	710	710	20,9
8	900	860	570	710	710	25,3
9	1010	960	670	910	910	30,8
10	1117	960	670	910	910	35,2

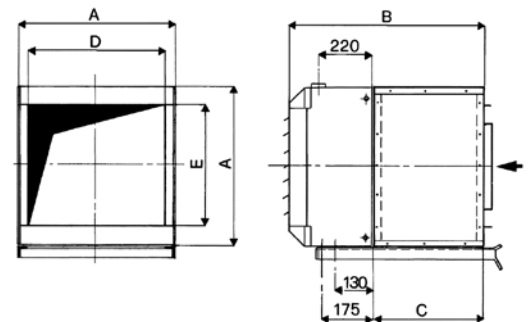

COEFFICIENTI DI CORREZIONE
Portata d'aria K 0.95
Resa termica K 0.97

Accessorio “AES” per Atlas e Janus

Presa d'aria esterna con serranda ad alette, e comando a mano (motorizzabile). In lamiera preverniciata spessore 1 mm. (Non utilizzabili con versioni ATEX).

GRANDEZZA	A	B	C	D	E	PESO
						kg
1	472	660	370	412	410	16,5
2	526	660	370	466	410	16,5
3	580	660	370	520	510	18,7
4	634	760	470	574	510	24,2
5	688	760	470	628	610	26,4
6	742	760	470	682	610	28,6
7	793	860	570	710	710	33,0
8	900	860	570	710	710	37,4
9	1010	960	670	910	910	47,3
10	1117	960	670	910	910	51,7

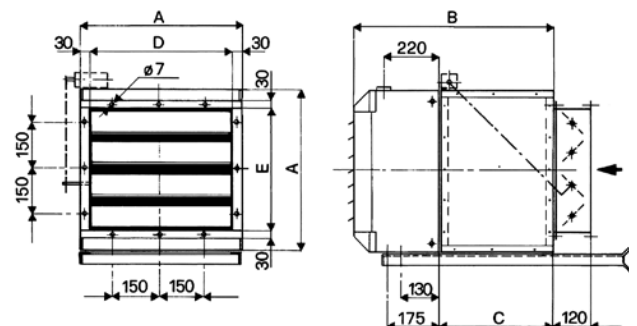

COEFFICIENTI DI CORREZIONE
Portata d'aria K 0.90
Resa termica K 0.95

Accessorio "AG" per Atlas e Janus

Griglia antipioggia per presa d'aria esterna da parete.
In lamiera zincata spessore 1 mm.

(Non utilizzabili con versioni ATEX).

GRANDEZZA	A	B	C	D	PESO	
						kg
1	402	400	410	412		3,9
2	456	400	410	466		4,6
3	510	500	510	520		5,4
4	564	500	510	574		6,2
5	618	600	610	628		6,9
6	672	600	610	682		7,7
7	702	702	712	712		8,5
8	702	702	712	712		9,2
9	902	902	912	912		13,2
10	902	902	912	912		13,2

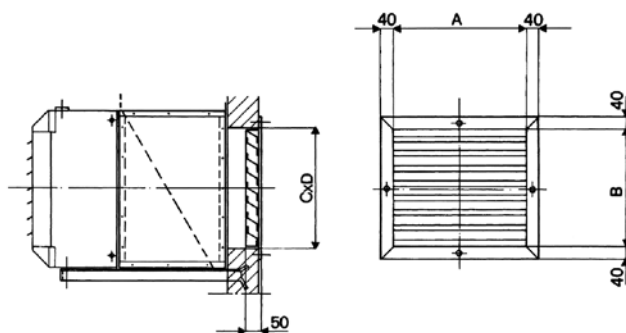

COEFFICIENTI DI CORREZIONE
Portata d'aria K 0.97
Resa termica K 0.97

Accessorio "AM" per Atlas e Janus

Con serrande a bandiera a comando manuale,
per miscela d'aria esterna - interna.
In lamiera preverniciata 1 mm.

(Non utilizzabili con versioni ATEX).

GRANDEZZA	A	B	C	D	E	F	PESO	
								kg
1	472	660	370	412	410	190		12,1
2	526	660	370	466	410	190		13,2
3	580	660	370	520	510	190		15,4
4	634	760	470	574	510	270		18,7
5	688	760	470	628	610	300		19,8
6	742	760	470	682	610	300		22,0
7	793	860	570	710	710	300		26,4
8	900	860	570	710	710	300		36,3
9	1010	960	670	910	910	350		38,5
10	1117	960	670	910	910	350		45,1

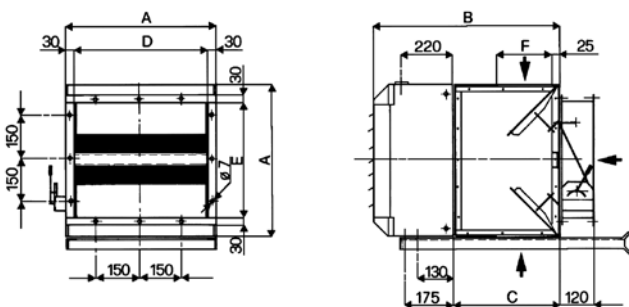

COEFFICIENTI DI CORREZIONE
Portata d'aria K 0.90
Resa termica K 0.95

Accessorio "AMS" per Atlas e Janus

Per miscela d'aria esterna - interna, con serranda
ad alette coniugate, con comando a mano (motorizzabile).
In lamiera preverniciata 1 mm.

(Non utilizzabili con versioni ATEX).

GRANDEZZA	A	B	C	D	E	F	PESO	
								kg
1	472	660	370	412	410	310		22,0
2	526	660	370	466	410	310		23,1
3	580	660	370	520	510	310		25,3
4	634	760	470	574	510	410		33,0
5	688	760	470	628	610	410		35,2
6	742	760	470	682	610	410		37,4
7	793	860	570	710	710	510		45,1
8	900	860	570	710	710	510		49,5
9	1010	960	670	910	910	610		61,6
10	1117	960	670	910	910	610		66,0

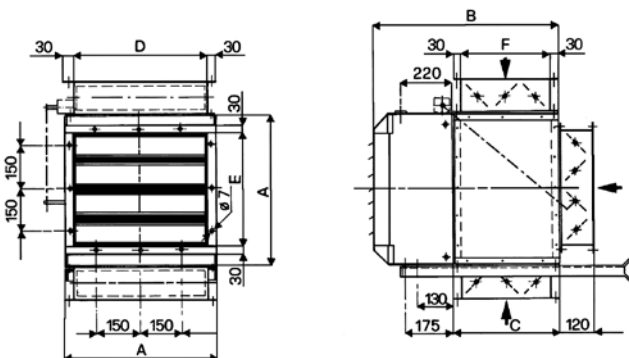

COEFFICIENTI DI CORREZIONE
Portata d'aria K 0.90
Resa termica K 0.95

Accessorio "AC" per Atlas

Canale per presa d'aria.

Applicabile ai condotti AE - AES - AM - AMS.

(Non utilizzabili con versioni ATEX).

GRANDEZZA	A	B	PESO (500 mm)	PESO (1000 mm)
			kg	kg
1	412	410	5,5	10,5
2	466	410	6,6	12,5
3	520	510	6,6	12,5
4	574	510	7,7	14,7
5	628	610	8,8	16,8
6	682	610	8,8	16,8
7	710	710	8,8	16,8
8	710	710	8,8	16,8
9	910	910	12,1	23,0
10	910	910	12,1	23,0

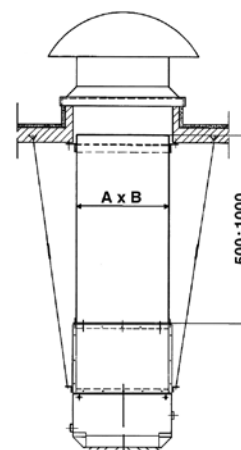

COEFFICIENTI DI CORREZIONE
Portata d'aria K 0.96
Resa termica K 0.97

Accessorio "AT" per Atlas

Torrino di presa aria esterna.

Costruito in acciaio zincato, da installare sulla copertura degli edifici.

(Non utilizzabili con versioni ATEX).

GRANDEZZA	A	B	C	D	E	F	G	H	PESO
									kg
1	412	410	422	420	710	730	600	515	22,0
2	466	410	476	420	710	730	600	515	22,0
3	520	510	530	520	910	920	690	620	28,6
4	574	510	584	520	910	920	690	620	28,6
5	628	610	638	620	990	1220	920	670	39,6
6	682	610	692	620	990	1220	920	670	39,6
7	710	710	870	870	1210	1530	1170	800	57,2
8	710	710	870	870	1210	1530	1170	800	57,2
9	910	910	920	920	1210	1530	1170	800	57,2
10	910	910	920	920	1210	1530	1170	800	57,2

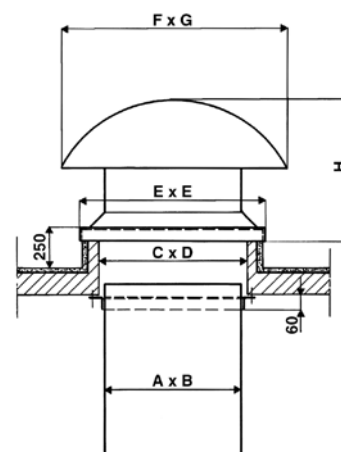

COEFFICIENTI DI CORREZIONE
Portata d'aria K 0.97
Resa termica K 0.97

Motori a due velocità a scorrimento (Stella-Triangolo) con protezione termica (Klixon)

Gli aerotermi **Atlas/Helios/Janus 05/Atlas STP** sono corredati di motore elettrico a 4/6 poli o 6/8 poli a scorrimento. La particolare costruzione di questi motori consente di ridurre la velocità di rotazione passando dall'alimentazione triangolo a quella a stella.

Questi motori sono: trifase, monotensione, 400V – 50Hz, protezione IP 55, sono dotati di protezione termica (Klixon) che interviene in caso di surriscaldamento.

Schema di collegamento

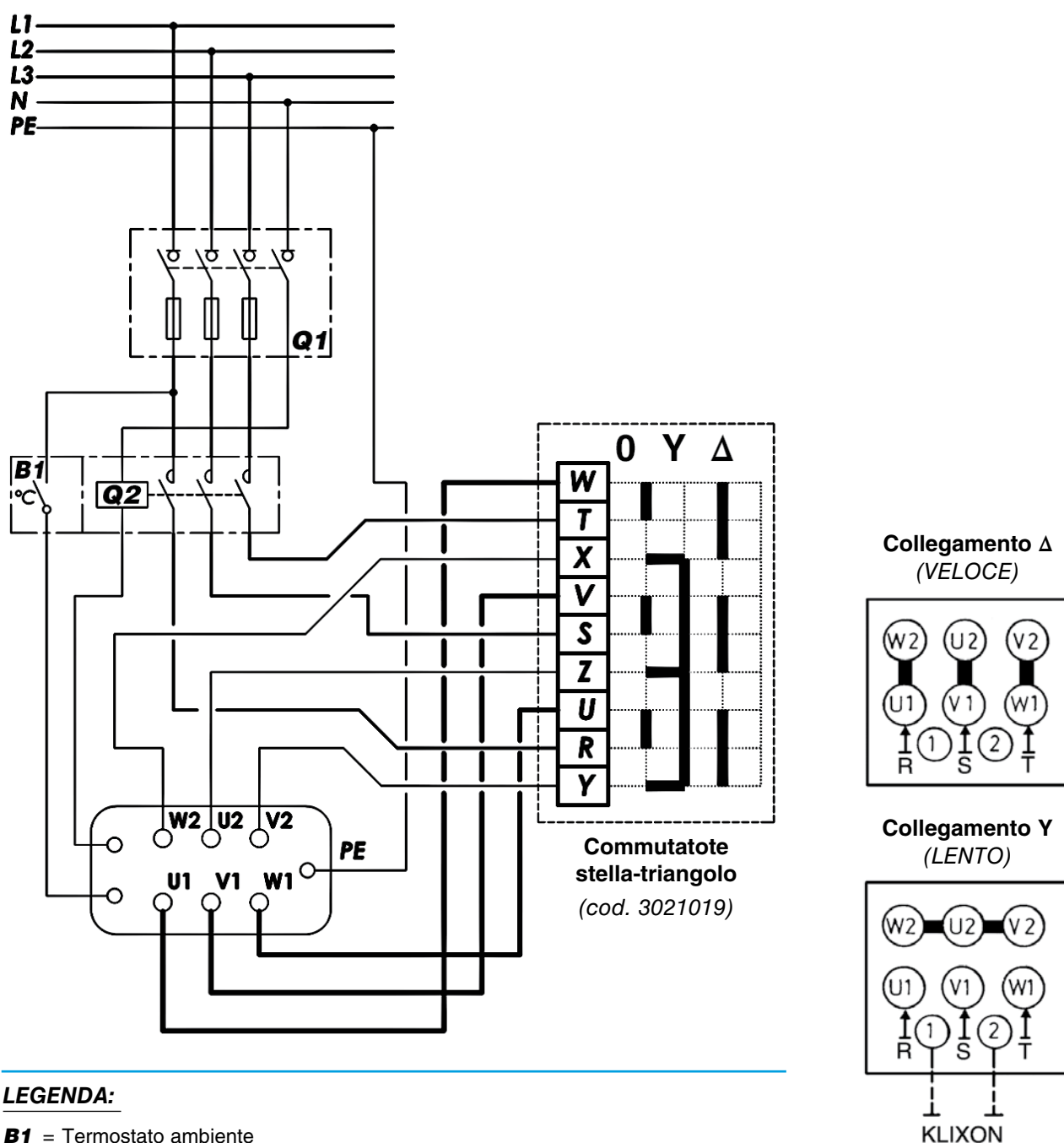

LEGENDA:

B1 = Termostato ambiente

Q1 = Sezionatore quadripolare con tre poli protetti da fusibile

Q2 = Contattore avviamento motore

Serie Atlas / Helios

POLI	GRANDEZZA	COD. MOTORE	VELOCITÀ (gir/minute)		POTENZA (W)		ASSORBIMENTO (A)	
			Δ	Y	Δ	Y	Δ	Y
4/6	1	3055030	1350	1000	130	85	0,28	0,15
	2	3055031	1350	1000	160	110	0,40	0,22
	3	3055032	1350	1000	280	190	0,75	0,40
	4	3055032	1350	1000	280	190	0,75	0,40
	5	3055033	1350	1000	530	360	1,06	0,65
	6	3055034	1350	1000	530	360	1,06	0,65
6/8	1	3054041	950	800	75	50	0,21	0,10
	2	3054041	950	800	75	50	0,21	0,10
	3	3054043	950	750	110	80	0,25	0,13
	4	3054043	950	750	110	80	0,25	0,13
	5	3054045	950	750	190	135	0,38	0,25
	6	3054046	950	750	200	150	0,48	0,25
	7	3054001	950	850	380	310	0,90	0,55
	8	3054000	940	770	670	490	1,55	1,00
	9	3054005	900	700	1030	710	2,50	1,50
	10	3054006	900	750	1520	1000	3,40	2,30

Serie Janus 05

POLI	GRANDEZZA	COD. MOTORE	VELOCITÀ (gir/minute)		POTENZA (W)		ASSORBIMENTO (A)	
			Δ	Y	Δ	Y	Δ	Y
4/6	2	3055031	1350	1000	160	110	0,40	0,22
	4	3055032	1350	1000	280	190	0,75	0,40
6/8	6	3054046	950	750	200	150	0,48	0,25
	9	3054007	900	700	1030	710	2,50	1,50

Serie AIX

POLI	GRANDEZZA	COD. MOTORE	VELOCITÀ (gir/minute)		POTENZA (W)		ASSORBIMENTO (A)	
			Δ	Y	Δ	Y	Δ	Y
4/6	2	3055031	1350	1000	160	110	0,40	0,22
	4	3055032	1350	1000	280	190	0,75	0,40
	6	3055034	1350	1000	530	360	1,06	0,65
6/8	9	3054005	900	700	1030	710	2,50	1,50

Serie Atlas STP

POLI	GRANDEZZA	COD. MOTORE	VELOCITÀ (gir/minute)		POTENZA (W)		ASSORBIMENTO (A)	
			Δ	Y	Δ	Y	Δ	Y
6/8	7	3054000	940	770	670	490	1,55	1,00
	8	3054000	940	770	670	490	1,55	1,00
	9	3054006	900	750	1520	1000	3,40	2,30

Schema di collegamento di più aerotermi:

- Con motori a due velocità a scorrimento (Stella-Triangolo) con protezione termica (Klixon).
- Aerotermi collegati in parallelo.
- Termica (Klixon) collegata in serie.

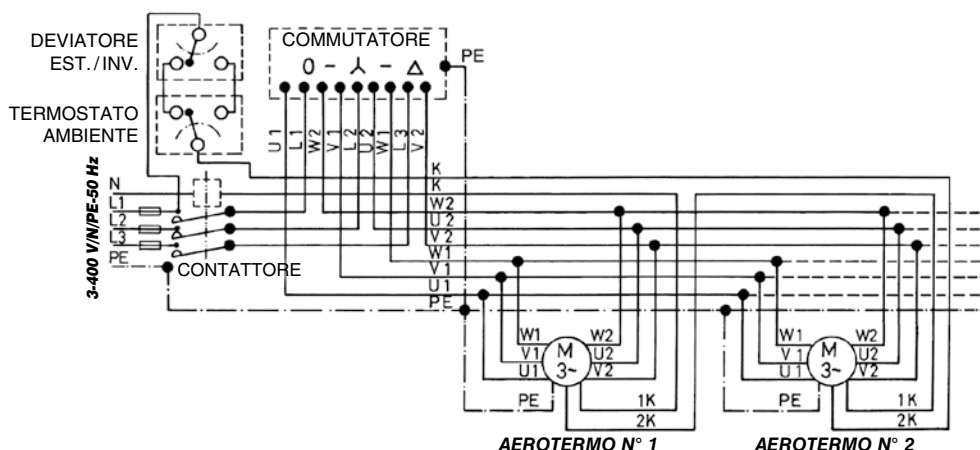

Motori ad una velocità, trifase, 230/400V 50Hz

Gli aerotermi **Atlas/Helios**, in esecuzione a 4 o 6 poli, sono dotati di motore di tipo chiuso, con carcassa in lega d'alluminio, e cuscinetti a sfere stagni autolubrificanti; protezione IP 44, isolamento classe B, per alimentazione trifase 230/400V 50Hz.

Schema di collegamento

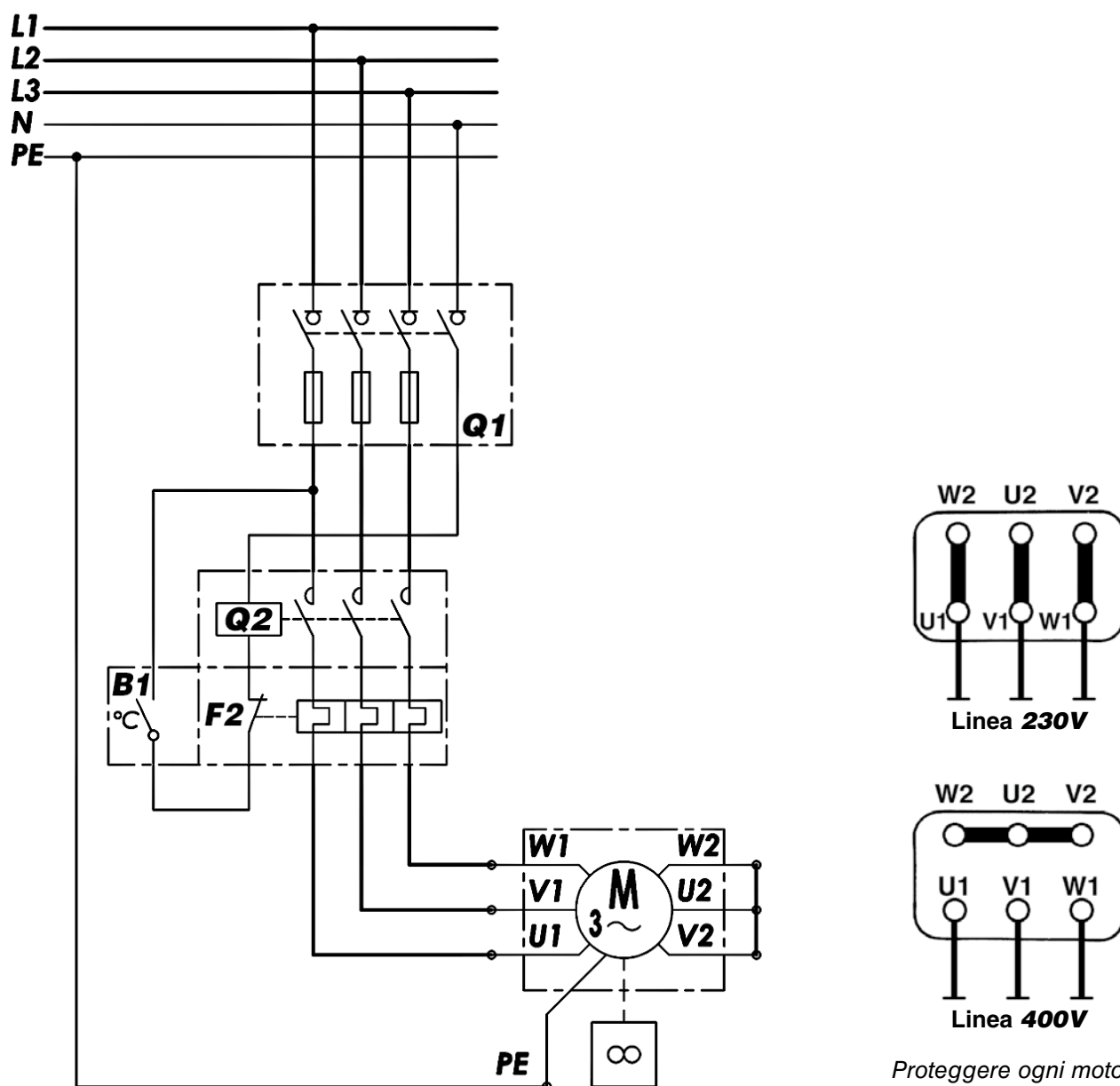

LEGENDA:

B1 = Termostato ambiente

F2 = Protezione termica (relè termico)

Q1 = Sezionatore quadripolare con tre poli protetti da fusibile

Q2 = Contattore avviamento motore

Proteggere ogni motore con un adatto salvamotore, tarato ad una corrente del valore di 1.10 ÷ 1.15 volte la corrente indicata sulla targa.

Motore a 4 Poli – 230/400V

GRANDEZZA	COD. MOTORE	VELOCITÀ (giri/minuto)	POTENZA (W)	ASSORBIMENTO (A)	
				230V	400V
1	3050030	1400	180	0,68	0,39
2	3050030	1400	180	0,68	0,39
3	3050031	1400	290	1,21	0,70
4	3050031	1400	290	1,21	0,70
5	3050032	1400	530	1,90	1,10
6	3050033	1400	550	1,90	1,10

Motore a 6 Poli – 230/400V

GRANDEZZA	COD. MOTORE	VELOCITÀ (giri/minuto)	POTENZA (W)	ASSORBIMENTO (A)	
				230V	400V
1	3051081	900	110	0,38	0,22
2	3051081	900	110	0,38	0,22
3	3051081	900	110	0,38	0,22
4	3051081	900	110	0,38	0,22
5	3051085	900	230	0,82	0,47
6	3051085	900	230	0,82	0,47

Alimentazione elettrica monofase

I motori trifase 230 – 400V ad una sola velocità, protezione IP 44, applicati sugli aerotermi **Atlas/Helios**, se corredati di un condensatore idoneo, possono essere alimentati con corrente monofase alla tensione di 230V.

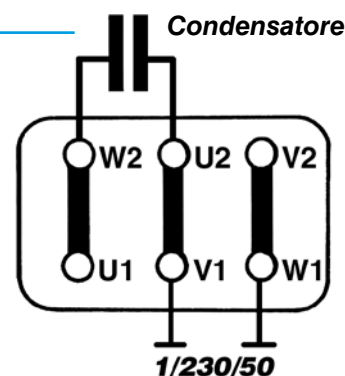

Per invertire il senso di rotazione, collegare il **Condensatore** ai morsetti “W2” e “V2”.

Motore a 4 Poli

GRANDEZZA	COD. CONDENSATORE	DATI CONDENSATORE		ASSORBIMENTO (A)
		CAPACITÀ (µF)	TENSIONE (VN)	
1	3021356	8,0	450	0,8
2	3021356	8,0	450	0,8
3	3021357	16,0	450	1,45
4	3021357	16,0	450	1,45
5	3021355	25,0	450	2,45
6	3021355	25,0	450	2,45

Motore a 6 Poli

GRANDEZZA	COD. CONDENSATORE	DATI CONDENSATORE		ASSORBIMENTO (A)
		CAPACITÀ (µF)	TENSIONE (VN)	
1	3021350	5,0	450	0,36
2	3021350	5,0	450	0,36
3	3021350	5,0	450	0,51
4	3021350	5,0	450	0,51
5	3021352	10,0	450	0,87
6	3021352	10,0	450	0,87

**Comando multifunzionale di tipo automatico
per motori trifase a due velocità a scorrimento (Stella-Triangolo)
con protezione termica (Klixon)**

SIGLA	CODICE
BSA-B	9007651
BSA-A	9007652
BSA-D	9007653

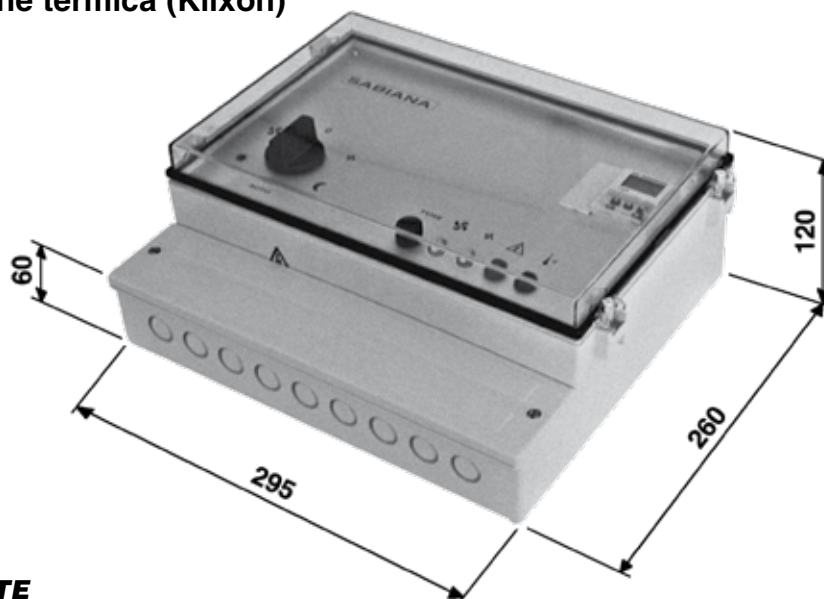

IMPORTANTE

**QUESTA APPARECCHIATURA NON È IDONEA ALL'UTILIZZO IN AMBIENTI EX
O PER IL COMANDO DI MOTORI DI TIPO MONOFASE.**

Esecuzione

Scatola da incasso in materiale plastico completa di sportello di chiusura trasparente.

Il pannello frontale comprende:

- selettore di comando;
- selettore orologio / by-pass;
- lampade di segnalazione;
- portafusibile di protezione ausiliari;
- coperchio vano orologio programmatore (accessorio).

Versioni

- **BSA-B** senza orologio (cod. 9007651)
- **BSA-A** con orologio giornaliero a cavalieri (cod. 9007652)
- **BSA-D** con orologio digitale settimanale (cod. 9007653)

La versione BSA-B, base, viene fornita senza orologio programmatore ma già predisposta per il montaggio di questo accessorio. È infatti sufficiente eliminare il tappo orologio, inserire il programmatore prescelto e collegarlo internamente con un cablaggio già predisposto all'interno del quadro di comando.

Caratteristiche tecniche

- Esecuzione a vista.
- Grado di protezione IP 40.
- Tensione di servizio 3 x 400V 50Hz.
- Tensione di comando 1 x 230V.
- Corrente nominale di servizio 9 A 400V (AC3).

Applicazione

Commutatore a più posizioni di tipo multifunzionale per la gestione automatica di velocità di aerotermi Sabiana con motori trifase a 400 V a due velocità.

Esecuzione

Il quadro di controllo viene fornito senza orologio programmatore. È possibile, anche successivamente, montarlo sul quadro e collegarlo elettricamente a mezzo di un apposito connettore precablato. Gli orologi disponibili sono del tipo elettromeccanico a cavalieri giornaliero oppure settimanale di tipo digitale.

Descrizione del funzionamento

- **Selettore di comando sulla posizione “0”**: la tensione di alimentazione degli aerotermi è interrotta, quindi gli aerotermi sono fermi.
- **Selettore di comando sulla posizione “fan”**: funzionamento continuo dell’aerotermo in bassa velocità.
- **Selettore di comando sulla posizione “FAN”**: funzionamento continuo dell’aerotermo alla alta velocità.
- **Selettore di comando sulla posizione “AUTO”** (solo apparecchiature complete di orologio programmatore BSA-A e BSA-D): abilita la commutazione automatica della velocità dell’aerotermo in funzione dello stato di un termostato esterno a 1 o 2 gradini. All’orologio possono essere abbinati due diversi termostati con taratura differenziata in base alla necessità di funzionamento notturno o diurno. **Nel caso di utilizzo di termostati con contatto in scambio si potrà avere la commutazione automatica bassa - alta velocità del ventilatore utilizzando il termostato “giorno”, e bassa - fermo ventilatore utilizzando il termostato “notte”.** Nel caso si utilizzino termostati a due gradini è possibile avere la commutazione automatica della velocità dalla alta alla bassa fino al fermo dell’aerotermo allorché venga raggiunto il set di temperatura impostato.
- **Selettore di funzioni su “giorno”**: by-passa l’orologio programmatore e forza il collegamento al termostato “giorno”.
- **Selettore di funzioni su “notte”**: by-passa l’orologio programmatore e forza il collegamento al termostato “notte”.

Funzione antigelo

Il comando é predisposto per poter essere collegato ad un termostato ambiente esterno opportunamente tarato ad un minimo valore desiderato. Quando venga collegato il termostato con funzione antigelo, il comando attiva l’aerotermo alla bassa velocità anche se il Selettore di comando è posizionato in posizione OFF di spento.

Protezione termica motori

I motori degli aerotermi Sabiana sono dotati di protezione termica interna TK. È necessario collegare la protezione termica all’apparecchiatura di comando in modo tale da interrompere automaticamente l’alimentazione elettrica all’aerotermo nel caso di intervento della protezione. Nel caso l’apparecchiatura venga utilizzata per il collegamento di più aerotermi, le protezioni TK di ciascun motore dovranno essere collegate fra di loro in serie e quindi collegate agli appositi morsetti del quadro di comando.

Schema elettrico

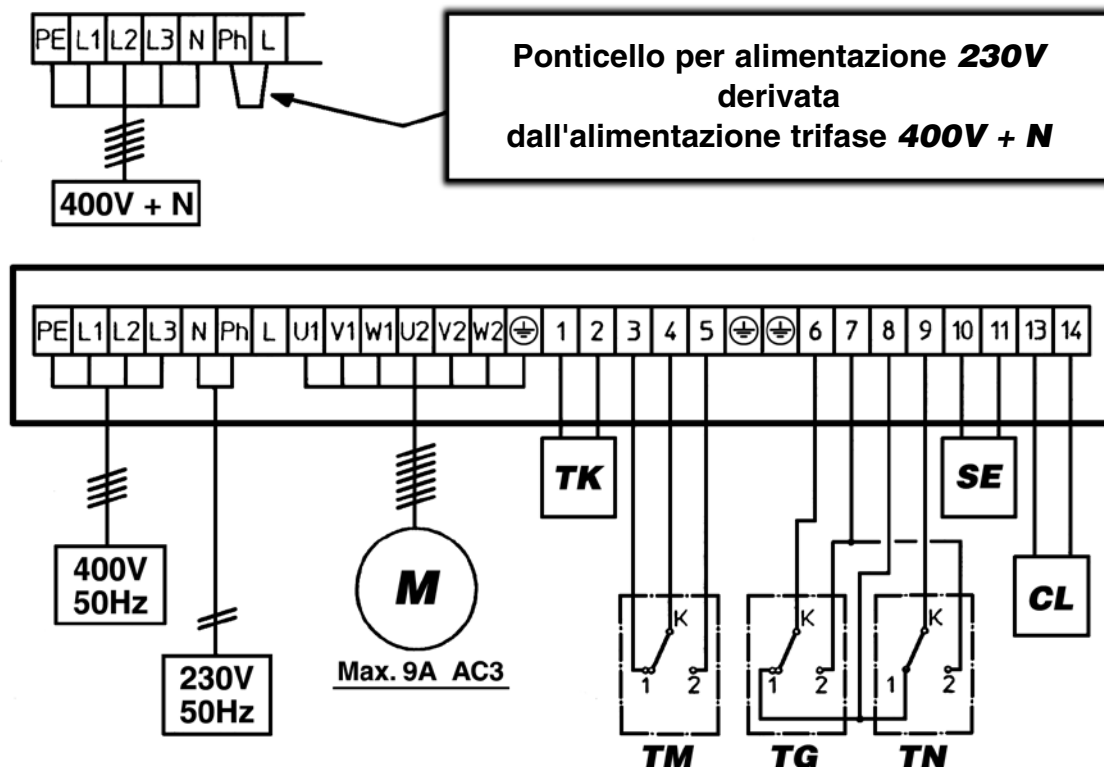

LEGENDA:

- M** = Motore **TK** = Termostato di sicurezza **TM** = Termostato Anti-gelo **TG** = Termostato giorno
TN = Termostato notte **SE** = Interruttore di sicurezza **CL** = Connessione ausiliaria

**Commutatore manuale a due posizioni
per motori trifase a due velocità a scorrimento (Stella-Triangolo)
con protezione termica (Klixon)**

SIGLA	CODICE
BS 2S	9007654

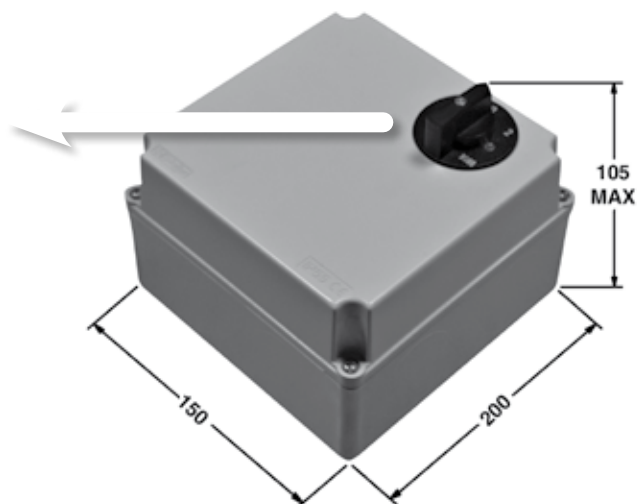

IMPORTANTE

**QUESTA APPARECCHIATURA NON È IDONEA ALL'UTILIZZO IN AMBIENTI EX
O PER IL COMANDO DI MOTORI DI TIPO MONOFASE.**

Esecuzione

Scatola da incasso in materiale plastico contenente:

- 1 commutatore manuale (1-0-2) per la selezione manuale della velocità del ventilatore dell'aerotermo;
- 1 contattore di comando a 4 poli;
- 1 contatto ausiliare senza potenziale utilizzabile per il comando o interblocco di apparecchiature esterne.
- Morsettiera di collegamento aerotermini, protezione motori, e termostato esterno.

Caratteristiche tecniche

- Esecuzione a vista.
- Grado di protezione IP 40.
- Tensione di servizio 3 x 400V 50Hz.
- Tensione di comando 1 x 230V.
- Corrente nominale di servizio 9A 400V (AC3).

Applicazioni

Commutatore per il comando della velocità di rotazione del ventilatore di uno o più aerotermini Sabiana. Il comando può essere collegato esternamente ad un termostato ambiente.

Protezione termica motori

I motori degli aerotermini Sabiana sono dotati di protezione termica interna TK. È necessario collegare la protezione termica all'apparecchiatura di comando in modo tale da interrompere automaticamente l'alimentazione elettrica all'aerotermo nel caso di intervento della protezione. Nel caso l'apparecchiatura venga utilizzata per il collegamento di più aerotermini, le protezioni TK di ciascun motore dovranno essere collegate fra di loro in serie e quindi collegate agli appositi morsetti del quadro di comando.

Schema elettrico

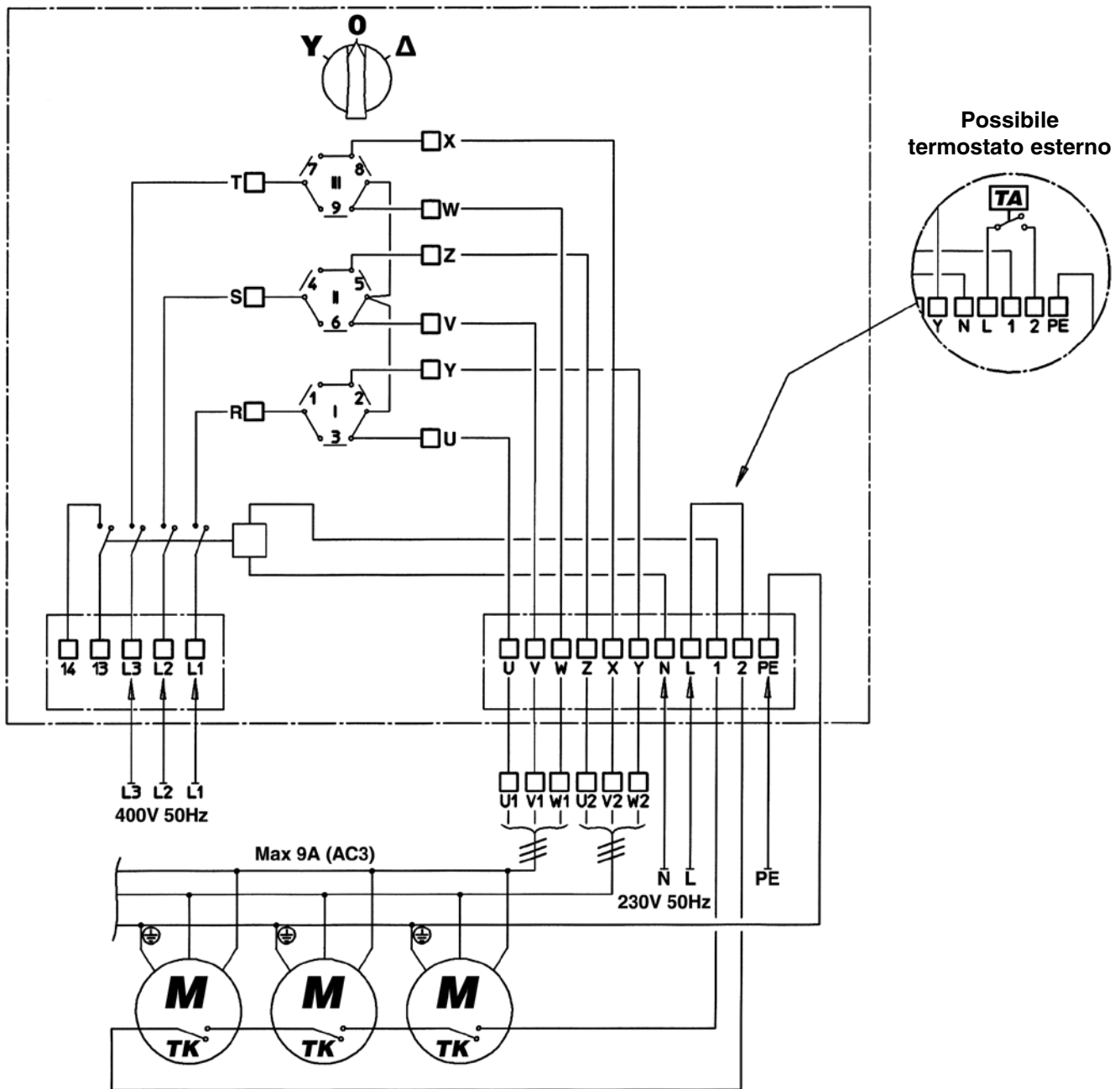

LEGENDA:

Y = Bassa velocità **Δ** = Alta velocità **M** = Motore

TA = Termostato ambiente **TK** = Termostato di sicurezza (Klixon)

**Commutatore manuale a due posizioni
con termostato ambiente integrato per motori trifase
a due velocità a scorrimento (Stella-Triangolo)
con protezione termica (Klixon)**

SIGLA	CODICE
BS 2-ST	9007655

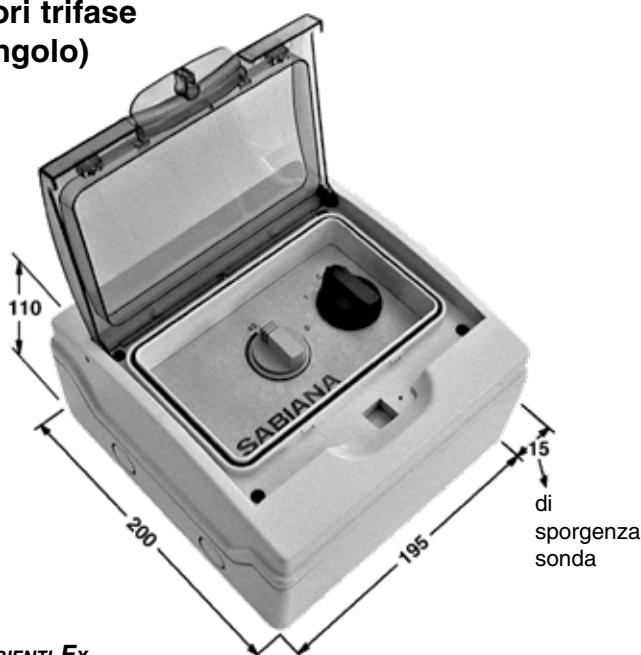

IMPORTANTE

**QUESTA APPARECCHIATURA NON È IDONEA ALL'UTILIZZO IN AMBIENTI EX
O PER IL COMANDO DI MOTORI DI TIPO MONOFASE.**

Esecuzione

Scatola da incasso in materiale plastico contenente:

- 1 commutatore manuale (1-0-2) per la selezione manuale della velocità del ventilatore dell'aerotermo;
- 1 contattore di comando a 4 poli;
- 1 contatto ausiliare senza potenziale utilizzabile per il comando o interblocco di apparecchiature esterne;
- 1 termostato ambiente;
- Morsettiera di collegamento aerotermini, protezione motori, e termostato esterno.

Caratteristiche tecniche

- Esecuzione a vista.
- Grado di protezione IP 40.
- Tensione di servizio 3 x 400V 50Hz.
- Tensione di comando 1 x 230V.
- Corrente nominale di servizio 9A 400V (AC3).

Applicazioni

Commutatore per il comando della velocità di rotazione del ventilatore di uno o più aerotermini Sabiana con controllo di temperatura incorporato. In funzione della temperatura ambiente impostata, il comando ferma o avvia il funzionamento degli aerotermini alla velocità selezionata a mezzo del commutatore di velocità. Il bulbo del termostato è posizionato all'esterno del contenitore del quadro.

Protezione termica motori

I motori degli aerotermini Sabiana sono dotati di protezione termica interna TK. È necessario collegare la protezione termica all'apparecchiatura di comando in modo tale da interrompere automaticamente l'alimentazione elettrica all'aerotermo nel caso di intervento della protezione. Nel caso l'apparecchiatura venga utilizzata per il collegamento di più aerotermini, le protezioni TK di ciascun motore dovranno essere collegate fra di loro in serie e quindi collegate agli appositi morsetti del quadro di comando.

Installazione

Verificare che la posizione prescelta per il montaggio del quadro non pregiudichi il corretto funzionamento del termostato ambiente. Evitare di fissare il comando su pareti fredde, in zone investite da correnti d'aria fredde/calde o ad altezze anomale.

Schema elettrico

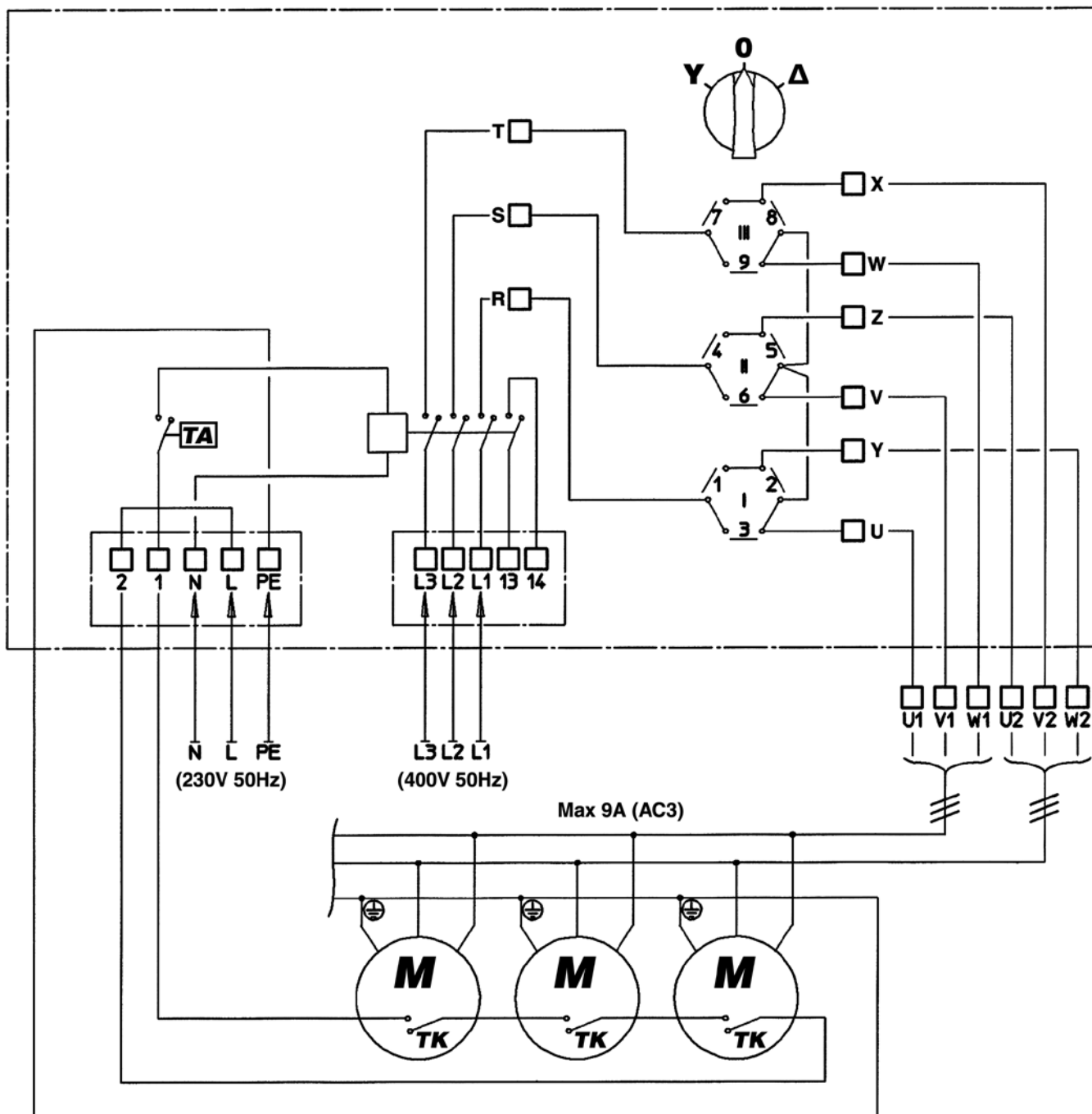

LEGENDA:

- Y** = Bassa velocità **Δ** = Alta velocità **M** = Motore
TA = Termostato ambiente **TK** = Termostato di sicurezza (Klixon)

**Commutatore manuale a tre posizioni
con termostato ambiente integrato per motori trifase
a due velocità a scorrimento (Stella-Triangolo)
con protezione termica (Klixon)**

SIGLA	CODICE
BS 3-ST	9007656

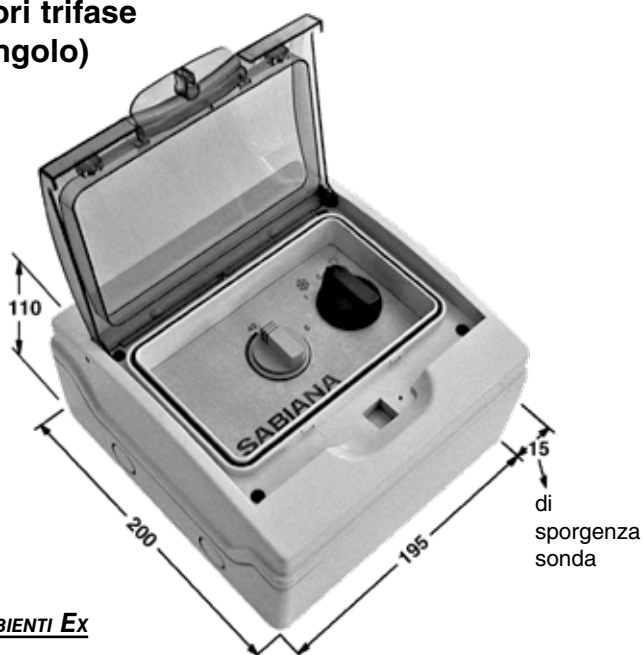

IMPORTANTE

**QUESTA APPARECCHIATURA NON È IDONEA ALL'UTILIZZO IN AMBIENTI Ex
O PER IL COMANDO DI MOTORI DI TIPO MONOFASE.**

Esecuzione

Scatola da incasso in materiale plastico contenente:

- 1 commutatore manuale per la selezione manuale della velocità del ventilatore dell'aerotermo come segue:
Commutazione estiva ad una velocità (0-1) – Commutazione invernale a due velocità (0-1-2);
- 1 contattore di comando a 4 poli;
- 1 contatto ausiliare senza potenziale utilizzabile per il comando o interblocco di apparecchiature esterne;
- 1 termostato ambiente;
- Morsettiera di collegamento aerotermini, protezione motori, e termostato esterno.

Caratteristiche tecniche

- Esecuzione a vista.
- Grado di protezione IP 40.
- Tensione di servizio 3 x 400V 50Hz.
- Tensione di comando 1 x 230V.
- Corrente nominale di servizio 9A 400V (AC3).

Applicazioni

Commutatore per il comando della velocità di rotazione del ventilatore di uno o più aerotermini Sabiana con controllo di temperatura incorporato. In funzione della temperatura ambiente impostata, il comando ferma o avvia il funzionamento degli aerotermini alla velocità selezionata a mezzo del commutatore di velocità. Il bulbo del termostato è posizionato all'esterno del contenitore del quadro.

Protezione termica motori

I motori degli aerotermini Sabiana sono dotati di protezione termica interna TK. È necessario collegare la protezione termica all'apparecchiatura di comando in modo tale da interrompere automaticamente l'alimentazione elettrica all'aerotermo nel caso di intervento della protezione. Nel caso l'apparecchiatura venga utilizzata per il collegamento di più aerotermini, le protezioni TK di ciascun motore dovranno essere collegate fra di loro in serie e quindi collegate agli appositi morsetti del quadro di comando.

Installazione

Verificare che la posizione prescelta per il montaggio del quadro non pregiudichi il corretto funzionamento del termostato ambiente. Evitare di fissare il comando su pareti fredde, in zone investite da correnti d'aria fredde/calde o ad altezze anomale.

Schema elettrico

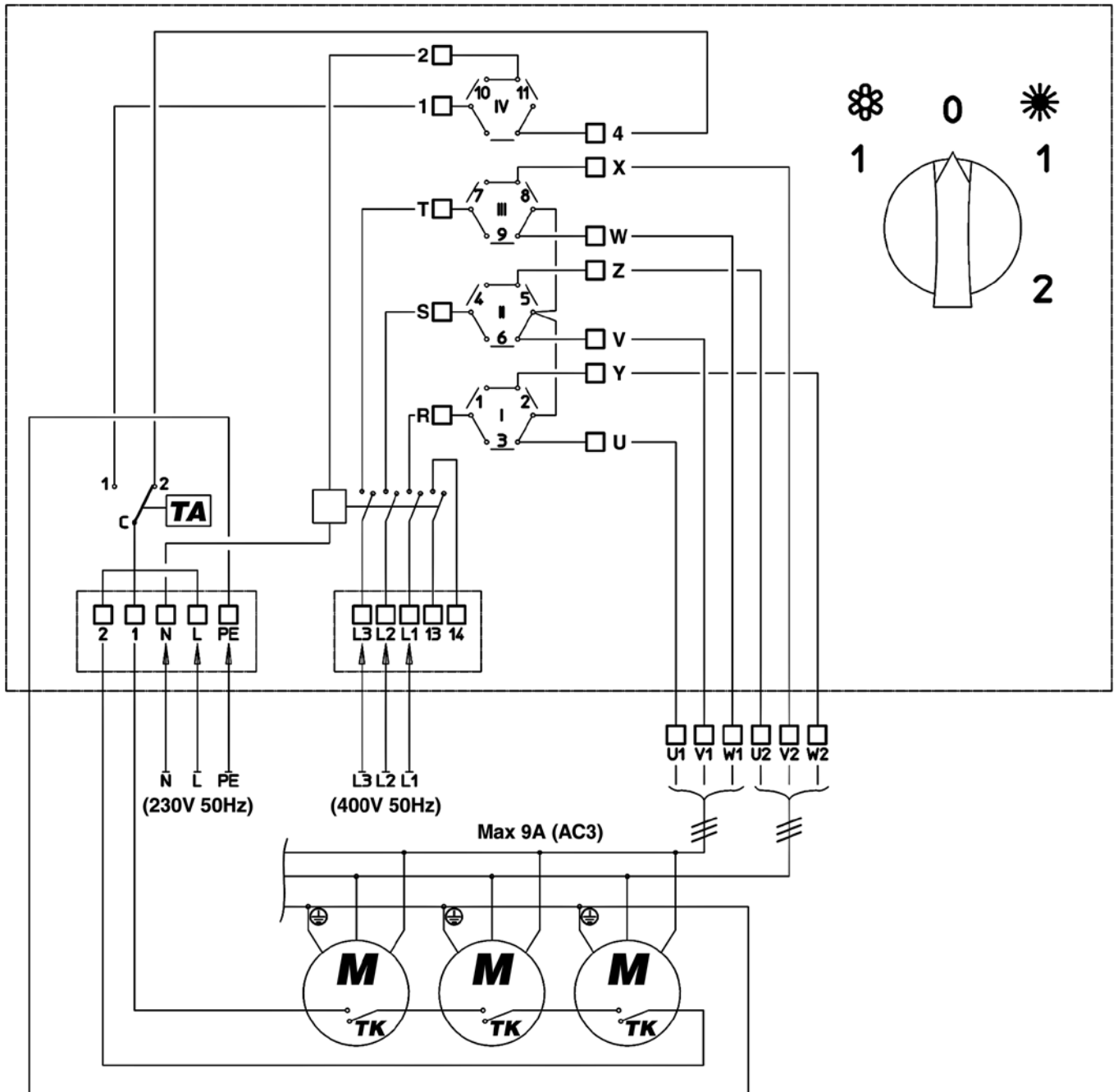

LEGENDA:

Y = Bassa velocità **Δ** = Alta velocità **M** = Motore

TA = Termostato ambiente **TK** = Termostato di sicurezza (Klixon)

Schema di alimentazione con acqua calda o surriscaldata

Flusso aria orizzontale

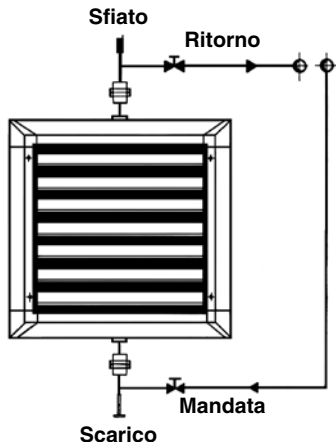

Flusso aria verso il basso

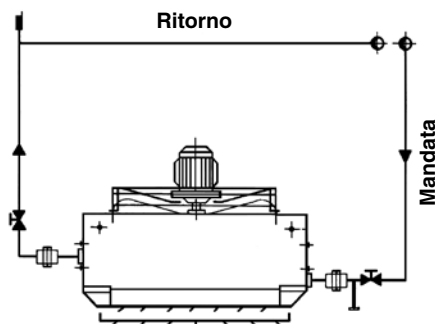

Schema di alimentazione con vapore

Flusso aria orizzontale

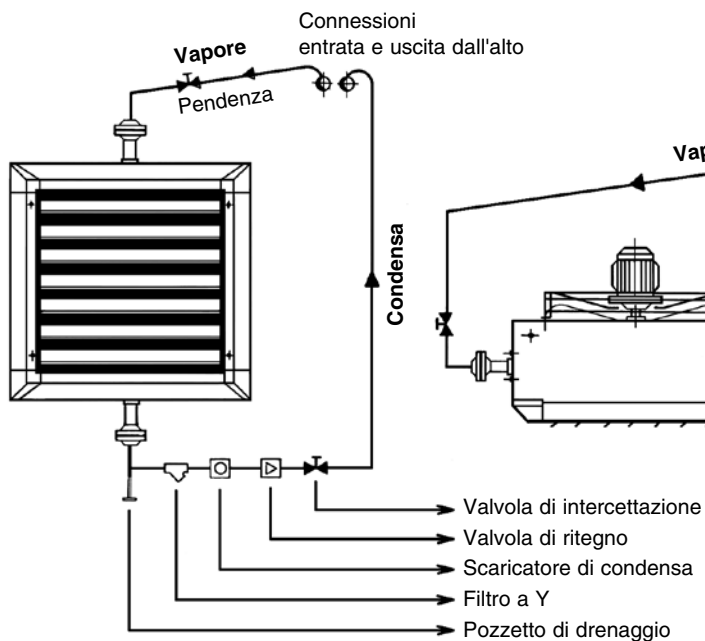

Flusso aria verso il basso

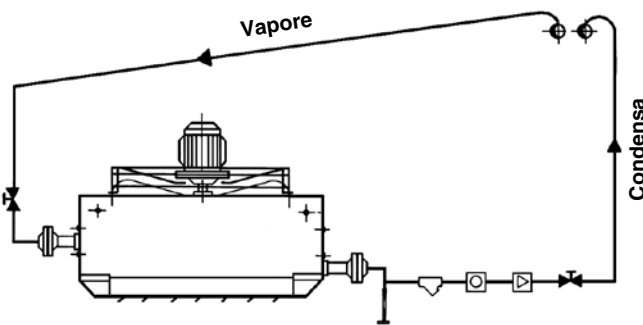

*PER IL FUNZIONAMENTO A VAPORE
CONSIGLIAMO L'UTILIZZO
DI BATTERIE CON TUBI IN RAME.*

Serie Janus 05 – Collegamenti idraulici

Schema di alimentazione idraulica

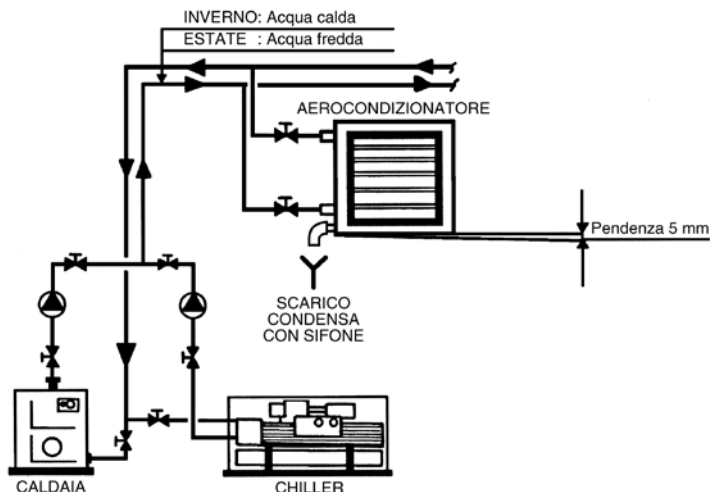



IQNet, the association of the world's first class certification bodies, is the largest provider of management System Certification in the world. IQNet is composed of more than 30 bodies and counts over 150 subsidiaries all over the globe.

CERTIFICATO n. **0545/7**
 CERTIFICATE No. _____

SI CERTIFICA CHE IL SISTEMA DI GESTIONE PER LA QUALITÀ DI
 WE HEREBY CERTIFY THAT THE QUALITY MANAGEMENT SYSTEM OPERATED BY

SABIANA S.p.A.

Sede e Unità Operativa: Via Piave, 53 - 20011 Corbetta (MI)
 Direzione e uffici amministrativi, progettazione, produzione di apparecchiature per il riscaldamento e il condizionamento dell'aria (aerotermi, termostrisce radianti, unità trattamento aria) e canne fumarie.

Unità Operativa: Via Virgilio, 2 - 20013 Magenta (MI)
 Produzione di ventilconvettori, magazzino e logistica

Italia

È CONFORME ALLA NORMA / IS IN COMPLIANCE WITH THE STANDARD

UNI EN ISO 9001:2015

Sistema di Gestione per la Qualità / Quality Management System

PER LE SEGUENTI ATTIVITÀ / FOR THE FOLLOWING ACTIVITIES

EA: 18

Progettazione, produzione e assistenza di apparecchiature per il riscaldamento e il condizionamento dell'aria (aerotermi, termostrisce radianti, ventilconvettori e unità trattamento aria) e canne fumarie.

Design, production and service of heating and air conditioning equipment (unit heaters, radiant panels, fan coil units and air handling units) and chimneys.

Riferirsi alla documentazione del Sistema di Gestione per la Qualità aziendale per l'applicabilità dei requisiti della norma di riferimento.
 Refer to the documentation of the Quality Management System for details of application to reference standard requirements.

Il presente certificato è soggetto al rispetto del documento ICIM "Regolamento per la certificazione dei sistemi di gestione" e al relativo Schema specifico.
 The use and the validity of this certificate shall satisfy the requirements of the ICIM document "Rules for the certification of company management systems" and specific Scheme.

Per informazioni puntuali e aggiornate circa eventuali variazioni intervenute nello stato della certificazione di cui al presente certificato, si prega di contattare il n° telefonico +39 02 725341 o indirizzo e-mail info@icim.it.

For timely and updated information about any changes in the certification status referred to in this certificate, please contact the number +39 02 725341 or email address info@icim.it.

Data emissione
 First issue
 10/06/1996

Emissione corrente
 Current issue
 10/04/2018

Data di scadenza
 Expiring date
 09/04/2021

ICIM S.p.A.

Piazza Don Enrico Mapelli, 75 - 20099 Sesto San Giovanni (MI)
 www.icim.it



SGQ N° 004 A PRD N° 004 B
 SGA N° 005 D PPS N° 082 C
 SGE N° 005 H ISP N° 046 E
 SCR N° 006 F ETS N° 003 O
 SSI N° 008 G EMAS N° 001 P

Membro degli Accordi di Mutuo Riconoscimento EA, IAF e ILAC
 Signatory of EA, IAF and ILAC Mutual Recognition Agreements



www.cisq.com

CISQ è la Federazione Italiana di Organismi di Certificazione dei sistemi di gestione aziendale.
 CISQ is the Italian Federation of management system Certification Bodies.

0449ICIM_03_IT



A company of Arbonia Group
ARBONIA ▲

Seguici su



Sabiana app



SABIANA SpA

Società a socio unico

Via Piave 53 - 20011 Corbetta (MI) Italy

T. +39 02 97203 1 r.a. • F. +39 02 9777282

info@sabiana.it

www.sabiana.it