



ATLAS STP

IT MANUALE DI INSTALLAZIONE E MANUTENZIONE
EN INSTALLATION AND MAINTENANCE MANUAL
FR MANUEL D'INSTALLATION ET D'ENTRETIEN
DE INSTALLATIONS- UND WARTUNGSANLEITUNG
ES MANUAL DE INSTALACION Y MANTENIMIENTO



- IT** *Gentile cliente,
la ringraziamo per la fiducia accordataci con l'acquisto di un nostro prodotto.
Se Lei avrà la costanza di seguire attentamente le indicazioni contenute nel presente manuale, siamo certi che potrà apprezzarne nel tempo e con soddisfazione la qualità.
Prima della messa in funzione, leggere attentamente il manuale di istruzioni.*
- EN** *Dear customer,
we thank you for your confidence in the purchase of this product.
By following carefully the instructions contained in this manual you will be sure to appreciate its quality.
Before installation and commissioning, read the following user information manual carefully.*
- FR** *Cher client,
nous vous remercions de la confiance que vous nous accordez en achetant un de nos produits.
Prière de lire attentivement les indications contenues dans le manuel, concernant l'utilisation correcte de notre produit, conformément aux prescriptions essentielles de sécurité.
Avant la mise en marche, lire attentivement le mode d'emploi.*
- DE** *Sehr geehrter Kunde,
wir danken Ihnen für das uns durch den Erwerb eines unserer Produkte entgegengebrachte Vertrauen.
Wenn Sie die Ausdauer haben, aufmerksam die im vorliegenden Handbuch enthaltenen Hinweise zu beachten, sind wir gewiß, daß Sie lange und mit Zufriedenheit die Qualität unserer Maschine schätzen werden können.
Lesen Sie vor der Inbetriebnahme aufmerksam die Bedienungsanleitung.*
- ES** *Apreciado cliente:
Le agradecemos que haya decidido confiar en nosotros al adquirir uno de nuestros productos.
Si es usted perseverante y sigue escrupulosamente las instrucciones contenidas en este manual, estamos seguros de que podrá apreciar la calidad de nuestra máquina con el paso del tiempo.
Antes de comenzar, lea atentamente el manual de instrucciones.*

SIMBOLOGIA



Attenzione! Operazioni particolarmente importanti e/o pericolose.



Interventi che possono essere svolti a cura dell'utente



Interventi che devono essere svolti esclusivamente da un installatore o un tecnico autorizzato.



Per le regole fondamentali di sicurezza, le avvertenze generali di installazione ed il piano di manutenzione, fare riferimento al manuale codice 4051222 (parte integrante della macchina).

UTILIZZO E CONSERVAZIONE DEL MANUALE

Il presente manuale di istruzioni è indirizzato all'utente della macchina, al proprietario al tecnico installatore e deve essere sempre a disposizione per qualsiasi eventuale consultazione.

Il manuale è destinato all'utilizzatore, al manutentore ed all'installatore della macchina.

Il manuale di istruzioni serve per indicare l'utilizzo della macchina previsto nelle ipotesi di progetto, le sue caratteristiche tecniche e per fornire indicazioni per l'uso corretto, la pulizia la regolazione e l'uso; fornisce inoltre importanti indicazioni per la manutenzione, per eventuali rischi residui e comunque per lo svolgimento di operazioni da svolgere con particolare attenzione.

Il presente manuale è da considerare parte della macchina e deve essere **conservato per futuri riferimenti** fino allo smantellamento finale della macchina.

Il manuale di istruzioni deve essere sempre disponibile per la consultazione e conservato in luogo protetto ed asciutto.

In caso di smarrimento o danneggiamento, l'utente può richiedere un nuovo manuale al costruttore o al proprio rivenditore indicando il modello della macchina ed il numero di matricola della stessa visibile sulla targhetta di identificazione.

Il presente manuale rispecchia lo stato della tecnica al momento della sua redazione, il fabbricante si riserva il diritto di aggiornare la produzione ed i manuali successivi senza l'obbligo di aggiornarne anche le versioni precedenti.

Il costruttore si ritiene sollevato da eventuali responsabilità in caso di:

- uso improprio o non corretto della macchina;
- uso non conforme a quanto espressamente specificato nella presente pubblicazione;
- grave carenza nella manutenzione prevista e consigliata;
- modifiche sulla macchina o qualsiasi intervento non autorizzato;
- utilizzo di ricambi non originali o specifici per il modello;
- inosservanza totale o anche parziale delle istruzioni;
- eventi eccezionali.

SCOPO



Prima di installare l'apparecchio leggere attentamente questo manuale.

Gli aerotermi a lama d'aria **Atlas STP**, sono stati progettati e costruiti per realizzare sbarramenti termodinamici delle porte di edifici industriali e commerciali.

Questi apparecchi vengono installati sopra i portoni, sono corredati di uno speciale condotto rastremato, atto a realizzare una consistente cortina di aria calda, a flusso verticale, tale da ostacolare l'entrata di aria dall'esterno.

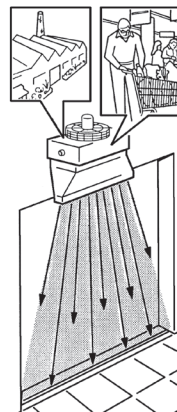



L'apparecchio non può essere impiegato:

- per il trattamento dell'aria all'aperto
- per l'installazione in ambienti umidi
- per l'installazione in atmosfere esplosive
- per l'installazione in atmosfere corrosive

Verificare che l'ambiente in cui è installato l'apparecchio non contenga sostanze che generino un processo di corrosione delle alette in alluminio.

Gli apparecchi sono alimentati con acqua calda, surriscaldata o vapore prodotto da generatori (caldaie).

COMPONENTI PRINCIPALI

Il **contenitore** e il **condotto**, sono eseguiti in lamiera d'acciaio, zincata a caldo e preverniciata.

La **batteria** di scambio termico, dell'aeroterma, è realizzata con tubi di acciaio Ø 22 mm (versione simplex) o con tubi di rame Ø 22 mm (versione super), e alette in alluminio.

La batteria è corredata di attacchi filettati femmina, o a richiesta, di attacchi a flangia PN 16.

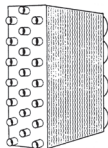

L'**elettroventilatore**, composto da una ventola elicoidale con pale in alluminio, equilibrata staticamente e dinamicamente, calettata direttamente sull'albero del motore elettrico asincrono trifase di tipo chiuso, e fissato alla cassa con un robusto supporto metallico di tipo elastico, a forma di panierino, con interpolazione di dispositivi antivibranti.

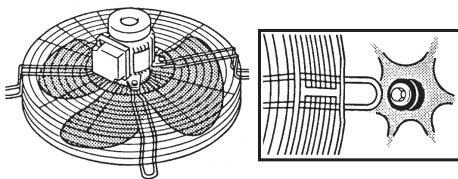

IDENTIFICAZIONE MACCHINA

A bordo di ogni singola macchina è applicata l'etichetta di identificazione riportante i dati del costruttore e il tipo di macchina.

L'etichetta è posizionata sul retro dell'apparecchio.

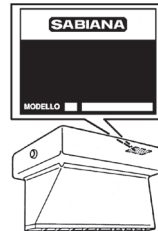

TRASPORTO

L'apparecchio viene trasportato e consegnato reggiato in una scatola di cartone.

Il condotto (diffusore a lama d'aria) è trasportato separatamente e non viene imballato.

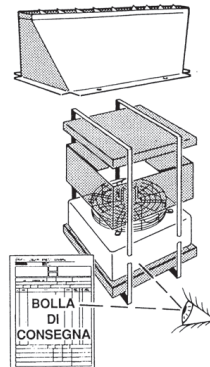

Una volta che l'apparecchio è disimballato, controllare che non vi siano danni e che corrisponda alla fornitura.

In caso di danni o di sigla dell'apparecchio non corrispondente a quanto ordinato, rivolgersi al proprio rivenditore citando la serie e il modello.

PRESCRIZIONI DI SICUREZZA

Prima di effettuare qualsiasi intervento assicurarsi che:

1. l'apparecchio non sia sotto tensione elettrica

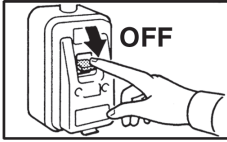

2. la valvola di alimentazione dell'acqua della batteria sia chiusa

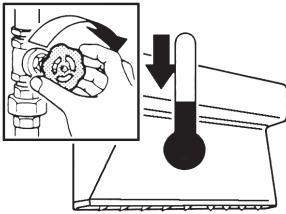

3. la batteria di scambio si sia raffreddata



Assicurarsi che sia stata realizzata un'idonea messa a terra.

Installare in prossimità dell'apparecchio o degli apparecchi, in posizione facilmente accessibile un interruttore di sicurezza che tolga corrente alla macchina.

Per trasportare l'apparecchio, usare un mezzo di sollevamento adeguato al peso dello stesso (vedi caratteristiche, tabella pesi).



Per sollevare l'apparecchio utilizzare i due golfari avvitati sull'elettroventilatore. Tali golfari sono da utilizzare unicamente per sollevare l'apparecchio. Per appenderlo utilizzare mensole, orecchiette o quant'altro ritenuto idoneo.

Le ventole possono raggiungere velocità di 900 giri/minuto.

Non inserire oggetti nell'elettroventilatore nè tantomeno le mani.

Se l'apparecchio deve essere smontato, proteggere le mani con guanti da lavoro.

Non avvicinarsi al ventilatore in moto con indumenti svolazzanti.

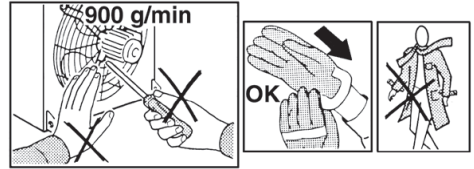

Non esporre a gas infiammabili.

Non togliere le etichette di sicurezza. In caso di illeggibilità richiederne la sostituzione.

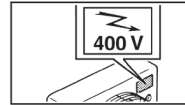

Proteggere le batterie da pericoli di gelo.

In caso di sostituzioni di parti, chiedere sempre ricambi originali.



Solo tecnici (nessun altro) precedentemente addestrati, qualificati e autorizzati, possono accedere e fare manutenzione alla macchina.

CARATTERISTICHE TECNICHE

Livello di pressione sonora misurata a 5 metri < 70 dB(A)

Modello STP	Rankhi	Portata aria		Rumorosità		Peso Kg	Capacità l	Dimensioni			
	n°	m³/h		dB(A)				mm			
		6 poli	8 poli	6 poli	8 poli			A = B	C	D	E
7	1	4435	3440	69	63	62	4,3	793	696	793	1000
	2	4175	3175	69	63	70	8,2				
	3	4000	3045	69	63	76	12,3				
8	1	6655	4700	69	64	75	5,8	900	803	900	1200
	2	6000	4300	69	64	86	11,1				
	3	5480	3915	69	64	93	16,6				
9	1	9220	6610	70	65	90	7,6	1010	913	1010	1400
	2	8870	6260	70	65	104	14,5				
	3	8170	5560	70	65	113	21,8				

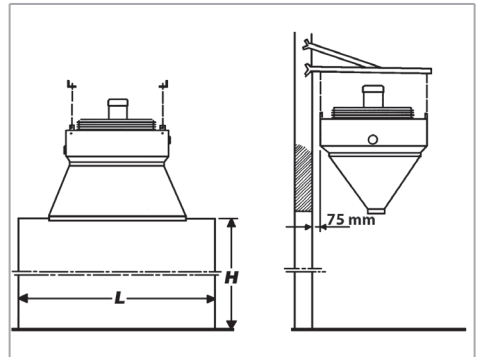
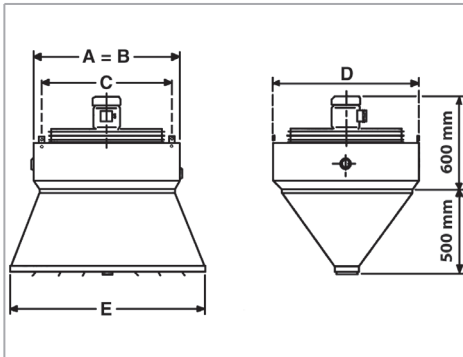

INSTALLAZIONE

Si consiglia di installare gli aerotermi scegliendo gli stessi in base alla dimensione del portone (vedi tabella).

Modello STP	Poli	Porta H	Porta L
		m	m
7	6	3,0 ÷ 4,0	1,5
8		3,5 ÷ 4,5	2,0
9		4,5 ÷ 5,5	2,5
7	8	2,5 ÷ 3,0	1,5
8		3,0 ÷ 3,5	1,8
9		3,5 ÷ 4,5	2,0

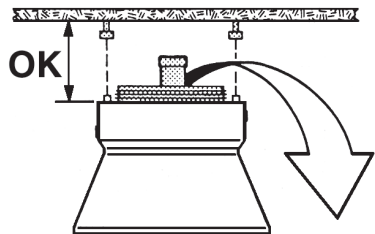

Rispettare un minimo di distanza per l'eventuale manutenzione del motore e della ventola.

In base alle dimensioni dell'apparecchio, al suo peso e alle caratteristiche della parete dove deve essere fissato, predisporre due mensole in profilato d'acciaio di sezione e dimensione adatta.

Agganciare alle mensole: funi metalliche, catenelle, barre o altro ritenuto idoneo.

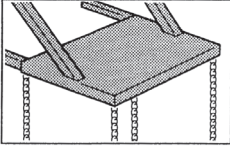

Fissare all'aerotermo le quattro orecchie di sospensione con quattro viti M8 e rondelle.

Con mezzi idonei, sollevare l'aerotermo e fissarlo alle sospensioni predisposte.

Montare sull'aerotermo il condotto diffusore, a lama d'aria, fissandolo, agli appositi inserti filettati, con quattro viti M6 inserendo rondelle elastiche e rondelle piane.

Orientare le alette del diffusore in modo che il getto d'aria copra la luce della porta.

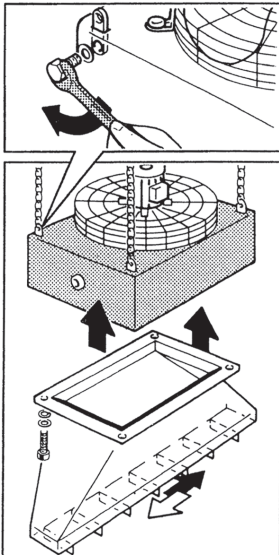

COLLEGAMENTO IDRAULICO

Nei circuiti aperti (ad esempio quando si utilizza acqua di pozzo), l'acqua utilizzata deve essere ripulita dai materiali in sospensione per mezzo di un filtro che deve trovarsi in ingresso (altrimenti c'è il rischio di erosione da particelle in sospensione).

È inoltre necessario assicurarsi che l'unità sia protetta da polvere e altre sostanze che provocano una reazione acida o alcalina quando combinate con l'acqua (corrosione dell'alluminio).

Schema di alimentazione con acqua calda o con acqua surriscaldata.

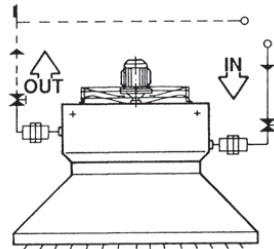

! Non fare entrare nell'attacco della batteria, scorie o impurità. Oltre a danneggiare l'apparecchio stesso, possono essere trasportate fino alla centrale termica e rovinare: pompe, caldaie, valvole o altro.

Per evitare perdite, utilizzare canapa e pasta verde per guarnire i collegamenti di entrata e di uscita.

Corredare le tubazioni di giunti a tre pezzi e di valvole di esclusione.

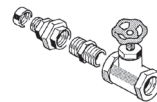

Prevedere nella parte alta del circuito, uno sfciato per l'eliminazione dell'aria e, nella parte bassa, un attacco che consenta lo scarico dell'acqua.

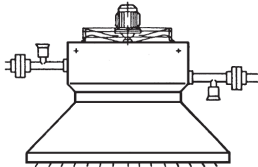

La batteria dell'aerotermostato è stata collaudata in fabbrica, alla pressione di 30 bar. L'aerotermostato è adatto a funzionare in un circuito idraulico con pressione non superiore a 16 bar.

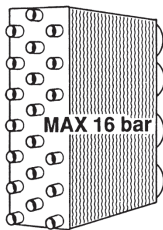

Temperatura massima del fluido termovettore = max. 170 °C

In caso di alimentazione con acqua surriscaldata è necessario, al posto del giunto, montare attacchi con flangia e controflangia.

COLLEGAMENTO ELETTRICO

⚠ Prima di effettuare i collegamenti elettrici assicurarsi che sulla linea non vi sia tensione.

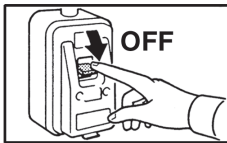

Togliere il coperchio alla morsetteria del motore, inserire il cavetto di alimentazione e collegare i fili di fase ai morsetti: U₁-V₁-W₁. Controllare che le piastrine di

collegamento del motore siano nella posizione giusta in relazione al valore di tensione.

Ricordarsi di collegare il filo giallo/verde di messa a terra (vedi schema).

Motore a scivolo stella-triangolo con protezione termica (klixon) IP 55.

Collegamento Δ (Veloce)

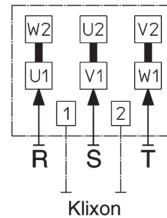

Collegamento Y (Lento)

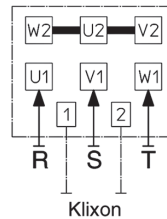

A monte dell'unità prevedere un interruttore onnipolare con una distanza di apertura dei contatti che consenta la disconnessione completa nelle condizioni della categoria di sovratensione III.

Grandezza	7	8	9
Codice Motore	3054000	3054000	3054006
Velocità (giri/minuto)	Δ 940	940	900
	Y 770	770	750
Potenza (W)	Δ 670	670	1520
	Y 490	490	1000
Assorbimento (A)	Δ 1,55	1,55	3,40
	Y 1,00	1,00	2,30

Dare tensione e accertarsi che il senso di rotazione della ventola sia quello esatto. Nel caso di rotazione errata, togliere tensione e invertire due fili di fase sulla morsetteria.

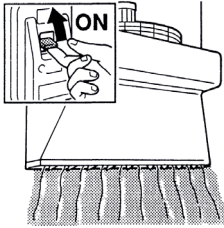

Chiudere il coperchio e serrare il cavo nel pressacavo.

PULIZIA, MANUTENZIONE E RICAMBI



Prima di qualsiasi operazione di pulizia e manutenzione togliere l'alimentazione elettrica dall'apparecchio.



Solo personale addetto alla manutenzione, precedentemente addestrato e qualificato può eseguire le operazioni di manutenzione dell'apparecchio.

Motore: Gli aerotermini montano dei motori di tipo chiuso, con cuscinetti autolubrificati, che non richiedono alcun intervento di manutenzione.

Batteria: La batteria di scambio termico deve essere mantenuta pulita per garantire le caratteristiche tecniche di progetto. Controllare periodicamente che il pacco alettato non presenti ostruzioni al passaggio dell'aria e, se necessario, pulirlo utilizzando un getto d'aria compressa o di acqua a bassa pressione. Proteggere il motore per evitare danneggiamenti.

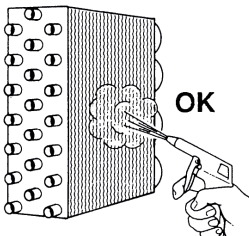

Ventilatore: Nel caso vengano avvertiti rumori o vibrazioni, verificare il serraggio dei bulloni che fissano il motore al supporto e il supporto alla cassa dell'aerotermino.

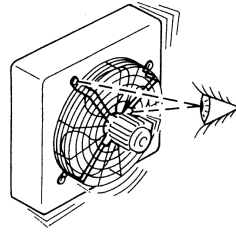

Ricambi: Per l'ordinazione delle parti di ricambio citare sempre il modello dell'apparecchio e la descrizione del componente.

13 RICICLAGGIO E SMALTIMENTO

Smaltimento del prodotto: attenersi alle normative ambientali vigenti.

Smaltimento dei rifiuti di apparecchiature elettriche ed elettroniche (RAEE), ai sensi della Direttiva Europea 2012/19/UE (WEEE).

(Applicabile nei Paesi con sistemi di raccolta differenziata)

Il simbolo apposto sul prodotto o sulla documentazione prevede che, alla fine della propria vita utile, i prodotti non debbano essere smaltiti nel normale flusso dei rifiuti solidi urbani.

Il simbolo del cestino barrato è riportato su tutti i prodotti per ricordare gli obblighi di raccolta separata.



RICERCA GUASTI

GUASTO

il motore non gira, o è rumoroso

RIMEDIO

- controllare che l'alimentazione sia inserita
- controllare che arrivino tutte e tre le fasi della linea
- togliere tensione e staccare i fili della morsettiera del motore e controllare, con un ohmmetro, la continuità degli avvolgimenti ($U_1/U_2 - V_1/V_1 - W_1/W_1$), se uno o più avvolgimenti sono interrotti, occorre sostituire il motore. Chiedere il ricambio originale.

SIMBOLOGY



Warning! Particularly important and/or delicate operations.



Operations which may be carried out by the user



Interventions to be carried out exclusively by an installer or authorized technician.



For the fundamental safety rules, general installation warnings and maintenance plan, see the code 4051222 manual (that accompanies the unit).

USING AND STORING THE MANUAL

This instruction manual is intended for the machine's user, the owner and installation technician and must always be available to be consulted, if necessary.

The manual is addressed to the maintenance and installation operators of the machine.

The instruction manual aims to describe how to use the machine the way the machine is designed to be used, the machine's technical features and to provide information on how to use the machine correctly, and how to clean, control and operate the machine; in addition, the manual provides important information about maintenance, any residual risks and however how to carry out operations to be performed with special care.

This manual is to be considered a part of the machine and must be **preserved for future reference** until the machine is finally dismantled.

The instruction manual must always be available for consultation and preserved in a dry and protected area.

The user can request a new manual from the manufacturer or from the local retailer if the manual is lost or damaged. The request must include details of the machine model and the serial number indicated on the identifying data plate.

This manual reflects the technical features at the date of preparation; the manufacturer reserves the right to upgrade the production and the subsequent

manuals without being under an obligation to also update previous versions.

The manufacturer will not be held liable in case of:

- improper or incorrect use of the unit;
- use that does not comply with the information expressly specified in this publication;
- serious shortcomings in the foreseen and recommended maintenance operations;
- changes made to the machine or any unauthorised operation;
- using non-genuine spare parts or parts not specific to the model;
- total or partial failure to comply with the instructions;
- exceptional events.

PURPOSE



Before installing the appliance please study this manual carefully.

The electric **Atlas STP** door curtain air heaters have been invented, designed and constructed for the realization of thermodynamical barriers at the doors of industrial and commercial buildings.

These units are installed over the doors and equipped with a special diffuser. A dense vertical air flow passes through this diffuser and generates a screen of warm air, which prevents the penetration of cold air from outside.

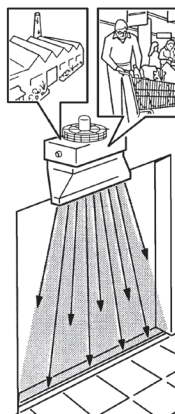

 The appliance may not be used:

- for outdoor air treatment
- for installation in moist rooms
- for installation in explosive atmospheres
- for installation in corrosive atmospheres

Make sure that the environment where the unit is installed does not contain substances that cause the corrosion of the aluminium fins.

The unit works with warm water, hot water or with steam, which is produced by generators (boilers).

MAIN COMPONENTS

The **casing** and the **diffuser**, consist of hot galvanized and prepainted steel.

The **heat exchange battery** consists of aluminium fins bonded with steel tubes \varnothing 22 mm or copper tubes \varnothing 22 mm headers.

The battery is equipped with threaded female headers, on request with flange PN 16.

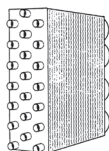

The **electric ventilator** is composed of a statically and dynamically balanced fan with aluminium blades and is directly fixed on the shaft of the asynchronous, three-phase electric motor, closed type. It is connected with the casing by means of a strong, basket-like, elastic metal support of anti-vibration means.

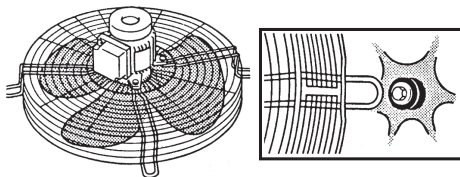

UNIT IDENTIFICATION

Each unit is provided with an identification label, which informs you on the construction data and the model type.

The identification label is positioned on the rear side of the unit.

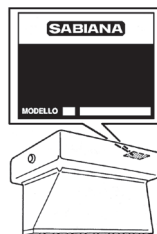

TRANSPORT

The appliance is transported and delivered in an upright position packed in a cardboard box.

The diffuser is transported unpacked as a separate part.

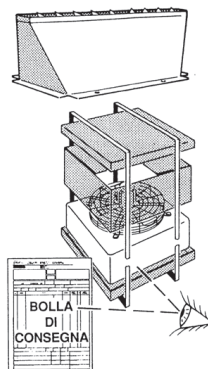

After having unpacked the appliance please make sure that it does not present any damages and that it is corresponding to the ordered version.

In case of damages or if the code of the appliance should not correspond to the ordered model, please contact the reseller -and indicate the series as well as the model number.

SAFETY REQUIREMENTS

Before any intervention please make sure that:

1. the unit is not under electric tension



2. the supply valve of the battery water is closed

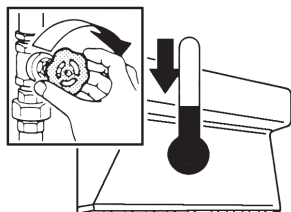

3. the heat exchange battery cooled down



Please make sure that the earthing has been correctly performed.

In an easily accessible position near the appliance or the appliances has to be installed a security switch, which interrupts the power supply.

For the transport of the air heater please use a means, which can carry its weight (see page with the Technical Characteristics, Weight Table).



To lift the appliance use the two lugs on the electric ventilator. These lugs are exclusively used for rearing the appliance. For the suspension please use brackets, hooks or other suitable means.

The fans can reach a speed of 900 RPM.

Please don't introduce any objects or the hands into the electric ventilator.

If the air heater has to be disassembled, please protect your hands with working gloves.

Don't approach the electric ventilator with fluttering clothes.

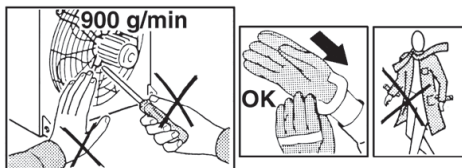

Don't expose the appliance to flammable gases.

Don't remove the security labels. If they have become unreadable, please ask for new ones.

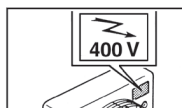

The battery has to be protected against frost.

If components have to be substituted, please ask for original spare parts.



Only qualified and previously trained technical personnel (and no other person) is authorized to perform the maintenance on the appliance.

TECHNICAL SPECIFICATIONS

Sound pressure level measured at 5 meters < 70 dB(A)

STP model	Rows n°	Air flow		Noise level		Peso Kg	Capacity l	Dimensions			
		m ³ /h		dB(A)				mm			
		6 poles	8 poles	6 poles	8 poles			A = B	C	D	E
7	1	4435	3440	69	63	62	4,3	793	696	793	1000
	2	4175	3175	69	63	70	8,2				
	3	4000	3045	69	63	76	12,3				
8	1	6655	4700	69	64	75	5,8	900	803	900	1200
	2	6000	4300	69	64	86	11,1				
	3	5480	3915	69	64	93	16,6				
9	1	9220	6610	70	65	90	7,6	1010	913	1010	1400
	2	8870	6260	70	65	104	14,5				
	3	8170	5560	70	65	113	21,8				

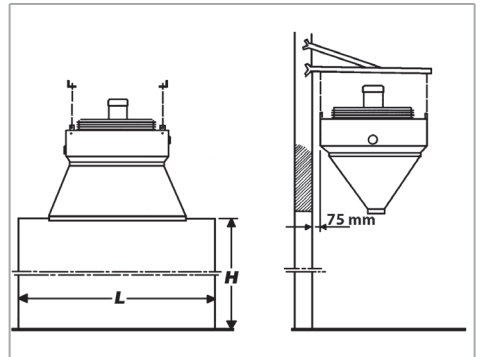
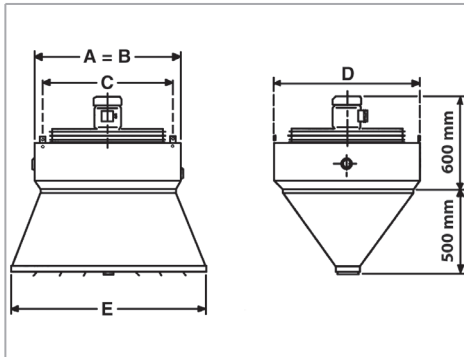

INSTALLATION

We recommend to install the air heaters according to the dimensions of the door (see table).

STP model	Poles	Door H	Door L
		m	m
7	6	3,0 ÷ 4,0	1,5
8		3,5 ÷ 4,5	2,0
9		4,5 ÷ 5,5	2,5
7	8	2,5 ÷ 3,0	1,5
8		3,0 ÷ 3,5	1,8
9		3,5 ÷ 4,5	2,0

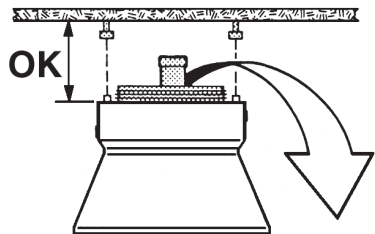

Please respect a minimum distance for the eventual maintenance of the fan and the motor.

According to the dimensions and the weight of the appliance and the characteristics of the wall have to be prepared two steel brackets of the right section and dimension.

Connect the brackets with metal ropes, chains, rods or any other suitable means.

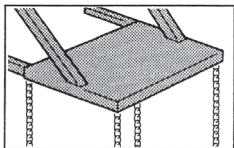

Fix the air heater with four M8 screws and washers on the four suspension hooks.

Lift the appliance with adequate means and hook it on the suspensions.

Mount the diffuser duct by fixing it with four M6 screws, elastic and flat washers on the threaded insert of the air heater.

Direct the diffusion blades in the way that the air screen covers the door gap.

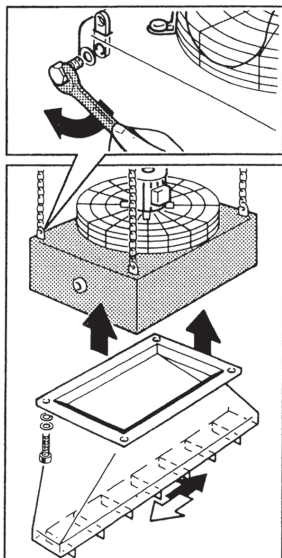

HYDRAULIC CONNECTIONS

On open system (e.g. when using well water), the water used should be cleaned from suspended matter by means of a filter which should be located in the inlet. Otherwise there is a risk of erosion due to suspended matter.

You must also ensure that the unit is protected from dust and other substances that cause an acid or alkali reaction when combined with water (aluminum corrosion).

Supply scheme (warm or hot water).

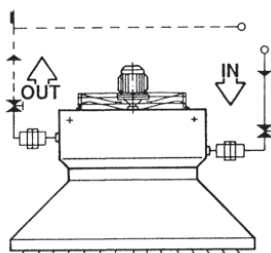

⚠ Don't let trash or impurities penetrate into the battery, since they could damage the appliance and even arrive to the thermal power plant where they could ruin pumps, boilers, valves, etc.

To prevent leakage use hamp and tightening paste for the water charge and discharge.

Equip the tubes with 3-piece joints and exclusion valves.

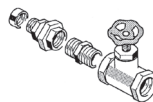

In the upper part of the circuit has to be introduced an air vent and in the lower part an opening for the condensate discharge.

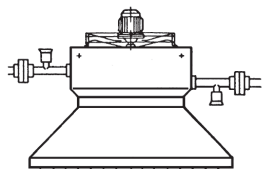

The battery of the air heater has been tested in the factory at a pressure of 30 bars and is suitable for operation in a hydraulic circuit for pressures up to 16 bars.

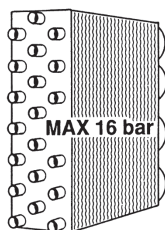

Maximum water temperature = max. 170 °C

If the appliance functions with hot water, the joint has to be substituted by a flange and a counter-flange.

ELECTRICAL CONNECTION

⚠ Before performing the electric connections please make sure that the main switch of the appliance is in the off position.



Remove the cover from the terminal box of the motor. Connect the supply cable and the phase wires with the terminals U₁-V₁-W₁. Please make sure that the connection plates of the motor are in the right position in relation to the tension value.

Don't forget to connect the yellow/green wire with the earthing (see scheme).

Delta-Star Motors, IP 55.

Connection Δ (High speed)

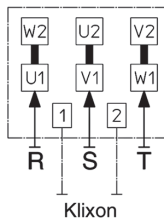

Connection Y (Low speed)

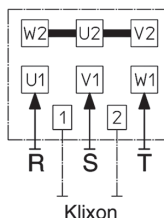

Upstream of the unit, a disconnection switch must be provided and shall have a contact separation in all poles, providing full disconnection under overvoltage category III condition.

Size		7	8	9
Motor code		3054000	3054000	3054006
Speed RPM	Δ	940	940	900
	Y	770	770	750
Power (W)	Δ	670	670	1520
	Y	490	490	1000
Rating (A)	Δ	1,55	1,55	3,40
	Y	1,00	1,00	2,30

Connect the appliance with the power supply and make sure that the rotation sense of the fan is correct. If the rotation sense is wrong, switch the appliance off and invert two phase wires on the terminal board.

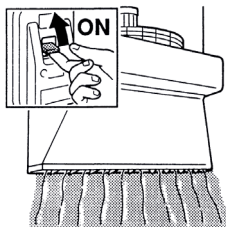

Close the cover and tighten the cable with the cable pressing device.

CLEANING, MAINTENANCE AND SPARE PARTS

! Before performing any cleaning or maintenance please detach the appliance from the power supply.

🔧 Only qualified and previously trained technical personnel is authorized to intervene on the appliance for maintenance operations.

Motor: The electric air heaters mount closed motors with self-lubricating ball bearings and are maintenance free.

Battery: The heat exchange battery has to be kept clean to guarantee the technical characteristics of the project. In periodical intervals you should control if the finned pack does not show any obstructions in the air passage. If necessary clean it with a low-pressure jet of compressed air or water. Protect the motor against damages.

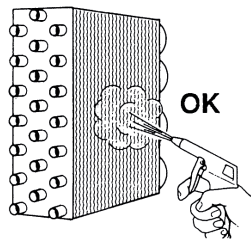

Ventilator: If noise or vibrations are observed, please control the tightness of the bolts, which connect the basket-like support with the housing of the air heater.

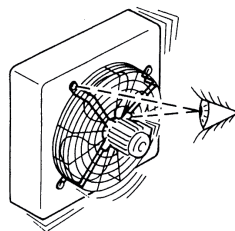

Spare parts: In spare part orders please always indicate the name of the appliance and the description of the component.

13 RECYCLING AND DISPOSAL

Product waste disposal: it has to be in conformity with the current environmental protection legislation.

Waste disposal of electric and electrical devices (RAEE), in accordance with the European Directive 2012/19/UE (WEEE).

(Referred to Lands that follow recycling systems)

According to the icon put on the product or in the documentation, the products at the end of their useful lifecycle must not be wasted in the way normal solid urban waste does.

The bin icon with the strikethrough is put on all the products to remind that the waste sorting is compulsory.



TROUBLESHOOTING

TROUBLE

the motor does not turn or is noisy during operation

REMEDY

- please check if the appliance has been connected with the power supply
- controll if all the three phases arrive
- switch the power off, remove the wires from the terminal board of the motor and control with an ohmmeter the continuity of the windings (U_1/U_2 - V_1/V_2 - W_1/W_2). If one or more windings are interrupted, the motor has to be replaced. Please order an original spare part.

SYMBOLOLOGIE

 Attention ! Opérations particulièrement importantes et/ou dangereuses.

 Interventions pouvant être effectuées par l'utilisateur

 Interventions à effectuer uniquement par un installateur ou un technicien autorisé.

 Pour les règles fondamentales de sécurité, mises en garde générales d'installation et plan de l'entretien, voir le manuel code 4051222 (qui est partie intégrante de l'unité).

UTILISATION ET CONSERVATION DU MANUEL

Le présent manuel d'instructions s'adresse à l'utilisateur de l'appareil, au propriétaire et au technicien d'installation, et doit toujours être disponible pour toute consultation éventuelle.

Le manuel est destiné à l'utilisateur, au préposé à l'entretien et à l'installateur de l'appareil.

Le manuel d'instructions sert à indiquer l'utilisation de l'unité prévue dans les hypothèses de conception et ses caractéristiques techniques, ainsi qu'à fournir des indications pour son utilisation correcte, le nettoyage, le réglage et le fonctionnement ; il fournit également d'importantes indications concernant l'entretien, les éventuels risques résiduels et, de manière générale, les opérations dont l'exécution exige une attention particulière.

Le présent manuel doit être considéré comme une partie intégrante de l'unité et doit être **conservé en vue de futures consultations** jusqu'à son démantèlement final.

Le mode d'emploi doit toujours être disponible pour la consultation, et conservé dans un lieu protégé et sec.

En cas de perte ou de détérioration, l'utilisateur peut demander un nouveau manuel au fabricant ou à son revendeur, en indiquant le numéro du modèle et le numéro de série de l'unité, indiqué sur sa plaque d'identification.

Le présent manuel reflète l'état de la technique au moment de sa rédaction; le fabricant se réserve le droit de mettre à jour la production et les manuels suivants sans obligation de mettre également à jour les versions précédentes.

Le constructeur se décharge d'éventuelles responsabilités en cas de:

- utilisation impropre ou incorrecte de l'unité;
- utilisation non conforme aux spécifications fournies dans la présente publication;
- grave carence dans l'entretien prévu et conseillé;
- modifications de l'unité ou toute autre intervention non autorisée;
- utilisation de pièces de rechange non originales ou non spécifiques au modèle;
- non-respect, total ou même partiel, des instructions;
- événements exceptionnels.

BUT

 Avant l'installation de l'aérotherme lire la **présent notice**.

Les aérothermes à lame d'air **Atlas STP** ont été conçus, projetés et construits pour réaliser des barrières thermodynamiques sur les portes des édifices industriels et commerciaux.

Ces appareils sont installés sur les portes et munis d'un conduit fuselé spécial pour le flux vertical d'air chaud qui forme en épais rideau et empêche l'entrée de l'air froid de dehors.

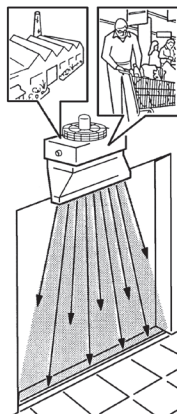

 L'appareil ne peut pas:

- pour le traitement de l'air en plein air
- être installé dans des locaux humides
- être installé dans des atmosphères explosives
- être installé dans des atmosphères corrosives

Vérifier que la pièce dans laquelle l'unité est installée ne contient pas de substances pouvant engendrer la corrosion des ailettes en aluminium.

Les unités sont alimentés par eau chaude, eau surchauffée ou vapeur produit de générateurs (chaudières).

COMPOSANTS PRINCIPAUX

Le **bati** et le **conduit** sont en tôle d'acier galvanisée à chaud et vernie.

La **batterie d'échange thermique** de l'appareil est composée de tubes en acier Ø 22 mm ou de tubes en cuivre Ø 22 mm et d'ailettes en aluminium.

La batterie est muni de connexions femelles filetées ou de flange PN 16.

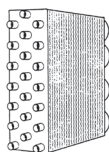

L'**électroventilateur** est composé d'une hélice avec des pales en aluminium, statiquement et dynamiquement, balancée et calée sur l'arbre du moteur électrique triphasé, version fermée, et fixé au bâti avec un support robuste en métal avec l'interposition de dispositifs antivibrants.

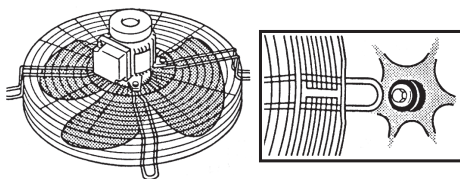

IDENTIFICATION DE L'APPAREIL

Sur chaque unité est appliquée une étiquette qui indique les données de construction et le modèle.

L'étiquette est positionnée derrière l'appareil.

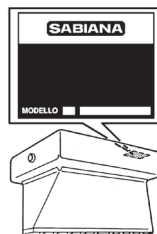

TRANSPORT

L'appareil est transporté et remis emballé soutenu dans un carton.

Le conduit (diffuseur à lame d'air) est transporté séparément sans emballage.

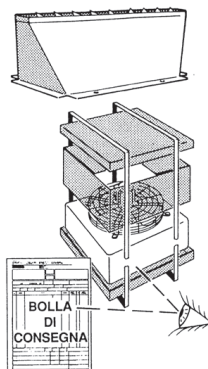

Après le déballage il faut contrôler immédiatement qu'il n'y ait pas de dommages et que l'appareil correspond à votre commande.

En cas de dommages ou d'étiquette qui ne correspond pas à ce qui a été commandé il faut s'adresser au propre revendeur en citant la série et le modèle.

PRESCRIPTIONS DE SÉCURITÉ

Avant d'effectuer n'importe quelle intervention, il faut s'assurer que:

1. l'aérotherme ne soit pas sous tension



2. la vanne d'alimentation de l'eau de la batterie soit fermée

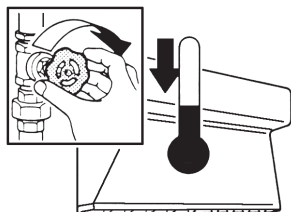

3. la batterie d'échange se soit refroidie



Contrôler qu'il y a une correcte mise à la terre.

Dans une position facilement accessible près de l'appareil ou des appareils il faut installer un interrupteur de sécurité qui coupe la tension à l'appareil.

Pour transporter l'appareil au lieu d'emploi il faut utiliser un moyen de soulèvement indiqué pour le poids de l'appareil (voir Données Techniques, Tableau des Poids).



Pour soulever l'appareil il faut utiliser les deux anneaux sur l'électroventilateur. Ces anneaux s'emploient seulement pour le soulèvement de l'appareil. Pour la suspension il faut utiliser des consoles, des anses ou chaque autre moyen indiqué.

Les hélices peuvent rejoindre une vitesse de 900 TPM.

Il ne faut pas introduire des objets ou les mains dans l'électroventilateur.

Pour le démontage de l'aérotherme il faut protéger les mains avec des gants de travail.

Ne pas s'approcher de l'appareil avec des vêtements flottants.

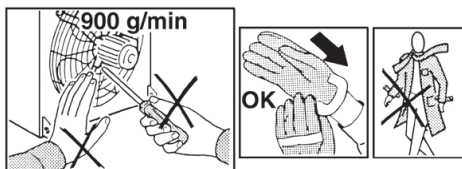

⚠ Il ne faut pas exposer l'appareil aux gaz inflammables.

Ne pas détacher les étiquettes de sécurité. Si les étiquettes sont devenues illisibles, il faut demander le remplacement.

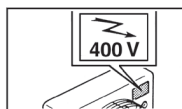

Protéger la batterie contre le froid.

Pour le remplacement de parts il faut toujours demander des pièces de réchange originales.



Seulement techniciens (et personne d'autre) précédemment formés, qualifiés et autorisés peuvent accéder à l'appareil pour effectuer l'entretien.

CARACTÉRISTIQUES TECHNIQUES

Niveau de pression sonore mesuré à 5 mètres < 70 dB(A)

Modèle STP	Rangs n°	Débit d'air		Bruit		Peso Kg	Capacité l	Dimensions			
		m³/h		dB(A)				mm			
		6 pôles	8 pôles	6 pôles	8 pôles			A = B	C	D	E
7	1	4435	3440	69	63	62	4,3	793	696	793	1000
	2	4175	3175	69	63	70	8,2				
	3	4000	3045	69	63	76	12,3				
8	1	6655	4700	69	64	75	5,8	900	803	900	1200
	2	6000	4300	69	64	86	11,1				
	3	5480	3915	69	64	93	16,6				
9	1	9220	6610	70	65	90	7,6	1010	913	1010	1400
	2	8870	6260	70	65	104	14,5				
	3	8170	5560	70	65	113	21,8				

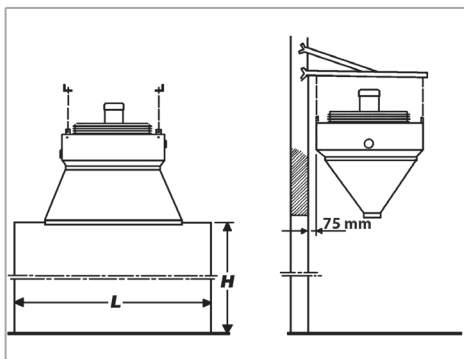
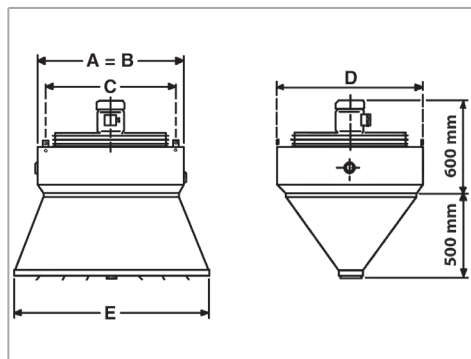

INSTALLATION

Selon les dimensions de la porte (voir le tableau) il faut choisir les aérothermes appropriés.

Modèle STP	Pôles	Porte H	Porte L
		m	m
7	6	3,0 ÷ 4,0	1,5
8		3,5 ÷ 4,5	2,0
9		4,5 ÷ 5,5	2,5
7	8	2,5 ÷ 3,0	1,5
8		3,0 ÷ 3,5	1,8
9		3,5 ÷ 4,5	2,0

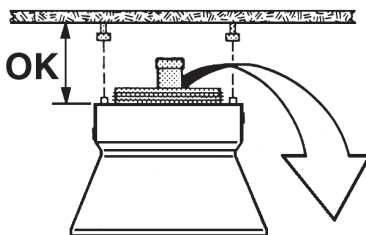

Respecter une distance minimum pour l'entretien éventuel du moteur et de l'hélice.

Selon les dimensions de l'appareil, son poids et les caractéristiques du mur il faut préparer deux consoles en acier avec le diamètre et les dimensions correctes.

Connecter les consoles avec des câbles métalliques, des chaînes, des verboquets ou des autres moyens de suspension.

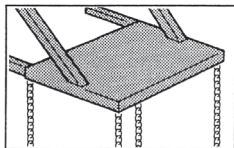

Fixer l'appareil aux quatre oreilles de suspension avec quatre vis M8 et des rondelles.

Soulever l'appareil avec des moyens appropriés et le fixer aux suspensions.

Monter le conduit de diffusion à lame d'air sur l'aérotherme et le fixer aux pièces filetées avec quatre vis M6, des rondelles élastiques et des rondelles plaets.

Orienter exactement les ailettes déflexion de sorte que le jet de l'air frappe exactement l'ouverture de la porte.

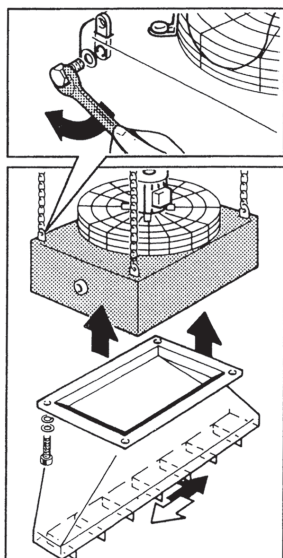

RACCORDEMENT HYDRAULIQUE

Dans les circuits ouverts (par exemple lorsqu'on utilise l'eau d'un puit), l'eau utilisée doit être à nouveau renettoyé de les substances polluantes avec un filtre, qui devrait être placé à l'entrée du réseau. Autrement il y a le risque de corrosion à cause des substances polluantes.

En outre il faut s'assurer que l'unité soit protégée de la poussière et d'autres substances qui provoquent une réaction acide ou alcaline, si mélangées avec de l'eau (corrosion aluminium).

Diagramme d'alimentation par de l'eau chaude ou de l'eau surchauffée.

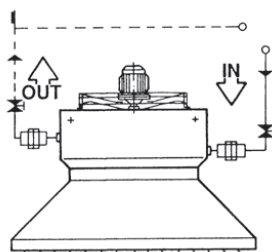

! Ne pas introduire des corps étrangers ou des substances impures dans la batterie parce qu'ils peuvent endommager l'appareil ou arriver jusqu'à la centrale thermique et détériorer les pompes, les chaudières, les valves, etc.

Pour éviter des fuites il faut utiliser du chanvre et de la pâte de garniture pour le raccordement des tubes en entrée et en sortie.

Sur les raccords il faut monter des joints à trois pièces et des vannes d'exclusion.

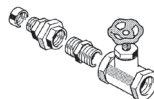

Il faut installer une purge d'air dans la partie supérieure du circuit et un robinet de décharge du condensat dans la partie inférieure.

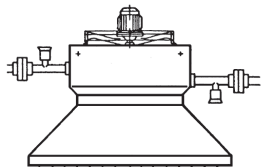

La batterie de l'aérotherme a été essayée dans l'usine à la pression de 30 bars. L'aérotherme peut travailler dans un circuit hydraulique à la pression max de 16 bars.

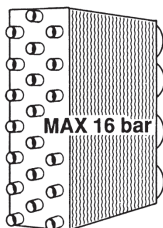

Température maximum du fluide caloporteur = 170 °C maxi

Si l'appareil est alimenté par de l'eau surchauffé, il faut monter des raccords à bride et contre-bride au lieu du joint.

RACCORDEMENT ELECTRIQUE



Avant d'effectuer les connexions électriques avec le moteur il faut contrôler que l'appareil ne soit pas sous tension.

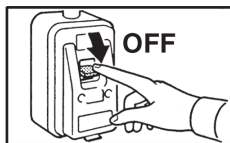

Ouvrir le couvercle de la boîte à bornes du moteur et insérer le câble d'alimentation. Connecter les fils de phase avec les bornes: U₁-V₁-W₁. S'assurer que les platines de

connection du moteur se trouvent dans la position correcte en rapport à la tension.

Ne pas oublier de connecter le fil jaune/vert avec la mise à la terre.

Moteurs à glissement avec protection thermique (klixon), IP 55.

Raccordement Δ (Grande vitesse)

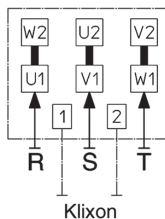

Raccordement Y (Petite vitesse)

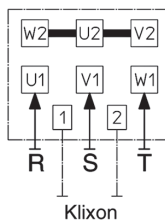

En amont de l'unité prévoir un interrupteur unipolaire avec distance d'ouverture des contacts, qui permet complètement la coupure électrique à l'état de la catégorie III de surcharge électrique.

Taille		7	8	9
Code moteur		3054000	3054000	3054006
Vitesse TPM	Δ	940	940	900
	Y	770	770	750
Puissance (W)	Δ	670	670	1520
	Y	490	490	1000
Puissance absorbée (A)	Δ	1,55	1,55	3,40
	Y	1,00	1,00	2,30

Mettre l'appareil en circuit et contrôler si le sens de rotation de l'hélice est exact. Si le sens de rotation n'est pas correct, il faut arrêter l'appareil et inverser sur la boîte à bornes deux fils de phase.

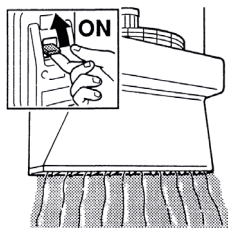

Fermer le couvercle de la boîte à bornes et serrer le câble dans le presse-câble.

NETTOYAGE, ENTRETIEN ET PIÈCES DE RECHANGE



Avant d'effectuer n'importe quel nettoyage ou entretien il faut isoler l'appareil du circuit de courant.



Seulement du personnel précédemment formé, qualifié et autorisé (et personne d'autre) peut effectuer l'entretien de l'appareil.

Moteur: Les aérothermes montent des moteurs de type enfermé avec des roulements autolubrifiants qui ne demandent aucun entretien.

Batterie: La batterie d'échange thermique doit être maintenue en parfait état pour garantir les caractéristiques techniques du projet. Contrôler périodiquement que le paquet aileté ne présente pas d'obstructions au passage de l'air. S'il est nécessaire, on peut le nettoyer avec un jet d'air, d'eau ou de vapeur à basse pression. Protéger le moteur électrique contre des dommages.

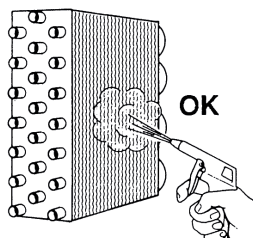

Ventilateur: Pour les cas où il y ait des bruits ou des vibrations qui proviennent du ventilateur il faut vérifier le serrage des boulons qui raccordent le support avec le bâti de l'aérotherme.

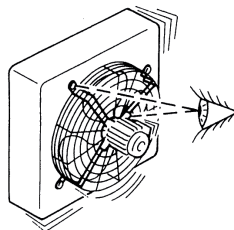

Pièces de rechange: Dans les commandes de pièces de réchange il faut toujours citer le modèle de l'appareil et le nom du composant.

13 RECYCLAGE ET ÉLIMINATION

Élimination du produit: respecter les réglementations environnementales en vigueur.

Élimination des déchets d'équipements électriques et électroniques (DEEE), conformément à la Directive Européenne 2012/19/UE (WEEE).

(Applicable dans les Pays avec des systèmes de collecte sélective)

Le symbole apposé sur le produit ou sur la documentation prévoit que, à la fin de leur vie utile, les produits ne doivent pas être éliminés dans le flux normal de déchets urbains solides.

Le symbole de la poubelle barrée est reporté sur tous les produits pour rappeler les obligations de collecte sélective.



RECHERCHE DES DEFAUTS

DEFAULT

le moteur ne tourne pas out est trop bruyant

REMEDE

- contrôler si l'appareil se trouve en circuit
- s'assurer que toutes les trois phases arrivent en ligne
- fermer l'appareil, ôter les fils de la boîte à bornes du moteur et mesurer la continuité des bobinages: ($U_1/U_2 - V_1/V_2 - W_1/W_2$). Si une ou plusieurs spires sont interrompues, il faut remplacer le moteur. Monter la pièce de rechange originale.

SYMBOLLOGIE

 Besonders wichtige und/oder gefährliche Arbeitsgänge.

 Maßnahmen, die durch den Anwender vorgenommen werden können

 Eingriffe, die nur von einem Installateur oder von einem autorisierten Techniker vorgenommen werden dürfen.

 Für die grundlegenden Sicherheitsvorschriften, für die allgemeinen Installationshinweise und Wartungsplan, Siehe das Handbuch Art. Nr. 4051222 (das wird zusammen mit der Einheit verwahrt).

VERWENDUNG UND AUFBEWAHRUNG DES HANDBUCHS

Das vorliegende Bedienungshandbuch richtet sich an den Bediener der Maschine, an den Eigentümer und an den Installateur und muss jederzeit zum Nachschlagen griffbereit sein.

Das vorliegende Bedienungshandbuch richtet sich an den Bediener, den Eigentümer und den Installateur der Maschine.

Das Bedienungshandbuch dient zu Angabe der bei der Planung vorgesehenen Verwendung der Maschine und ihrer technischen Merkmale sowie zur Lieferung von Anweisungen für die sachgemäße Verwendung, die Reinigung, die Justierung und den Einsatz. Außerdem liefert es wichtige Hinweise für die Wartung, eventuelle Restrisiken und ganz allgemein für Tätigkeiten, die mit besonderer Vorsicht durchgeführt werden müssen.

Das vorliegende Handbuch ist als Teil der Maschine zu betrachten und muss für **Zukünftiges Nachschlagen** bis zur endgültigen Demontage der Maschine aufbewahrt werden.

Das Bedienungshandbuch muss an einem geschützten und trockenen Ort aufbewahrt werden und jederzeit zum Nachschlagen verfügbar sein.

Sollte das Handbuch verloren gehen oder beschädigt werden, so kann der Bediener beim Hersteller oder einem Händler ein neues Handbuch anfordern. Dafür müssen das Modell und Seriennummer der Maschine angegeben werden, beide befinden sich auf dem Kennschild an der Maschine.

Das vorliegende Handbuch gibt den Status der Technik zum Zeitpunkt seiner Erstellung wieder, der Hersteller behält sich das Recht vor, die Produktion und die nachfolgenden Handbücher

zu aktualisieren, ohne dass ihm daraus die Verpflichtung zur Aktualisierung der vorhergehenden Ausgaben entsteht.

In folgenden Fällen übernimmt der Hersteller keine Verantwortung:

- unsachgemäße oder nicht korrekte Verwendung der Maschine;
- Verwendung, die nicht mit den ausdrücklich in dem vorliegenden Dokument angeführten Angaben übereinstimmt;
- schwere Mängel bei der vorgesehenen und empfohlenen Wartung;
- Änderungen an der Maschine oder andere nicht genehmigte Eingriffe;
- Verwendung von nicht originalen oder nicht für das Modell spezifischen Ersatzteilen;
- völlige oder teilweise Nichtbeachtung der Anweisungen;
- außergewöhnliche Ereignisse.

VERWENDUNGSZWECK

 **Vor der Installation die Vorliegende Anweisung Lesen.**

Die Luftheizer des Types Luftschleier **Atlas STP** sind dazu erdacht, geplant und konstruiert worden, thermo-dynamische Schwellen an den Eingängen industriell und kommerziell genutzter Gebäude zu schaffen.

Diese Geräte werden über der jeweiligen Tür angebracht und sind mit einem speziellen, sich nach oben hin verjüngenden Luftkanal ausgestattet. Durch diesen geht kontinuierlich ein vertikaler Luft-fluß, welcher einem Schutzschirm warmer Luft bildet, so daß die Außenluft nicht eindringen kann.

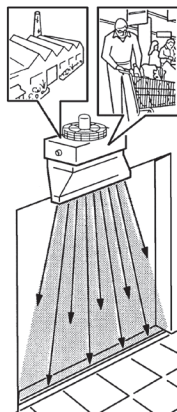



Die Geräte darf nicht eingesetzt werden für:

- die Aufbereitung der Luft im Freien
- die Installation in feuchten Räumen
- die Installation in explosiver Atmosphäre
- die Installation in korrosiver Atmosphäre

Überprüfen, dass der Raum, in dem die Einheit installiert wird, keine Stoffe enthält, die einen Korrosionsprozess der Aluminiumrippen bewirken.

Die Geräte werden mit warmem Wasser, erhitztem Wasser oder Dampf betrieben. Der Dampf wird von Generatoren (Heizkeseln) erzeugt.

HAUPTKOMPONENTEN

Das **Gehäuse** und der **Luftkanal** sind aus Stahlblech, welches warmverzinkt und vorlackiert wurde.

Die **Wärmeaustausch-Batterie** des Luftheizers besteht aus Stahlrohren mit 22 mm Durchmesser oder aus Kupferrohren mit 22 mm Durchmesser und aus Aluminiumrippen.

Die Batterie wird mit Gewindeanschlüsse oder auf Wunsch mit Flansch PN 16 versehen.

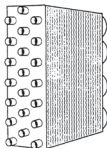

Der **Elektroventilator** besteht aus einem Spirallüfter mit Aluminiumflügeln, ist statisch und dynamisch ausgewuchtet und direkt mit der Welle des synchronen elektrischen Drehstrommotors (geschlossener Typ) verankert. Außerdem ist er mit vibrationshemmenden Zwischenstücken an einem robusten, elastischen, korb förmigen Gehäuse befestigt.

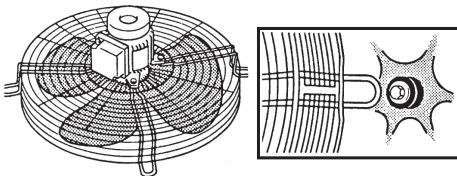

GERAT-KENNZEICHNUNG

Auf jeder einzelnen Einheit ist ein Typenschild angebracht, aus dem die Herstellungsdetails und das jeweilige Modell ersichtlich sind.

Das Typenschild befindet sich auf der Rückseite des Geräts.

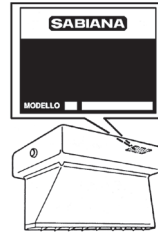

TRANSPORT

Das Gerät wird aufrecht in einer Kartonschachtel verpackt transportiert und angeliefert.

Der Luftkanal (Lufschwellensystem) wird vom Gerät getrennt und unverpackt transportiert.

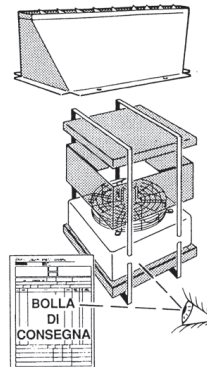

Bitte kontrollieren Sie nach dem Auspacken, daß das Gerät keine Transportschäden aufweist und vergewissern Sie sich, daß das auf dem Typenschild angegebene Modell Ihrem Auftrag entspricht.

Wenn Schäden entdeckt werden oder der Typ nicht dem Auftrag entspricht, ist unter Angabe der Serien und Modellnummer sofort der Verkäufer zu benachrichtigen.

SICHERHEITSVORSCHRIFTEN

Vor jedem Eingriff ist sicherzustellen.

1. Daß das Gerät nicht unter Spannung steht

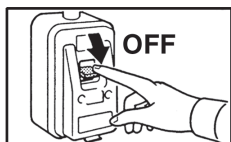

2. Daß das Versorgungsventil für das Batteriewasser geschlossen ist

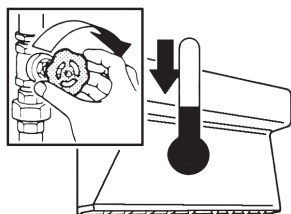

3. Warten Sie ab, bis der Wärmeaustauscher sich abgekühlt hat



Bitte vergewissern Sie sich, daß für eine angemessene Erdung gesorgt wurde.

In der Nähe des Geräts oder der Geräte ist an einer leicht zugänglichen Stelle ein Sicherheitsschalter zu installieren, über den dem Gerät der Strom entzogen wird.

Für den Transport des Geräts zum Installationsort ist ein dem jeweiligen Gewicht (siehe Technische Eigenschaften, Gewichtstabelle) angemessenes Hebewerkzeug zu benutzen.



Zum Anheben des Geräts sind die beiden am Elektroventilator angebrachten Osen zu benutzen. Diese Osen dürfen lediglich zum Anheben des Geräts verwendet werden. Zur Befestigung des Geräts sind Stützen, Befestigungsösen oder ähnliche Vorrichtungen zu benutzen.

Die Lüfterflügel können Geschwindigkeiten von 900 UPM erreichen.

Führen Sie keine Fremdkörper in den Elektroventilator ein und berühren Sie ihn nicht mit den Händen.

Falls das Gerät demontiert werden muß, sind Arbeitsschuhen zu benutzen.

Dem Ventilator nicht mit flatternder Kleidung zu nahe kommen.

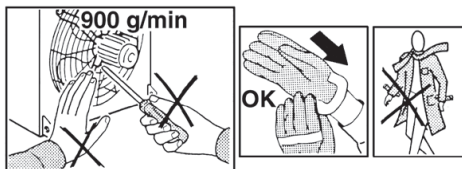

! Nicht in Kontakt mit Entzündbaren Gasen Bringen.

Die Sicherheitsetiketten dürfen nicht entfernt werden. Bei Unleserlichkeit bitte neue anfordern.

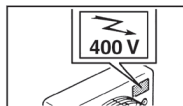

Die Batterie muß vor Frost geschützt werden.

Wenn Teile ersetzt werden müssen, bitte immer Originalersatzteile anfordern.



Nur qualifiziertes und vorher geschultes technisches Personal (und kein anderer) darf die Gerätewartung vornehmen.

TECHNISCHE MERKMALE

Schalldruckpegel in 5 m gemessen < 70 dB(A)

Modell STP	Rohrreihen	Luftmenge		Geräuschpegel		Peso	Kapazität	Dimensionen			
	N°	m³/h		dB(A)				Kg	l	mm	
		6 polig	8 polig	6 polig	8 polig	A = B	C			D	E
7	1	4435	3440	69	63	62	4,3	793	696	793	1000
	2	4175	3175	69	63	70	8,2				
	3	4000	3045	69	63	76	12,3				
8	1	6655	4700	69	64	75	5,8	900	803	900	1200
	2	6000	4300	69	64	86	11,1				
	3	5480	3915	69	64	93	16,6				
9	1	9220	6610	70	65	90	7,6	1010	913	1010	1400
	2	8870	6260	70	65	104	14,5				
	3	8170	5560	70	65	113	21,8				

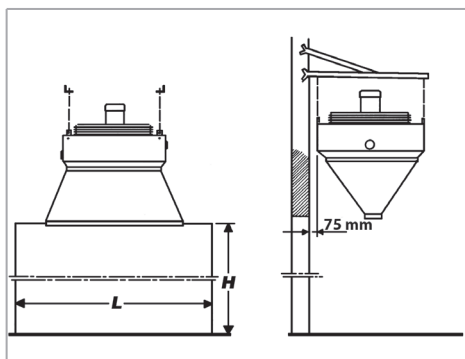
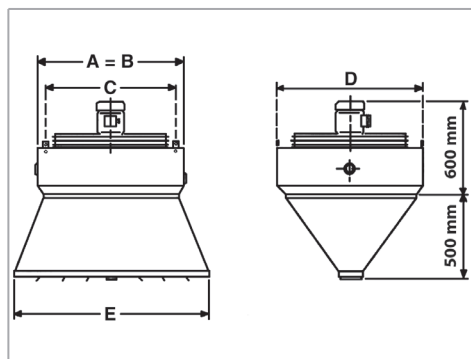

INSTALLATION

Wir empfehlen, die Luftheizer in Abhängigkeit von den Türdimensionen zu wählen.

Modell STP	Polig	Tür H	Tür L
		m	m
7	6	3,0 ÷ 4,0	1,5
8		3,5 ÷ 4,5	2,0
9		4,5 ÷ 5,5	2,5
7	8	2,5 ÷ 3,0	1,5
8		3,0 ÷ 3,5	1,8
9		3,5 ÷ 4,5	2,0

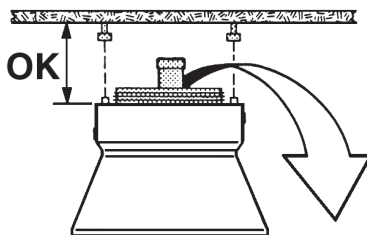

Es ist eine Mindestdistanz für die eventuelle Wartung des Motors und des Lüfters einzuhalten.

Unter Berücksichtigung der Dimensionen und Gewichts des Geräts sowie der Wandbeschaffenheit werden zwei angemessen große Stahlprofilstützen mit geeignetem Querschnitt vorbereitet.

Sichern Sie die Stützen mit Metallseilen, Ketten und Zugleinen bzw. anderen geeigneten Mitteln ab.

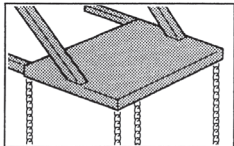

Befestigen Sie die vier Aufhängungsösen mit vier M8-Schrauben am Lufttheizer.

Heben Sie das Gerät mit geeigneten Vorrichtungen an und befestigen Sie es an den Aufhängungen.

Befestigen Sie den Luftkanal mit Luftklinge mit vier M6-Schrauben an den speziellen Gewindeeinsätzen und fügen Sie elastische, platte Unterlagescheiben ein.

Orientieren Sie die Flügel des Diffusors so, daß der Luftstrom auf die Türöffnung trifft.

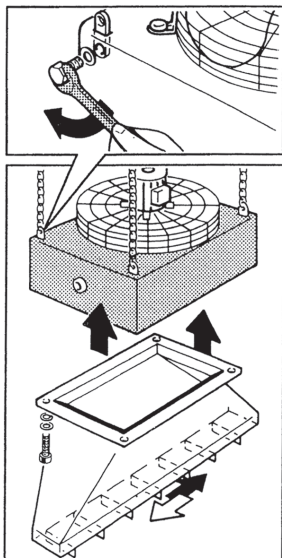

WASSERANSCHLUSS

Bei geöffneten Anlagen (z.B. zum Gebrauch des Wassers eines Brunnens) muss das Wasser, durch einen am Eintritt eingestellten Filter, noch einmal von den Schwebstoffen gesäubert werden. Ansonsten besteht die Gefahr einer Erosion durch Schwebstoffe.

Es ist außerdem zu beachten, die Einheit vor Staub und anderen Stoffen zu beschützen, welche eine Säure - Base oder alkalische Reaktionen verursachen könnten, sollten sie mit Wasser in Verbindung kommen (Ätzen des Aluminiums).

Schema für den Betrieb mit warmem und erhitztem Wasser.

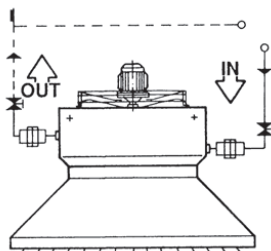

! Keine Fremdkörper oder Verunreinigenden Substanzen in den Austauscher gelangen lassen, weil diese das Gerät beschädigen und bis zur thermischen zentrale Vordringen können, wo sie Pumpen, Heizelemente, etc. Runieren würden.

Zur Vermeidung von Lecks sind bei Herstellung des Wasseranschlusses Hanf und Dichtpaste zu verwenden.

Die Rohe sind mit dreiteiligen Verbindungsstücken und Ausschlußventilen zu versehen.

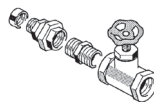

Am oberen Ende des Kreislaufs ist eine Entlüftung und am unteren Ende ein Wasserabfluß einzufügen.

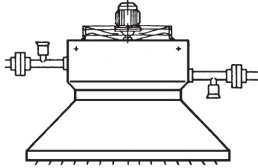

Die Batterie des Luftheizers ist beim Fabrikanten für einen Druck von 30 bar abgenommen worden. Daher ist der Luftheizer dazu geeignet, im hydraulischen Kreislauf mit einem Druck von bis zu 16 bar zu funktionieren.

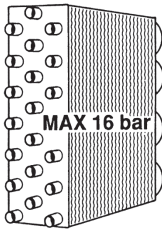

Max. Temperatur des Kältemediums = 170 °C

Beim Gebrauch mit erhitztem Wasser müssen anstelle des Verbindungstücks Anschlüsse mit Flansch und Gegenflansch montiert werden.

ELEKTRISCHE VERBINDUNGEN

! **Bevor die elektrischen verbindungen hergestellt werden, muss das gerät von der stromversorgung getrennt werden.**

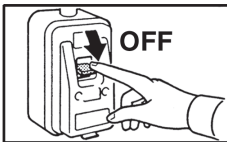

Den Deckel der Motorklemmleiste entfernen und das Versorgungs-kabel anschließen. Die Phasen- drähte mit den Klemmen U₁-V₁-W₁ verbinden. Kontrollieren, ob die Verbindungs-plättchen des Motors in der richtigen Position im Verhältnis zum Spannungswert stehen.

Denken Sie daran, den gelb-grünen Draht mit der Erdung zu verbinden (siehe Schema).

Motoren in 2 Stufen-Ausführung, 50 Hz mit Klixon Δ/Y, IP 55.

Anschluss Δ (SCHNELL)

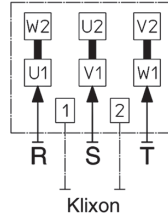

Anschluss Y (LANGSAM)

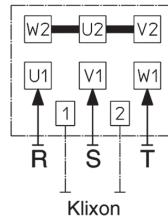

Die Einheit mit einem allpoligen Schalter mit solcher Kontakt-öffnung versorgen, dass die totale Unterbrechung unter der Bedienung des Über- spannungs-Typs III ermöglicht.

Größe	7	8	9
Kodex Motor	3054000	3054000	3054006
Geschwindigkeit	Δ	940	900
	UPM	Y	770
Leistung (W)	Δ	670	1520
	Y	490	1000
Stromaufnahme (A)	Δ	1,55	3,40
	Y	1,00	2,30

Die Spannung einschalten und die Drehrichtung des Lüfters prüfen. Falls der Lüfter sich in der falschen Richtung dreht, stellt man das Gerät ab und kehrt die zwei Phasendrähte auf der Klemmleiste um.

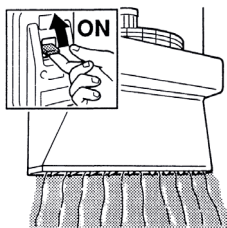

Den Deckel des Klemmenkastens schließen und die Kabelpresser festziehen.

REINIGUNG, WARTUNG UND ERSATZTEILE



Vor jeder Reinigung oder Wartung muss das Gerät von der Spannungsquelle entfernt werden.



Nur vorher geschultes und qualifiziertes Fachpersonal kann die Wartung am Gerät vornehmen.

Motor: In die Luftheizer ist ein geschlossener Motor mit selbstschmierenden Kugellagern installiert. Daher ist keinerlei Wartung erforderlich.

Batterie: Die ärmeaustauschbatterien muß sauber gehalten werden, damit die technischen Eigenschaften des Gerätes garantiert bleiben. In periodischen Abständen ist das Rippenpaket auf eventuelle Verstopfungen des Luftdurchlasses zu prüfen. Falls nötig sollte die Batterie mit einem Luft-, Wasser- oder Niederdruckstrahl gereinigt werden. Den Motor vor Beschädigungen schützen.

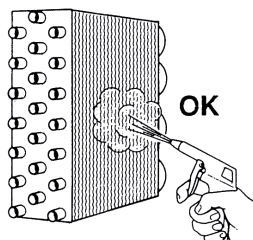

Ventilator: Falls Geräusche oder Ventilator festgestellt werden sollten, ist die Festigkeit der Bolzen zu prüfen, die den Motor mit der Basis und die Basis dem Gehäuse des Luftheizers verbinden.

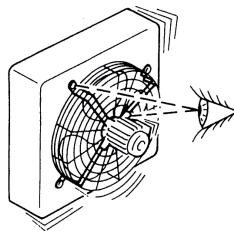

Ersatzteile: Bei Ersatzteilbestellungen sind immer das entsprechende Modell und die Teilbeschreibung anzugeben.

13 RECYCLING UND ENTSORGUNG

Produktentsorgung: Die geltenden Umweltvorschriften beachten.

Entsorgung von Elektromotoren und Elektronik-Altgeräten (EEAG), gemäß der europäischen Richtlinie 2012/19/EG (WEEE).

(Anwendbar in Ländern mit getrennten Sammelsystemen)

Das Symbol auf dem Produkt oder in der Dokumentation weist darauf hin, dass Produkte am Ende ihrer Nutzungsdauer nicht in den normalen Hausmüll entsorgt werden dürfen.

Das durchgestrichene Mülltonnen-symbol erscheint auf allen Produkten, um an die Verpflichtung zur getrennten Müllsammmlung zu erinnern.



FEHLERSUCHE

FEHLER

der Motor dreht sich nicht oder läuft zu laut

GEGENMASSNAHME

- Kontrollieren Sie, ob die Stromversorgung hergestellt ist
- Kontrollieren Sie, daß alle drei Phasen ankommen

- schalten Sie den Strom ab, entfernen Sie die Motordrähte und messen Sie die Kontrinität der Wicklungen ($U_1/U_2 - V_1/V_2 - W_1/W_2$). Wenn eine oder mehrere Wicklungen defekt sind, ist der Motor auszutauschen. Fordern Sie ein Originalersatzteil an.

SIMBOLOGÍA



Atención! Operaciones particularmente importantes y/o peligrosas.



Intervenciones que pueden ser realizadas por el usuario



Intervenciones que tienen que ser efectuadas sólo por el instalador o el técnico autorizado.



Para las reglas fundamentales de seguridad, las advertencias generales de instalación y de mantenimiento, ver el manual código 4051222 (que forma parte de la unidad).

USO Y CONSERVACIÓN DEL MANUAL

Este manual de instrucciones está dirigido al usuario de la máquina, al propietario y al técnico instalador y debe estar siempre a disposición para cualquier consulta eventual.

El manual está destinado al usuario, al encargado del mantenimiento y al instalador de la máquina.

El manual de instrucciones sirve para indicar el uso de la máquina previsto en las hipótesis de diseño, sus características técnicas y para proporcionar indicaciones para el uso correcto, la limpieza, la regulación y el uso; también proporciona indicaciones importantes para el mantenimiento, para eventuales riesgos residuales y para la realización de operaciones que deben desempeñarse con una atención especial.

Este manual debe considerarse como parte de la máquina y debe **conservarse para referencias futuras** hasta la eliminación final de la máquina.

El manual de instrucciones debe estar siempre disponible para su consulta y guardarse en un lugar protegido y seco.

En caso de pérdida o deterioro, el usuario podrá solicitar un nuevo manual al fabricante o al revendedor, indicando el modelo de la máquina y el número de matrícula de la misma, visible en la placa de identificación.

Este manual refleja el estado de la técnica en el momento de su redacción; el fabricante se reserva el derecho de actualizar la producción y los manuales sucesivos sin la obligación de actualizar también las versiones anteriores.

El fabricante queda exento de cualquier responsabilidad en caso de:

- uso indebido o no correcto de la máquina;
- uso no conforme con cuanto expresamente especificado en esta publicación;
- carencias graves en el mantenimiento previsto y recomendado;
- modificaciones en la máquina o cualquier intervención no autorizada;
- uso de repuestos no originales o específicos para el modelo;
- incumplimiento total o parcial de las instrucciones;
- sucesos excepcionales.

DEFINICIÓN



Antes de instalar el aparato, leer atentamente este manual.

Los aerotermos de cortinas de aire **Atlas STP** han sido ideados, proyectados y construidos para realizar barreras termodinámicas sobre las puertas de edificios industriales y comerciales.

Estos aparatos están instalados sobre las puertas y comprenden un conducto de aire especial a forma cónica que realiza una cortina consistente de aire caliente a flujo vertical que obstaculiza la entrada de aire de afuera.

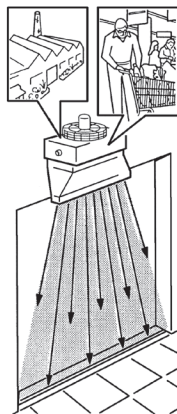

Los aparatos no se pueden usar para:

- el tratamiento del aire al aire libre
- su instalación en locales húmedos
- su instalación en atmósferas explosivas

- su instalación en atmósferas corrosivas

Compruebe que la estancia en la que se está instalada la unidad no contenga sustancias que generen un proceso de corrosión de las aletas de aluminio.

Están alimentados con agua caliente o agua recalentada o vapor producido por generadores (calderas).

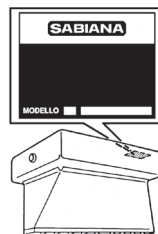

COMPONENTES PRINCIPALES

La **Caja** y el **Conducto** están realizados en chapa de acero galvanizada en caliente y barnizada.

La **batería** a intercambio de calor del aerotérmo es compuesta por tubos en acero Ø 22 mm o con tubos en cobre Ø 22 mm y aletas en aluminio.

La batería está provista de conexiones hembras roscadas o a pedido con brida PN 16.

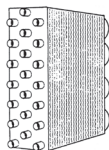

El **electroventilador** s compuesto por una turbina helicoidal con palas en aluminio que está encajada directamente sobre el árbol del motor eléctrico, asíncrono, trifásico, tipo cerrado, y está fijado a la caja con un soporte elástico y robusto en metal a forma de canastro, con interposición de dispositivos antivibrantes.

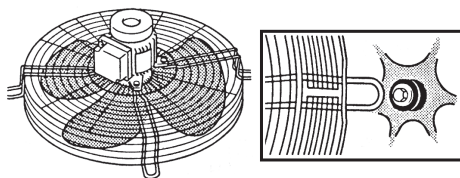

IDENTIFICACION DEL APARATO

Todos los aparatos llevan la etiqueta de identificación, con los datos del constructor y el tipo de aparato.

La etiqueta está detrás el aparato.

TRANSPORTE

El aparato va transportado y entregado sostenido y en una caja de cartón.

El conducto (difusor a pala de aire) está transportado des-embalado como pieza separada.

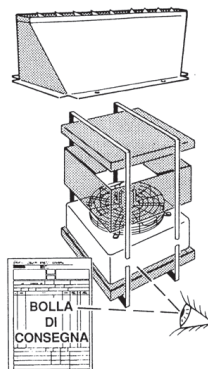

Una vez desembalado, controlar que no haya sufrido daños y que corresponda al pedido.

En caso de daños o de referencia de aparato no correspondiente a cuanto pedido, dirigirse al propio vendedor citando la seyre y el modelo.

REQUISITOS DE SEGURIDAD

Antes de realizar cualquier operación asegurarse de que:

1. el aparato no esté conectado con la corriente

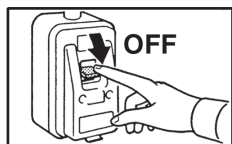

2. la válvula de alimentación para l'agua de la baterfa esté cerrada

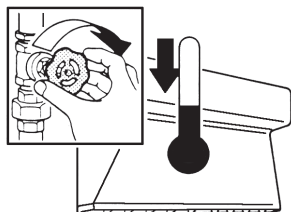

3. esperar el enfriamiento de la batería



Asegurarse de que esté conectada una puesta a tierra idónea.

Instalar en una posición fácilmente accesible cerca del aparato o de los aparatos un interruptor de seguridad que apaga el aparato.

Para transportar el aparato al lugar de instalación utilizar un medio de levantamiento adecuado al peso de la misma máquina (ver Caracterfsticas Técnicas, cuadro pesos).



Para levantar el aparato utilizar los dos argollas fijados sobre el eléctroventilador. Estas argollas están utilizadas solo para levantar el aparato. Para suspenderlo utilizar soportes, anillos o cualquier otro medi idóneo.

Las turbinas pueden alcanzar la velocidad de 900 revoluciones por minuto.

No se pueden introducir objetos en el eléctroventilador y todavía menos las manos.

Si el aerotérmo tiene que ser demontado, utilizar guantes de trabajo.

No aproximar al electroventilador en movimiento con vestidos flotante.

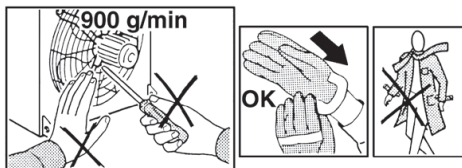

! No exponer a gas inflamable.

No quitar las etiquetas de seguridad. En caso que sean ilegibles, pedir su substitución.

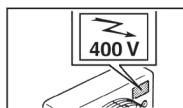

Proteger la baterfa contra el frio.

En caso de substitución de piezas, pedir siempre recambios originales.



Solamente personal técnico (y nadie más) que haya sido instruido, calificado y autorizado, puede acceder y efectuar el mantenimiento a la máquina.

CARACTERÍSTICAS CONSTRUCTIVAS

Nivel de presión sonora medido a 5 metros < 70 dB(A)

Modelo STP	Filas n°	Caudal de aire		Ruido		Peso Kg	Capacidad l	Dimensiones			
		m³/h		dB(A)				mm			
		6 polos	8 polos	6 polos	8 polos			A = B	C	D	E
7	1	4435	3440	69	63	62	4,3	793	696	793	1000
	2	4175	3175	69	63	70	8,2				
	3	4000	3045	69	63	76	12,3				
8	1	6655	4700	69	64	75	5,8	900	803	900	1200
	2	6000	4300	69	64	86	11,1				
	3	5480	3915	69	64	93	16,6				
9	1	9220	6610	70	65	90	7,6	1010	913	1010	1400
	2	8870	6260	70	65	104	14,5				
	3	8170	5560	70	65	113	21,8				

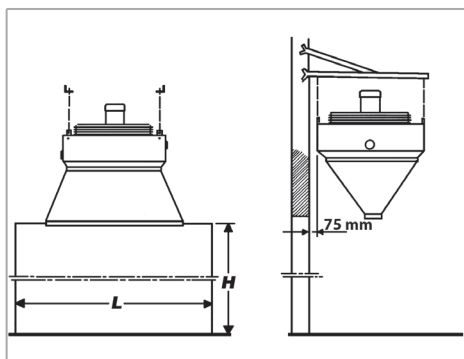
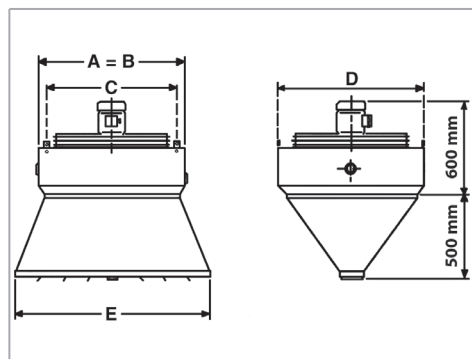

INSTALACIÓN

Para la instalación elegir aérotermos adecuados según las dimensiones de la puerta (ver tablero).

Modelo STP	Polos	Puerta H	Puerta L
		m	m
7	6	3,0 ÷ 4,0	1,5
8		3,5 ÷ 4,5	2,0
9		4,5 ÷ 5,5	2,5
7	8	2,5 ÷ 3,0	1,5
8		3,0 ÷ 3,5	1,8
9		3,5 ÷ 4,5	2,0

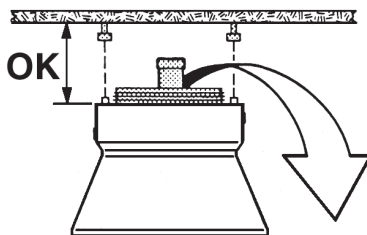

Respetar una distancia misma entre el motor y la turbina por el mantenimiento eventual.

Según las dimensiones y e/ peso del aparato y /as características de la pared se preparan dos ménsulas perfiladas en acero de sección y dimensión adecuadas.

Fijar a las ménsulas cables metálicos, cadenas, tirantes o cualquier otra cosa idónea.

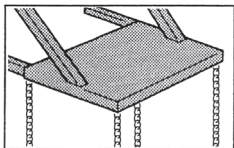

Fijar el aparato con 4 tornillos M8 y arandelas a los cuatro anillos.

Levantar el aerotérmo de manera adecuada y fijarlo a las suspensiones.

Montar sobre el aerotérmo el conducto difusor a pala de aire y fijarlo a las piezas roscadas con cuatro tornillos M6, arandelas elásticas y arandelas planas.

Orientar las aletas del difusor a fin de que el flujo de aire cubra la abertura de la puerta.

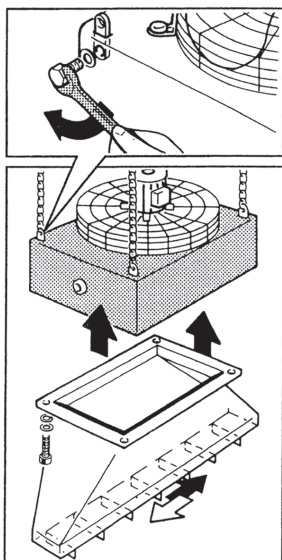

CONEXIÓN HIDRÁULICA

En los circuitos abiertos (por ejemplo, cuando se usa agua de pozo), el agua usada se debe limpiar aún más para eliminar los materiales en suspensión, usando un filtro que debería estar en entrada. De lo contrario existe el riesgo de erosión debido a las partículas en suspensión.

Además, es necesario asegurarse de que la unidad esté protegida contra el polvo y otras sustancias que provocan reacción ácida o alcalina cuando se combinan con el agua (corrosión del aluminio).

Esquema de alimentación con agua caliente o agua recalentada.

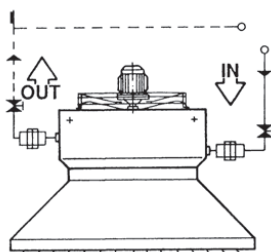

! No hacer entrar escorias o impurezas en la conexión de la batería porque además de estropear el mismo aparato, pueden ser transportadas hasta la central térmica y estropear bombas, calderas, válvulas y otros elementos.

Para evitar eventuales fugas, utilizar cáñano y pasta verde por las conexiones de entrada y salida.

Proveer los tubos de juntas a tres piezas y válvula de exclusión.

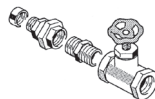

En la parte alta del circuito está introducido un respiradero de aire y en la parte baja un descargador del condensado.

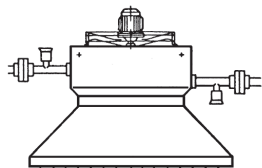

La batería del aerotermo ha sido probada en fábrica a la presión de 30 bar y el aerotermo puede funcionar en un circuito hidráulico con presiones hasta 16 bar.

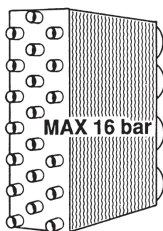

Temperatura máxima del fluido termovector = máx. 170 °C

En caso de alimentación con agua sobrecalentada es necesario, en lugar del conector, montar conexiones con brida y contrabrida.

CONEXIONES ELECTRICAS

⚠ Antes de efectuar las conexiones electricas, asegurarse de que el interruptor se encuentre en la posición "OFF".

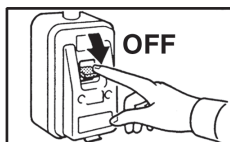

Abrir la tapa del tablero de bornes del motor y introducir el cable de alimentación. Conectar los hilos de fase con los bornes U₁-V₁-W₁. Asegurarse de que las plastrinas de conexión del motor sean en la posición correcta con referencia al valor de tensión.

Acordarse de conectar el hilo amarillo/verde con la tierra (ver esquema).

Motor deslizando con protección térmica (Klixon), IP 55.

Conexión Δ (Rapido)

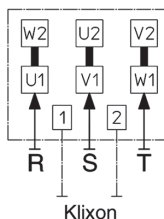

Conexión Y (Lento)

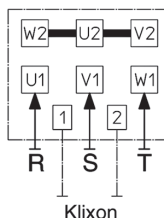

Preveer, para la alimentación de la unidad, un interruptor de corte omnipolar (CAT III) para desconexión completa.

Tamaño	7	8	9
Código motor	3054000	3054000	3054006
Velocidad (revoluciones por minuto)	Δ	940	900
	Y	770	750
Potencia (W)	Δ	670	1520
	Y	490	1000
Potencia absorbida motor (A)	Δ	1,55	3,40
	Y	1,00	2,30

Una vez efectuada la conexión eléctrica, probar el sentido de giro de la turbina. En el caso que el sentido de giro no sea correcto, quitar la tensión y invertir una fase en el tablero de bornes del motor.

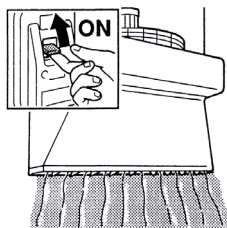

Cerrar la tapa del tablero de bornes y serrar los pisacables.

LIMPIEZA, MANTENIMIENTO Y RECAMBIOS

⚠ Antes de efectuar cualquier operación de limpieza y mantenimiento, el aparato tiene que ser aislado de la fuente de energía.



Solamente personal técnico (y nadie más) que haya sido instruido, calificado y autorizado, puede acceder y efectuar el mantenimiento al aparato.

Motor: Los aerotermos montan motores de tipo cerrado con cojinetes autolubricados y no necesitan ningún tipo de intervención o de mantenimiento.

Batería: Las baterías de intercambio térmico tienen que ser mantenidas en perfecto estado para garantizar las características térmicas de proyecto. Controlar periódicamente que el bloque con las aletas no obstruya el pasaje del aire. Si es necesario, limpiarlo utilizando un chorro de agua o de vapor a baja presión, protegiendo el motor eléctrico para evitar eventuales daños.

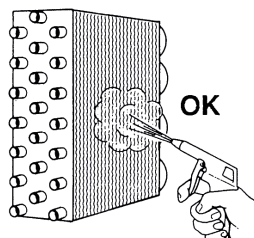

Electroventilador: En el caso se noten ruidos o vibraciones del ventilador, verificar que las tuercas de fijación entre el motor y el soporte o el soporte y la caja del aerotermo estén bien apretadas.

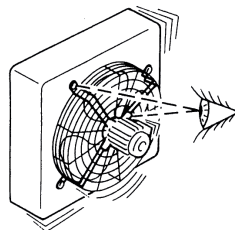

Piezas de repuesto: En caso de sustitución de piezas, citar siempre el modelo del aparato y el componente.

13 RECICLAJE Y ELIMINACIÓN

Eliminación del producto: atégase a las normas ambientales vigentes.

Eliminación de los residuos de equipos eléctricos y electrónicos (RAEE), en virtud de la Directiva Europea 2012/19/UE (WEEE).

(Aplicable en los Países con sistemas de recogida selectiva de residuos)

El símbolo colocado en el producto o en la documentación indica que, al final de su vida útil, los productos no se deban eliminar con el resto del flujo normal de residuos sólidos urbanos.

El símbolo del contenedor tachado se encuentra en todos los productos para recordar que es obligado realizar una recogida selectiva.



BUSQUEDA AVERIAS

AVERIA

el motor no gira correctamente o es ruidoso

REMEDIO

- controlar que la alimentación está inserida
- controlar que llegen todas las tres fases
- cerrar el aparato, destacar los fillos del motor y medir con un ohmetro la continuidad de las roscas (U_1/U_2 - V_1/V_1 - W_1/W_1). Si una o algunas roscas están paradas, substituir el motor. Pedir un recambio original.

DICHIARAZIONE DI CONFORMITÀ / DECLARATION OF CONFORMITY / DÉCLARATION DE CONFORMITÉ / KONFORMITÄTSEKTLÄRUNG / DECLARACIÓN DE CONFORMIDAD



Costruzione e vendita di apparecchi per riscaldamento e condizionamento industriale e civile



Oggetto: **Dichiarazione di conformità UE**
Object: **EU Declaration of conformity**

La presente dichiarazione di conformità è rilasciata sotto la responsabilità esclusiva del fabbricante.
This declaration of conformity is issued under the exclusive responsibility of the manufacturer.

Prodotto: Atlas 1-10 / Helios 1-6 / Atlas STP 7-9
Product: Atlas 1-10 / Helios 1-6 / Atlas STP 7-9

Modello / Pattern: Grandezza 1-2-3-4-5-6-7-8-9-10 a 1, 2, 3 ranghi (motori 4, 6, 4/6, 6/8 poli)
Size 1-2-3-4-5-6-7-8-9-10 of 1, 2, 3 rows (motors 4, 6, 4/6, 6/8 poles)

al quale questa dichiarazione si riferisce, è conforme alle seguenti norme:
to which this declaration relates is in conformity with the following standards or other normative document(s):

EN 60335-1 (2012) + A11 (2014)
EN 60335-2-40 (2003) + A11 (2004) + A12 (2005) + A1 (2006) + A2 (2009) + A13 (2012)
EN 55014-1 (2006) +A1 (2009) + A2 (2011)
EN 55014-2 (2015)
EN 61000-3-2 (2014)
EN 61000-3-3 (2013)
EN IEC 63000 (2018)
Reg. N. 327/2011
Reg. UE 2019/1781

L'oggetto della dichiarazione di cui sopra è conforme alla pertinente normativa di armonizzazione dell'Unione.
The object of the declaration described above is in conformity with the relevant Union harmonization legislation.
2014/35/UE 2014/30/UE 2006/42/EC 2011/65/UE 2009/125/EC

Il fascicolo tecnico è costituito presso: Sabiana S.p.A. Via Piave 53, 20011 Corbetta (MILANO-ITALY)
The technical file is made at: Sabiana S.p.A. Via Piave 53, 20011 Corbetta (MILANO-ITALY)

Corbetta, 15/12/2021

SABIANA SpA Società a socio unico
Sede Legale e stabilimento:
via Piave 53 - 20011 Corbetta (MI) Italia
Direzione e coordinamento: Arbonia AG

E-mail: info@sabiana.it
Pec: info@pec.sabiana.it
T. +39 02 97203.1 r.a.
F. +39 02 9777282

Cap. Sociale € 4.050.000 Int. vers.
C.F./P.IVA IT 09076750158
Reg. Imprese MI 09076750158
C.C.I.A.A. n. R.E.A. 1267681 Milano

A company of Arbonia Group
ARBONIA

UK DECLARATION of CONFORMITY

SABIANA S.p.A. declare under our sole responsibility that the following product:

Product: Atlas 1-10 / Helios 1-6 / Atlas STP 7-9

Pattern: Size 1-2-3-4-5-6-7-8-9-10 of 1, 2, 3 rows (motors 4, 6, 4/6, 6/8 poles)

In its conformity with the essential requirements and other relevant requirements of:

- The Electrical Equipment Safety Regulations 2016 (S.I. 2016/1101)
- The Electromagnetic Compatibility Regulations 2016 (S.I. 2016/1091)
- The Restriction of the Use of Certain Hazardous Substances in Electrical and Electronic Equipment Regulations 2012 (S.I. 2012/3032)
- The Supply of Machinery (Safety) Regulation 2008 (S.I. 2008/1597)

The following Designated standards are applied:

BS EN 60335-1 (2012) + A11 (2014) + A13 (2017)

BS EN 60335-2-40 (2003) + A11 (2004) + A12 (2005) + A1 (2006) + A2 (2009) + A13 (2012)

BS EN 62233 (2008)

BS EN 55014-1 (2017)

BS EN 55014-2 (1997) + A2 (2008)

BS EN 61000-3-2 (2014)

BS EN 61000-3-3 (2013)

BS EN IEC 63000 (2018)

The technical file is made at: Sabiana S.p.A. Via Piave 53, 20011 Corbetta (MILANO-ITALY)

Corbetta, 15/12/2021

Nicola Binaghi
Presidente

- IT** *Le descrizioni ed illustrazioni fornite nella presente pubblicazione si intendono non impegnative il Costruttore si riserva perciò il diritto, ferme restando le caratteristiche essenziali dei tipi descritti ed illustrati, di apportare, in qualunque momento, senza impegnarsi ad aggiornare tempestivamente questa pubblicazione, le eventuali modifiche che essa ritenesse convenienti per scopo di miglioramento o per qualsiasi esigenza di carattere costruttivo o commerciale.*
- EN** *The descriptions and illustrations provided in this publication are not binding: the manufacturer reserves the right, whilst maintaining the essential characteristics of the types described and illustrated, to make, at any time, without the requirement to promptly update this piece of literature, any changes that it considers useful for the purpose of improvement or for any other manufacturing or commercial requirements.*
- FR** *Les descriptions et les illustrations fournies dans cette publication ne sont pas contractuelles; la société se réserve donc le droit, tout en maintenant les caractéristiques essentielles des modèles décrits et illustrés, d'apporter, à tout moment, sans s'engager à mettre à jour rapidement cette publication, les éventuelles modifications qu'elle juge utile pour l'amélioration de ses produits ou toute autre exigence de fabrication ou de caractère commercial.*
- DE** *Die Beschreibungen und Abbildungen in diesem Prospekt sind unverbindlich. Vorbehaltlich der wesentlichen Eigenschaften der beschriebenen und abgebildeten Typen behält sich der Hersteller das Recht vor, jederzeit und ohne Verpflichtung zur umgehenden Aktualisierung dieses Prospektes eventuelle Änderungen anzubringen, die sie zum Zwecke der Verbesserung, oder aus konstruktiven oder kommerziellen Gründen für angezeigt hält.*
- ES** *Las descripciones e ilustraciones proporcionadas en esta publicación no se consideran vinculantes, por lo tanto, el fabricante se reserva el derecho, sin perjuicio de las características básicas de los tipos descritos e ilustrados, a realizar, en cualquier momento y sin comprometerse a actualizar constantemente esta publicación, cualquier modificación que considere conveniente para mejorar el contenido o por necesidades comerciales o de fabricación.*



SABIANA SpA

Società a socio unico

via Piave 53 - 20011 Corbetta (MI) Italia

T. +39 02 97203 1 r.a. - F. +39 02 9777282

info@sabiana.it

www.sabiana.it