



# Atlas STP

Sbarramenti termodinamici

BROCHURE TECNICA

# Atlas STP

Sbarramenti termodinamici



Gli aerotermini **Atlas STP**, alimentati ad acqua calda, sono corredati di diffusori speciali atti a formare una lama d'aria calda. Installati sopra i portoni, creano una consistente cortina d'aria calda a flusso verticale, realizzando un concreto sbarramento, tale da ostacolare, per effetto termodinamico, le infiltrazioni di aria dall'esterno e miscelare le correnti fredde residue.

Disponibili in tre grandezze, a due velocità, con batterie ad 1, 2 o 3 ranghi.

## CARATTERISTICHE TECNICHE

- **Cassa portante in lamiera di acciaio** di 1 mm di spessore zincata a caldo e preverniciata in colore grigio chiaro RAL 9002, è costituita essenzialmente da tre parti, che sono assemblate mediante viti autoflettanti in modo da permettere un rapido intervento di manutenzione sulla batteria.
- **Condotto a lama d'aria a sezione rastremata**, con bocca corredata di deflettori orientabili.
- **Batteria di scambio termico a pacco alettato**, a uno, due o tre ranghi, con superficie primaria in tubi di rame, o di acciaio, diametro 22 mm, superficie secondaria in alette di alluminio con collarini di contatto.
- **Elettroventilatore**, composto da ventola elicoidale a pale d'alluminio direttamente calettata al motore elettrico asincrono trifase, 400 V 50 Hz, isolamento classe B, protezione IP55, a due velocità a 6/8 poli: 900 giri (6 poli) oppure 700 giri (8 poli).

## Interpretazione della sigla di identificazione

**Esempio: 68A71 SX / STP**

| 68                | A           | 7           | 1        | SX                           | SP                        | / STP    |
|-------------------|-------------|-------------|----------|------------------------------|---------------------------|----------|
| Motore a 6/8 poli | Serie Atlas | Grandezza 7 | Ranghi 1 | Batteria con tubi di acciaio | Batteria con tubi di rame | Tipo STP |



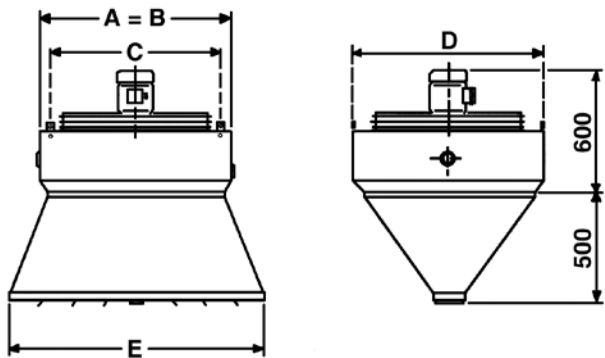

| Grandezza | Dimensioni |     |      |      | Ranghi | Peso<br>kg | Contenuto<br>acqua<br>litri |
|-----------|------------|-----|------|------|--------|------------|-----------------------------|
|           | A=B        | C   | D    | E    |        |            |                             |
|           | mm         |     |      |      |        |            |                             |
| 7         | 793        | 696 | 793  | 1000 | 1      | 62         | 4,3                         |
|           |            |     |      |      | 2      | 70         | 8,2                         |
|           |            |     |      |      | 3      | 76         | 12,3                        |
| 8         | 900        | 803 | 900  | 1200 | 1      | 75         | 5,8                         |
|           |            |     |      |      | 2      | 86         | 11,1                        |
|           |            |     |      |      | 3      | 93         | 16,6                        |
| 9         | 1010       | 913 | 1010 | 1400 | 1      | 90         | 7,6                         |
|           |            |     |      |      | 2      | 104        | 14,5                        |
|           |            |     |      |      | 3      | 113        | 21,8                        |

## Consigli per la scelta dell'apparecchio

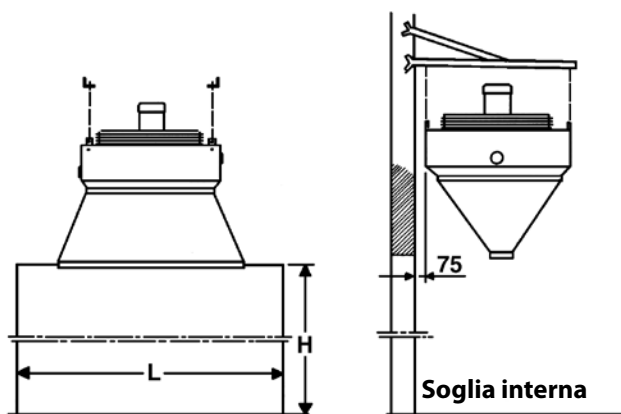

| Grandezza | Polarità motore | Altezza della porta H (m) | Larghezza della porta L (m) |
|-----------|-----------------|---------------------------|-----------------------------|
| 7         | 6               | 3,0 ÷ 4,0                 | 1,5                         |
| 8         | 6               | 3,5 ÷ 4,5                 | 2,0                         |
| 9         | 6               | 4,5 ÷ 5,5                 | 2,5                         |
| 7         | 8               | 2,5 ÷ 3,0                 | 1,5                         |
| 8         | 8               | 3,0 ÷ 3,5                 | 1,8                         |
| 9         | 8               | 3,5 ÷ 4,5                 | 2,0                         |

Temperatura entrata aria 15°C

| Grandezza | Modello   | Velocità di rotazione<br>giri/minuto | Portata aria<br>m <sup>3</sup> /h | Livello sonoro a<br>5 m * |      | Emissioni termiche             |    |                         |       |                                  |      |                         |       |      |      |
|-----------|-----------|--------------------------------------|-----------------------------------|---------------------------|------|--------------------------------|----|-------------------------|-------|----------------------------------|------|-------------------------|-------|------|------|
|           |           |                                      |                                   |                           |      | Alimentazione acqua<br>85-70°C |    |                         |       | Alimentazione acqua<br>140-100°C |      |                         |       |      |      |
|           |           |                                      |                                   |                           |      | kW                             |    | Temp. uscita aria<br>°C |       | kW                               |      | Temp. uscita aria<br>°C |       |      |      |
|           |           |                                      |                                   |                           |      | Poli                           |    |                         |       |                                  |      |                         |       |      |      |
|           |           | 6                                    | 8                                 | 6                         | 8    | 6                              | 8  | 6                       | 8     | 6                                | 8    | 6                       | 8     | 6    | 8    |
| 7         | 68A71/STP | 900                                  | 750                               | 4435                      | 3440 | 69                             | 63 | –                       | –     | –                                | –    | 39,42                   | 35,03 | 41,0 | 44,8 |
|           | 68A72/STP | 900                                  | 750                               | 4175                      | 3175 | 69                             | 63 | 38,15                   | 32,87 | 41,7                             | 45,3 | 62,72                   | 54,06 | 59,0 | 64,8 |
|           | 68A73/STP | 900                                  | 750                               | 4000                      | 3045 | 69                             | 63 | 44,87                   | 38,06 | 47,8                             | 51,5 | –                       | –     | –    | –    |
| 8         | 68A81/STP | 900                                  | 750                               | 6655                      | 4700 | 69                             | 64 | –                       | –     | –                                | –    | 50,62                   | 43,35 | 37,2 | 42,0 |
|           | 68A82/STP | 900                                  | 750                               | 6000                      | 4300 | 69                             | 64 | 49,08                   | 41,20 | 38,9                             | 43,0 | 80,12                   | 67,29 | 54,1 | 60,8 |
|           | 68A83/STP | 900                                  | 750                               | 5480                      | 3915 | 69                             | 64 | 59,42                   | 48,49 | 46,7                             | 51,2 | –                       | –     | –    | –    |
| 9         | 68A91/STP | 900                                  | 750                               | 9220                      | 6610 | 70                             | 65 | –                       | –     | –                                | –    | 70,80                   | 61,10 | 37,5 | 42,0 |
|           | 68A92/STP | 900                                  | 750                               | 8870                      | 6260 | 70                             | 65 | 70,79                   | 59,10 | 38,3                             | 42,6 | 116,23                  | 96,92 | 53,3 | 60,3 |
|           | 68A93/STP | 900                                  | 750                               | 8170                      | 5560 | 70                             | 65 | 86,68                   | 69,00 | 46,0                             | 51,3 | –                       | –     | –    | –    |

\* = Pressione sonora dB(A) riferita ad una distanza di 5m, fattore direzionale Q = 2, conforme alla norma EN 3744.



A company of Arbonia Group  
**ARBONIA** ▲

Seguici su



Sabiana app



---

**SABIANA SpA**

Società a socio unico

Via Piave 53 - 20011 Corbetta (MI) Italia

T. +39 02 97203 1 r.a. • F. +39 02 9777282

info@sabiana.it

**www.sabiana.it**