



Cert. n° 0545

Prodotto
soggetto e conforme
al regolamento (UE)
N. 327/2011



Riscaldamento
Aerotermi Elettrici Electra '90 e ElectraMatic



SABIANA
IL CLIMA AMICO

Aerotermini Elettrici

Electra '90 e ElectraMatic



SABIANA
IL CLIMA AMICO

Gli aerotermini SABIANA Electra '90 e ElectraMatic sono il risultato di una esperienza pluriennale, di cui la SABIANA dispone, e di un approfondito studio tecnico funzionale nel campo del riscaldamento elettrico di ambienti quali: officine, depositi, laboratori, mense, magazzini e costruzioni commerciali.

Mobile di copertura

Costruito in pannelli di lamiera d'acciaio fosfatata e verniciata a forno.

Telaio portante

In lamiera d'acciaio galvanizzata; a detto telaio sono fissati tutti i componenti l'apparecchio.

Batteria di scambio termico

A resistenze elettriche corazzate, in tubo di acciaio con alettatura continua in nastro d'acciaio. La potenzialità è suddivisa su due stadi onde permettere il funzionamento a carico parzializzato.

Ventilatore di tipo elicoidale, con ventola a pale in lega leggera antiscintilla, direttamente accoppiata all'asse del motore.

Motore elettrico

Di tipo asincrono 400V - 50Hz, trifase, a 6 poli, costruzione chiusa, isolamento in classe B, protezione termica IP 44.

Supporto elettroventilatore

A paniere metallico di forma robusta, formato da quattro bracci radiali e da paniere a rete antinfortunistica in tondo d'acciaio. L'unione tra il supporto e la parete posteriore della cassa è ottenuta mediante l'interposizione di antivibranti in neoprene che garantiscono un funzionamento esente da vibrazioni e da risonanze.

Termostato di sicurezza contro il surriscaldamento.

Morsettiera per gli allacciamenti alla linea elettrica.

Variante per la versione ElectraMatic

- **Motore elettrico** dotato di protezione termica, incorporata negli avvolgimenti, a reinserzione automatica.
- **Quadro elettrico** di comando e controllo completamente accessibile tramite la rimozione di un pannello laterale a totale apertura. Comprende tutti gli automatismi di comando, controllo e protezione, i circuiti ausiliari con termostati di consenso e sicurezza e le morsettiere già predisposte per gli allacciamenti alla linea, alla pulsantiera di comando remota, al termostato ambiente etc.



Le descrizioni ed illustrazioni fornite nella presente pubblicazione si intendono non impegnative: la Sabiana si riserva perciò il diritto, ferme restando le caratteristiche essenziali dei tipi descritti ed illustrati, di apportare, in qualunque momento, senza impegnarsi ad aggiornare tempestivamente questa pubblicazione, le eventuali modifiche che essa ritenesse convenienti per scopo di miglioramento o per qualsiasi esigenza di carattere costruttivo o commerciale.

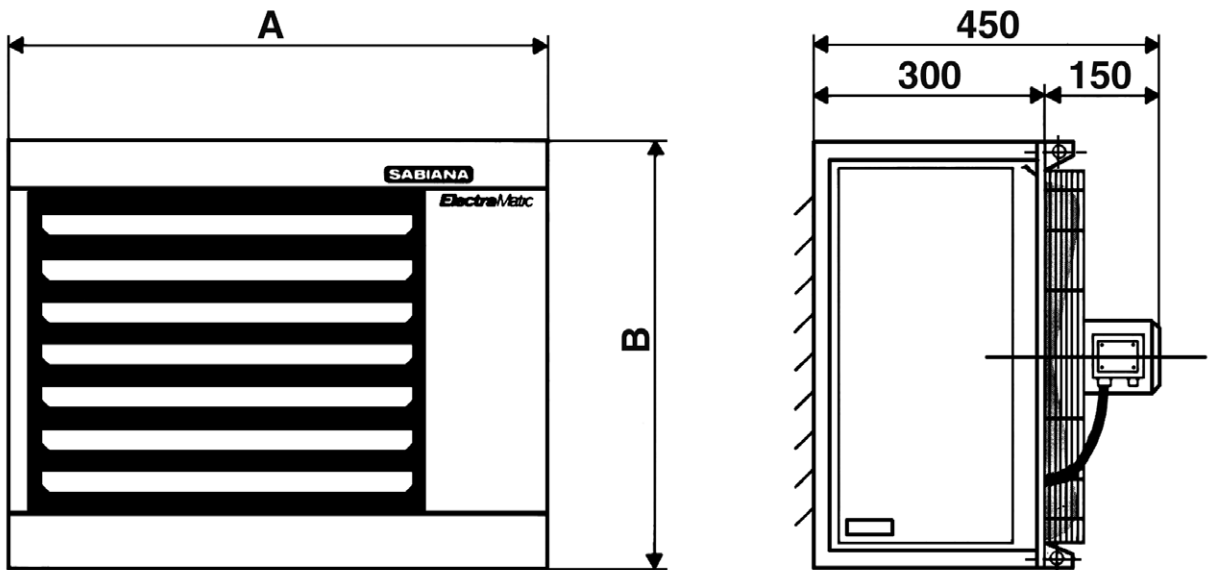

Mod. Electra '90		06E	09E	11E	17E	24E	30E	36E
Mod. ElectraMatic		EM6	EM9	EM11	EM17	EM24	—	—
A	mm	570	570	650	650	730	730	730
B	mm	470	470	570	570	670	670	670
Sez. uscita aria	L mm	400	400	480	480	560	560	560
	h mm	320	320	420	420	520	520	520
Ø Ventola	mm	300	300	400	400	500	500	500
Peso (circa) EM	kg	32	35	43	45	60	—	—
Peso (circa) E	kg	30	33	41	43	58	61	64

Mensole per installazione a parete

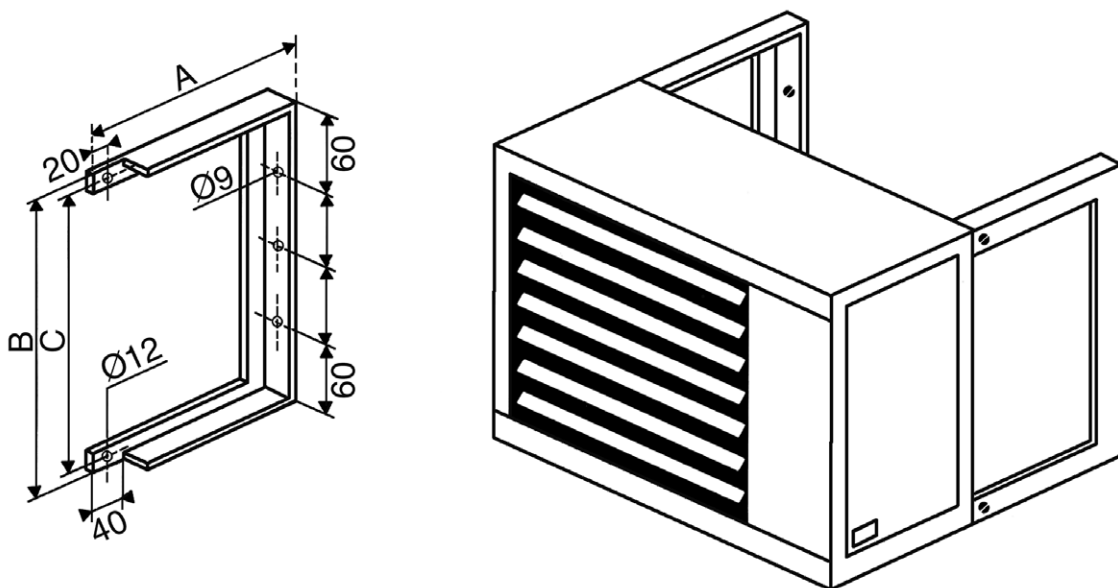

Mod. Electra '90		06E	09E	11E	17E	24E	30E	36E
Mod. ElectraMatic		EM6	EM9	EM11	EM17	EM24	—	—
A	mm	250	250	300	300	350	350	350
B	mm	450	450	550	550	650	650	650
C	mm	415	415	515	515	615	615	615

La batteria di scambio termico degli aerotermi **Electra '90** Sabiana è costituita da tubi in acciaio, alettati con nastro in acciaio, nei quali sono inserite le resistenze in filo nichel-cromo avvolto a spirale.

Le resistenze sono concentriche al tubo e isolate da esso con polveri di quarzo compresse (sistema Calrhod).

Gli elementi riscaldanti elettrici sono precablati in modo da formare due gruppi di potenza e sono collegati, terminalmente, a due morsettiere trifase di alimentazione, alle quali si può accedere asportando un pannello laterale del mobiletto di copertura.

La batteria è fissata, tramite le piastre tubiere, alla struttura portante posteriore eseguita in lamiera d'acciaio zincato.

Sulla struttura portante è ricavato il boccaglio di entrata aria, sagomato con imbocco raccordato per ridurre al minimo la turbolenza e il livello sonoro.

L'elettroventilatore è composto da una ventola elicoidale, a pale d'alluminio, direttamente calettata sul motore elettrico, asincrono trifase, supportato da un telaio elastico, a forma di cestello, costruito in tondo d'acciaio zincocromato.

Il gruppo elettroventilatore è fissato alla struttura portante, con interposizione di giunti antivibranti in neoprene.

La copertura è ottenuta con un mobiletto (cassa) in lamiera d'acciaio fosfatato verniciato e essiccato in forno.

Il mobiletto è corredato, frontalmente, di alette orizzontali regolabili singolarmente per direzionare il flusso dell'aria.

N. 2 termostati di sicurezza, collegati internamente al circuito di comando, garantiscono la protezione contro i surriscaldamenti interni all'unità.

MODELLO		06E	09E	11E	17E	24E	30E	36E
Potenzialità	W	6480	9720	11100	16650	24000	30000	36000
	Kcal./h	5570	8360	9545	14320	20640	25800	31000
Parzializzazioni	1 ^a W	3240	3240	5550	5550	6000	12000	12000
	2 ^a W	3240	6480	5550	11100	18000	18000	24000
Portata aria	m ³ /h	1000	1000	1800	1800	3600	3500	3400
Temp. uscita aria (con ingresso a +15°C)	°C	33	44	35	44	36	42	47
Lancio aria	m	6	6	8	8	12	12	12
Altezza di installazione	Min. (m)	2,5	2,5	3,0	3,0	3,0	3,0	3,0
	Max. (m)	4,0	4,0	4,5	4,5	5,0	5,0	5,0
Elettroventilatore elicoidale 400V - 3f - 50Hz	A	0,22	0,22	0,22	0,22	0,47	0,47	0,47
	giri/min.	900	900	900	900	900	900	900
	W	110	110	110	110	230	230	230
Rumorosità a 5 m (*)	dB(A)	43	43	48	48	50	50	50

(*) = Pressione sonora dB(A) riferita ad una distanza di 5m, fattore direzionale Q=2, conforme alla norma EN 3744.

Quadro di comando

Non fornito

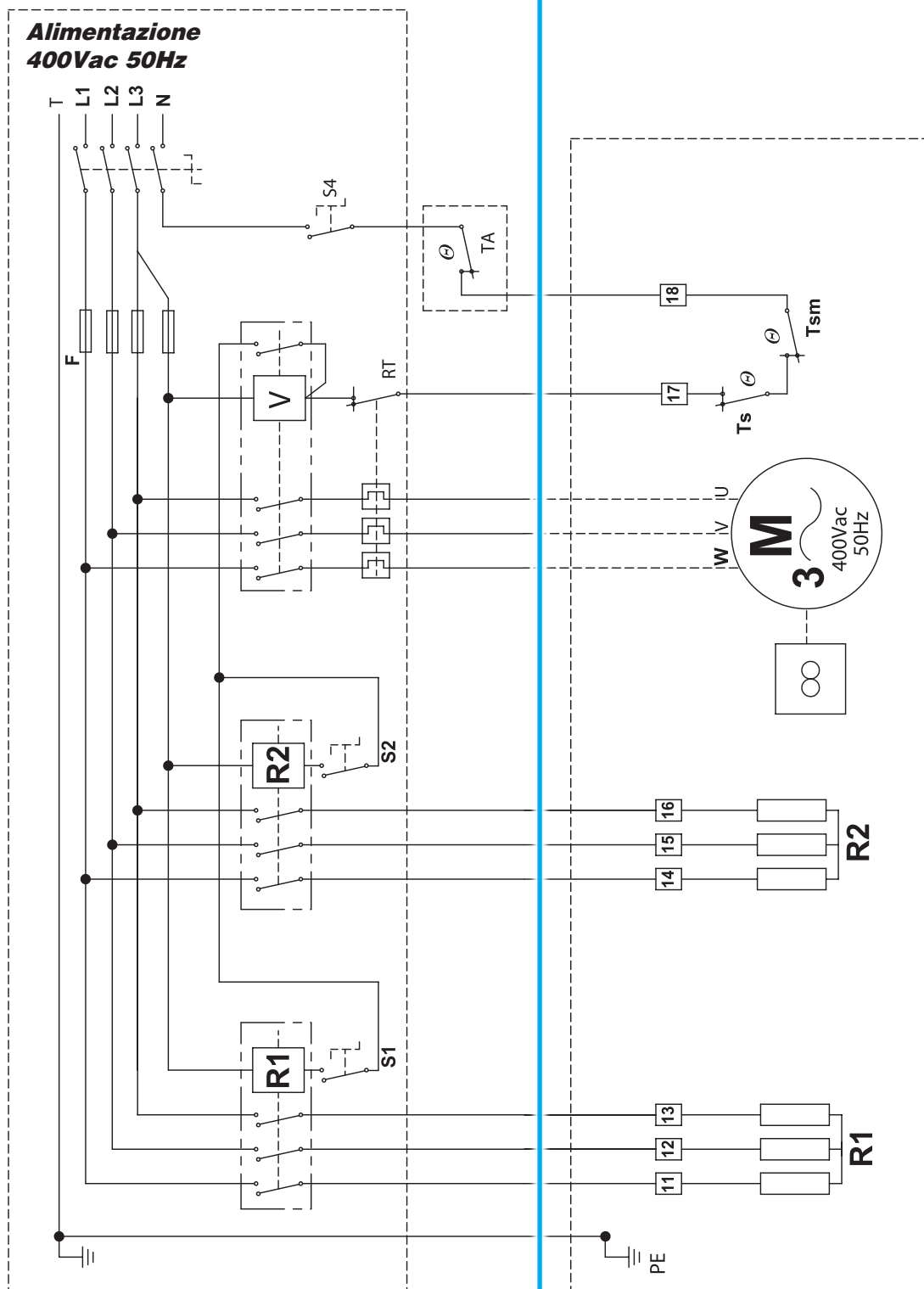

LEGENDA (Componenti interni)

- R1-R2 = Interruttori resistenza elettrica
- V = Contattore elettroventilatore
- R1 = Contattore resistenze 1° Stadio
- R2 = Contattore resistenze 2° Stadio
- F = Fusibile
- Ts = Termostato di sicurezza (a riarmo automatico 65°C)
- Tsm = Termostato di sicurezza a riarmo manuale OFF 200+-10°C

LEGENDA

(Componenti esterni consegnati separatamente)

- S1 = Interruttore 1° Stadio
- S2 = Interruttore 2° Stadio
- S4 = Interruttore accensione ventilatore
- TA = Termostato ambiente

- 1) Il funzionamento dell'aeroterme è comandato da un termostato ambiente (fornitura a cura del cliente), previo consenso tramite l'inserzione degli interruttori resistenze posti sul pannello di comando remoto.
 - 2) Al raggiungimento delle condizioni di temperatura impostate sul termostato ambiente, il ventilatore e le resistenze elettriche vengono disinserite contemporaneamente.
 - 3) Nel caso di surriscaldamento interno, n. 2 termostati di sicurezza, collegati internamente al circuito di comando, garantiscono lo spegnimento della potenza resistiva.
-
-) È possibile il funzionamento dell'apparecchio in sola ventilazione ESTIVA, commutando il deviatore del pannello remoto sulla posizione ESTATE; resteranno così escluse le resistenze mentre il ventilatore funzionerà in modo continuo.
-

Caratteristiche tecniche principali

MODELLO		EM6	EM9	EM11	EM17	EM24
Potenzialità	W	6480	9720	11100	16650	24000
	Kcal./h	5570	8360	9545	14320	20640
Parzializzazioni	1ª W	3240	3240	5550	5550	6000
	2ª W	3240	6480	5550	11100	18000
Portata aria	m³/h	1000	1000	1800	1800	3600
Temp. uscita aria (con ingresso a +15°C)	°C	33	44	35	44	36
Lancio aria	m	6	6	8	8	12
Altezza di installazione	Min. (m)	2,5	2,5	3,0	3,0	3,0
	Max. (m)	4,0	4,0	4,5	4,5	5,0
Elettroventilatore elicoidale 400V - 3f - 50Hz	A	0,22	0,22	0,22	0,22	0,47
	giri/min.	900	900	900	900	900
	W	110	110	110	110	230
Rumorosità a 5 m (*)	dB(A)	43	43	48	48	50

(*) = Pressione sonora dB(A) riferita ad una distanza di 5m, fattore direzionale Q=2, conforme alla norma EN 3744.

Predisporre le linee di alimentazione della corrente elettrica all'apparecchio, nonchè i circuiti di comando tra aereo-termo, pulsantiera remota e termostato ambiente. L'installazione a parete può essere realizzata mediante l'impiego di due staffe di sostegno (fornibili come accessorio) aventi le dimensioni come indicato in figura a pag. 3. È consigliato rispettare le altezze di installazione minime e massime indicate sulla tabella delle caratteristiche tecniche principali.

Attenzione: nell'effettuare i collegamenti elettrici rispettare la disposizione delle fasi onde evitare l'esclusione delle protezioni.

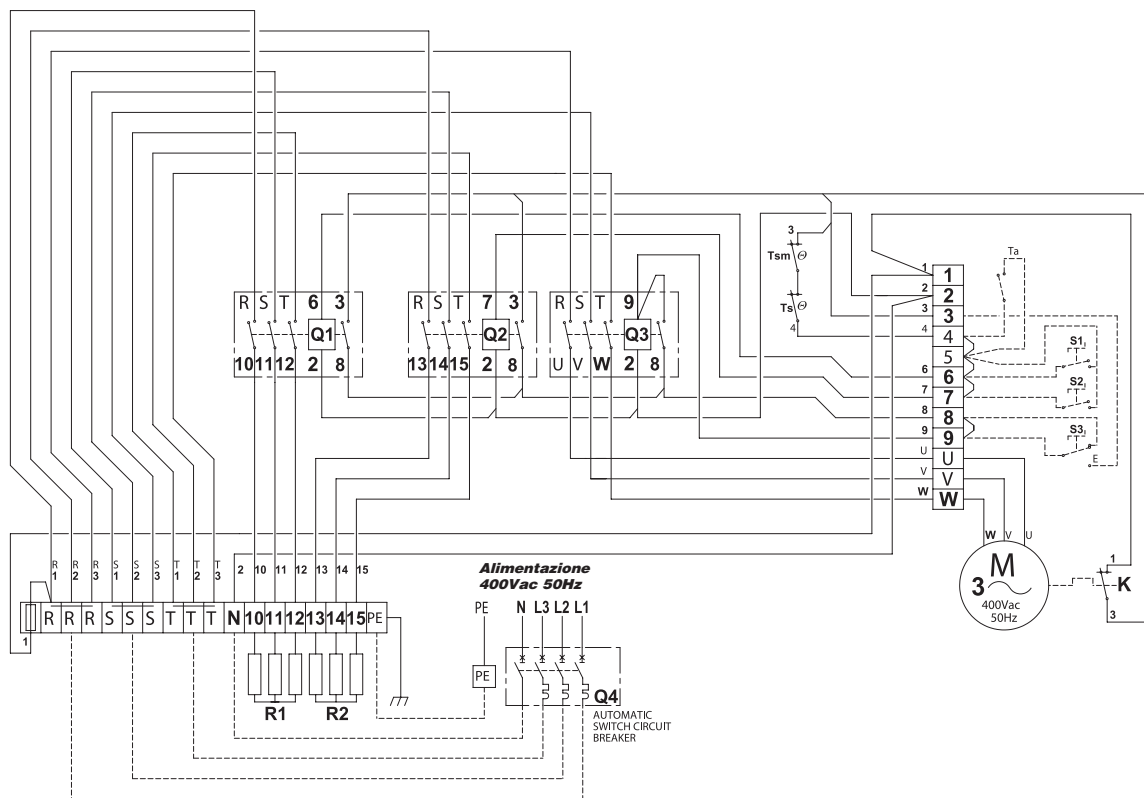

Interruttore di comando (Cod. 9015025)

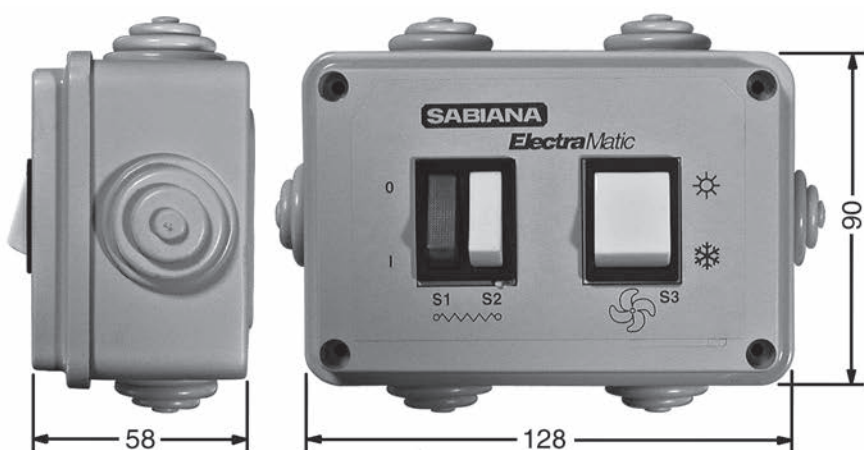

Comando a distanza Cod. 9015025

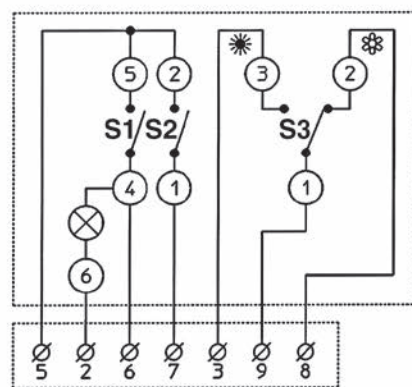

In caso di allacciamento di uno o più comandi, togliere il pontedal morsetto corrispondente.

LEGENDA (Componenti interni)

- Q1-Q2 = Interruttori resistenza elettrica
- Q3 = Interruttore Motoventilatore
- K = Klixon (protezione termica)
- R1 = Contattore resistenze 1° Stadio
- R2 = Contattore resistenze 2° Stadio
- Ts = Termostato di sicurezza (a riarmo automatico 65°C)
- Tsm = Termostato di sicurezza a riarmo manuale OFF 200+-10°C

LEGENDA

(Componenti esterni consegnati separatamente)

- S1 = Interruttore 1° Stadio
- S2 = Interruttore 2° Stadio
- S3 = Modalità SPDT contatto stagionale
- Ta = Termostato ambiente

Riscaldamento
Aerotermini Elettrici Electra '90 e ElectraMatic

E - EM - 04/17
Cod. 99A4150000 0/04/17

