



Prodotto soggetto e conforme
al regolamento (UE) N.327/2011

Aero-Destratificatore NO-STRAT

Economizzatore di Calore

CATALOGO TECNICO

NO-STRAT: l'unico sistema per evitare l'effetto "cielo-aperto" e risparmiare combustibile fino al 30%.

Accanto alla termostriscia Duck Strip che permette un risparmio energetico sino al 30% rispetto ai tradizionali sistemi di riscaldamento, la SABIANA propone alla sua clientela il NO-STRAT. Questo aerodestratificatore/economizzatore di calore può essere utilizzato in tutti gli esistenti impianti di riscaldamento di ambienti industriali e commerciali realizzati ad aria calda.

È risaputo che in tutti i grandi ambienti di notevole altezza riscaldati con sistemi ad aria calda (aerotermi, ecc.) o aventi fonti tecnologiche calde, quali forni di essiccazione, si verifica un grande accumulo di calore sotto il soffitto.

Infatti l'aria calda tende a salire e a stratificarsi in alto, senza poter più essere utilizzata all'altezza di permanenza delle persone, mentre il calore si disperde gradualmente all'esterno attraverso il soffitto.

Il NO-STRAT elimina questo grave inconveniente. Infatti questo apparecchio, che deve essere installato a circa 2/3 dell'altezza totale del locale, è dotato di un comando termostatico che, non appena la temperatura della zona alta supera il valore prefissato (es. 20°C), mette in funzione l'elettroventilatore rimandando l'aria calda nella parte bassa dell'ambiente, distribuendola al giusto livello di utilizzazione. Si potrà così realizzare, con una spesa limitata e recuperabile in una sola stagione di funzionamento, un enorme recupero di calore che andrebbe altrimenti completamente perso, ottenendo un risparmio effettivo di combustibile sino al 30÷40%.

Inoltre durante il periodo estivo, il NO-STRAT SABIANA potrà essere utilizzato anche per ottenere una ventilazione dell'ambiente.

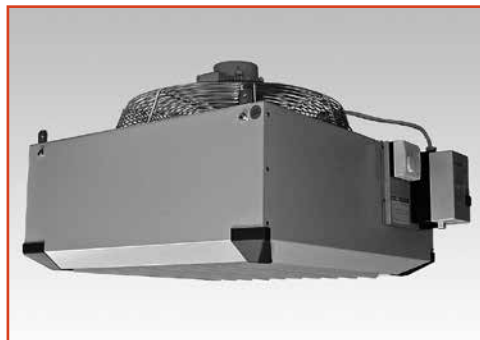

Descrizione

L'aerodestratificatore/economizzatore di calore No-Strat SABIANA è composto da:

- **Cassa portante** in lamiera d'acciaio zincata a caldo e preverniciata in colore grigio chiaro.
- **Deflettori aria**, ricavati per profilatura, di lamiera zincata a caldo e preverniciata, con un disegno che permette un'ottima direzionabilità del flusso d'aria.
- **Motore** trifase V400/3, IP 44, a 4 o 6 poli.
- **Ventilatore elicoidale** a pale d'alluminio aventi un profilo razionale di alto rendimento atto ad ottenere un'elevata portata d'aria con minimo assorbimento d'energia.
- **Supporto elettroventilatore** a paniere metallico d'acciaio con zinco-cromatura. L'unione fra il supporto e la parete superiore della cassa è effettuata mediante l'interposizione di ammortizzatori antivibranti in neoprene.
- **Avviatore elettrico** con relè termico a riarmo manuale, comandato dal termostato ambiente.
- **Anelli** in acciaio per la sospensione del No-Strat SABIANA.

Criteri di scelta dell'Aerodestratificatore

Per determinare il modello e il numero di aerodestratificatori è opportuno rispettare alcuni criteri di scelta:

- Si determina in primo luogo il numero di giri del motore (4 poli/1400 giri o 6 poli/900 giri) e la grandezza dell'apparecchio, in funzione del livello sonoro desiderato e dell'altezza di installazione prevista.
- Definito il modello è necessario determinare il numero di aerodestratificatori che è opportuno installare. Per ottenere il risultato richiesto la Sabiana suggerisce di prevedere un numero di apparecchi che permetta di ricircolare l'intero volume d'aria del locale almeno due volte ogni ora.
- Determinata la quantità d'aria totale che deve essere ricircolata, si divide questo valore per la portata d'aria fornita dal singolo apparecchio precedentemente scelto, determinando il numero di aerodestratificatori da installare.

ESEMPIO:

- Capannone da 8000 m³ - Installazione a 5 m.
- In base all'altezza di installazione, consultando la tabella, scegliamo il DNS mod. 450/4 che ha una portata di 4300 m³/h.
- Moltiplichiamo per 2 il volume del locale (2x8000 = 16000).
- Dividiamo 16000 per la portata singola (4300) e stabiliamo che sono necessari 4 aerodestratificatori.

Caratteristiche tecniche nominali

Poli	Modello	Velocità di rotazione	Portata aria	Potenza motore	Assorbimento motore (400 V)	Efficienza*	Altezza di installazione	Zona di influenza	Livello sonoro a 5 mt. **
		Giri/min.	m ³ /h	(W)	(A)		m	m ²	dB(A)
4	DNS-450/4	1400	4.300	300	0,63	IE2	4,5 ÷ 6,5	100	61
	DNS-500/4	1400	5.500	300	0,63	IE2	5 ÷ 8	150	66
	DNS-550/4	1400	6.300	360	0,87	IE2	6,5 ÷ 9	200	69
6	DNS-450/6	900	2.800	100	0,26	NA	3,5 ÷ 6	60	52
	DNS-500/6	900	3.750	100	0,26	NA	4 ÷ 8	90	56
	DNS-550/6	900	4.600	175	0,38	NA	5 ÷ 8,5	120	60
	DNS-650/6	900	9.100	870	1,65	IE2	6,5 ÷ 11	300	67
	DNS-750/6	900	13.200	870	1,65	IE2	7 ÷ 13	400	68

* secondo Regolamento UE 2019/1781 (non applicabile a motori con potenza nominale resa inferiore a 120W)

NA: regolamento non applicabile

** Pressione sonora dB(A) riferita ad una distanza di 5m, fattore direzionale Q = 2, conforme alla norma EN 3744.

Dimensioni e pesi

Legenda

- 1 = Motore elettrico trifase
- 2 = Supporto motore con rete antinfortunistica
- 3 = Ventola alluminio
- 4 = Orecchie di sospensione
- 5 = Termostato ambiente
- 6 = Avviatore con relè termico
- 7 = Cassa in lamiera di ferro
- 8 = Alette direzionali

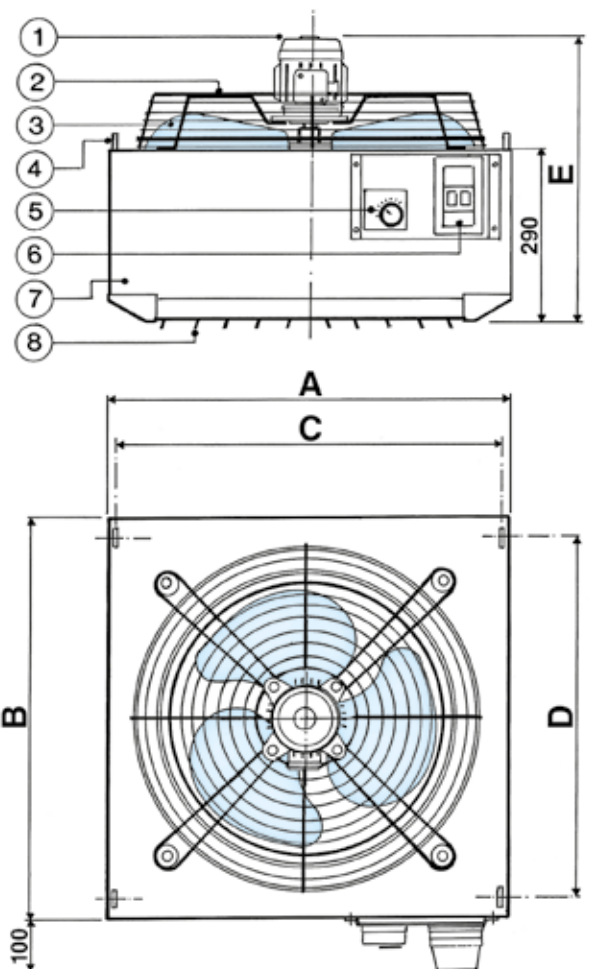

Modello		A	B	C	D	E	Peso Kg
DNS-450/4	DNS-450/6	634	634	629	537	488	20
DNS-500/4	DNS-500/6	688	688	683	591	488	23
DNS-550/4	DNS-550/6	742	742	737	645	513	25
-	DNS-650/6	900	900	895	803	575	33
-	DNS-750/6	1010	1010	1005	913	595	42

Le descrizioni ed illustrazioni fornite nella presente pubblicazione si intendono non impegnative: la Sabiana si riserva perciò il diritto, ferme restando le caratteristiche essenziali dei tipi descritti ed illustrati, di apportare, in qualunque momento, senza impegnarsi ad aggiornare tempestivamente questa pubblicazione, le eventuali modifiche che essa ritenesse convenienti per scopo di miglioramento o per qualsiasi esigenza di carattere costruttivo o commerciale.



A company of Arbonia Group
ARBONIA ▲

Follow us on



Sabiana app



SABIANA SpA

Società a socio unico

Via Piave 53 - 20011 Corbetta (MI) Italy

T. +39 02 97203 1 r.a. • F. +39 02 9777282

info@sabiana.it

www.sabiana.it



Cert. n. 0545



Cert. n. 050153

Sabiana 2 e Sabiana 3

Unità operativa in via Virgilio, 2
Magenta (MI)

Sabiana 4

Unità operativa in via Zanella, 27
Corbetta (MI)