



Atlas

Aerothermo elicoidale

BROCHURE TECNICA

Atlas

Aerotermo elicoidale



Gli aerotermi **Atlas Sabiana** hanno un grande cuore: una batteria pensata, progettata e costruita espressamente per il riscaldamento di ambienti industriali: l'elevato spessore dei tubi, il loro grande diametro ($\varnothing 22$ mm) e l'ottimale rapporto fra la portata dell'aria e le rese termiche garantiscono una lunga durata ed un elevato comfort ambientale. Gli aerotermi Atlas sono prodotti in 10 grandezze da 5 a 120 kW e sono disponibili con batteria a 1 rango per impianti a vapore o acqua surriscaldata, a 2 ranghi per impianti ad acqua calda ed a 3 ranghi per impianti ad acqua calda a bassa temperatura.

La batteria di scambio degli aerotermi Atlas Sabiana con tubi in acciaio 22 mm ed alette in alluminio ha nei confronti delle batterie rame-alluminio con tubi di piccolo diametro i seguenti vantaggi: il materiale utilizzato per la fabbricazione dei tubi, l'acciaio ed il suo elevato spessore, 1 mm in luogo di 0,3/0,4 mm, forniscono alla batteria Sabiana una robustezza e una durata nel tempo eccezionali. Il grande diametro dei tubi riduce le perdite di carico lato acqua, questo significa pompe di potenza limitata ed una capacità di riscaldamento molto rapida. La batteria degli aerotermi Sabiana utilizza, a parità di resa, un numero ridotto di tubi: questo determina una bassa resistenza al passaggio dell'aria e quindi una temperatura di uscita dell'aria ottimale ed un lancio molto elevato. L'ampia spaziatura tra le alette ed il loro spessore facilitano le operazioni di pulitura e di manutenzione, indispensabili per conservare l'efficienza dell'aerotermo.

In una installazione in cui la totalità delle tubazioni e delle apparecchiature sono in acciaio, la batteria con tubi in acciaio rappresenta l'ideale continuità dell'impianto, evitando così possibili scompensi di ordine fisico e chimico dovuti all'interazione di metalli diversi.

La verniciatura speciale assicura una lunga durata e aumenta la resa termica.

La batteria Sabiana è adatta per acqua calda, acqua surriscaldata o vapore, anche ad alta pressione. Ogni batteria è infatti collaudata due volte a 30 bar.

Per soddisfare qualunque esigenza di progettazione e installazione, tutta la serie di aerotermi è disponibile anche con batteria a tubi di rame e alette di alluminio.

Tale batteria è identica come geometria (diametro, tubi, passo alette etc.) a quella in acciaio, ma è costruita con materiale di spessore 0,7 mm nettamente superiore a quello utilizzato comunemente tanto da risultare in un peso complessivo doppio.

La vastissima gamma è basata su 10 grandezze disponibili a 1, 2 o 3 ranghi.

Sono disponibili, per le grandezze da 1 a 6, **innovativi motori elettronici** a basso consumo energetico, controllati da una scheda inverter ed identificati con la sigla ECM.

Oltre a diminuire il consumo elettrico rispetto ai tradizionali motori asincroni, permettono di variare in continuo la portata dell'aria e di controllare in maniera più precisa la temperatura ambiente, con ulteriori benefici sui livelli sonori medi in ambiente.



- **Cassa smontabile in lamiera zincata preverniciata** in colore grigio chiaro RAL 9002.
- **Batteria di scambio termico a pacco** con alettatura in alluminio, tubi in acciaio o in rame.
- **Elettroventilatore elicoidale composto da** ventola in alluminio, supporto elastico antinfortuni e motore trifase chiuso Volt 230/400 silenzioso, disponibile a seconda delle grandezze a due velocità a 4/6, 6/8 poli (protezione IP55) e ad una velocità a 4, 6 poli (protezione IP44).
- **Disponibile una vasta gamma** di condotti aggiuntivi per presa d'aria esterna e ricircolo, accessori, flange, etc.

A richiesta: esecuzioni fuori standard (tensioni speciali, condotti speciali, torrini di ripresa, etc.).

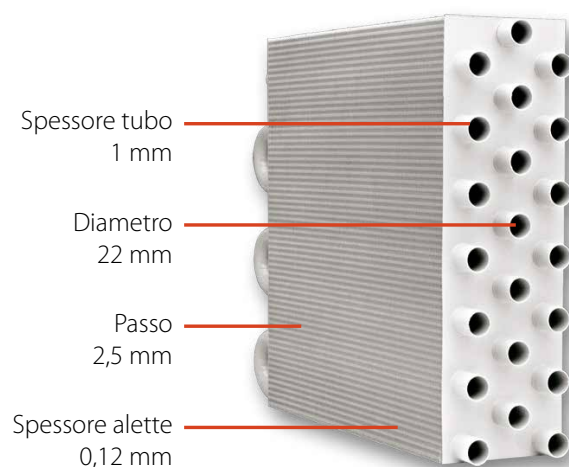

Interpretazione della sigla di identificazione ATLAS

Esempio: 46A42 SX

46	A	4	2	SX	SP
Motore a 4/6 poli (1350/1000 giri/minuto)	Serie Atlas	Grandezza 4	Ranghi 2	Batteria con tubi di acciaio	Batteria con tubi di rame

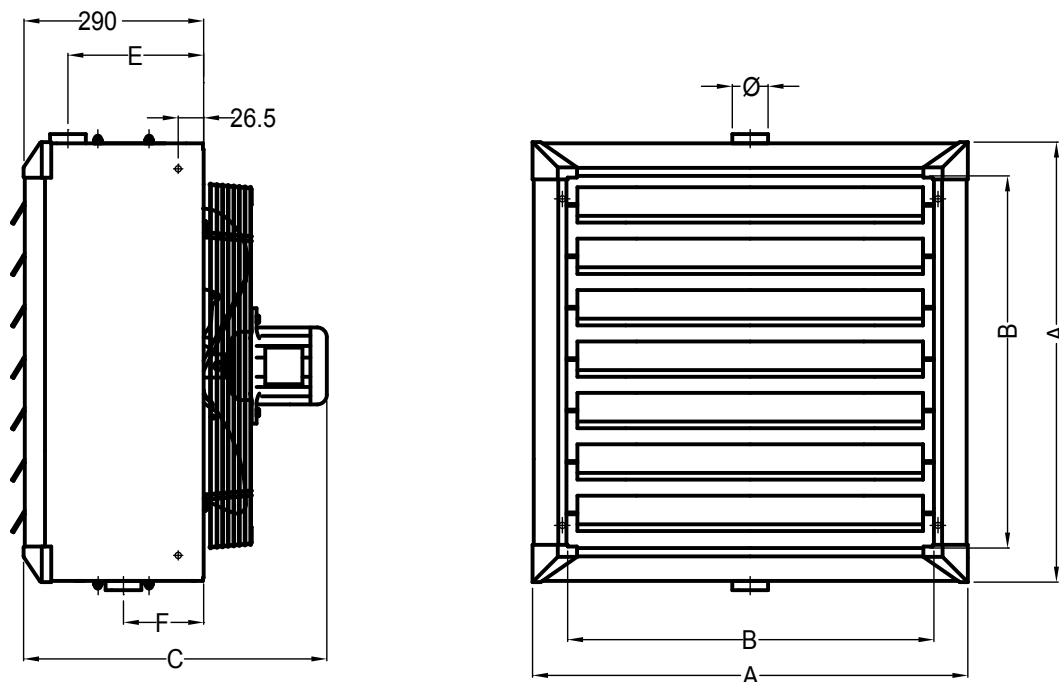

Grandezza	A	B	C (C-ATEX)	D	E	F	Ø
1	472	336	465 (595)	375	220	130	1 ¼"
2	526	390	465 (595)	429	220	130	1 ¼"
3	580	444	465 (595)	483	220	130	1 ¼"
4	634	498	488 (618)	537	220	130	1 ¼"
5	688	552	488 (618)	591	220	130	1 ¼"
6	742	606	513 (643)	645	220	130	1 ¼"
7	793	657	560 (740)	696	210	140	1 ½"
8	900	764	575 (755)	803	210	140	1 ½"
9	1010	874	595 (775)	913	210	140	1 ½"
10	1117	980	640 (820)	1020	210	140	2"

Grandezza	Peso Kg (ATEX)			Contenuto acqua litri		
	1R	2R	3R	1R	2R	3R
1	19 (32)	22 (35)	24 (37)	1,3	2,6	3,9
2	22 (35)	25 (37)	27 (40)	1,6	3,2	4,8
3	26 (38)	30 (42)	33 (45)	1,9	3,8	5,7
4	30 (42)	34 (46)	38 (50)	2,3	4,6	6,9
5	33 (47)	40 (54)	44 (58)	3,0	6,0	9,0
6	38 (52)	46 (60)	51 (65)	3,5	7,0	10,5
7	46 (63)	55 (72)	61 (78)	4,3	8,2	12,3
8	55 (71)	66 (82)	73 (89)	5,8	11,1	16,6
9	65 (86)	79 (100)	88 (109)	7,6	14,5	21,8
10	79 (98)	95 (114)	106 (125)	9,6	18,2	27,3

Modelli 4/6 poli

Alimentazione acqua 85-75°C

Caduta di temperatura 10°C - Δtm 65°C - Temperatura entrata aria 15°C

Grandezza	Modello	Velocità di rotazione giri/minuto		Portata aria m ³ /h		Livello sonoro a 5 m *		Emissioni termiche W		Temp. uscita aria °C	
		Poli									
		4	6	4	6	4	6	4	6	4	6
1	46A11	1350	1000	1415	1055	56	50	-	-	-	-
	46A12	1350	1000	1340	990	56	50	10,24	8,79	37,4	41,0
	46A13	1350	1000	1195	885	56	50	11,39	9,62	42,9	46,8
2	46A21	1350	1000	2190	1680	59	53	-	-	-	-
	46A22	1350	1000	2010	1570	59	53	13,95	12,36	35,3	38,0
	46A23	1350	1000	1875	1420	59	53	17,52	15,07	42,4	46,0
3	46A31	1350	1000	3325	2510	61	55	-	-	-	-
	46A32	1350	1000	2915	2255	61	55	20,85	18,44	35,9	38,9
	46A33	1350	1000	2610	2040	61	55	25,68	22,41	43,8	47,1
4	46A41	1350	1000	4415	3305	64	57	-	-	-	-
	46A42	1350	1000	3725	2745	64	57	27,86	24,06	36,9	40,6
	46A43	1350	1000	3210	2390	64	57	32,03	27,14	44,2	48,2
5	46A51	1350	1000	5770	4250	66	59	-	-	-	-
	46A52	1350	1000	4800	3500	66	59	34,89	29,94	36,3	40,0
	46A53	1350	1000	4325	3110	66	59	43,06	35,90	44,1	48,8
6	46A61	1350	1000	6590	5065	69	62	-	-	-	-
	46A62	1350	1000	5515	4160	69	62	41,76	36,36	37,2	40,6
	46A63	1350	1000	4900	3620	69	62	50,96	42,98	45,4	49,7

* Pressione sonora dB(A) riferita ad una distanza di 5m, fattore direzionale Q = 2, conforme alla norma EN 3744.

Grandezza	Poli	Zona d'influenza per installazione			
		a parete		a soffitto	
		altezza m	lancio m	altezza max m	area m ²
1	4	2,5÷3,5	7,5	3,5	50
	6	2,5÷3	5	3	36
2	4	3÷4	10	4	60
	6	2,5÷3,5	7	3,5	45
3	4	3÷4	13,5	5	70
	6	2,5÷3,5	10	4	50
4	4	3,5÷4,5	16	5,5	75
	6	3÷4	12	4,5	55
5	4	4÷5	18	6	90
	6	3,5÷4,5	13	5	70
6	4	4÷5,5	22	7	120
	6	4÷5	16	6	100

Zona d'influenza

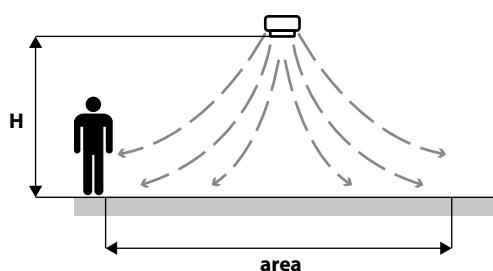
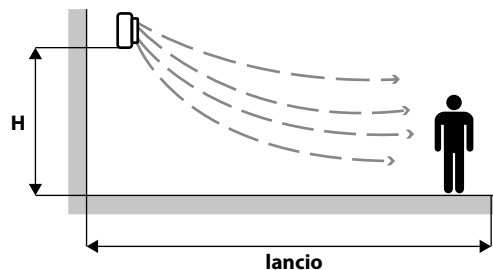

Modelli 6/8 poli

Alimentazione acqua 85-75°C

Caduta di temperatura 10°C - ΔTm 65°C - Temperatura entrata aria 15°C

Grandezza	Modello	Velocità di rotazione giri/minuto		Portata aria m ³ /h		Livello sonoro a 5 m *		Emissioni termiche W		Temp. uscita aria °C	
		Poli									
		6	8	6	8	6	8	6	8	6	8
1	68A11	900	750	970	860	48	44	–	–	–	–
	68A12	900	750	935	830	48	44	8,54	8,01	41,7	43,2
	68A13	900	750	835	740	48	44	9,29	8,65	47,5	49,2
2	68A21	900	750	1495	1170	50	46	–	–	–	–
	68A22	900	750	1410	1100	50	46	11,70	10,26	39,3	42,3
	68A23	900	750	1290	1025	50	46	14,23	12,41	47,3	50,4
3	68A31	900	750	2100	1620	52	48	–	–	–	–
	68A32	900	750	1880	1470	52	48	16,83	14,74	41,2	44,3
	68A33	900	750	1735	1320	52	48	20,39	17,28	49,4	53,3
4	68A41	900	750	2795	2195	54	50	–	–	–	–
	68A42	900	750	2345	1755	54	50	22,14	18,91	42,6	46,5
	68A43	900	750	2010	1535	54	50	24,47	20,70	50,6	54,4
5	68A51	900	750	3685	2865	56	51	–	–	–	–
	68A52	900	750	3050	2335	56	51	27,87	24,17	41,7	45,3
	68A53	900	750	2785	2100	56	51	33,58	27,27	50,3	54,4
6	68A61	900	750	4445	3550	59	54	–	–	–	–
	68A62	900	750	3710	2960	59	54	34,33	30,37	42,1	45,0
	68A63	900	750	3270	2610	59	54	40,43	35,19	51,2	54,4
7	68A71	900	750	5100	3960	65	59	–	–	–	–
	68A72	900	750	4800	3650	65	59	44,20	38,13	41,9	45,6
	68A73	900	750	4600	3500	65	59	52,35	44,50	48,3	52,2
8	68A81	900	750	7650	5400	67	61	–	–	–	–
	68A82	900	750	6900	4950	67	61	57,57	48,47	39,4	43,6
	68A83	900	750	6300	4500	67	61	70,23	57,52	47,6	52,4
9	68A91	900	750	10600	7600	68	62	–	–	–	–
	68A92	900	750	10200	7200	68	62	82,12	68,82	38,6	43,0
	68A93	900	750	9400	6400	68	62	101,49	81,06	46,6	52,1
10	68A101	900	750	12250	9215	71	65	–	–	–	–
	68A102	900	750	11800	8800	71	65	101,20	86,99	40,1	43,9
	68A103	900	750	11000	7950	71	65	124,93	102,93	48,2	52,9

* Pressione sonora dB(A) riferita ad una distanza di 5m, fattore direzionale Q = 2, conforme alla norma EN 3744.

Grandezza	Poli	Zona d'influenza per installazione			
		a parete		a soffitto	
		altezza m	lancio m	altezza max m	area m ²
1	6	2,5÷3	5	3	36
	8	2,5÷3	4,5	–	–
2	6	2,5÷3,5	7	3,5	45
	8	2,5÷3,5	5,5	–	–
3	6	2,5÷3,5	10	4	50
	8	2,5÷3,5	7	–	–
4	6	3÷4	12	4,5	55
	8	3÷4	8	–	–
5	6	3,5÷4,5	13	5	70
	8	3,5÷4,5	9,5	–	–
6	6	4÷5	16	6	100
	8	4÷5	12	–	–
7	6	4÷5	24	7	120
	8	3,5÷4	18	6	100
8	6	4÷5,5	26	9	160
	8	3,5÷4,5	20	7	130
9	6	4÷6	28	11	200
	8	3,5÷5	21	8	150
10	6	4÷6	30	12	220
	8	4÷5	22	9	160

Zona d'influenza

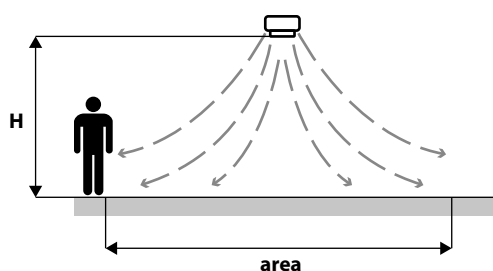
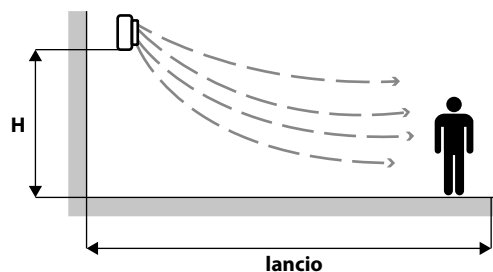

Aeroterma elicoidale con motore elettronico e inverter

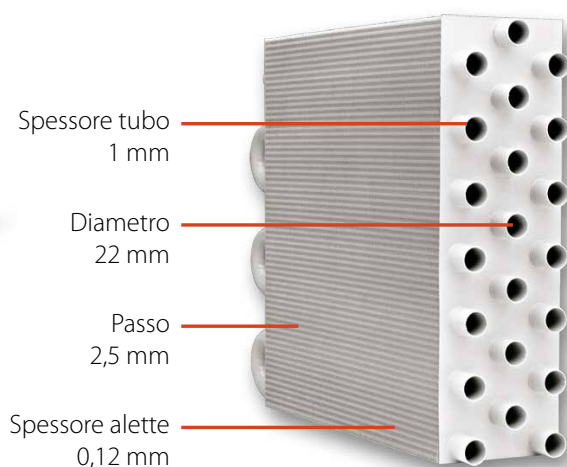

La serie **ATLAS Sabiana** è disponibile, per le prime 6 grandezze, nella versione con motore elettronico e scheda inverter.

Per le caratteristiche tecniche dei vari componenti fare riferimento all'Aeroterma Elicoidale ATLAS, ad esclusione del motore elettronico.



Motore elettronico

La serie Atlas ECM monta un motore elettronico brushless sincrono a magneti permanenti, del tipo monofase (protezione IP54). La scheda elettronica ad inverter per il controllo del funzionamento motore è alimentata in monofase e provvede alla generazione di una alimentazione modulata in frequenza e forma d'onda. Il tipo di alimentazione elettrica richiesta per la macchina è quindi monofase con tensione 200 - 240 V e frequenza 50 - 60 Hz.

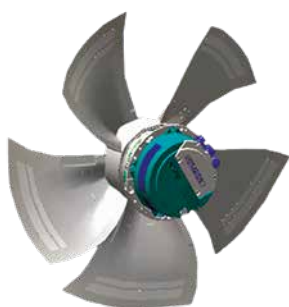

Ventola elicoidale

Realizzata con pale in materiale plastico con carica vetro o in alluminio, di alto rendimento è atta ad ottenere un'elevata portata d'aria con un minimo assorbimento di energia. È calettata direttamente sull'albero motore e protetta da un robusto cestello antinfortunistico eseguito in tondino d'acciaio.

CARATTERISTICHE TECNICHE



Alimentazione acqua 85-75°C - Caduta di temperatura 10°C - Δtm 65°C - Temperatura entrata aria 15°C

Modello	Atlas A-ECM11						Atlas A-ECM12						Atlas A-ECM13						
Tensione Pilotaggio Inverter	V	10	9	8	7	6	5	10	9	8	7	6	5	10	9	8	7	6	5
Velocità	giri/min.	1126	1047	945	852	736	623	1126	1047	945	852	736	623	1126	1047	945	852	736	623
Portata aria	m³/h	1260	1100	965	835	695	580	1155	1060	915	800	665	565	1100	1010	870	760	640	545
Emissioni termiche	kW	5,67	5,35	5,04	4,72	4,33	3,96	9,12	8,74	8,10	7,53	6,81	6,19	11,39	10,83	9,94	9,16	8,23	7,41
Temperatura uscita aria	°C	28	29	30	32	33	35	38	39	41	43	45	47	45	46	48	50	53	55
Assorbimento Motore	W	78,2	62,0	45,5	33,0	22,5	14,3	78,2	62,0	45,5	33,0	22,5	14,3	78,2	62,0	45,5	33,0	22,5	14,3
Pressione acustica (*)	dB(A)	42,0	40,5	38,5	35,5	31,7	27,5	42,0	40,5	38,5	35,5	31,7	27,5	42,0	40,5	38,5	35,5	31,7	27,5
Installazione a parete: altezza	m	2,5 ÷ 3,5						2,5 ÷ 3,5						2,5 ÷ 3,5					
Installazione a parete: lancio	m	6,5	6,0	5,5	5,0	4,5	4,0	6,0	5,5	5,0	5,0	4,5	4,0	6,0	5,5	5,0	4,5	4,5	4,0
Installazione a soffitto: altezza	m	3,5	3,0	2,5	-	-	-	3,0	3,0	2,5	-	-	-	3,0	3,0	2,6	-	-	-
Installazione a soffitto: area d'influenza	m²	40	40	35	-	-	-	40	40	35	-	-	-	40	40	35	-	-	-

Modello	Atlas A-ECM21						Atlas A-ECM22						Atlas A-ECM23						
Tensione Pilotaggio Inverter	V	10	9	8	7	6	5	10	9	8	7	6	5	10	9	8	7	6	5
Velocità	giri/min.	1124	1023	918	823	713	601	1124	1023	918	823	713	601	1124	1023	918	823	713	601
Portata aria	m³/h	1790	1545	1350	1190	980	780	1650	1450	1255	1080	890	735	1580	1390	1205	1035	855	705
Emissioni termiche	kW	8,26	7,74	7,29	6,88	6,29	5,61	13,34	12,47	11,58	10,68	9,57	8,55	16,73	15,56	14,31	13,04	11,55	10,15
Temperatura uscita aria	°C	29	30	31	32	34	36	39	40	42	44	46	49	46	48	50	52	55	57
Assorbimento Motore	W	122,0	92,5	67,0	49,0	34,0	21,5	122,0	92,5	67,0	49,0	34,0	21,5	122,0	92,5	67,0	49,0	34,0	21,5
Pressione acustica (*)	dB(A)	47,0	45,5	43,5	40,5	36,7	32,5	47,0	45,5	43,5	40,5	36,7	32,5	47,0	45,5	43,5	40,5	36,7	32,5
Installazione a parete: altezza	m	2,5 ÷ 3,5						2,5 ÷ 3,5						2,5 ÷ 3,5					
Installazione a parete: lancio	m	8,0	7,0	6,5	6,0	5,5	5,0	7,5	7,0	5,7	5,5	5,0	4,5	7,0	6,5	6,0	5,5	5,0	4,5
Installazione a soffitto: altezza	m	4,0	3,5	3,0	-	-	-	3,5	3,5	3,0	-	-	-	3,5	3,0	3,0	-	-	-
Installazione a soffitto: area d'influenza	m²	50	45	45	-	-	-	45	45	45	-	-	-	40	40	40	-	-	-

Modello	Atlas A-ECM31						Atlas A-ECM32						Atlas A-ECM33						
Tensione Pilotaggio Inverter	V	10	9	8	7	6	5	10	9	8	7	6	5	10	9	8	7	6	5
Velocità	giri/min.	1126	1047	945	852	736	623	1126	1047	945	852	736	623	1126	1047	945	852	736	623
Portata aria	m³/h	2620	2340	2050	1740	1475	1180	2235	2040	1830	1610	1315	1090	2075	1895	1700	1500	1220	1015
Emissioni termiche	kW	11,76	11,21	10,59	9,82	9,10	8,16	18,36	17,54	16,59	15,50	13,86	12,43	22,60	21,48	20,14	18,68	16,42	14,56
Temperatura uscita aria	°C	28	29	30	32	33	35	39	40	42	43	46	48	47	48	50	51	54	57
Assorbimento Motore	W	166	136	101	73	50	31,5	166	136	101	73	50	31,5	166	136	101	73	50	31,5
Pressione acustica (*)	dB(A)	44,0	44,0	41,5	39,0	35,7	31,0	44,0	44,0	42,0	40,0	36,0	32,0	44,0	44,0	42,0	40,0	36,0	32,0
Installazione a parete: altezza	m	2,5 ÷ 3,5						2,5 ÷ 3,5						2,5 ÷ 3,5					
Installazione a parete: lancio	m	12,0	11,0	10,0	8,5	7,5	6,5	10,5	10,0	9,0	8,0	7,0	6,5	10,0	9,5	8,5	8,0	7,0	6,0
Installazione a soffitto: altezza	m	4,5	4,0	4,0	3,5	-	-	4,0	4,0	3,5	3,5	-	-	4,0	3,5	3,5	-	-	-
Installazione a soffitto: area d'influenza	m²	60	60	55	50	-	-	60	55	50	50	-	-	55	50	50	-	-	-

Modello	Atlas A-ECM41						Atlas A-ECM42						Atlas A-ECM43						
Tensione Pilotaggio Inverter	V	10	9	8	7	6	5	10	9	8	7	6	5	10	9	8	7	6	5
Velocità	giri/min.	1059	979	893	798	692	588	1059	979	893	798	692	588	1059	979	893	798	692	588
Portata aria	m³/h	3440	3210	2875	2460	2075	1680	2815	2395	2040	1710	1390	1150	2490	2120	1805	1515	1230	1020
Emissioni termiche	kW	15,48	15,04	14,34	13,39	12,37	11,19	23,68	21,83	20,02	18,18	16,11	14,35	28,40	25,81	23,41	20,96	18,22	16,02
Temperatura uscita aria	°C	28	29	30	31	32	34	40	42	44	46	49	52	48	51	53	55	58	61
Assorbimento Motore	W	166	131	98,5	70	48	30	166	131	98,5	70	48	30	166	131	98,5	70	48	30
Pressione acustica (*)	dB(A)	45,0	45,0	42,5	40,0	36,7	32,0	45,0	45,0	42,5	40,0	36,7	32,0	45,0	45,0	42,5	40,0	36,7	32,0
Installazione a parete: altezza	m	3 ÷ 4,5						3 ÷ 4,5						3 ÷ 4,5					
Installazione a parete: lancio	m	14,5	14,0	12,5	11,0	9,5	8,5	12,5	11,0	9,6	8,5	7,0	6,5	11,0	10,0	9,0	8,0	6,5	6,0
Installazione a soffitto: altezza	m	5,0	5,0	4,5	4,0	-	-	4,5	4,0	4,0	3,5	-	-	4,0	4,0	3,5	-	-	-
Installazione a soffitto: area d'influenza	m²	70	70	65	60	-	-	65	60	55	50	-	-	60	55	50	-	-	-

Modello	Atlas A-ECM51						Atlas A-ECM52						Atlas A-ECM53						
Tensione Pilotaggio Inverter	V	10	9	8	7	6	5	10	9	8	7	6	5	10	9	8	7	6	5
Velocità	giri/min.	1108	1108	1044	924	800	650	1108	1108	1044	924	800	650	1108	1108	1044	924	800	650
Portata aria	m³/h	5130	5130	4600	4045	3340	2575	4010	4010	3695	3185	2705	2060	3455	3455	3185	2745	2330	1775
Emissioni termiche	kW	21,10	21,10	20,18	19,14	17,60	15,62	32,00	32,00	30,74	28,51	26,17	22,53	38,11	38,11	36,40	33,36	30,17	25,34
Temperatura uscita aria	°C	27	27	28	29	30	33	38	38	39	41	43	47	47	47	48	51	53	57
Assorbimento Motore	W	265	265	219	156	104	59	265	265	219	156	104	59	265	265	219	156	104	59
Pressione acustica (*)	dB(A)	47,0	47,0	46,5	44,0	40,0	35,0	47,0	47,0	46,5	44,0	40,0	35,0	47,0	47,0	46,5	44,0	40,0	35,0
Installazione a parete: altezza	m	3 ÷ 4,5						3 ÷ 4,5						3 ÷ 4,5					
Installazione a parete: lancio	m	19,0	19,0	17,0	15,0	12,6	10,0	15,0	15,0	14,0	12,0	10,5	8,0	13,0	13,0	12,0	10,5	9,0	7,0
Installazione a soffitto: altezza	m	6,0	6,0	5,5	5,0	-	-	5,0	5,0	5,0	4,5	-	-	5,0	5,0	4,5	4,0	-	-
Installazione a soffitto: area d'influenza	m²	85	85	80	80	-	-	80	80	75	70	-	-	75	75	70	65	-	-

Modello	Atlas A-ECM61						Atlas A-ECM62						Atlas A-ECM63						
Tensione Pilotaggio Inverter	V	10	9	8	7	6	5	10	9	8	7	6	5	10	9	8	7	6	5
Velocità	giri/min.	1107	1107	1053	930	798	653	1107	1107	1053	930	798	653	1107	1107	1053	930	798	653
Portata aria	m³/h	5895	5895	5355	4585	3765	2910	4535	4535	4260	3590	2975	2375	3845	3845	3610	3040	2520	2010
Emissioni termiche	kW	25,35	25,35	24,34	22,77	20,90	18,53	38,05	38,05	36,83	33,73	30,45	26,86	44,48	44,48	42,86	38,65	34,39	29,69
Temperatura uscita aria	°C	28	28	28	30	31	34	40	40	40	42	45	48	48	49	49	50	52	55
Assorbimento Motore	W	246	246	211	148	96	59	246	246	211	148	96	59	246	246	211	148	96	59
Pressione acustica (*)	dB(A)	48,0	48,0	47,5	45,0	41,0	36,0	48,0	48,0	47,5	45,0	41,0	36,0	48,0	48,0	47,5	45,0	41,0	36,0
Installazione a parete: altezza	m	3 ÷ 5						3 ÷ 5						3 ÷ 5					
Installazione a parete: lancio	m	22,0	22,0	20,0	17,0	14,0	11,0	17,0	17,0	16,0	13,5	11,5	9,0	14,5	14,5	13,5	11,5	9,5	8,0
Installazione a soffitto: altezza	m	6,5	6,5	6,0	5,5	-	-	5,5	5,5	5,0	5,0	-	-	5,0	5,0	5,0	4,5	-	-
Installazione a soffitto: area d'influenza	m²	100	100	95	90	-	-	90	90	90	85	-	-	85	85	85	80	-	-

(*) Misura eseguita ad una distanza di 5 metri dalla sorgente volume dell'ambiente 500 m³ - Tempo di riverbero 2 s - Fattore di direzionalità Q=2 (emissione emisferica del suono).

VA2V Valvola acqua 2 vie

- Componenti:
- una valvola a 2 vie
 - un attuatore ON-OFF 230V

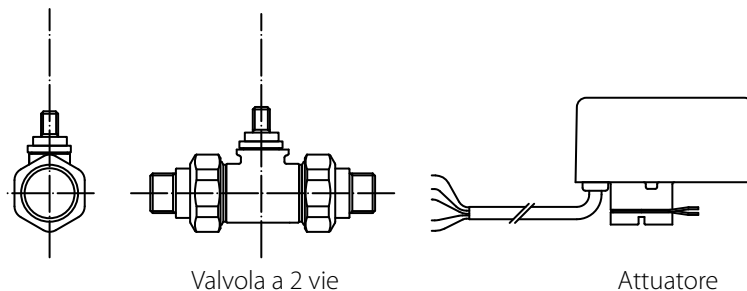

VA3V Valvola acqua 3 vie

- Componenti:
- una valvola a 3 vie
 - un attuatore ON-OFF 230V

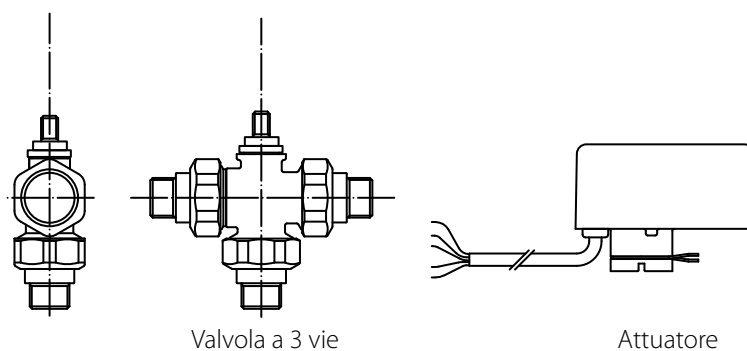

AMP Mensola di staffaggio aerotermo a parete

Proiezione aria orizzontale

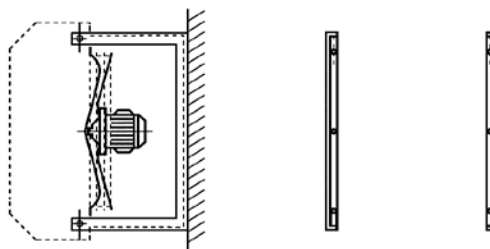

AS Squadrette di sospensione per aerotermo a soffitto

Proiezione aria verticale

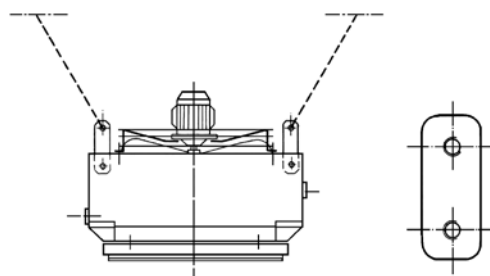

AF Attacchi flangiati PN16 UNI 2282

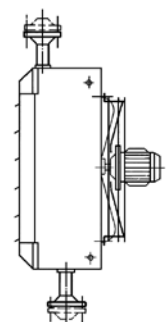

AD Deflettore ad alette orientabili

Indicato per aerotermi a proiezione verticale installati nelle normali altezze
Per orientare il flusso di aria in quattro direzioni

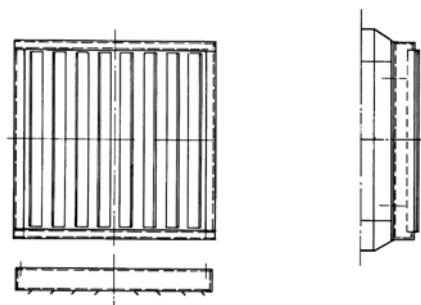

AW4 Deflettore a quattro direzioni

Indicato per aerotermi a proiezione verticale installati con basse altezze per orientare il flusso in quattro direzioni divergenti

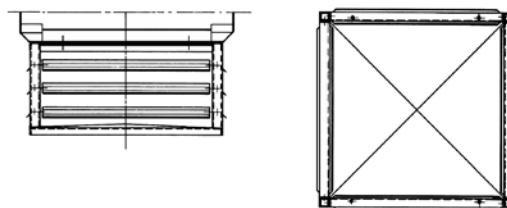

ARC Per aria ricircolata, con presa in basso, da parete

Le mensole di sostegno sono incluse
In lamiera preverniciata Sp. 1 mm

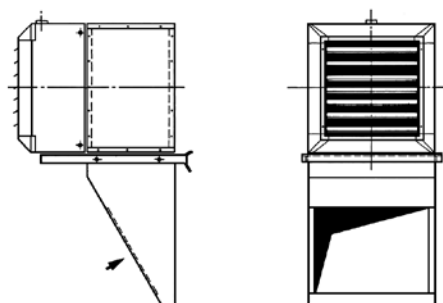

AMC Con serranda manuale a bandiera, per miscela d'aria interna - esterna

Le mensole di sostegno sono incluse
In lamiera preverniciata Sp. 1 mm

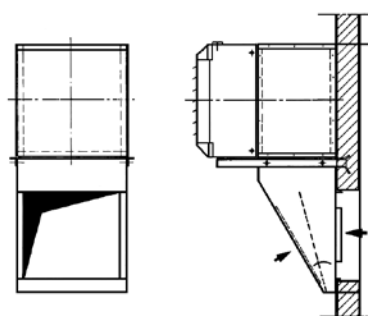

AP Prolungamento del condotto di aspirazione applicabile ai condotti ARC e AMC

In lamiera zincata Sp. 1 mm

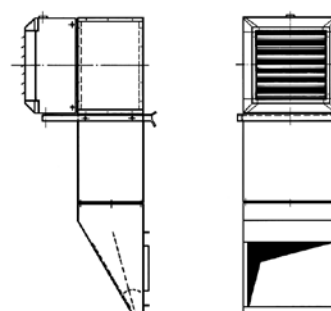

AE Presa d'aria esterna

In lamiera preverniciata Sp. 1 mm

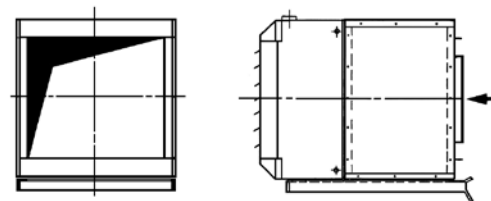

AES Presa d'aria esterna con serranda ad alette, e comando a mano (motorizzabile)

In lamiera preverniciata Sp. 1 mm

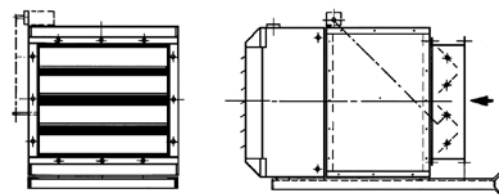

AM Con serrande a bandiera a comando manuale, per miscela d'aria esterna - interna

In lamiera preverniciata Sp. 1 mm

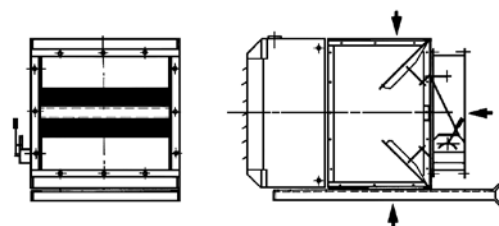

AMS Per miscela d'aria esterna - interna, con serranda ad alette coniugate, con comando a mano (motorizzabile)

In lamiera preverniciata Sp. 1 mm

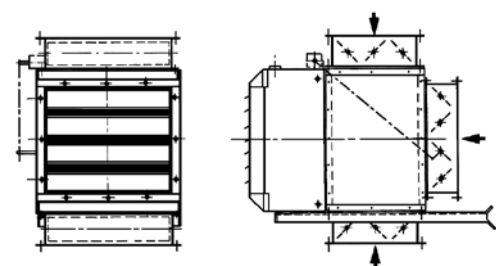

AC Canale per presa d'aria

Applicabile ai condotti AE - AES - AM - AMS

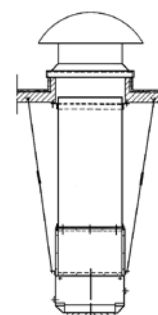

AT **Torrino di presa aria esterna**

Costruito in acciaio zincato, da installare sulla copertura degli edifici

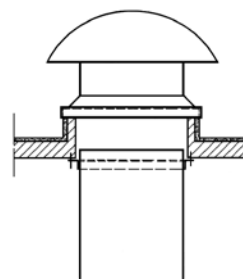

APP **Rete di protezione palloni**

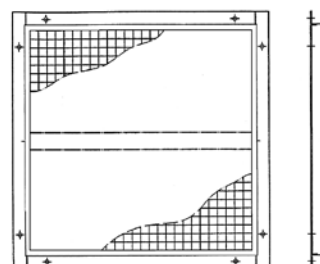

AG **Griglia antipioggia**
per presa d'aria esterna da parete

In lamiera zincata Sp. 1 mm

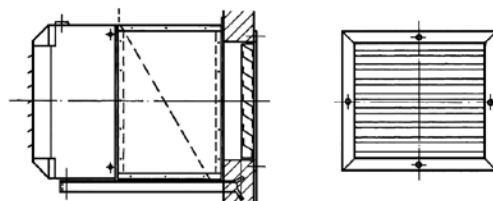

• **Motore a due velocità a scorrimento (Stella-Triangolo) IP 55 con protezione termica (Klixon)**

DSS **Commutatore stella-triangolo** per motori a due velocità a scorrimento (Stella-Triangolo) con protezione termica (Klixon)



Commutatore manuale a due posizioni

per motori a due velocità a scorrimento (Stella-Triangolo) con protezione termica (Klixon)

BS 2S senza termostato
BS 2-ST con termostato

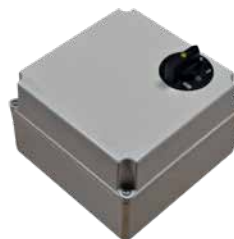

Comando multifunzionale automatico

per motori a due velocità a scorrimento (Stella-Triangolo) con protezione termica (Klixon)

BSA-B senza orologio
BSA-A con orologio giornaliero a cavalieri
BSA-D con orologio digitale settimanale



• **Motore antideflagrante ad una sola velocità tipo II 2G IIB T4/T3 per esecuzione di apparecchi costruiti in accordo alla direttiva ATEX**

• **Condensatore per funzionamento monofase a una velocità (non montato)**

Per ogni unità deve essere previsto un convertitore ADC per comandi a parete

ADCA-M	Convertitore di segnale ADC montato in fabbrica	
ADC-S	Convertitore di segnale ADC consegnato separatamente	
WM-3V	Comando 3 velocità	

WM-T	Comando 3 velocità con termostato elettronico e commutatore estate/inverno manuale	
------	--	--

Controllo remoto per applicazioni industriali

Per ogni unità deve essere previsto un convertitore di segnale 4-20 mA / 0-10V

UH-ECM	Controllo Base EC	
--------	-------------------	---

UH-ECM-CNV	Convertitore di segnale 4-20 mA / 0-10V	
------------	---	--

UH-ECM-RLP	Potenziometro per la regolazione della velocità del motore	
------------	--	---

UH-ECM-NTC	Sonda NTC con contenitore	
------------	---------------------------	--



A company of Arbonia Group
ARBONIA ▲

Seguici su



Sabiana app



SABIANA SpA

Società a socio unico

Via Piave 53 - 20011 Corbetta (MI) Italia

T. +39 02 97203 1 r.a. • F. +39 02 9777282

info@sabiana.it

www.sabiana.it