

**MANUALE TECNICO
DI INSTALLAZIONE,
USO E MANUTENZIONE
CAMINI IN ACCIAIO
INOSSIDABILE
A DOPPIA PARETE**

**INSTALLATION,
OPERATING
AND MAINTENANCE
MANUAL
FOR DOUBLE WALL
STAINLESS STEEL
FLUES**

**INSTALLATIONS-,
BEDIENUNGS- UND
WARTUNGSHANDBUCH
FÜR DOPPELWANDIGE
EDELSTAHLKAMINE**

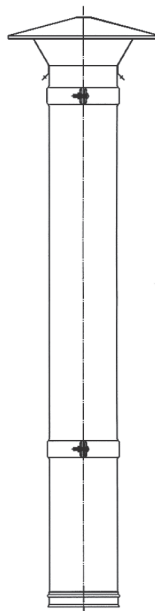

InoxSabiana 25



Via Piave, 53 • 20011 Corbetta (MI) • ITALY
Tel. +39.02.97203.1 ric. autom. • Fax +39.02.9777282 - +39.02.9772820
E-mail: info@sabiana.it • Internet: www.sabiana.it

02/2022

Cod. 4050415

INDICE

Scopo	2
Identificazione	3
Pesi e dimensioni degli elementi imballati	4
Avvertenze generali	5
Regole fondamentali di sicurezza	6
Limiti d'impiego	7
Smaltimento	8
Certificazioni	8
Caratteristiche tecniche	9
Portate e carichi massimi	12
Istruzioni di montaggio	15
Composizione tipica di un camino	21
Manutenzione e pulizia	31
Moduli dritti	32
Curve	33
Allacciamenti	34
Ispezioni	35
Elementi raccolta condensa	36
Elementi di fissaggio	37
Terminali	39
Faldali e accessori	40
Disassamenti, deviazioni e accoppiamenti	41

PRIMA DI INSTALLARE IL CAMINO LEGGERE
ATTENTAMENTE QUESTO MANUALE.

SCOPO



Il prodotto **InoxSabiana 25** è un sistema polivalente idoneo per essere utilizzato con caldaie a camera aperta, stagna a condensazione e affini alimentate con combustibili liquidi, gassosi e solidi.

InoxSabiana 25 è idoneo all'installazione in sistemi di evacuazione asserviti da generatori funzionanti con fumi secchi, umidi, con pressione positiva o in depressione.

La serie **InoxSabiana 25** comprende 8 differenti diametri (da 100 a 350 mm) ed una completa serie di accessori in grado di soddisfare ogni tipo di esigenza di installazione esterna all'edificio. Su richiesta la stessa serie è eseguita con parete esterna in rame.

L'apparecchio non è destinato ad essere usato da persone (bambini compresi) le cui capacità fisiche, sensoriali o mentali siano ridotte, oppure con mancanza di esperienza o di conoscenza, a meno che esse abbiano potuto beneficiare, attraverso l'intermediazione di una persona responsabile della loro sicurezza, di una sorveglianza o di istruzioni riguardanti l'uso dell'apparecchio.

I bambini devono essere sorvegliati per sincerarsi che non giochino con l'apparecchio.

Il costruttore/venditore non può essere considerato responsabile di eventuali pericoli o danni dovuti a installazione, funzionamento o manutenzione non corretti dei sistemi camini Sabiana o dovuti alla mancanza di conformità con le istruzioni del presente manuale informativo per l'utente o qualora non vengano effettuate le ispezioni, riparazioni e manutenzioni necessarie.

CONTENTS

Scope	2
Identification	3
Weights and dimensions of the packaged elements	4
General warnings	5
Fundamental safety rules	6
Operating limits	7
Disposal	8
Certification	8
Technical specifications	10
Maximum load capacities	12
Assembly instructions	15
Typical composition of a chimney	21
Maintenance and cleaning	31
Straight modules	32
Curves	33
Connections	34
Inspection	35
Condensate collection elements	36
Fastening elements	37
Terminals	39
Barge covers and accessories	40
Offsets, deviations and couplings	41

CAREFULLY READ THIS MANUAL
BEFORE INSTALLING THE CHIMNEY.

SCOPE

The **InoxSabiana 25** is a multifunction system suitable for use with open flue or room sealed condensing boilers and the like, operating on liquid, gas and solid fuel.

InoxSabiana 25 is suitable for installation in exhaust systems served by generators producing dry or wet flue gas, with positive or negative pressure.

The **InoxSabiana 25** series includes 8 different diameters (from 100 to 350 mm) and a complete series of accessories to satisfy all installation requirements outside of the building. Upon request, the same series can be made with a copper outer wall.

This unit is not intended for use by persons (including children) with reduced physical, sensory or mental capabilities, or lack of experience and knowledge, unless they have been given supervision or instruction concerning use of the appliance by a person responsible for their safety.

Children should be supervised to ensure that they do not play with the appliance.

The manufacturer/seller cannot be held liable for any danger or damage due to the incorrect installation, operation or maintenance of the Sabiana system chimneys, due to the failure to heed the instructions provided to the user in this manual, or if the required inspections, repairs and maintenance operations are not performed.

INHALT

Zweck	2
Kennzeichnung	3
Gewichtsangaben und Abmessungen der verpackten Bauteile	4
Allgemeine Hinweise	5
Grundsätzliche Sicherheitsvorschriften	6
Einsatzgrenzen	7
Entsorgung	8
Zertifizierungen	8
Technische Eigenschaften	11
Belastbarkeit und Höchstlasten	12
Montageanleitung	15
Schematischer Aufbau eines Kamins	21
Wartung und Reinigung	31
Längenelemente	32
Bögen	33
Anschlüsse	34
Prüfelemente	35
Kondensatschalen	36
Befestigungselemente	37
Mündungsabschlüsse	39
Dachdurchführungen und Zubehör	40
Achsversetzung, Bögen und Kupplungen	41

LESEN SIE VOR DER INSTALLATION DES KAMINS
DIESES HANDBUCH AUFMERKSAM DURCH.

ZWECK

Das Produkt **InoxSabiana 25** ist ein universales Kaminsystem für öl-, gas- und feststoffbetriebene Heizkessel mit raumluftabhängiger und raumluftunabhängiger Betriebsweise.

InoxSabiana 25 eignet sich zur Installation in Überdruck- oder Unterdruck-Abgasanlagen von Wärmeerzeugern mit trockener und nasser Betriebsweise.

Die Serie **InoxSabiana 25** umfasst 8 verschiedene Durchmesser (100 bis 350 mm) und ein komplettes Zubehörprogramm, das alle Anforderungen bei der Außenmontage erfüllt. Auf Wunsch wird diese Serie auch mit einer Außenwand aus Kupfer geliefert.

Dieses Gerät ist nicht dafür bestimmt, durch Personen (einschließlich Kinder), mit eingeschränkten physischen, sensorischen oder geistigen Fähigkeiten oder mangels Erfahrung und/oder mangels Wissen benutzt zu werden, es sei denn sie werden durch eine für ihre Sicherheit zuständige Person beaufsichtigt oder erhalten von ihr Anweisungen, wie das Gerät zu benutzen ist.

Kinder sollten beaufsichtigt werden, um sicherzustellen, dass sie nicht mit dem Gerät spielen.

Der Hersteller/Händler übernimmt keine Haftung für Gefährdungen oder Schäden infolge von falscher Installation, Betrieb oder Wartung der Kaminsysteme von Sabiana bzw. der Nichtbeachtung der in diesem Benutzerhandbuch enthaltenen Anweisungen oder falls die erforderlichen Inspektions-, Reparatur- und Wartungsarbeiten nicht durchgeführt werden.

IDENTIFICAZIONE

Ogni elemento isolato viene singolarmente imballato in scatole di cartone, dove è applicata l'etichetta di identificazione riportante diametro e codice.

Anche gli accessori imballati in pluriball riportano la medesima etichetta.

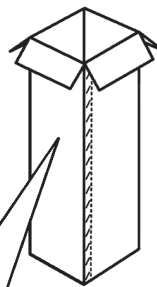

	CANNE FUMARIE	
	INOX SABIANA 25	
<small>certificato EN1090-1 1700-P2-W-12-L0090-016 / certificato EN1090-1 1600-W-0-12-L0090-016/015</small>		<small>cert. garanzia</small>
<small>codice :0016620</small>		<small>Pezzi n. 1</small>
INOX 25 MODULO DIRITTO H950 DI.100		
cliente:		
Day <input type="checkbox"/> 1 <input type="checkbox"/> 2 <input type="checkbox"/> 3 <input type="checkbox"/> 4 <input type="checkbox"/> 5 <input type="checkbox"/> 6 <input type="checkbox"/> 7 <input type="checkbox"/> 8 <input type="checkbox"/> 9 <input type="checkbox"/> 10 <input type="checkbox"/> 11 <input type="checkbox"/> 12 <input type="checkbox"/> 13 <input type="checkbox"/> 14 <input type="checkbox"/> 15 <input type="checkbox"/> 16 <input type="checkbox"/> 17 <input type="checkbox"/> 18 <input type="checkbox"/> 19 <input type="checkbox"/> 20 <input type="checkbox"/> 21 <input type="checkbox"/> 22 <input type="checkbox"/> 23 <input type="checkbox"/> 24 <input type="checkbox"/> 25 <input type="checkbox"/> 26 <input type="checkbox"/> 27 <input type="checkbox"/> 28 <input type="checkbox"/> 29 <input type="checkbox"/> 30 <input type="checkbox"/> 31		
Year <input type="checkbox"/> 04 <input type="checkbox"/> 05 <input type="checkbox"/> 06	Month <input type="checkbox"/> 1 <input type="checkbox"/> 2 <input type="checkbox"/> 3 <input type="checkbox"/> 4 <input type="checkbox"/> 5 <input type="checkbox"/> 6 <input type="checkbox"/> 7 <input type="checkbox"/> 8 <input type="checkbox"/> 9 <input type="checkbox"/> 10 <input type="checkbox"/> 11 <input type="checkbox"/> 12	

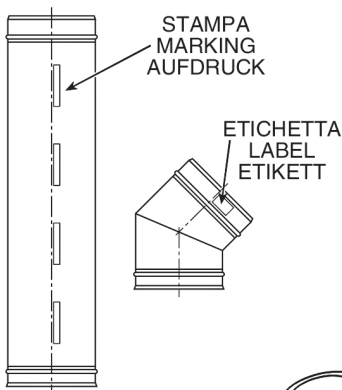

I moduli isolati riportano la stampa o un'etichetta con il senso dei fumi, le certificazioni, le designazioni, il diametro e la data di produzione del camino.

Una volta che l'elemento è disimballato, controllare che non vi siano danni e che corrisponda alla fornitura.

In caso di danni, dovuti al trasporto, rivolgersi al proprio rivenditore indicando la serie ed il modello.

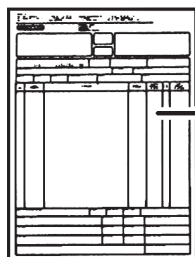

IDENTIFICATION

Each insulated element is individually packed in cardboard boxes, affixed with the identification label describing the diameter and the code.

The accessories packaged in bubble wrap also show the same label.

The insulated modules have markings or a label showing the direction of the flue gas, the certification, the designations, the diameter and the date of construction of the chimney.

Once the element has been unpacked, check that there is no damage and that the product supplied corresponds to the requirements.

In the event of damage due to transport, contact the reseller, indicating the series and the model.

KENNZEICHNUNG

Alle eigenen Bauteile sind separat in Kartons verpackt, an denen zur Kennzeichnung ein Etikett mit Angabe des Durchmessers und der Art-Nr. angebracht ist.

Auch das in Pluriball verpackte Zubehör trägt ein solches Etikett.

Die eigenen Bauteile haben einen Aufdruck oder tragen ein Etikett mit Angabe der Abgasrichtung, der Zertifizierungen, der Bezeichnung, dem Durchmesser und dem Herstellungsdatum des Kamins.

Kontrollieren Sie die Bauteile nach dem Auspacken auf Beschädigungen und den Lieferumfang auf Vollständigkeit.

Wenden Sie sich bei Transportschäden unter Angabe der Serie und des Modells an Ihren Händler.

**PESI E DIMENSIONI
DEGLI ELEMENTI IMBALLATI**

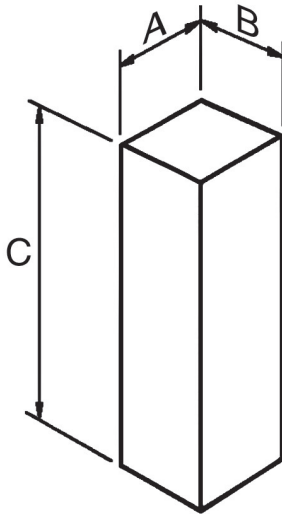

Per la serie InoxSabiana 25R (parete esterna in rame) aumentare i pesi del 15%.

WEIGHTS AND DIMENSIONS OF THE PACKAGED ELEMENTS

GEWICHTSANGABEN UND ABMESSUNGEN DER VERPACKTEN BAUTEILE

Modulo diritto H950 - Straight length H950 - Längenelement H950								
Ø interno - ID Innendurchmesser	100	130	150	180	200	250	300	350
A	180	210	230	260	280	330	380	430
B	180	210	230	260	280	330	380	430
C	1000	1000	1000	1000	1000	1000	1000	1000
kg	5.00	6.00	6.50	7.50	8.50	10.00	12.00	14.00

Modulo diritto H450 - Straight length H450 - Längenelement H450								
Ø interno - ID Innendurchmesser	100	130	150	180	200	250	300	350
A	180	210	230	260	280	330	380	430
B	180	210	230	260	280	330	380	430
C	500	500	500	500	500	500	500	500
kg	2.50	3.00	3.50	4.00	4.50	5.50	6.00	7.00

Modulo diritto H200 - Straight length H200 - Längenelement H200								
Ø interno - ID Innendurchmesser	100	130	150	180	200	250	300	350
A	180	210	230	260	280	330	380	430
B	180	210	230	260	280	330	380	430
C	250	250	250	250	250	250	250	250
kg	1.00	1.50	2.00	2.00	2.50	3.00	3.50	4.00

Curva 15° - 15° elbow - Bogen 15°								
Ø interno - ID Innendurchmesser	100	130	150	180	200	250	300	350
A	180	210	230	260	280	330	380	430
B	235	265	285	315	335	385	435	485
C	180	210	230	260	280	330	380	430
kg	1.00	1.50	1.50	2.00	2.00	3.00	3.50	4.50

Curva 15° - 30° elbow - Bogen 30°								
Ø interno - ID Innendurchmesser	100	130	150	180	200	250	300	350
A	180	210	230	260	280	330	380	430
B	235	265	285	315	335	385	435	485
C	180	210	230	260	280	330	380	430
kg	1.00	1.50	1.50	2.00	2.50	3.00	4.00	5.00

Curva 45° - 45° elbow - Bogen 45°								
Ø interno - ID Innendurchmesser	100	130	150	180	200	250	300	350
A	180	210	230	260	280	330	380	430
B	235	265	285	315	335	385	435	485
C	180	210	230	260	280	330	380	430
kg	1.00	1.50	2.00	2.50	3.00	3.50	4.50	5.50

Tee 90° - 90° tee - T-Anschluss 90°								
Ø interno - ID Innendurchmesser	100	130	150	180	200	250	300	350
A	180	210	230	260	280	330	380	430
B	260	290	310	340	360	410	460	510
C	335	500	500	500	500	500	1000	1000
kg	2.50	3.00	4.00	4.50	5.00	6.00	7.50	8.00

For the InoxSabiana 25R series (copper outer wall), increase the weights by 15%.

Bei der Serie InoxSabiana 25R (Außenwand aus Kupfer) erhöhen sich die Gewichtsangaben um 15%.

AVVERTENZE GENERALI

**SI RACCOMANDA
DI LEGGERE ATTENTAMENTE
QUESTO MANUALE INFORMATIVO
PER L'UTENTE
PER LA VOSTRA SICUREZZA
E PER EVITARE DANNI AI SISTEMI CAMINI**

Quanto segue è di estrema importanza per quanto riguarda le operazioni di:

- **Movimentazione**
- **Immagazzinamento**
- **Installazione**
- **Manutenzione**
- **Funzionamento**

- *Tutto il personale coinvolto deve essere addestrato o istruito adeguatamente.*
- *Le responsabilità del personale vanno definite in modo chiaro.*

L'assemblaggio, lo smontaggio, l'installazione, gli interventi, l'avviamento e la manutenzione del sistema camino devono essere in conformità alle leggi, alle norme, ai regolamenti, ai codici e agli standard sulla salute e la sicurezza in vigore, e alla più recente tecnologia.

CAMPO DI APPLICAZIONE E QUALIFICHE

Il presente manuale riguarda:

- *Trasporto, movimentazione e immagazzinamento*
- *Installazione*
- *Manutenzione*
- *Smaltimento*

Ogni riparazione e manutenzione del sistema deve essere eseguita da personale SABIANA o da personale specializzato e qualificato.

La SABIANA non risponde in caso di danni provocati da modifiche o manomissioni al sistema camino.

Qualsiasi modifica o integrazione al sistema che possa compromettere la sicurezza necessita dell'approvazione della ditta costruttrice.

Lo stoccaggio del materiale deve essere sempre eseguito in luoghi riparati dagli agenti atmosferici.

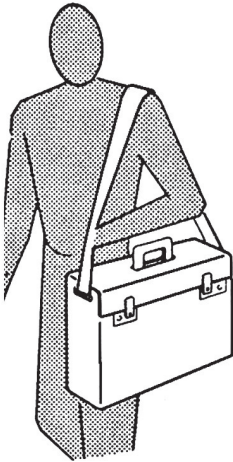

GENERAL WARNINGS

CAREFULLY
READ THIS INSTRUCTION MANUAL
SO AS TO ENSURE
THE SAFETY OF THE USER
AND AVOID DAMAGING
THE SYSTEM CHIMNEYS

The extremely important warnings shown below relate to the following operations:

- **Handling**
- **Storage**
- **Installation**
- **Maintenance**
- **Operation**

- All the personnel involved must be suitable trained or instructed.
- The responsibility of the personnel must be clearly defined.

The operations relating to the assembly, dismantling, installation, start-up and maintenance of the system chimney must be performed in compliance with the health and safety laws, standards, regulations and codes in force, and with the most recent technology.

FIELD OF APPLICATION AND QUALIFICATIONS

This manual concerns:

- Transport, handling and storage
- Installation
- Maintenance
- Disposal

All repair and maintenance operations on the system must be performed by SABIANA personnel or by other specialist and qualified personnel.

SABIANA is not liable for any damage caused by any modifications made or tampering with the system chimney.

Any modifications or additions to the system that may affect safety must be approved by the manufacturer.

The material must always be stored in areas sheltered against the weather.

ALLGEMEINE HINWEISE

LESEN
SIE DIESES BENUTZERHANDBUCH
IM HINBLICK AUF IHRE SICHERHEIT
UND UM SCHÄDEN
AM KAMINSYSTEM ZU VERMEIDEN
AUFMERKSAM DURCH

Die nachfolgenden Angaben beinhalten grundlegende Informationen zu:

- **Beförderung**
- **Lagerung**
- **Installation**
- **Wartung**
- **Betrieb**

- Das gesamte beteiligte Personal muss entsprechend geschult und ausgebildet sein.
- Die Verantwortung des Personals muss eindeutig geklärt werden.

Der Zusammenbau, der Abbau, die Installation, die Reparaturen, die Inbetriebnahme und die Wartung des Kaminsystems müssen in Übereinstimmung mit den geltenden gesetzlichen Bestimmungen, Normen, Verordnungen, Richtlinien und Standards zu Sicherheit und Gesundheitsschutz, sowie unter Einsatz der modernsten Technologie erfolgen.

ANWENDUNGSBEREICH UND QUALIFIKATIONEN

Dieses Handbuch bezieht sich auf:

- Transport, Beförderung und Lagerung
- Installation
- Wartung
- Entsorgung

Alle Reparatur- und Wartungsarbeiten am Kaminsystem müssen vom Personal der Firma SABIANA oder von qualifiziertem Fachpersonal durchgeführt werden.

SABIANA übernimmt keine Haftung für Schäden infolge unerlaubter Änderungen am Kaminsystem.

Jede Änderung oder Ergänzung an sicherheitsrelevanten Einrichtungen des Kaminsystems erfordert die vorherige Genehmigung des Herstellers.

Das Material muss an einem vor Witterungseinflüssen geschützten Ort gelagert werden.

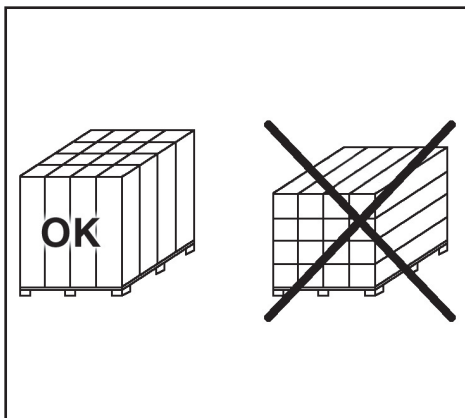

L'impilamento del materiale deve essere sempre eseguito in verticale rispetto l'asse; mai impilare i moduli in orizzontale. Impilare un massimo di 1 modulo d'altezza 1m, massimo 2 moduli d'altezza 0.5 m e massimo 4 moduli d'altezza 0.25 m.

Tutti i materiali utilizzati per la costruzione del camino InoxSabiana 25 sono esenti da sostanze tossiche e/o pericolose ed in particolare sono esenti da amianto.

Questo libretto
deve accompagnare sempre il sistema camino
in quanto parte integrante dello stesso

REGOLE FONDAMENTALI DI SICUREZZA

IN GENERALE:

Gli interventi di installazione e le riparazioni dovranno essere effettuati da personale qualificato ed esperto che sia a conoscenza di:

- Norme e regolamenti sulla sicurezza e la salute
- Codici e normative pertinenti

Il trasporto, la movimentazione e la manutenzione vanno affidate a personale specializzato o a persone che abbiano ricevuto la formazione e le istruzioni necessarie sul tipo di lavoro e sui rischi conseguenti al mancato rispetto delle norme di sicurezza.

PER L'INSTALLAZIONE:

Durante l'installazione, per motivi di sicurezza, è necessario attenersi a quanto segue:

- Utilizzare sempre i guanti da lavoro.
- La movimentazione degli elementi diritti da 950 mm deve essere sempre effettuata da due persone.
- Gli argani e l'attrezzatura per il sollevamento devono avere una portata sufficiente.
- Non usare argani e attrezzature di sollevamento difettosi.



The material must always be stacked vertically in reference to the axis; never stack the modules horizontally. Stack a maximum of 1 module with a height of 1 m, a maximum of 2 modules with a height of 0.5 m, and maximum of 4 modules with a height of 0.25 m.

All the materials used in the construction of the InoxSabiana 25 chimneys are free from toxic and/or harmful substances, and specifically do not contain asbestos.

This booklet must always accompany the system chimney, being an integral part of such system.

FUNDAMENTAL SAFETY RULES

IN GENERAL:

Installation and repairs must be performed by qualified and expert personnel, who are aware of:

- *The health and safety standards and regulations*
- *The relevant codes and standards*

The transport, handling and maintenance operations must be performed by specialist personnel or persons who have been suitably trained on the type of work involved and on the risks deriving from the failure to observe the safety standards.

FOR INSTALLATION:

The following warnings must be heeded during installation, for safety reasons:

- *Always wear work gloves.*
- *The 950 mm straight elements must always be handled by two people.*
- *The winches and other hoisting equipment must be suitably rated.*
- *Never use defective winches and hoisting equipment.*

Das Material muss immer senkrecht zur Achse gestapelt werden; stapeln Sie die Bauteile nie waagrecht. Es dürfen maximal ein Bauteil mit 1m Höhe, maximal zwei Bauteile mit 0,5 m Höhe und maximal vier Bauteile mit 0,25 m Höhe gestapelt werden.

Zur Herstellung des Kamins InoxSabiana 25 werden ausschließlich ungiftige, ungefährliche und vor allem asbestfreie Werkstoffe eingesetzt.

Dieses Handbuch ist integrierender Bestandteil des Kaminsystems und muss immer gemeinsam mit ihm aufbewahrt werden.

GRUNDSÄTZLICHE SICHERHEITSVORSCHRIFTEN

IM ALLGEMEINEN:

Die Installations- und Reparaturarbeiten müssen von qualifiziertem und erfahrenem Fachpersonal durchgeführt werden, das über die folgenden Kenntnisse verfügt:

- *Normen und Vorschriften zu Sicherheit und Gesundheitsschutz*
- *diesbezügliche Gesetze und Richtlinien*

Der Transport, die Beförderung und die Wartung müssen durch Fachpersonal oder durch Personen erfolgen, die über eine entsprechende Ausbildung verfügen und über die Gefahren bei Nichteinhaltung der Sicherheitsnormen aufgeklärt sind.

FÜR DIE INSTALLATION:

Aus Sicherheitsgründen muss während der Installation folgendes beachtet werden:

- *Tragen Sie immer Arbeitshandschuhe.*
- *Die Längenelemente 950 mm müssen immer von zwei Personen befördert werden.*
- *Die Winden und Hebevorrichtungen müssen eine ausreichende Tragfähigkeit haben.*
- *Verwenden Sie keine schadhafte Winden und Hebevorrichtungen.*

- *Corde, cinghie e simili strumenti per il sollevamento non devono essere annodati o venire a contatto con bordi taglienti.*
- *Non usare strumenti o attrezzi di sollevamento in ferro nero.*
- *I carrelli elevatori, i montacarichi e le gru devono avere una portata sufficiente.*
- *I carichi non vanno sospesi al di sopra delle persone.*

Si raccomanda inoltre di:

Non gettare o lasciare il materiale residuo dell'imballo alla portata dei bambini perché potenzialmente causa di pericolo.

PER LA MANUTENZIONE E RIPARAZIONE

In caso di sostituzione di componenti richiedere sempre ricambi originali.

Utilizzare sempre guanti da lavoro.

Nell'eventuale necessità di smontare il camino o parti dello stesso, smontare per ultimi gli elementi portanti.

Non aprire mai il portello d'ispezione con il generatore termico in funzione.

PER L'UTILIZZO

Ogni giunzione deve essere bloccata mediante l'applicazione dell'apposita fascia di bloccaggio.

Occorre rispettare le distanze e le portate indicate nel relativo paragrafo "Portate".

LIMITI D'IMPIEGO

In ambiente dove l'atmosfera presenta una forte concentrazione di vapori alogeni, sconsigliamo l'impiego di camini/canne fumarie in acciaio inox. Pertanto consigliamo di fare attenzione a camini/canne fumarie installati presso, o nelle vicinanze di lavanderie industriali, tintorie, tipografie, saloni di cosmesi, acconciatura, zincatura.

In questi casi, per i quali decade la garanzia, si dovrà utilizzare come aria comburente un'atmosfera priva di tali gas.

- Ropes, straps and similar hoisting devices must not be knotted or come into contact with sharp edges.
- Do not use black iron tools or hoisting equipment.
- The fork lifts, goods hoists and cranes used must be suitably rated.
- The loads must never be suspended over the heads of persons.

Furthermore, the following are recommended:

Never throw away or leave the used packaging material within the reach of children, being a potential cause of danger.

FOR MAINTENANCE AND REPAIRS

When replacing any components always use original spare parts.

Always wear work gloves.

If needing to dismantle the chimney or parts of the chimney, always remove the load-bearing elements last.

Never open the inspection door when the heat generator is on.

FOR OPERATION

All joints must be secured by applying the special locking clamp.

Observe the distances and the load capacities indicated in the paragraph on "Load capacities".

OPERATING LIMITS

Stainless steel chimneys/flues should not be used in environments where the atmosphere contains a strong concentration of halogen vapours.

Consequently, careful attention should be paid to chimneys/ flues installed in or near industrial laundries, dry cleaners, printing facilities, beauty salons, hair dressing salons or galvanising facilities. In these cases, the warranty is not valid, and the atmosphere that the combustion air is drawn from must not contain this gas.

- Seile, Riemen und ähnliche Hebeegeräte dürfen nicht verknötet werden oder mit scharfen Kanten in Berührung kommen.
- Verwenden Sie keine Geräte oder Hebezeuge aus schwarzem Eisen.
- Die Hubwagen, Lastenaufzüge und Kräne müssen eine ausreichende Tragfähigkeit haben.
- Unter hängenden Lasten dürfen sich keine Personen aufhalten.

Ferner ist zu beachten:

Verpackungsmaterialien können eine Gefahr für Kinder darstellen. Entfernen Sie deshalb alle Verpackungsmaterialien aus der Reichweite von Kindern.

FÜR DIE WARTUNG UND REPARATUR

Verlangen Sie beim Auswechseln von Bauteilen stets Originalersatzteile.

Tragen Sie immer Arbeitshandschuhe.

Entfernen Sie die tragenden Bauteile zuletzt, falls der Kamin ganz oder teilweise abgebaut werden muss.

Öffnen Sie nie die Prüföffnung, wenn der Wärmeerzeuger in Betrieb ist.

FÜR DEN GEBRAUCH

Alle Verbindungen müssen mit einem Klemmband gesichert werden.

Hierbei müssen die im Abschnitt "Belastbarkeit" angegebenen Abstände und die Belastbarkeit berücksichtigt werden.

EINSATZGRENZEN

Vermeiden Sie den Gebrauch von Kaminen/Schornsteinen aus Edelstahl in Räumen mit einer hohen Konzentration an Halogendämpfen in der Luft. Bei Kaminen/Schornsteinen, die in oder in der Nähe von chemischen Reinigungen, Färbereien, Druckereien, Kosmetiksalons, Friseursalons und Zinkereibetrieben installiert sind, ist daher Vorsicht geboten.

In diesen Fällen erlischt die Garantie und muss die Feuerstätte mit Verbrennungsluft versorgt werden, in der dieses Gas nicht enthalten ist.

Inoltre sconsigliamo l'utilizzo di *InoxSabiana 25* a servizio di generatori alimentati con combustibili solidi provenienti da attività agricole-industriali (*mais e granoturco*). Qualora si impieghi *InoxSabiana 25* a servizio di stufe alimentate a pellet, questi ultimi devono essere costituiti da pura segatura di legno vergine non trattata (senza alcun tipo di collante) e realizzati secondo le O-Norm, (M 7135) o Din Plus (DIN 51731).

I campi di utilizzo consentiti sono quelli riportati nella sezione "Caratteristiche tecniche".

SMALTIMENTO

Le parti di consumo e quelle sostituite vanno smaltite nel rispetto della sicurezza e in conformità con le norme di protezione ambientale.

CERTIFICAZIONI



La serie *InoxSabiana25/25R* è marcata CE secondo la normativa Europea EN 1856-1:2009 con le seguenti designazioni:

***InoxSabiana 25/25R con guarnizione
T200-P1-W-V2-L50050-O ****

***InoxSabiana 25/25R senza guarnizione
T450-N1-D-V2-L50050-O *****

***InoxSabiana 25/25R senza guarnizione
T450-N1-D-V2-L50050-G *****

(*) ϕ 100÷300 mm: O50 - ϕ 350 mm: O75

(**) ϕ 100÷300 mm: O50/G75 - ϕ 350 mm: O75/G115

Inoltre la serie è stata sottoposta ad ulteriori prove ed ha ottenuto il marchio volontario IMQ.



La Sabiana opera in regime di sistema qualità certificato ISO 9001.

Furthermore, *InoxSabiana 25* should not be used with generator operating on solid fuel deriving from agricultural-industrial sources (maize). If *InoxSabiana 25* chimneys/flues are used with pellet heaters, the pellets must be made from pure untreated virgin wood sawdust (not containing any type of adhesive) and manufactured in accordance with the O-Norm (M 7135) or Din Plus (DIN 51731) standards.

The fields of operation allowed are shown in the section on "Technical specifications".

DISPOSAL

The consumables and replacement parts must be disposed of in safety and in compliance with the laws on environmental protection.

CERTIFICATION

The *InoxSabiana25/25R* series products come with the CE mark, according to the European EN 1856-1:2009 standard, with the following designations:

InoxSabiana 25/25R with gasket
T200-P1-W-V2-L50050-O *

InoxSabiana 25/25R without gasket
T450-N1-D-V2-L50050-O **

InoxSabiana 25/25R without gasket
T450-N1-D-V2-L50050-G **

(*) \varnothing 100÷300 mm: O50 - \varnothing 350 mm: O75
(**) \varnothing 100÷300 mm: O50/G75 - \varnothing 350 mm: O75/G115

In addition, the series has undergone further tests and been certified with the voluntary IMQ mark.

Sabiana operates under an ISO 9001 certified Quality System.

Ferner wird davon abgeraten, *InoxSabiana 25* bei Wärmeezeugern zu verwenden, die mit Festbrennstoffen aus der industriellen Landwirtschaft (Mais) befeuert werden. Falls *InoxSabiana 25* bei Pelletöfen verwendet wird, müssen die Pellets aus reinem naturbelassenem und unbehandeltem Holzsägemehl bestehen (ohne jeglichen Leim) und die Bestimmungen der Ö-Norm (M 7135) oder der Norm DIN plus (DIN 51731) erfüllen.

Die zulässigen Einsatzbereiche sind im Abschnitt "Technische Eigenschaften" aufgeführt.

ENTSORGUNG

Die Verbrauchsteile und Ersatzteile müssen sicher und gemäß den Umweltschutzrichtlinien entsorgt werden.

ZERTIFIZIERUNGEN

Die Serie *InoxSabiana25/25R* trägt nach der Europäischen Richtlinie EN 1856-1:2009 das CE-Zeichen mit den folgenden Benennungen:

InoxSabiana 25/25R mit Dichtung
T200-P1-W-V2-L50050-O *

InoxSabiana 25/25R ohne Dichtung
T450-N1-D-V2-L50050-O **

InoxSabiana 25/25R ohne Dichtung
T450-N1-D-V2-L50050-G **

(*) \varnothing 100÷300 mm: O50 - \varnothing 350 mm: O75
(**) \varnothing 100÷300 mm: O50/G75 - \varnothing 350 mm: O75/G115

Darüber hinaus wurde diese Serie weiteren Prüfungen unterzogen und erhielt die IMQ-Zertifizierung.

Sabiana setzt ein Qualitäts-Management-System nach ISO 9001 ein.

CARATTERISTICHE TECNICHE

Designazione del prodotto secondo la norma EN 1856-1:2009

Sistema camino InoxSabiana 25/25R con guarnizione EN 1856-1:2009 T200-P1-W-V2-L50050-O *
 Sistema camino InoxSabiana 25/25R senza guarnizione EN 1856-1:2009 T450-N1-D-V2-L50050-O **
 Sistema camino InoxSabiana 25/25R senza guarnizione EN 1856-1:2009 T450-N1-D-V2-L50050-G **

Descrizione del prodotto: _____

Numero della norma: _____

Temperatura di esercizio massima: _____

Classe di resistenza alla pressione
(P1 pressione - N1 depressione): _____

Condizioni di funzionamento
(fumi umidi W - fumi secchi D): _____

Resistenza alla corrosione: _____

Specifica e spessore della parete interna: _____

Classe di resistenza al fuoco della fuliggine
(G: si - O: no) e distanza in mm dai materiali
combustibili: _____

(*) øi 100÷300 mm: O50 - øi 350 mm: O75

(**) øi 100÷300 mm: O50/G75 - øi 350 mm: O75/G115

Caratteristiche generali

Fascette di bloccaggio elementi.

Resistenza alle condense anche in pressione (grazie alla guarnizione siliconica certificata).

Possibilità di ruotare di 360° ogni elemento mantenendo inalterate le caratteristiche di tenuta.

Prodotto doppia parete universale per la realizzazione di camini e canne fumarie

Le sue caratteristiche sono:

- Rapidità d'installazione;
- Assenza di ponte termico tra la parete interna e quella esterna;
- Ingombro ridotto;
- Resistenza meccanica perfetta garantita dalla fascetta di bloccaggio.

Tabella Riassuntiva

Diametri interni	mm	100	130	150	180	200	250	300	350	
Diametri esterni	mm	150	180	200	230	250	300	350	400	
Peso al metro lineare InoxSabiana25	kg/m	4.4	5.5	6.1	7.3	7.9	9.7	11.4	13.2	
Peso al metro lineare InoxSabiana25R	kg/m	5.1	6.2	7	8.3	9	11	12.9	14.9	
Parete interna	Acciaio AISI 316L 2B spessore nominale 0.5 mm									
Isolamento in lana di roccia	Sp. 25 mm - Densità min. 90 kg/m ³ - Toll. 0 + 30%									
Parete esterna InoxSabiana25	Acciaio AISI 304 BHA spessore nominale 0.5 mm									
Parete esterna InoxSabiana25R	Rame semicruco DHP 99.9 sp. nominale 0.6 mm									
Classe di pressione con guarnizione	P1 (200 Pa)									
Classe di pressione senza guarnizione	N1 (40 Pa) funzionamento in depressione									
Max temperatura dei fumi di scarico con guarnizione	°C	200								
Max temperatura dei fumi di scarico senza guarnizione	°C	450								
Guarnizione	Gomma siliconica di colore nero									
Resistenza termica di parete R	W/°Cm ²	0.34	0.36	0.36	0.37	0.37	0.38	0.39	0.39	
Distanza minima dai materiali combustibili classe O (camino al servizio di un generatore con combustibile liquido o gassoso)	mm	50							75	
Distanza minima dai materiali combustibili classe G (camino al servizio di un generatore con combustibile solido)	mm	75							115	
Valore medio della rugosità per i moduli diritti	Secondo EN 13384-1 : 2002									
Coefficiente di resistenza al flusso dei componenti isolati	Secondo EN 13384-1 : 2002									
Viti metriche e bulloni	Acciaio Inox									



CERTIFICATO DI CONFORMITÀ DEL CONTROLLO DELLA PRODUZIONE IN FABBRICA

0051 – CPR – 0004

In conformità al Regolamento (UE) n. 305/2011 del Parlamento Europeo e del Consiglio del 9 marzo 2011 (Regolamento Prodotti da Costruzione, o CPR), questo Certificato si applica al prodotto da costruzione

SISTEMA CAMINO METALLICO

Serie: **Vedere Allegato**

Altre caratteristiche: **Vedere Allegato**

costruito da:

SABIANA S.p.A.
VIA PIAVE 53 – 20011 CORBETTA (MI)

nella fabbrica:

PI.E000IW; PI.F0006E

Questo Certificato attesta che tutte le disposizioni riguardanti la valutazione e la verifica della costanza della prestazione e le prestazioni descritte nell'Allegato ZA della norma

EN 1856-1:2009

nell'ambito del sistema **2+** sono applicate e che

il controllo della produzione soddisfa tutti i requisiti prescritti di cui sopra.

Questo certificato annulla e sostituisce quello emesso in data 2017-07-25 e ha validità sino a che i metodi di prova e/o i requisiti del controllo della produzione in fabbrica stabiliti nella norma armonizzata, utilizzati per valutare la prestazione delle caratteristiche dichiarate, non cambino, e il prodotto e le condizioni di produzione nello stabilimento non subiscano modifiche significative.

ING. V. BAGGIO
DIRETTORE TECNICO CPR

DocuSign

Milano, 2021-12-15

Questo Certificato è rilasciato dall'IMQ S.p.A. quale Organismo Notificato per il Regolamento (UE) n. 305/2011.

Il numero identificativo di IMQ S.p.A. quale Organismo Notificato è: 0051.

TECHNICAL SPECIFICATIONS

Designation of the product according to the EN 1856-1:2009 standard

InoxSabiana 25/25R system chimney with gasket EN 1856-1:2009 T200-P1-W-V2-L50050-O *
 InoxSabiana 25/25R system chimney without gasket EN 1856-1:2009 T450-N1-D-V2-L50050-O **
 InoxSabiana 25/25R system chimney without gasket EN 1856-1:2009 T450-N1-D-V2-L50050-G **

Description of the product: _____
 Standard number: _____
 Maximum operating temperature: _____
 Pressure class (P1 positive pressure
 - N1 negative pressure): _____
 Operating conditions
 (wet W - dry D): _____
 Corrosion resistance: _____
 Specification and thickness of the inner wall: _____
 Soot fire resistance class
 (G: yes - O: no) and distance in mm
 to combustible materials: _____

(*) ϕ 100÷300 mm: O50 - ϕ 350 mm: O75
 (**) ϕ 100÷300 mm: O50/G75 - ϕ 350 mm: O75/G115

General characteristics

Element locking bands.

Resistance to condensate, even under pressure (provided by certified silicone gasket).

Possibility to turn each element 360° while maintaining the tightness characteristics unaltered.

Universal double wall product for the construction of chimneys and flues

Features:

- Rapid installation;
- No thermal bridge between the inner wall and outer wall;
- Compact overall dimensions;
- Perfect mechanical resistance, guaranteed by the locking band.

Summary table

Inside diameters	mm	100	130	150	180	200	250	300	350	
Outside diameters	mm	150	180	200	230	250	300	350	400	
Weight per linear metre, InoxSabiana25	kg/m	4.4	5.5	6.1	7.3	7.9	9.7	11.4	13.2	
Weight per linear metre, InoxSabiana25R	kg/m	5.1	6.2	7	8.3	9	11	12.9	14.9	
Inner wall	AISI 316L steel, 2B finish, nominal thickness 0.5 mm									
Rock wool insulation	25 mm thick - Min. density 90 kg/m ³ - Tol. 0 + 30%									
InoxSabiana25 outer wall	AISI 304 steel, BA finish, nominal thickness 0.5 mm									
InoxSabiana25R outer wall	Annealed DHP copper 99.9, nominal thickness 0.6 mm									
Pressure class with gasket	P1 (200 Pa)									
Pressure class without gasket	N1 (40 Pa) negative pressure operation									
Max temperature of the flue gas with gasket °C	°C	200								
Max temperature of the flue gas without gasket °C	°C	450								
Gasket	Silicone rubber, black									
Thermal resistance of the wall R	W/°Cm ²	0.34	0.36	0.36	0.37	0.37	0.38	0.39	0.39	
Minimum distance to combustible materials class O (flue serving a boiler on liquid or gas fuel)	mm	50							75	
Minimum distance to combustible materials class G (flue serving a boiler on solid fuel)	mm	75							115	
Average roughness value for the straight length	According to EN 13384-1: 2002									
Flow resistance coefficient of the insulated components	According to EN 13384-1: 2002									
Metric screws and bolts	Stainless steel									



CERTIFICATO DI CONFORMITÀ DEL CONTROLLO DELLA PRODUZIONE IN FABBRICA

0051 – CPR – 0004

In conformità al Regolamento (UE) n. 305/2011 del Parlamento Europeo e del Consiglio del 9 marzo 2011 (Regolamento Prodotti da Costruzione, o CPR), questo Certificato si applica al prodotto da costruzione

SISTEMA CAMINO METALLICO

Serie: **Vedere Allegato**

Altre caratteristiche: **Vedere Allegato**

costruito da:

SABIANA S.p.A.
VIA PIAVE 53 – 20011 CORBETTA (MI)

nella fabbrica:

PI.E000IW; PI.F0006E

Questo Certificato attesta che tutte le disposizioni riguardanti la valutazione e la verifica della costanza della prestazione e le prestazioni descritte nell'Allegato ZA della norma

EN 1856-1:2009

nell'ambito del sistema **2+** sono applicate e che

il controllo della produzione soddisfa tutti i requisiti prescritti di cui sopra.

Questo certificato annulla e sostituisce quello emesso in data 2017-07-25 e ha validità sino a che i metodi di prova e/o i requisiti del controllo della produzione in fabbrica stabiliti nella norma armonizzata, utilizzati per valutare la prestazione delle caratteristiche dichiarate, non cambino, e il prodotto e le condizioni di produzione nello stabilimento non subiscano modifiche significative.

ING. V. BAGGIO
DIRETTORE TECNICO CPR

DocuSign

Milano, 2021-12-15

Questo Certificato è rilasciato dall'IMQ S.p.A. quale Organismo Notificato per il Regolamento (UE) n. 305/2011.

Il numero identificativo di IMQ S.p.A. quale Organismo Notificato è: 0051.

TECHNISCHE EIGENSCHAFTEN

Produktbenennung nach Norm EN 1856-1:2009

Kaminsystem InoxSabiana 25/25R mit Dichtung	EN 1856-1:2009 T200-P1-W-V2-L50050-O *
Kaminsystem InoxSabiana 25/25R ohne Dichtung	EN 1856-1:2009 T450-N1-D-V2-L50050-O **
Kaminsystem InoxSabiana 25/25R ohne Dichtung	EN 1856-1:2009 T450-N1-D-V2-L50050-G **

Produktbeschreibung: _____

Nummer der Norm: _____

Max. Betriebstemperatur: _____

Druckklasse
(P1 Überdruck - N1 Unterdruck): _____

Kondensatbeständigkeit
(Nassbetrieb W - Trockenbetrieb D): _____

Korrosionswiderstand: _____

Spezifikation und Stärke der Innenwandung: _____

Russbrandbeständigkeitsklasse
(G: ja - O: nein) und Abstand in mm
zu brennbaren Stoffen: _____

(*) ϕ 100÷300 mm: O50 - ϕ 350 mm: O75

(**) ϕ 100÷300 mm: O50/G75 - ϕ 350 mm: O75/G115

Allgemeine Eigenschaften

Klemmbänder der Bauteile.

Kondensatbeständigkeit auch bei Überdruck (dank der zertifizierten Silikondichtung).

Jedes Bauteil kann um 360° gedreht werden, ohne dass die Abdichtung beeinträchtigt wird.

Doppelwandiges Universalprodukt zur Errichtung von Kaminen und Schornsteinen

Mit den folgenden Eigenschaften:

- Schnelle Installation;
- Keine Wärmebrücke zwischen Innenwandung und Außenwandung;
- Geringe Außenmaße;
- Das Klemmband gewährleistet absolute mechanische Festigkeit.

Zusammenfassende Tabelle

Innendurchmesser	mm	100	130	150	180	200	250	300	350	
Außendurchmesser	mm	150	180	200	230	250	300	350	400	
Gewicht/lfm InoxSabiana25	kg/m	4.4	5.5	6.1	7.3	7.9	9.7	11.4	13.2	
Gewicht/lfm InoxSabiana25R	kg/m	5.1	6.2	7	8.3	9	11	12.9	14.9	
Innenwandung	Stahl AISI 316L 2B Nennstärke 0,5 mm									
Isolierung mit Mineralwolle	St. 25 mm - min. Dichte 90 kg/m ³ - Tol. 0 + 30%									
Außenwandung InoxSabiana25	Stahl AISI 304 BA Nennstärke 0,5 mm									
Außenwandung InoxSabiana25R	Halbhartes Kupfer DHP 99.9 Nennstärke 0,6 mm									
Druckklasse mit Dichtung	P1 (200 Pa)									
Druckklasse ohne Dichtung	N1 (40 Pa) Unterdruckbetrieb									
Max. Abgastemperatur mit Dichtung °C	°C	200								
Max. Abgastemperatur ohne Dichtung °C	°C	450								
Dichtung	Schwarz Silikongummi									
Wärmedurchlasswiderstand R	W/°Cm ²	0.34	0.36	0.36	0.37	0.37	0.38	0.39	0.39	
Mindestabstand zu brennbaren Stoffen Klasse O (Kamin für öl- oder gasbetriebene Wärmeerzeuger)	mm	50							75	
Mindestabstand zu brennbaren Stoffen Klasse G (Kamin für feststoffbetriebene Wärmeerzeuger)	mm	75							115	
Durchschnittliche Rauigkeit der Längenelemente	nach EN 13384-1 : 2002									
Strömungstechnische Sicherheitszahl der eigenen Bauteile	nach EN 13384-1 : 2002									
Metrische Schrauben und Bolzen	Edelstahl									



CERTIFICATO DI CONFORMITÀ DEL CONTROLLO DELLA PRODUZIONE IN FABBRICA

0051 – CPR – 0004

In conformità al Regolamento (UE) n. 305/2011 del Parlamento Europeo e del Consiglio del 9 marzo 2011 (Regolamento Prodotti da Costruzione, o CPR), questo Certificato si applica al prodotto da costruzione

SISTEMA CAMINO METALLICO

Serie: **Vedere Allegato**

Altre caratteristiche: **Vedere Allegato**

costruito da:

SABIANA S.p.A.
VIA PIAVE 53 – 20011 CORBETTA (MI)

nella fabbrica:

PI.E000IW; PI.F0006E

Questo Certificato attesta che tutte le disposizioni riguardanti la valutazione e la verifica della costanza della prestazione e le prestazioni descritte nell'Allegato ZA della norma

EN 1856-1:2009

nell'ambito del sistema **2+** sono applicate e che

il controllo della produzione soddisfa tutti i requisiti prescritti di cui sopra.

Questo certificato annulla e sostituisce quello emesso in data 2017-07-25 e ha validità sino a che i metodi di prova e/o i requisiti del controllo della produzione in fabbrica stabiliti nella norma armonizzata, utilizzati per valutare la prestazione delle caratteristiche dichiarate, non cambino, e il prodotto e le condizioni di produzione nello stabilimento non subiscano modifiche significative.

ING. V. BAGGIO
DIRETTORE TECNICO CPR

DocuSign

Milano, 2021-12-15

Questo Certificato è rilasciato dall'IMQ S.p.A. quale Organismo Notificato per il Regolamento (UE) n. 305/2011.

Il numero identificativo di IMQ S.p.A. quale Organismo Notificato è: 0051.

PORTATE CARICHI MASSIMI

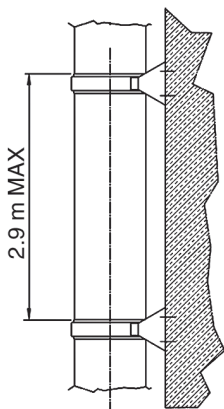
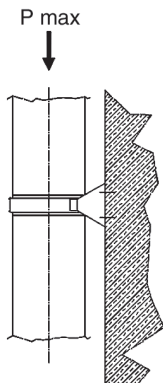
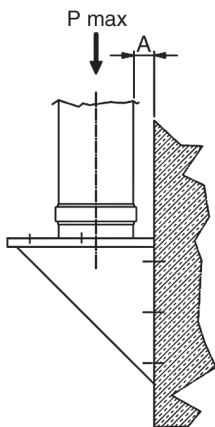

Massima portata ammessa
con $A = 50, 75, 100$ e 125 mm
per i supporti a parete InoxSabiana25

Øi camino	100	130	150	180	200	250	300	350
Portata max P (kg)	89	109	122	145	119	146	114	132
Portata max (m)	20	20	20	20	15	15	10	10

Massima portata ammessa
con $A = 50, 75, 100$ e 125 mm
per i supporti a parete InoxSabiana25R

Øi camino	100	130	150	180	200	250	300	350
Portata max P (kg)	87	105	119	124	126	132	103	119
Portata max (m)	17	17	17	15	14	12	8	8

Massima portata ammessa
per le staffe di supporto murale InoxSabiana25:

Øi camino	100	130	150	180	200	250	300	350
Portata max P (kg)	79	99	110	131	103	126	91	106
Portata max (m)	18	18	18	18	13	13	8	8

Utilizzo in abbinamento con la Staffa a Parete
(cod. 001676*) installata ogni 4 m.

Installazione senza l'ausilio
delle Staffe a Parete (cod. 001676*).

Distanza massima fra due staffe
di supporto murale InoxSabiana 25: **2.9 m**.

MAXIMUM LOAD CAPACITIES

Maximum load capacity allowed
with A = 50, 75, 100 and 125 mm
for the InoxSabiana25 wall supports

Chimney ID	100	130	150	180	200	250	300	350
Max load capacity P (kg)	89	109	122	145	119	146	114	132
Max load capacity (m)	20	20	20	20	15	15	10	10

Maximum load capacity allowed
with A = 50, 75, 100 and 125 mm
for the InoxSabiana25R wall supports

Chimney ID	100	130	150	180	200	250	300	350
Max load capacity P (kg)	87	105	119	124	126	132	103	119
Max load capacity (m)	17	17	17	15	14	12	8	8

Maximum load capacity allowed
for the InoxSabiana25 wall support holding:

Chimney ID	100	130	150	180	200	250	300	350
Max load capacity P (kg)	79	99	110	131	103	126	91	106
Max load capacity (m)	18	18	18	18	13	13	8	8

Used in combination with the wall band
(code 001676*) installed every 4 m.

Installation
without using wall band (code 001676*).

Maximum distance between two InoxSabiana 25
wall support holding: **2.9 m.**

BELASTBARKEIT HÖCHSTLASTEN

Max. zulässige Belastung
mit A = 50, 75, 100 und 125 mm
für Wandhalter InoxSabiana25

Ø Kamin	100	130	150	180	200	250	300	350
Max. Belastung P (kg)	89	109	122	145	119	146	114	132
Max. Belastung (m)	20	20	20	20	15	15	10	10

Max. zulässige Belastung
mit A = 50, 75, 100 und 125 mm
für Wandhalter InoxSabiana25R

Ø Kamin	100	130	150	180	200	250	300	350
Max. Belastung P (kg)	87	105	119	124	126	132	103	119
Max. Belastung (m)	17	17	17	15	14	12	8	8

Max. zulässige Belastung
für Wandhalter InoxSabiana 25:

Ø Kamin	100	130	150	180	200	250	300	350
Max. Belastung P (kg)	79	99	110	131	103	126	91	106
Max. Belastung (m)	18	18	18	18	13	13	8	8

Verwendung in Kombination
mit dem, im Abstand von je 4 m, installierten
Wandhalter (Art-Nr. 001676*).

Installation
ohne Wandhalter (Art. 001676*).

Max. Abstand zwischen je zwei Wandhaltern
InoxSabiana 25: **2.9 m.**

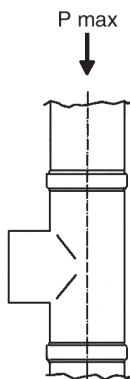
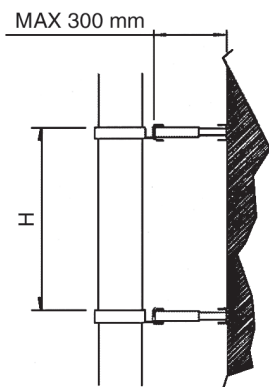
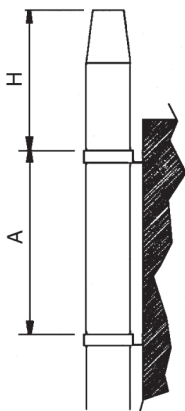

Massima distanza tra due staffe a parete
InoxSabiana 25: **A = 4 m**
Lunghezza max autoportante:

Øi camino	100	130	150	180	200	250	300	350
H (m)	2	2	2	2	2	1.5	1.5	1.5

Massima distanza tra due staffe a parete
InoxSabiana 25R: **A = 2 m**
Lunghezza max autoportante:

Øi camino	100	130	150	180	200	250	300	350
H (m)	1.1	1.1	1.1	1.1	1.1	1.1	1.1	1.1

Massima distanza tra due staffe a parete
con distanziale regolabile alla sua estensione
max di 300 mm:
InoxSabiana 25:

Øi camino	100	130	150	180	200	250	300	350
H (m)	4	4	4	4	4	3	3	3

Massima distanza tra due staffe a parete
con distanziale regolabile alla sua estensione
max di 300 mm:
InoxSabiana 25R:

Øi camino	100	130	150	180	200	250	300	350
H (m)	2	2	2	2	2	2	2	2

Massima portata ammessa
per i tee 90° InoxSabiana25

Øi camino	100	130	150	180	200	250	300	350
Portata max P (kg)	44	55	61	73	79	68	80	92
Portata max (m)	10	10	10	10	10	7	7	7

Massima portata ammessa
per i tee 90° InoxSabiana25R

Øi camino	100	130	150	180	200	250	300	350
Portata max P (kg)	41	55	56	58	63	66	77	75
Portata max (m)	8	8	8	7	7	6	6	5

Maximum distance between two wall bands

InoxSabiana 25: **A = 4 m**

Max. self-supporting length:

Chimney ID	100	130	150	180	200	250	300	350
H (m)	2	2	2	2	2	1.5	1.5	1.5

Maximum distance between two wall bands

InoxSabiana 25R: **A = 2 m**

Max. self-supporting length:

Chimney ID	100	130	150	180	200	250	300	350
H (m)	1.1	1.1	1.1	1.1	1.1	1.1	1.1	1.1

Maximum distance between two wall bands
with fully extended adjustable length

max 300 mm:

InoxSabiana 25:

Chimney ID	100	130	150	180	200	250	300	350
H (m)	4	4	4	4	4	3	3	3

Maximum distance between two wall bands
with fully extended adjustable length

max 300 mm:

InoxSabiana 25R:

Chimney ID	100	130	150	180	200	250	300	350
H (m)	2	2	2	2	2	2	2	2

Maximum load capacity

allowed for the InoxSabiana25 90° equal tee

Chimney ID	100	130	150	180	200	250	300	350
Max load capacity P (kg)	44	55	61	73	79	68	80	92
Max load capacity (m)	10	10	10	10	10	7	7	7

Maximum load capacity

allowed for the InoxSabiana25R 90° equal tee

Chimney ID	100	130	150	180	200	250	300	350
Max load capacity P (kg)	41	55	56	58	63	66	77	75
Max load capacity (m)	8	8	8	7	7	6	6	5

Max. Abstand zwischen zwei Wandhaltern

InoxSabiana 25: **A = 4 m**

Max. selbsttragende Länge:

Ø Kamin	100	130	150	180	200	250	300	350
H (m)	2	2	2	2	2	1.5	1.5	1.5

Max. Abstand zwischen zwei Wandhaltern

InoxSabiana 25R: **A = 2 m**

Max. selbsttragende Länge:

Ø Kamin	100	130	150	180	200	250	300	350
H (m)	1.1	1.1	1.1	1.1	1.1	1.1	1.1	1.1

Max. Abstand zwischen zwei Wandhaltern
mit verstellbarem Abstandhalter

auf max. Länge 300 mm:

InoxSabiana 25:

Ø Kamin	100	130	150	180	200	250	300	350
H (m)	4	4	4	4	4	3	3	3

Max. Abstand zwischen zwei Wandhaltern
mit verstellbarem Abstandhalter

auf max. Länge 300 mm:

InoxSabiana 25R:

Ø Kamin	100	130	150	180	200	250	300	350
H (m)	2	2	2	2	2	2	2	2

Max. zulässige Belastung

für T-Anschlüsse 90° InoxSabiana25

Ø Kamin	100	130	150	180	200	250	300	350
Max. Belastung P (kg)	44	55	61	73	79	68	80	92
Max. Belastung (m)	10	10	10	10	10	7	7	7

Max. zulässige Belastung

für T-Anschlüsse 90° InoxSabiana25R

Ø Kamin	100	130	150	180	200	250	300	350
Max. Belastung P (kg)	41	55	56	58	63	66	77	75
Max. Belastung (m)	8	8	8	7	7	6	6	5

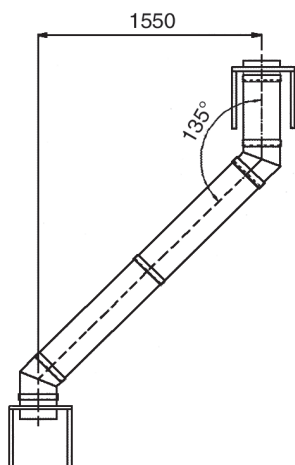
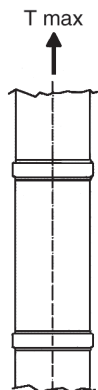

*Massima resistenza a trazione
sugli elementi InoxSabiana25*

Øi camino	100	130	150	180	200	250	300	350
Trazione max T (kg)	89	109	122	145	119	146	114	132

*Massima resistenza a trazione
sugli elementi InoxSabiana25R*

Øi camino	100	130	150	180	200	250	300	350
Trazione max T (kg)	71	87	109	116	95	116	91	105

*Deviazione massima ammessa
InoxSabiana 25/25R:*

- inclinazione fino a 45°;
- disassamento massimo 1550 mm.

*Maximum traction resistance
of the InoxSabiana25 elements*

Chimney ID	100	130	150	180	200	250	300	350
Max traction resistance T (kg)	89	109	122	145	119	146	114	132

*Maximum traction resistance
of the InoxSabiana25R elements*

Chimney ID	100	130	150	180	200	250	300	350
Max traction resistance T (kg)	71	87	109	116	95	116	91	105

*Maximum deviation allowed for
InoxSabiana 25/25R:*

- gradient until 45°;
- maximum offset 1550 mm.

*Max. Zugfestigkeit
der Bauteile InoxSabiana25*

Ø Kamin	100	130	150	180	200	250	300	350
Max. Zuglast T (kg)	89	109	122	145	119	146	114	132

*Max. Zugfestigkeit
der Bauteile InoxSabiana25R*

Ø Kamin	100	130	150	180	200	250	300	350
Max. Zuglast T (kg)	71	87	109	116	95	116	91	105

*Max. zulässige Abweichung
InoxSabiana 25/25R:*

- Neigung bis 45°;
- Max. Achsversetzung 1550 mm.

ISTRUZIONI DI MONTAGGIO



Sequenza operazioni:

1. Controllare con attenzione il progetto al fine di identificare le caratteristiche tecniche di utilizzo. Verificare, controllando l'etichetta sulla confezione o la marcatura sui moduli, che il prodotto sia idoneo per l'utilizzo previsto dal progetto.
2. Estrarre i cubetti di polistirolo che bloccano la coibentazione in lana di roccia.
3. Ogni elemento isolato ha una giunzione maschio ed una femmina. Riferendosi al tubo esterno, l'estremità maschio deve essere installata verso l'alto. Installare gli elementi secondo il senso dei fumi seguendo la freccia indicata sugli elementi isolati.
4. Durante l'assemblaggio assicurarsi che la giunzione maschio entri nel bicchiere femmina per tutta la sua lunghezza.
5. Installare la fascia di bloccaggio in modo che racchiuda sia la bugna dell'innesto maschio che quella dell'innesto femmina.
6. Serrare la fascia di giunzione con un normale avvitatore a stella.

ISTRUZIONI PER L'UTILIZZO DELLA GUARNIZIONE

La guarnizione deve essere utilizzata obbligatoriamente in condizioni di condensazione ed in presenza di pressione positiva (funzionamento ad umido W e la tenuta P1).

1. Prima dell'installazione di ogni modulo assicurarsi che i giunti siano integri e puliti. Un modulo dritto o un qualsiasi accessorio non può essere utilizzato se piegato lungo il proprio asse. Eseguite tutte le verifiche, inserire la guarnizione nella sede, appoggiandola in basso e accompagnandola verso l'alto.
2. Lubrificare la giunzione maschio del tubo interno per facilitare l'innesto.
3. Innestare l'elemento e montare la fascia di giunzione serrandola con un normale avvitatore a stella. Accertarsi durante l'inserimento che la guarnizione non sia fuoriuscita dalla sede. Durante l'installazione assicurarsi che le gole della fascia di bloccaggio siano posizionate in corrispondenza delle gole dei giunti.
4. Ripetere le operazioni sopra descritte ad ogni giunzione.

ASSEMBLY INSTRUCTIONS

MONTAGEANLEITUNG

Operating sequence:

- 1. Carefully check the design so as to identify the operating technical specifications. Check the label on the packaging or the marking on the modules so as to ensure the product is suitable for the use required by the design.*
- 2. Remove the cubes of polystyrene that hold the rock wool insulation in place.*
- 3. Each insulated element has a male and a female joint. In reference to the outer pipe, the male end must be installed upwards. Install the elements in the direction of flue gas flow, as shown by the arrow on the insulated elements.*
- 4. During assembly, check that the male joint is fully inserted in the female socket.*
- 5. Install the locking clamp so as to close the indentation on both the male coupling and the female coupling.*
- 6. Tighten the locking clamp using a normal star-head screwdriver.*

INSTRUCTIONS ON USING THE GASKET

The gasket must be used in situations where condensate is formed and when operating under positive pressure (wet conditions W and tightness class P1).

- 1. Before installing each module, check that the joints are intact and clean. Straight length or accessories cannot be used if bent along their axis. Once having carried out all the checks, insert the gasket in place, resting it on the bottom and pressing it upwards.*
- 2. Lubricate the male joint of the inner pipe to assist coupling.*
- 3. Insert the element and fit the locking band, tightening it with a normal star-head screwdriver. Make sure when inserting that the gasket does not come out of place. During installation, check that the slots on the locking clamp are in line with the slots on the joints.*
- 4. Repeat the operations described above for each joint.*

Vorgehensweise:

- 1. Definieren Sie anhand der Planung die technischen Nutzungseigenschaften. Überprüfen Sie anhand des Etiketts auf der Packung oder der Kennzeichnung an den Bauteilen, ob das Produkt für die geplante Anwendung gebrauchstauglich ist.*
- 2. Entfernen Sie die Styroporkügelchen, mit denen die Mineralwolleisolierung gehalten wird.*
- 3. Jedes eigene Bauteil hat eine Einsteckseite und eine Muffenseite, wobei die Einsteckseite des Außenrohrs nach oben zeigen muss. Installieren Sie die Bauteile mit dem darauf abgebildeten Pfeil in Abgasströmungsrichtung.*
- 4. Schieben Sie bei der Verbindung das Spitzende bis zum Anschlag in die Muffe.*
- 5. Achten Sie bei der Installation des Klemmbands darauf, dass die Außensicken des Spitzendes und der Muffe abgedeckt sind.*
- 6. Spannen Sie das Klemmband mit einem handelsüblichen Kreuzschraubenzieher.*

ANLEITUNG FÜR DEN GEBRAUCH DER DICHTUNG

Die Dichtung muss bei Kondensatbildung und Überdruck unbedingt verwendet werden (Nassbetrieb W und Druckklasse P1).

- 1. Überprüfen Sie vor der Installation der Bauteile, dass die Verbindungen unbeschädigt und sauber sind. Längenelemente und sonstiges Zubehör dürfen nicht verwendet werden, wenn sie entlang ihrer Achse verformt sind. Setzen Sie dann die Dichtung von unten nach oben in die vorgesehene Sicke ein.*
- 2. Bestreichen Sie das Spitzende des Innenrohrs mit Gleitmittel, um es besser einschieben zu können.*
- 3. Schieben Sie das Bauteil ein, montieren Sie das Klemmband und spannen Sie es mit einem handelsüblichen Kreuzschraubenzieher. Achten Sie beim Einschieben darauf, dass die Dichtung nicht aus der Sicke rutscht. Bei der Installation müssen die Nuten des Klemmbands mit den Nuten der Verbindungen übereinstimmen.*
- 4. Führen Sie die Steckverbindungen der folgenden Bauteile ebenso aus.*

ISTRUZIONI DI MONTAGGIO MODULO TELESCOPICO

L'installazione e la manutenzione devono essere eseguite da personale specializzato e qualificato. I moduli telescopici dato la loro funzione non sono portanti per cui:

- In caso di installazione su tratti verticali utilizzare immediatamente al di sopra un accessorio di supporto;
- In caso di installazione su tratti suborizzontali prevedere l'utilizzo di accessori di staffaggio sia sul modulo precedente che quello successivo in modo da evitare flessione del canale da fumo.

Il modulo telescopico InoxSabiana 25 viene consegnato alla sua massima estensione.

Per regolarne la lunghezza eseguire le seguenti operazioni:

- Definire la lunghezza necessaria del modulo;
- Accorciare la coppella di lana di roccia tagliandola. La misura della riduzione della coppella si ricava dalla differenza fra l'estensione massima del modulo con la dimensione necessaria.
- Inserire il tubo interno nel modulo precedente (**Fig. 1**). Successivamente estendere il tubo esterno telescopico fino all'innesto del tubo successivo (**Fig. 2**) e fissare l'innesto montando la fascia di bloccaggio serrandola con un normale avvitatore a stella (**Fig. 3**).
- Se necessario accorciare il tubo interno tagliandolo quando questo interferisce con il modulo precedente (per esempio una curva). Per tagliare il tubo interno utilizzare utensili che non contaminano l'acciaio.
- Se necessario è possibile tagliare i tubi esterni telescopici in modo da ottenere riduzioni maggiori rispetto a quelle originali. Per il taglio dei tubi utilizzare utensili che non contaminano l'acciaio.

In caso di installazione su sistemi di evacuazione fumi funzionanti in depressione (T450-N1) non utilizzare nessuna guarnizione fra l'innesto del telescopico con il modulo precedente.

In caso di installazione su sistemi di evacuazione fumi funzionanti in pressione (T200-P1) è necessario utilizzare la guarnizione OR fornita a corredo. Calzare la guarnizione sul tubo interno nell'apposita sede (**vedi Fig. 4**) e successivamente lubrificarla.

Si consiglia di utilizzare la guarnizione OR anche per i telescopici destinati ad essere installati nei tratti suborizzontali in sistemi operanti in depressione a temperature max di 200°C.

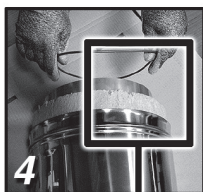

TELESCOPIC MODULE ASSEMBLY INSTRUCTIONS

The installation and maintenance must be carried out by specialised and qualified operators.

The telescopic modules, given their function are not load-bearing, therefore:

- In case of installation on vertical sections, immediately use a supporting accessory above;
- In case of installation on sub-horizontal sections foresees the use of clamping accessories both on the previous and subsequent modules in order to avoid the smoke duct bending.

The InoxSabiana 25 Steel telescopic module is delivered fully extended.

Carry out the following operations to adjust the length:

- Define the necessary module length;
- Shorten the rock wool sleeve by cutting it. The reduction measurement for the sleeve is obtained by the difference between the maximum module extension with the necessary dimension.
- Insert the internal pipe in the previous module (**Fig. 1**). Subsequently extend the external telescopic pipe up to the junction of the next pipe (**Fig. 2**) and secure the junction by mounting the locking band and tighten it with a normal Philips screw driver (**Fig. 3**).
- If necessary shorten the internal pipe by cutting it when this interferes with the previous module (for example an elbow). To cut the internal pipe use tools that are not contaminated with steel.
- If necessary, it is possible to cut the external telescopic pipes in order to obtain greater reductions in respect of the original ones. To cut the pipes use tools that are not contaminated with steel.

In case of installations on smoke extractor systems functioning under pressure (T450-N1) do not use a gasket between the telescopic junction with the previous module.

In case of installation on smoke extractor systems functioning under pressure (T200-P1) it is necessary to use the OR gasket supplied.

Fit the gasket on the internal pipe in the appropriate housing (see **Fig. 4**) and then lubricate.

It is advisable to also use the OR gasket for telescopes to be installed in sub-horizontal sections in operating systems under pressure at a maximum temperature of 200°C.

MONTAGEANLEITUNGEN TELESKOPMODUL

Die Installation und die Wartung müssen von qualifiziertem Fachpersonal vorgenommen werden. Die Teleskopmodule sind aufgrund ihres Verwendungszwecks nicht tragend, daher:

- Im Fall einer Installation an vertikalen Abschnitten benutzen Sie sofort eine darüber liegende Haltevorrichtung;
- Im Fall einer Installation auf dem fast waagerechten Abschnitt verwenden Sie die Haltebügel sowohl an den vorangehenden Modul, als auch an den folgenden, um Biegungen des Rauchkanals zu vermeiden.

Das Teleskopmodul InoxSabiana 25 wird in seiner größten Ausdehnung ausgeliefert.

Um die Länge einzustellen, gehen Sie wie folgt vor:

- Legen Sie die benötigte Länge des Moduls fest;
- Durch Schneiden die Isolierschicht aus Steinwolle kürzen. Das Maß für die Kürzung der Isolierschicht erhält man aus der Differenz zwischen Maximalausdehnung des Moduls und der benötigten Abmessung.
- Einsetzen eines inneren Rohrs in das vorangehende Modul (**Abb. 1**). Danach ist das äußere Teleskoprohr bis zum Einstecken des nachfolgenden Rohrs ausziehen (**Abb. 2**) und die Steckverbindung zu befestigen, indem die Befestigungsmanschette mit einem einfachen Kreuzschlitzschraubendreher angezogen wird (**Abb. 3**).
- Falls nötig kürzen Sie das interne Rohr derart, wenn es zu Problemen mit dem vorausgehenden Rohr kommt (z.B. bei einer Krümmung). Zum Schneiden des Rohr sind Werkzeuge zu benutzen, die den Stahl nicht verunreinigen.
- Falls nötig, können die äußeren Teleskoprohre so geschnitten werden, dass sich größere Reduzierungen wie bei den originalen ergeben. Zum Schneiden des Rohr sind Werkzeuge zu benutzen, die den Stahl nicht verunreinigen.

Im Fall einer Installation auf Unterdruck Rauchabzügen (T450-N1) benutzen Sie keinerlei Dichtungen zwischen der Steckverbindung des Teleskoprohres und dem nachfolgenden Modul.

Im Fall einer Installation auf Druckrauchabzügen (T200-P1) muss die OR-Dichtung benutzt werden, die der Lieferung beiliegt.

Passen Sie die Dichtung in ihrem Sitz auf dem inneren Rohr an (**siehe Abb. 4**) und schmieren Sie sie danach.

Es wird empfohlen die OR-Dichtung auch für Teleskoprohre zu verwenden, die in die fast horizontalen Abschnitten von Unterdrucksystemen mit Temperaturen von max. 200°C zu installieren.

INOXSABIANA 25

A SERVIZIO DI GENERATORI A CONDENSAZIONE

Il prodotto InnoxSabiana 25 è certificato per il funzionamento ad umido. Di serie sono dotati di guarnizioni di tenuta.

Consigliamo di installare il canale da fumo in pendenza in modo da evitare il ristagno della condensa e di prevedere anche dei punti di scarico condensa sui canali da fumo molto lunghi.

Sabiana SpA non risponde di perdite di condensa dal proprio sistema camino causate dal mancato o incorretto uso delle guarnizioni.

OPERAZIONI VIETATE DURANTE L'INSTALLAZIONE

Nell'installazione dei moduli è vietato espressamente:



- Utilizzare i rivetti;
- Tagliare gli elementi in corrispondenza delle giunzioni maschio o femmina (si compromette la tenuta idraulica e meccanica tra i vari moduli);
- Vincolare in due o più punti il camino/canna fumaria (anche la parete esterna) impedendogli la normale dilatazione termica.

TARGA DATI IMPIANTO

L'installatore deve compilare la targa dati impianto con le seguenti informazioni:

1. Contrassegnare nel riquadro la designazione per cui è destinato l'impianto;
2. Indicare la designazione secondo la EN 1443;
3. Indicare il diametro interno del camino;
4. Indicare la distanza dal materiale combustibile espressa in mm;
5. Indicare i propri dati;
6. Indicare la data d'installazione.

La targa dati deve essere applicata su una superficie idonea nelle immediate vicinanze del camino, in modo permanente e in posizione ben visibile.

SABIANA S.p.A. CE 0051-CPR-0004			04 0051
INOXSABIANA25 n°DOP901	(con guarnizioni) (mit Dichtung) <input type="checkbox"/>	INOXSABIANA25R n°DOP902	(senza guarnizioni) (mit Dichtung) <input type="checkbox"/>
Camino - Chimney - Abgasanlagen EN 1856-12009 T200-P1-W-V2-L50050-O**			
INOXSABIANA25 n°DOP901	(senza guarnizioni) (ohne Dichtung) <input type="checkbox"/>	INOXSABIANA25R n°DOP902	(senza guarnizioni) (ohne Dichtung) <input type="checkbox"/>
Camino - Chimney - Abgasanlagen EN 1856-12009 T450-N1-W-V2-L50050-O**			
INOXSABIANA25 n°DOP901	(senza guarnizioni) (ohne Dichtung) <input type="checkbox"/>	INOXSABIANA25R n°DOP902	(senza guarnizioni) (ohne Dichtung) <input type="checkbox"/>
Camino - Chimney - Abgasanlagen EN 1856-12009 T450-N1-W-V2-L50050-G**			
(*) ø 105+30mm: 050 - ø 350mm: 075 (**) ø 100+30mm: 050 / 075 - ø 350mm: 075 / 0115			
DESIGNAZIONE EN 1443: BENENNUNG EN 1443:			
# NOMIALE: NOMINAL SIZE #		DISTANZA DA MATERIALE COMBUSTIBILE: DISTANCE TO COMBUSTIBLE MATERIAL:	
# NENNDRUCKMESSER #		ENTFERNUNG VON BRENNBAREN MATERIAL: _____ mm 	
DATI INSTALLATORE: INSTALLER DATA:			
INSTALLATEURDATEN:			
DATA DI INSTALLAZIONE: DATE OF INSTALLATION:			
INSTALLATIONSDATUM:			

INOXSABIANA 25

SERVING CONDENSING GENERATORS

The InoxSabiana 25 product is certified for operation in wet conditions. It comes with seal gaskets as standard.

The flue pipe should be installed at an angle so as to avoid the accumulation of condensate, while condensate drain points should be used for very long flue pipes.

Sabiana SpA is not liable for condensate leaks from its system chimney due to the failure to use the gaskets or the incorrect use of such.

PROHIBITED OPERATIONS DURING INSTALLATION

The following operations are prohibited during installation:

- Using rivets;
- Cutting the elements at the male or female joints (this affects the fluid and mechanical tightness between the various modules);
- Securing the chimney/flue (including the outer wall) in two or more points so as to prevent normal thermal expansion.

SYSTEM RATING PLATE

The installer must complete the system rating plate with the following information:

1. Mark the box with the designation that the system has been designed for;
2. Indicate the designation standard EN 1443;
3. Indicate the inside diameter of the chimney;
4. Indicate the distance to combustible materials, expressed in mm;
5. Indicate the installer's own details;
6. Indicate the date of installation.

The data plate must be applied onto a suitable surface near the chimney, in a permanent and visible position.

INOXSABIANA 25 FÜR WÄRMEERZEUGER

MIT RAUMLUFTUNABHÄNGIGER BETRIEBSWEISE

Das Produkt InoxSabiana 25 ist für den Nassbetrieb zertifiziert. Die Geräte sind serienmäßig mit Dichtungen ausgestattet.

Um die Kondensatansammlung zu vermeiden, sollte der Abgaskanal schräg geführt und sollten an sehr langen Abgaskanälen Kondensatabflüsse vorgesehen werden.

Sabiana SpA übernimmt keine Verantwortung, wenn infolge von falschem oder unsachgemäßem Gebrauch der Dichtungen Kondenswasser aus dem Kaminsystem austritt.

VERBOTENE TÄTIGKEITEN BEI DER INSTALLATION

Bei der Installation der Bauteile ist strengstens verboten:

- die Verwendung von Nieten;
- die Kürzung der Bauteile in Höhe der Einsteckseiten und Muffenseiten (Beeinträchtigung der hydraulischen und mechanischen Abdichtung zwischen den einzelnen Bauteilen);
- Spannen Sie den Kamin/Schornstein an mindestens zwei Stellen ab (auch die Außenwandung), um die normale Wärmeausdehnung zu verhindern.

TYPENSCHILD DER ANLAGE

Der Installateur muss auf dem Typenschild der Anlage die folgenden Angaben machen:

1. Das Feld mit der Benennung der Anlage ankreuzen;
2. Das Feld mit der Benennung der Anlage angeben EN 1443;
3. Der Innendurchmesser des Kamins angeben;
4. Den Abstand zum brennbaren Stoff in mm angeben;
5. Seine persönlichen Daten angeben;
6. Das Installationsdatum angeben.

Das Datenschild muss an einer geeigneten Oberfläche in unmittelbarer Nähe des Kamins dauerhaft und gut sichtbar angebracht werden.

**Esempio
di designazione secondo la EN 1443:**

EN 1443 T200 - P1 - W - 2 - O**

Norma di riferimento

Classe di temperatura

Classe di pressione

Resistenza alle condense (fumi umidi)

Resistenza alla corrosione

Resistenza all'incendio della fuliggine (O = no; G = si)

Indica la distanza, espressa in mm, dai materiali combustibili

(**) ai 100÷300 mm: O50 - ai 350 mm: O75

ATTENZIONE

Se il modulo d'ispezione con portello
Cod. 0016721÷0016727 fa parte dei componenti
dell'impianto, sulla targa dati impianto
dovrà essere indicata
la designazione EN 1443 di seguito riportata:

EN 1443 T160 - P2 - W - 2 - O**

o

EN 1443 T450 - N1 - D - 2 - O**

NOTA: qualora la targa impianto non fosse dispo-
nibile, richiederla immediatamente all'Uffi-
cio Tecnico Commerciale della Sabiana.

IMPORTANTE

Per il funzionamento a umido deve essere previ-
sto lo scarico delle condense dal collettore in ac-
cordo con quanto previsto dalle normative per la
tutela delle acque dall'inquinamento.

I moduli telescopici non sono portanti per cui de-
vono essere utilizzati solo nei tratti suborizzontali
o nei tratti verticali sotto ad un supporto.

I tubi e gli accessori in acciaio devono essere uti-
lizzati esclusivamente con attrezzi adeguati. Qual-
siasi ossidazione deve essere rimossa. Per evi-
tare corrosione per contatto, i tubi e gli accessori
in acciaio inossidabile non devono essere messi
a contatto con altri metalli.

**Example of designation
according to the EN 1443 Standard:**

EN 1443 T200 - P1 - W - 2 - O**

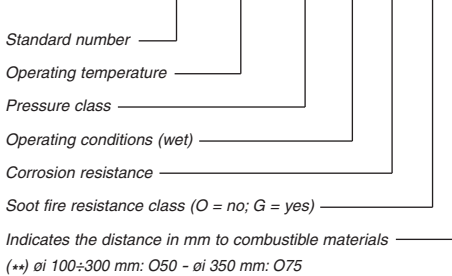

ATTENTION

If the inspection module with door
Code 0016721÷0016727
is part of the installation components,
the installation data plate
must indicate EN 1443 as follows:

EN 1443 T160 - P2 - W - 2 - O**

or

EN 1443 T450 - N1 - D - 2 - O**

NOTE: if the system rating plate is not available,
order it immediately from the Sabiana
Sales Department.

IMPORTANT

For operation in wet conditions, the condensate
must be drained from the manifold in accordance
with the standards on protection against water
pollution.

The adjustable length are not load bearing and
consequently must only be used in the subhorizontal
sections or in the vertical sections underneath a
support.

The steel pipes and accessories must only be
used with suitable equipment. Any oxidation must
be removed. To avoid corrosion by contact, the
stainless steel pipes and accessories must not
come into contact with other metals.

Benennungsbeispiel nach Norm EN 1443:

EN 1443 T200 - P1 - W - 2 - O**

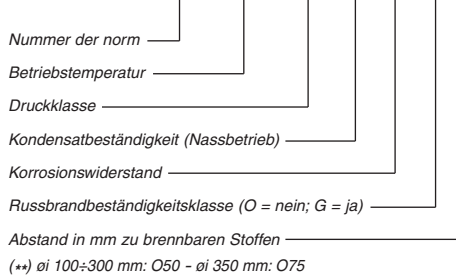

ACHTUNG

Wenn das Inspektionsmodul mit Klappe
Code 0016721÷0016727
Teil der Anlagenbauteile ist,
muss auf dem Anlagendatenschild die
im Folgenden wiedergegebene Bezeichnung
EN 1443 angegeben werden:

EN 1443 T160 - P2 - W - 2 - O**

oder

EN 1443 T450 - N1 - D - 2 - O**

HINWEIS: falls das Typenschild der Anlage nicht vor-
handen ist, muss es umgehend beim tech-
nischen Verkauf von Sabiana angefordert werden.

WICHTIG

Bei Nassbetrieb muss ein Kondensatabfluss
vom Schornstein vorgesehen werden, der die
Bestimmungen der Richtlinien zum Schutz des
Grundwassers vor Verschmutzung erfüllt.

Teleskopbauteile sind keine tragenden Bauteile
und dürfen daher nur in subhorizontalen Abschnitten
oder in vertikalen Abschnitten unterhalb einer
Konsole verwendet werden.

Für die Rohre und das Zubehör aus Stahl darf nur
geeignetes Werkzeug verwendet werden. Jede
Oxidation muss beseitigt werden. Zur Vermeidung
von Kontaktkorrosion dürfen die Rohre und das
Zubehör aus Edelstahl nicht mit anderen Metallen
in Berührung kommen.

PROTEZIONI

Per un camino destinato allo scarico di fumi con temperature superiori a 250 °C, nelle zone dove sussiste la possibilità di contatto accidentale prevedere delle protezioni in accordo con la UNI EN 294 prospetto V.

Nota - Le misure per la protezione dei bambini contro lo strangolamento non sono contemplate nella presente norma.

Prospetto V

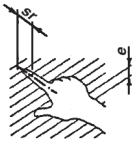
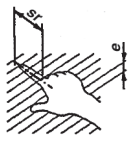
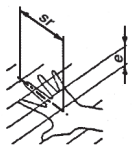
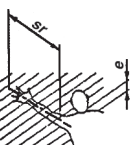
Parte del corpo	Figura	Apertura	Distanza di sicurezza sr		
			A feritoia	Quadra	Circolare
Punta del dito		$e \leq 4$	≥ 2	≥ 2	≥ 2
		$4 < e \leq 6$	≥ 20	≥ 10	≥ 10
Dito fino all'articolazione tra il carpo e le falangi o mano		$6 < e \leq 8$	≥ 40	≥ 30	≥ 20
		$8 < e \leq 1$	≥ 80	≥ 60	≥ 60
		$10 < e \leq 12$	≥ 100	≥ 80	≥ 80
		$12 < e \leq 20$	≥ 900 ¹⁾	≥ 120	≥ 120
Braccio fino all'articolazione della spalla		$20 < e \leq 30$	≥ 900	≥ 550	≥ 120
		$30 < e \leq 100$	≥ 900	≥ 900	≥ 900

Dimensioni in mm

1) Se la larghezza dell'apertura a feritoia è minore o uguale a 40 mm, il pollice fungerà da arresto e la distanza di sicurezza potrà essere ridotta a 120 mm.

PROTECTIVE FEATURES

For a chimney intended for smoke extractor with temperatures above 250°C, in areas where there remains a possibility of accidental contact, provide protections in accordance with the UNI EN 294, prospect V.

SCHUTZMASSNAHMEN

Für einen Kamin mit Rauchabzug von Temperaturen über 250°C müssen an den Stellen, an denen die Möglichkeit eines zufälligen Kontaktes gegeben ist, Schutzvorrichtungen angebracht werden, in Übereinstimmung stehen mit Norm UNI EN 294 Tabelle V.

Note - The measures for the protection of children against strangulation are not contemplated in this standard.

Hinweis - Die Maßnahmen zum Schutz von Kindern vor Strangulierung sind von dieser Norm nicht berücksichtigt.

Prospect V / Tabelle V

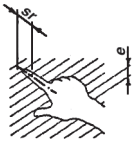
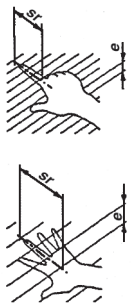
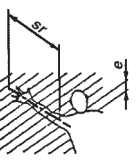
Part of the body Körperteil	Figure Abbildung	Opening Öffnung	Safety distance s_r / Sicherheitsabstand s_r		
			Slit / Schlitzförmig	Square / Rechteckig	Circular / Rund
Tip of the finger Fingerspitze		$e \leq 4$	≥ 2	≥ 2	≥ 2
		$4 < e \leq 6$	≥ 20	≥ 10	≥ 10
Finger up to the joint between the wrist and the bones of the hand Finger bis zum Gelenk zwischen Handwurzel und Fingerglied or hand oder Hand		$6 < e \leq 8$	≥ 40	≥ 30	≥ 20
		$8 < e \leq 1$	≥ 80	≥ 60	≥ 60
		$10 < e \leq 12$	≥ 100	≥ 80	≥ 80
		$12 < e \leq 20$	$\geq 900^{1)}$	≥ 120	≥ 120
Arm up to the shoulder joint Arm bis zum Schultergelenk		$20 < e \leq 30$	≥ 900	≥ 550	≥ 120
		$30 < e \leq 100$	≥ 900	≥ 900	≥ 900

Dimensions in mm / Abmessungen in mm

1) If the width of the slit opening is less than or equal to 40 mm, the thumb prevents access and the safety distance can be reduced to 120 mm.

Wenn die Breite der schlitzförmigen Öffnung maximal 40 mm beträgt, wirkt der Daumen als Sperre und der Sicherheitsabstand kann auf 120 mm verringert werden.

INFORMAZIONI SUPPLEMENTARI

Montare i supporti e le staffe a parete rispettando le portate e i carichi massimi indicati nel relativo paragrafo di questo manuale. È responsabilità dell'installatore valutare la metodologia dell'ancoraggio in relazione ai carichi dell'impianto camino. Tutti i terminali si montano sul camino utilizzando la fascia di giunzione.

Per l'esecuzione del sistema camino il progettista e l'installatore devono far riferimento alle seguenti normative:

UNI EN 13384-1

Camini - Metodi di calcolo termo e fluido dinamico.

Parte 1: Camini asserviti ad un solo apparecchio.

UNI EN 13384-2

Camini - Metodi di calcolo termo e fluido dinamico.

Parte 2: Camini asserviti a più apparecchi di riscaldamento.

UNI EN 1856-1

Camini - Requisiti per camini metallici.

Parte 1: Prodotti per sistemi di camini.

UNI EN 1856-2

Requisiti per camini metallici.

Parte 2: Condotti interni e canali da fumo metallici.

UNI EN 1443

Camini - Requisiti generali.

UNI EN 1859

Camini - Metodi di prova.

UNI EN 11528

Impianti a gas di portata termica maggiore di 35kW.

Progettazione, installazione e messa in servizio.

UNI CIG 7129

Impianti a gas per uso domestico alimentati

da rete di distribuzione. (Progettazione, installazione, esercizio e manutenzione).

UNI CIG 7131

Impianti a GPL per uso domestico non alimentati da rete di distribuzione.

(Progettazione, installazione, esercizio e manutenzione).

UNI 10640

Canne fumarie collettive ramificate per apparecchi di tipo B a tiraggio naturale - progettazione e verifica.

UNI 10641

Canne fumarie collettive e camini a tiraggio naturale per apparecchi di tipo C con ventilatore nel circuito di combustione – progettazione e verifica.

UNI 10845

Impianti a gas per uso domestico. Sistemi per l'evacuazione dei prodotti della combustione asserviti ad apparecchi alimentati a gas. Criteri di verifica, risanamento, ristrutturazione e intubamento.

UNI 10683

Generatori di calore alimentati a legna o altri biocombustibili solidi - Verifica, installazione, controllo e manutenzione.

UNI 10847

Pulizia di sistemi fumari per generatori e apparecchi alimentati con combustibili liquidi e solidi - Linee guida e procedure.

UNI 8723

Impianti a gas per l'ospitalità professionale di comunità e similare - Progettazione, installazione e messa in servizio.

ADDITIONAL INFORMATION

Fit the supports and the wall band according to the maximum load capacities indicated in the corresponding paragraph in this manual. The installer is responsible for assessing the best anchoring method in relation to the loads on the system chimney. All the terminals are fitted on the chimney using the locking band.

When developing the system chimney, the designer and the installer must refer to the following standards:

EN 13384-1

Chimneys - Thermal and dynamic fluid calculation methods.

Part 1: Chimneys serving just one appliance.

EN 1856-1

Chimneys - Requirements for metal chimneys.

Part 1: System chimney products.

EN 1856-2

Chimneys - Requirements for metal chimneys - Part 2: Metal flue liners and connecting flue pipes.

EN 1443

Chimneys - General requirements.

EN 1859

Chimneys - Test methods.

The chimneys can be installed using any other method considered appropriate by the installer, providing it is in accordance with current legislation of the reference nation.

ZUSÄTZLICHE INFORMATIONEN

Bei der Montage der Wandkonsolen und Wandhalter müssen die im entsprechenden Abschnitt dieses Handbuchs enthaltenen Angaben zu Belastbarkeit und Höchstlasten berücksichtigt werden. Der Installateur entscheidet anhand der Lasten der Kaminanlage auf eigene Verantwortung über die Verankerungsmethode. Die Mündungsabschlüsse müssen mit dem Klemmband am Kamin gesichert werden.

Der Konstrukteur und Installateur müssen bei der Errichtung des Kaminsystems auf die folgenden Richtlinien Bezug nehmen:

EN 13384-1

Kamine – Berechnungsverfahren für Wärme und Strömungsdynamik. Teil 1: einfach belegte Kamine.

EN 1856-1

Abgasanlagen - Anforderungen an Metall-Abgasanlagen. Teil 1: Bauteile für System-Abgasanlagen.

EN 1856-2

Chimneys - Requirements for metal chimneys - Part 2: Metal flue liners and connecting flue pipes.

EN 1443

Kamine - Allgemeine Anforderungen.

EN 1859

Kamine - Prüfverfahren.

Das Kamin kann mit jedem anderen, vom Installateur für zweckmäßig erachteten Mittel installiert werden, jedoch immer unter der Voraussetzung, dass die Installation den einschlägigen Bestimmungen entspricht von der Bezugsnation.

COMPOSIZIONE TIPICA DI UN CAMINO

CORRISPONDENZA
TRA L'ULTIMO NUMERO DEL CODICE
CON IL Ø DEL CAMINO

* = 0	* = 1	* = 2	* = 3
Ø100	Ø130	Ø150	Ø180
* = 4	* = 5	* = 6	* = 7
Ø200	Ø250	Ø300	Ø350

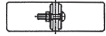

FASCIA DI BLOCCAGGIO
COD.: 001678*

DA UTILIZZARE
SU TUTTE LE GIUNZIONI

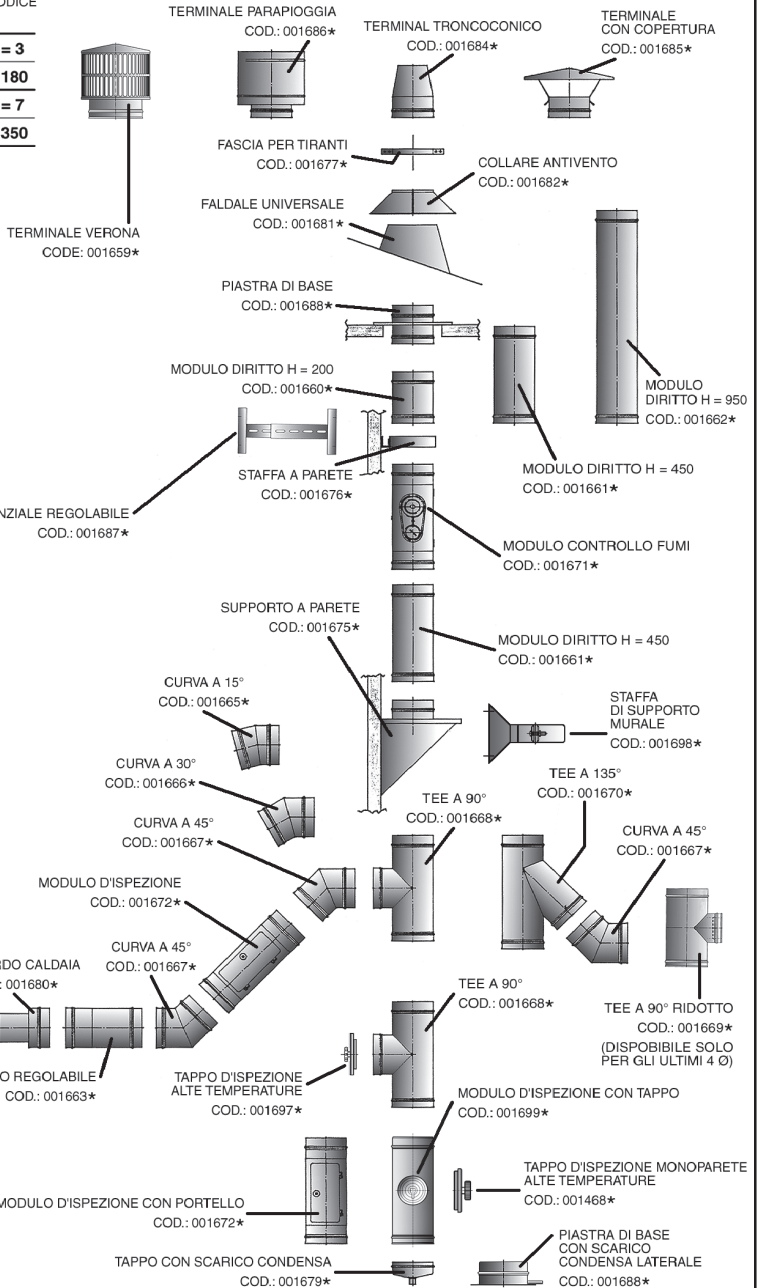

TYPICAL COMPOSITION OF A CHIMNEY

SCHEMATISCHER AUFBAU EINES KAMINS

CORRESPONDENCE BETWEEN
THE LAST NUMBER IN THE CODE
AND THE DIAMETER OF THE CHIMNEY
ÜBEREINSTIMMUNG
DER LETZTEN ZAHL DER ART-NR.
MIT DEM Ø DES KAMINS

** = 0	** = 1	** = 2	** = 3
Ø1100	Ø1130	Ø1150	Ø1180
** = 4	** = 5	** = 6	** = 7
Ø1200	Ø1250	Ø1300	Ø1350

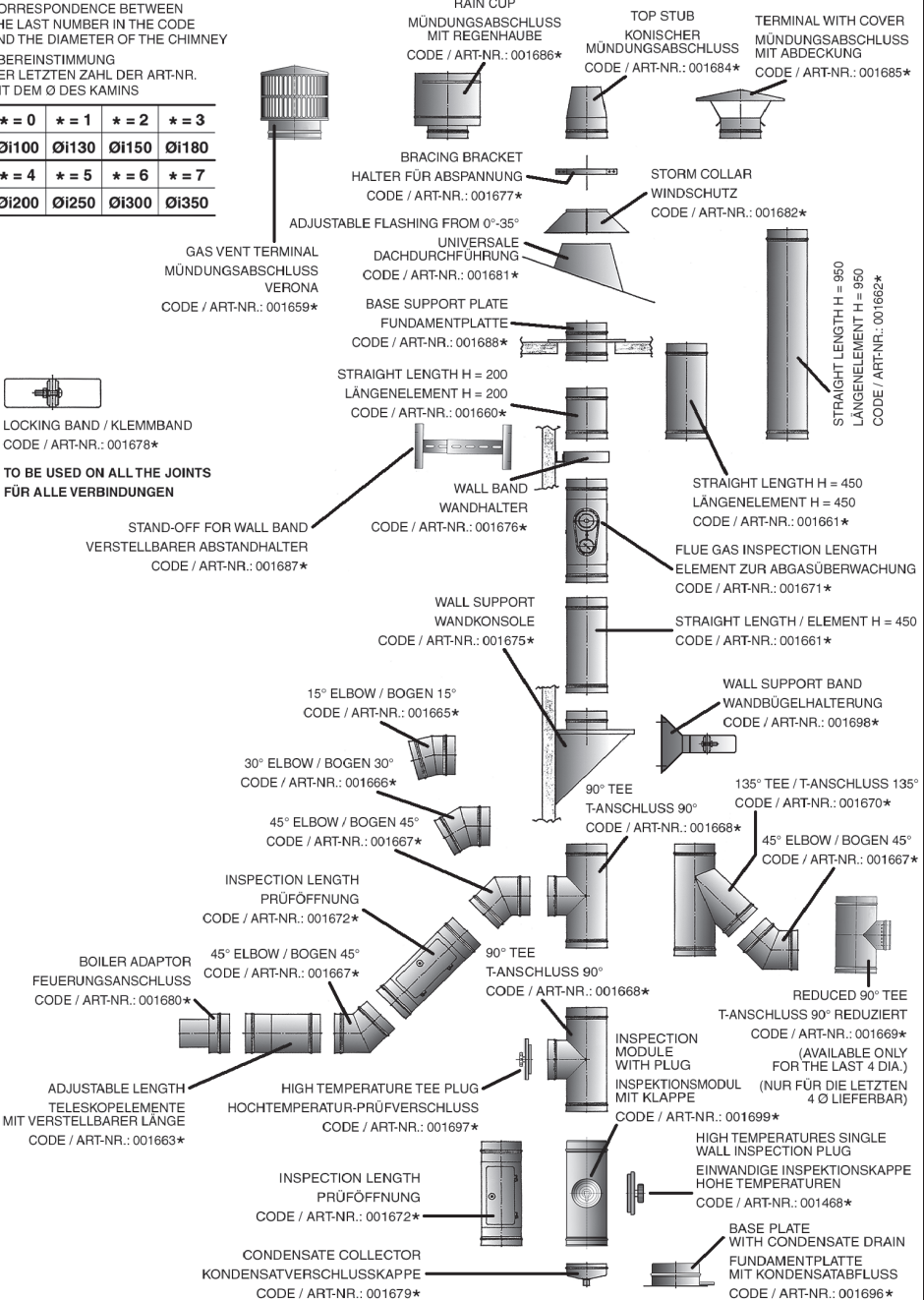

Composizione tipica canna fumaria ramificata (CCR) per apparecchi a gas di tipo "B" a camera aperta e a tiraggio naturale secondo la norma UNI 10640

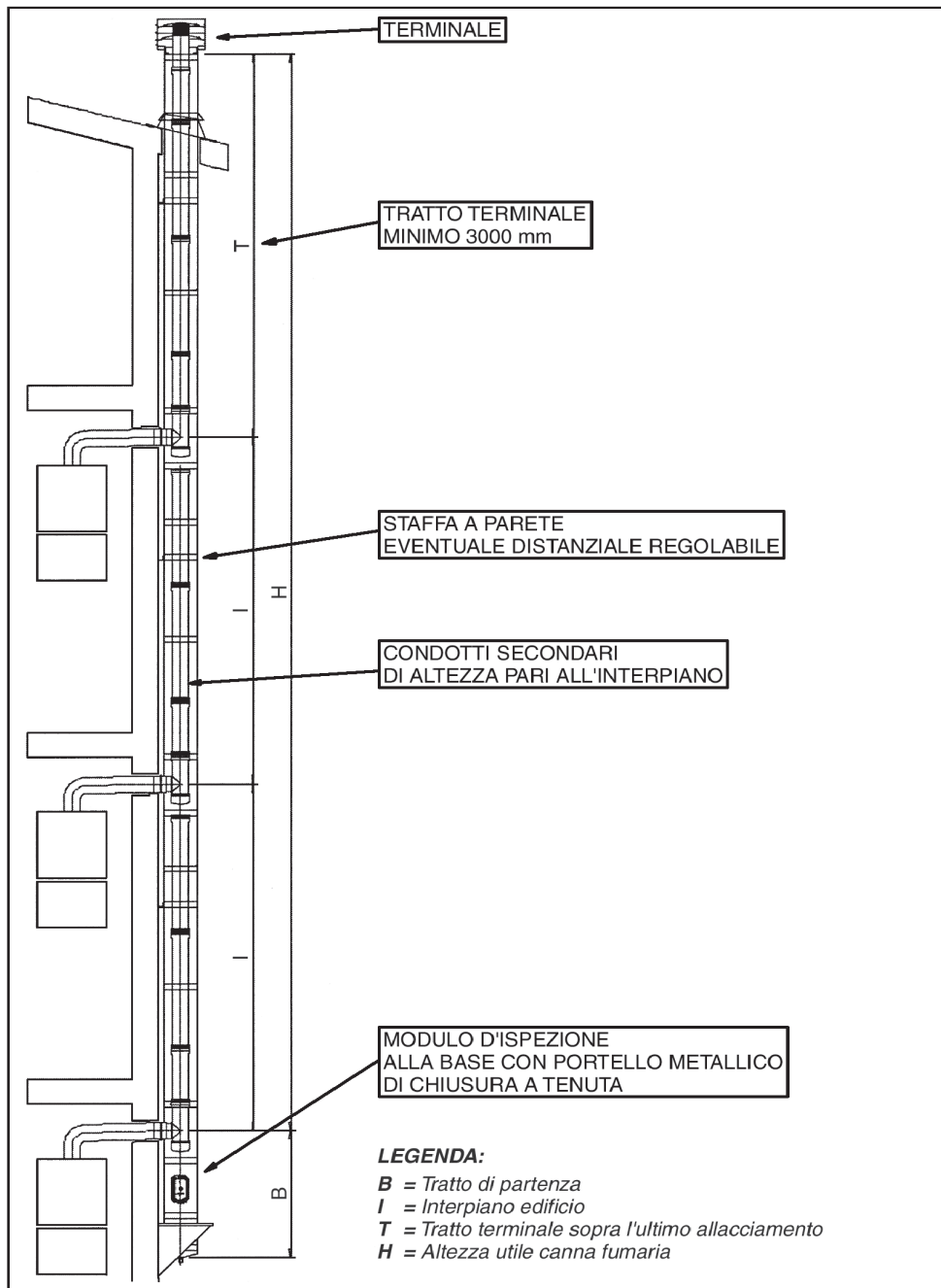

Typical composition of a multiple flue system for type "B" gas-fired appliances, open flue and natural draught, according to the UNI 10640 standard
Schematischer Aufbau eines mehrfach belegten Schornsteins für raumluftabhängige Gasfeuerstätten mit Naturzug der Geräart "B" nach Norm UNI 10640

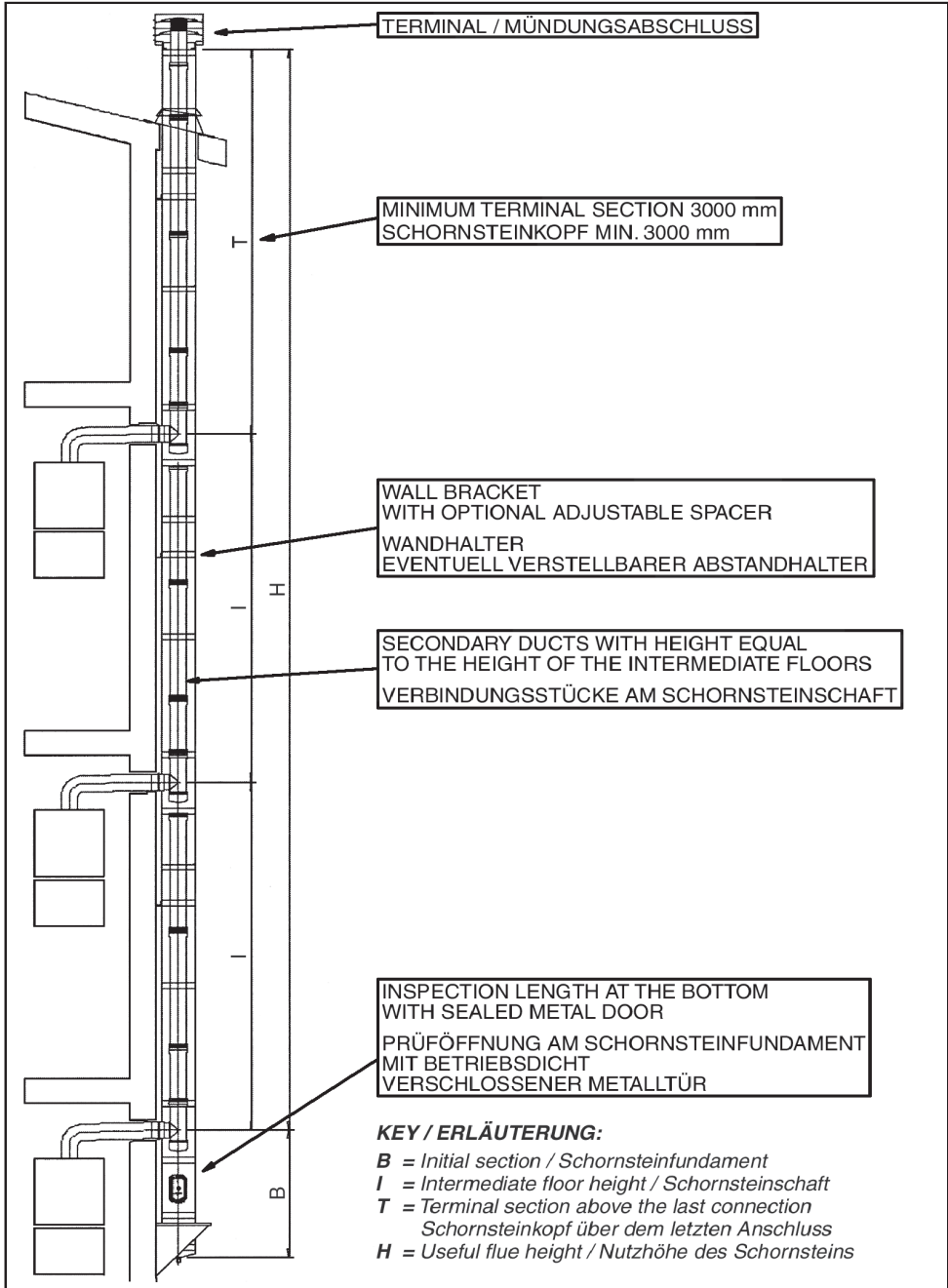

UNA CCR

DEVE AVERE LE SEGUENTI CARATTERISTICHE:

- *essere a tenuta dei prodotti della combustione, impermeabile agli stessi e termicamente isolata, secondo quanto prescritto dalle specifiche norme di prodotto;*
- *essere realizzata con materiali adatti a resistere nel tempo alle normali sollecitazioni meccaniche, al calore ed all'azione dei prodotti della combustione e delle loro eventuali condense, secondo quanto prescritto dalle specifiche norme di prodotto;*
- *avere andamento perfettamente rettilineo e verticale ed essere priva di qualsiasi strozzatura in tutta la sua lunghezza;*
- *essere adeguatamente coibentata per evitare fenomeni di congelamento (nel caso di funzionamento a umido) o di condensa (nel caso di funzionamento a secco);*
- *essere adeguatamente distanziata, mediante intercapedine d'aria o isolanti opportuni, da materiali combustibili. Particolare attenzione deve essere posta nei confronti di attraversamenti di, locali o zone con presenza di sostanze facilmente infiammabili;*
- *sia per il condotto secondario che per quello primario, avere sezione interna a forma circolare, quadrata o rettangolare. In questi ultimi due casi gli angoli devono essere arrotondati con raggio non minore di 20 mm. Sezioni idraulicamente equivalenti sono ammesse purché il rapporto tra lato maggiore e quello minore del rettangolo, circoscritto alla sezione stessa, non sia maggiore di 1,5;*
- *essere sempre dotata alla sommità di un comignolo, avente le caratteristiche indicate nel paragrafo seguente "Comignoli", che, per le sue particolari caratteristiche, funzioni anche da aspiratore statico;*
- *essere priva di qualsiasi mezzo ausiliario di aspirazione e mandata posto in corrispondenza delle immissioni ai vari piani; è vietato l'impiego di mezzi meccanici di aspirazione posti alla sommità del condotto;*
- *ai condotti secondari devono essere allacciati solo apparecchi alimentati con il medesimo combustibile, del medesimo tipo e con portate termiche nominali che non differiscono di oltre il 30% in meno rispetto alla massima portata termica nominale allacciabile; lo scarico delle esalazioni delle cappe aspiranti delle cucine deve avere una canna collettiva ramificata o camini singoli adibiti solo a tale uso;*
- *deve essere allacciato un solo apparecchio per piano;*

A MULTIPLE FLUE SYSTEM

MUST HAVE THE FOLLOWING CHARACTERISTICS:

- *be tight and impermeable to the products of combustion, and thermally insulated, according to the requirements of the product specifications;*
- *be made using materials that resist, over time, normal mechanical stress, heat and the action of the products of combustion and any condensate, according to the requirements of the product specifications;*
- *be perfectly straight and vertical, and not choked at any point along its entire length;*
- *be suitably insulated to prevent freezing (operation in wet conditions) or condensate (operation in dry conditions);*
- *be suitably distanced, using suitable air spaces or insulation, from combustible materials. Special attention must be paid when passing through rooms or areas that contain readily flammable substances;*
- *both the secondary and the primary pipe must have a circular, square or rectangular inside cross-section. In the latter two cases, the corners must be rounded with a radius of no less than 20 mm. Equivalent sections in terms of fluid flow are allowed as long as the ratio between the larger side and the smaller side of the rectangle containing the cross-section is not greater than 1.5;*
- *always be fitted with a chimney pot at the top, according to the characteristics described in the following paragraph on "Chimney pots", which, due to its special characteristics, also acts as a static exhaust vent;*
- *not have any auxiliary suction and discharge devices at the introduction points on the various floors; the use of mechanical suction devices at the top of the pipe is prohibited;*
- *the secondary pipes must only be connected to appliances supplied with the same fuel, of the same type and with rated heat inputs that do not differ by over 30% less than the maximum rated heat input that can be connected; the fumes from kitchen range hoods must be discharged through a multiple flue system or single chimney designed exclusively for this use;*
- *only one appliance must be connected on each floor;*

EIN MEHRFACH BELEGTER SCHORNSTEIN

MUSS DIE FOLGENDEN EIGENSCHAFTEN HABEN:

- *er muss nach den Bestimmungen der jeweiligen Produktnormen betriebsdicht, den Beanspruchungen der Verbrennungsprodukte gegenüber widerstandsfähig und wärmeisoliert sein;*
- *er muss aus Werkstoffen hergestellt werden, die nach den Bestimmungen der jeweiligen Produktnormen gegen normale mechanische Beanspruchungen, Wärme und die Wirkung der Verbrennungsprodukte, sowie deren Kondensat langfristig beständig sind;*
- *er muss absolut gerade und lotrecht geführt werden und darf auf gesamter Länge keine Querschnittsverengungen haben;*
- *er muss ausreichend wärmegeklämt sein, um Frostbildung (bei Nassbetrieb) oder Kondensatbildung (bei Trockenbetrieb) zu vermeiden;*
- *er muss zu brennbaren Stoffen durch einen Luftspalt oder eine entsprechende Abschirmung einen ausreichenden Abstand einhalten. Besondere Vorsicht ist bei der Führung durch Räume oder Bereiche mit leicht brennbaren Stoffen geboten;*
- *sowohl der Kamin, als auch die Verbindungsstücke müssen einen runden, quadratischen oder rechteckigen Innenquerschnitt haben. In den beiden letzten Fällen müssen die Ecken mit einem Radius von mindestens 20 mm abgerundet sein. Hydraulisch gleichwertige Querschnitte sind zulässig, unter der Voraussetzung, dass beim Umschreiben des Querschnitts das Verhältnis zwischen der längeren und kürzeren Seite des Rechtecks höchstens 1,5 ist;*
- *er muss an der Mündung immer einen Kaminhut haben, dessen Eigenschaften im folgenden Kapitel "Kaminhüte" festgelegt sind, und in dem durch statischen Druck eine Sogwirkung entsteht;*
- *er darf keine zusätzlichen Saugzuggebläse in Höhe der Abgaseinführung der einzelnen Geschosse haben; die Verwendung von mechanischen Saugvorrichtungen an der Kaminmündung ist verboten;*
- *an die Verbindungsstücke dürfen nur Feuerstätten angeschlossen werden, die mit der gleichen Brennstoffart betrieben werden, und deren Nennwärmeleistung max. 30% unter der max. zulässigen Nennwärmeleistung liegt; die Dämpfe von Küchendunstabzugshauben müssen über einen gemeinsamen Schornstein oder eigene separate Kamine abgeleitet werden;*
- *es darf nur eine Feuerstätte pro Geschoss angeschlossen werden;*

- *il numero di piani servibili della CCR deve essere rapportato alla effettiva capacità di evacuazione del collettore (primario) e delle immissioni provenienti dai relativi condotti secondari. Quale l'ultimo condotto secondario del sistema corrisponda anche all'ultimo piano dell'edificio servito, questo deve scaricare direttamente nell'atmosfera, tramite lo stesso comignolo, senza immettersi nel collettore (primario). Il collettore (primario) non deve comunque ricevere più di 5 immissioni dai relativi condotti secondari. Una CCR può pertanto servire un massimo di 6 piani (5+1) in quanto l'ultimo condotto secondario scarica direttamente in atmosfera. Nel caso si tratti di edifici con un numero di piani maggiore di 6 devono essere installate due o più CCR, previa verifica delle condizioni dello scarico dei fumi;*
- *il condotto secondario della CCR deve avere, per tutti i piani, un'altezza almeno pari all'altezza di un piano ed entrare nel collettore con elemento deviatore avente angolo non minore di 135° rispetto all'asse verticale. Il diametro idraulico del secondario non deve mai essere minore di 12 cm, né maggiore della sezione del primario;*
- *i condotti secondari devono avere, al di sotto dell'imbocco di ogni canale da fumo, una camera di raccolta di eventuali materiali solidi, avente altezza di 20 a 30 cm. Nel caso in cui la CCR sia esterna all'edificio e non abbia alcun lato adiacente alla struttura muraria perimetrale, tale camera di raccolta può non essere prevista. Devono tuttavia essere previsti accorgimenti tecnici, atti a impedire la penetrazione di corpi estranei all'interno del condotto secondario;*
- *alla base del collettore la CCR deve avere una camera di raccolta di altezza minima di 50 cm. L'accesso a detta camera deve essere garantito mediante aperture munite di sportello metallico di chiusura a tenuta d'aria;*
- *nel caso di funzionamento ad umido, deve essere previsto lo scarico delle condense dal collettore in accordo con quanto previsto dalle normative per la tutela delle acque all'inquinamento;*
- *il canale da fumo, che unisce l'apparecchio utilizzatore alla CCR, deve immettersi nel condotto secondario immediatamente sopra la camera di raccolta del secondario se esistente;*
- *i moduli del condotto secondario predisposti per l'imboccatura del canale da fumo devono riportare in modo evidente ed in una parte non asportabile (per esempio sulla ghiera metallica) il tipo di canna, l'utilizzo per cui è idonea e gli apparecchi collegabili;*

- *the number of floors served by the multiple flue system must be in relation to the effective exhaust capacity of the manifold (primary) and the intake from the corresponding secondary pipes. If the last secondary pipe in the system also corresponds the last floor in the building served, this must discharge directly into the atmosphere, through the same chimney pot, without entering into the manifold (primary). The manifold (primary) must not have more than 5 points of intake from the corresponding secondary pipes. A multiple flue system can therefore be used on a maximum of 6 floors (5+1), as the last secondary pipe discharges directly into the atmosphere. For buildings with more than 6 floors, two or more multiple flue systems must be installed, after having checked the flue gas discharge conditions;*
- *the secondary pipe in the multiple flue system must have, on each floor, a height equal to at least the height of one floor, and enter into the manifold through a diverter element with a minimum angle of 135° from the vertical. The fluid diameter of the secondary pipe must never be less than 12 cm, nor greater than the cross-section of the primary pipe;*
- *the secondary pipes must have, underneath the intake from each flue pipe, a collection chamber for any solid materials, with a height between 20 and 30 cm. If the multiple flue system is outside the building and has no side adjacent to the perimeter walling, the collection chamber is not compulsory. Nonetheless, technical measures must be implemented to prevent the penetration of foreign matter inside the secondary pipe;*
- *at the bottom of the manifold the multiple flue system must have a collection chamber with a minimum height of 50 cm. The chamber must be accessed through openings with airtight metal doors;*
- *in the case of operation in wet conditions, the condensate must be drained from the manifold in accordance with the requirements of the legislation on protection against water pollution;*
- *the flue pipe that connects the utility appliance to the multiple flue system must enter the secondary pipe immediately above the collection chamber, if this exists;*
- *the modules of the secondary pipe designed to connect to the flue pipe must clearly indicate, on a part that cannot be removed (for example, on the metal ring), the type of flue, the intended use and the appliances that can be connected;*
- *die Anzahl der an den mehrfach belegten Schornstein angeschlossenen Feuerstätten hängt von der effektiven Abgasleistung des Schornsteins und der Abgaseinführung aus den jeweiligen Verbindungsstücken ab. Falls das letzte Verbindungsstück des Kaminsystems im obersten Geschoss des an den Schornstein angeschlossenen Gebäudes liegt, darf es nicht an den Schornstein angeschlossen werden, sondern müssen die Abgas über den Kaminhut direkt ins Freie abgeleitet werden. Grundsätzlich dürfen über die Verbindungsstücke nicht mehr als fünf Abgaseinführungen in den Schornstein erfolgen. Ein gemeinsamer Schornstein kann daher maximal über sechs Geschosse (5+1) geführt werden, da das letzte Verbindungsstück die Abgas direkt ins Freie ableitet. Bei mehr als sechsgeschössigen Gebäuden müssen nach vorheriger Überprüfung der Abgasbedingungen mindestens zwei gemeinsame Schornsteine installiert werden;*
- *das Verbindungsstück zum gemeinsamen Schornstein muss in allen Geschossen mindestens die Höhe des Geschosses haben und muss über einen Bogen mit einem Winkel von mindestens 135° zur senkrechten Achse in den Schornstein eingeführt werden. Der hydraulische Durchmesser des Verbindungsstücks muss mindestens 12 cm betragen und darf nicht größer sein als der Durchmesser des Schornsteins;*
- *die Verbindungsstücke müssen unter der Einführung in den Abgaskanal eine 20 bis 30 cm hohe Putzöffnung haben. Falls der gemeinsame Schornstein außerhalb des Gebäudes freistehend geführt wird, ist diese Putzöffnung nicht unbedingt erforderlich. Es müssen jedoch technische Schutzmaßnahmen ergriffen werden, um zu verhindern, dass Fremdkörper in das Verbindungsstück gelangen;*
- *unten muss der gemeinsame Schornstein eine mindestens 50 cm hohe Putzöffnung haben. Der Zugang zu dieser Putzöffnung erfolgt über eine betriebsdicht verschlossene Metalltür;*
- *bei Nassbetrieb muss ein Kondensatabfluss vom Schornstein vorgesehen werden, der die Bestimmungen der Richtlinien zum Schutz des Grundwassers vor Verschmutzung erfüllt;*
- *der Abgaskanal von der Feuerstätte zum gemeinsamen Schornstein muss direkt über die Putzöffnung (falls vorhanden) des Verbindungsstücks in den Schornstein führen;*
- *Verbindungsstücke, die als Abgaskanal eingeführt werden, müssen eindeutig und dauerhaft wie folgt gekennzeichnet sein (z.B. am Metallring): Schornsteinart, Schornsteinnutzung und betreibbare Feuerstätten;*

- l'altezza del tratto terminale deve essere non minore di 3 m;
- nella CCR non si deve verificare alcuna sovrappressione, salvo per un breve transitorio di avviamento dell'apparecchio (indicativamente per periodi non maggiori di 60 s);
- la progettazione ed il dimensionamento devono tenere conto dei dati specifici relativi all'installazione degli apparecchi ed alla ubicazione dell'edificio;
- la CCR deve essere dotata di un libretto, riportante le modalità d'installazione, d'uso e manutenzione forniti dal costruttore, con copia del progetto allegata.

COMIGNOLI

Un comignolo, posto alla sommità di una CCR, deve avere le seguenti caratteristiche:

- *facilitare la dispersione dei prodotti della combustione anche con condizioni atmosferiche avverse ed impedire la deposizione di corpi estranei (per esempio nidi);*
- *sezione utile di uscita non minore del doppio della somma di quella del primario e dell'eventuale secondario ad esso affiancato, sul quale è inserito;*
- *conformazione tale da impedire la deposizione nella CCR della pioggia e della neve;*
- *costruzione tale che venga sempre assicurato lo scarico dei prodotti della combustione, anche in caso di venti in ogni direzione ed inclinazione;*
- *quota di sbocco realizzata in conformità alla UNI 7129.*

- *the height of the terminal section must not be less than 3 m;*
- *there must be no overpressure in the multiple flue system, except for in the brief transitory period when starting the appliance (typically for periods no longer than 60 s);*
- *the design and the sizing of the system must consider the specific data corresponding to the installation of the appliances and the location of the building;*
- *the multiple flue system must come with a booklet describing the installation, operating and maintenance instructions provided by the manufacturer, with a copy of the design enclosed.*

CHIMNEY POTS

A chimney pot located at the top of a multiple flue system must have the following characteristics:

- *assist the discharge of the products of combustion, even in adverse atmospheric conditions and prevent foreign matter from entering (for example nests);*
- *have a useful outlet cross-section no less than double the sum of the primary and any corresponding secondary pipes it is installed on;*
- *have a configuration such as to prevent rain and snow from entering the multiple flue system;*
- *have a construction such as to always ensure the discharge of the products of combustion, even in the event of winds from any direction and angle;*
- *have an outlet height in compliance with UNI 7129.*

- *der Schornsteinkopf muss mindestens 3 m hoch sein;*
- *im gemeinsamen Schornstein darf nur vorübergehend bei Inbetriebnahme der Feuerstätte Überdruck auftreten (max. ca. 60 s);*
- *bei der Planung und Bemessung müssen die Installationsdaten der Feuerstätten und der Standort des Gebäudes berücksichtigt werden;*
- *mit dem mehrfach belegten Schornstein muss der Hersteller ein Installations-, Bedienungs- und Wartungshandbuch liefern, dem eine Ausfertigung der Planungsunterlagen beiliegt.*

KAMINHÜTE

Ein Kaminhut auf einem mehrfach belegten Schornstein muss die folgenden Eigenschaften erfüllen:

- *er muss die Verbrennungsprodukte auch bei schlechten Witterungsbedingungen ableiten und die Ablagerung von Fremdkörpern verhindern (z.B. Nester);*
- *der Nutzquerschnitt seines Austritts muss mindestens doppelt so groß sein wie die Summe des Querschnitts des Schornsteins, in den er eingesetzt ist, und des dazugehörigen Verbindungsstücks;*
- *er muss so gestaltet sein, dass der mehrfach belegte Schornstein gegen das Eindringen von Niederschlägen geschützt ist;*
- *er muss so gebaut sein, dass die Verbrennungsprodukte immer abgeleitet werden, auch bei Wind aus den unterschiedlichsten Winkeln und Richtungen;*
- *Mündungsmaß nach der Norm UNI 7129.*

**Composizione tipica canna fumaria collettiva per apparecchi a gas di tipo "C"
con ventilatore a camera stagna o aperta e flusso forzato secondo la norma UNI 10641**

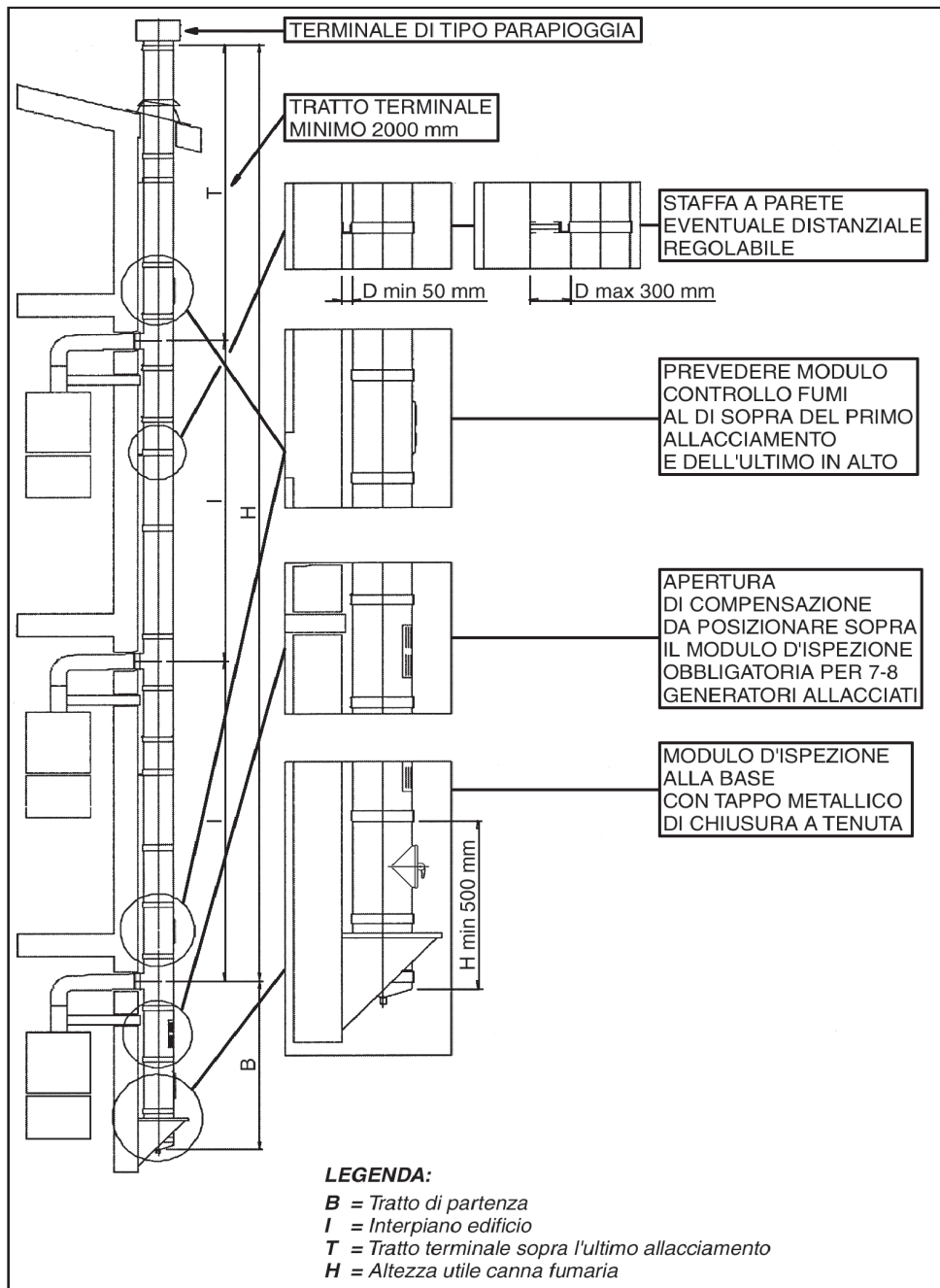

Typical composition of a multiple flue system for type "C" gas-fired appliances with fan, room sealed or open flue, and fanned draught, according to the UNI 10641 standard
Schematischer Aufbau eines mehrfach belegten Schornsteins für raumluftunabhängige gebläseunterstützte Gasfeuerstätten oder raumluftabhängige Gasfeuerstätten mit Strömungssicherung der Geräteart "C" nach Norm UNI 10641

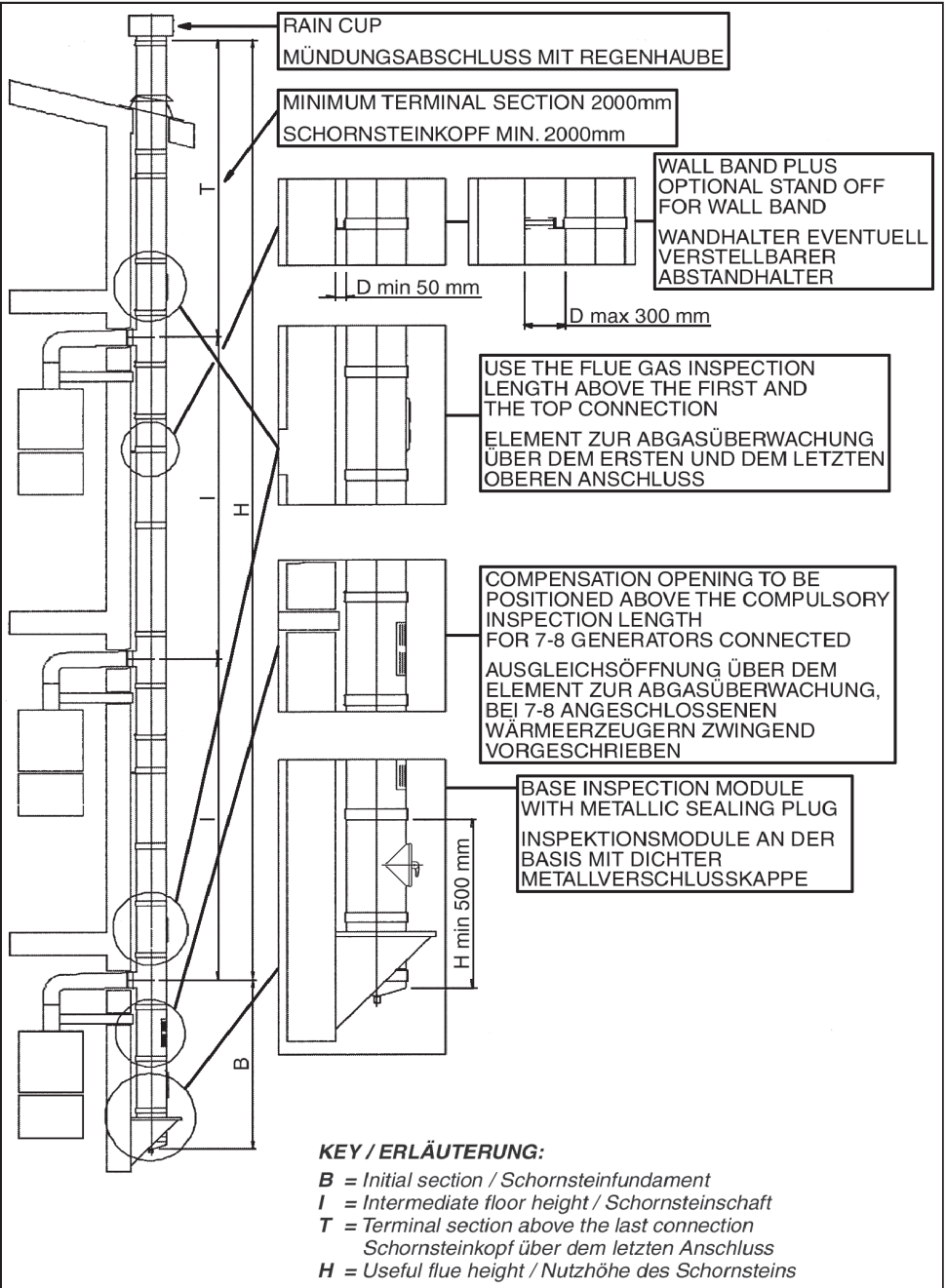

CARATTERISTICHE GENERALI:

Le canne fumarie collettive, oggetto della norma UNI 10641, costituiscono un "sistema unico" per l'evacuazione dei fumi provenienti da più apparecchi ad essi collegati. Eventuali sostituzioni di apparecchi, di componenti e/o modifica del sistema possono alterare le condizioni di funzionamento e comportare pericoli per gli utenti del sistema stesso.

Nota: Il regolamento condominiale dovrebbe individuare una figura responsabile (per esempio l'amministratore o una figura tecnica da esso indicata) cui far riferimento per tutte le operazioni di manutenzione e/o modifica del sistema in modo tale che siano mantenute condizioni progettuali secondo quanto stabilito dalla presente norma.

I camini e le canne fumarie devono avere le seguenti caratteristiche:

- essere dimensionati/e secondo il metodo di calcolo riportato nella norma UNI 10641;
- essere a tenuta dei prodotti della combustione e resistente ai fumi e al calore;
- essere impermeabili alle condense. Gli elementi costituenti i camini/canne fumarie non devono consentire l'infiltrazione delle eventuali condense negli stessi o attraverso di essi. I raccordi, le giunzioni dei moduli e gli imbrocchi dei canali da fumo devono essere realizzati in modo tale che eventuali condense defluiscano liberamente alla base senza infiltrazioni nella struttura o nel canale da fumi (vedere 5.1 della norma UNI 10641);

Nota: Nel caso in cui sia previsto il funzionamento a umido i materiali devono essere idonei e lo scarico delle condense in accordo con quanto previsto dalle normative e leggi vigenti;

- essere realizzati/e in modo tale che in caso di rotture, danneggiamenti o ostruzioni del condotto sia impedito il trafilemento dei fumi verso i locali adiacenti;
- avere i condotti che convogliano i fumi caldi adeguatamente distanziati (o isolati) da materiali combustibili; particolare attenzione deve essere posta nei confronti di attraversamenti di locali o zone con presenza di sostanze facilmente infiammabili;
- avere sezioni circolare o quadrangolare; in quest'ultimo caso gli angoli devono essere arrotondati con raggio non inferiore a 20 mm. Sezioni idraulicamente equivalenti possono essere utilizzate purché il rapporto tra il lato maggiore ed il lato minore del rettangolo, che circoscrive la sezione stessa, non sia comunque maggiore di 1,5;

GENERAL CHARACTERISTICS:

Multiple flue systems, the subject of the UNI 10641 standard, represent a "single system" for the exhaust of flue gas deriving from a series of connected appliances. Replacing the appliances, the components and/or modifying the system may alter the operating conditions and create dangers for the users of the system.

Note: Apartment block rules should identify a person responsible (for example, the administrator or an appointed technician) for all maintenance operations and/or modifications to the system, so as to ensure the design conditions are maintained, according to the requirements of the standard.

The chimneys and flues must have the following characteristics:

- be sized according to the calculation method shown in the UNI 10641 standard;
- be tight to the products of combustion and resistant to flue gas and heat;
- be impermeable to condensate. The elements making up the chimneys/flues must not allow the infiltration of any condensate either into or through such elements. The fittings, joints of the modules and the flue inlets must be made so that any condensate can freely flow to the bottom without infiltration into the structure or into the flue (see 5.1 of the UNI 10641 standard);

Note: In the event where operation is allowed in wet conditions, the materials used must be suitable and the condensate must be drained in accordance with the requirements of the standards and legislation in force;

- be developed in such a way that, in the event of breakage, damage or blockages in the pipe, the flue gas cannot leak into the adjacent rooms;
- have pipes that carry the hot flue gas suitably distanced (or insulated) from combustible materials; special attention must be paid when passing through rooms or areas containing readily flammable substances;
- have circular or quadrangular cross-sections; in the latter case, the corners must be rounded with a radius of no less than 20 mm. Equivalent sections in terms of fluid flow are allowed as long as the ratio between the larger side and the smaller side of the rectangle containing the cross-section is not greater than 1.5;

ALLGEMEINE EIGENSCHAFTEN:

Die der Norm UNI 10641 unterliegenden Schornsteine sind ein "eigenes Kaminsystem" zum Ableiten der Abgase von mehreren angeschlossenen Feuerstätten. Das Auswechseln von Feuerstätten, Bauteilen und/oder Änderungen am System können die Betriebsbedingungen beeinträchtigen und die Anwender des Kaminsystems gefährden.

Hinweis: Die Hausordnung müsste eine verantwortliche Person benennen (z.B. den Hausverwalter oder einen von ihm bestimmten Techniker), die alle Wartungsarbeiten und/oder Änderungen am Kaminsystem ausführt, damit die von dieser Norm festgelegten Planungskriterien eingehalten werden.

Kamine und Schornsteine müssen die folgenden Eigenschaften haben:

- sie müssen nach dem Berechnungsverfahren der Norm UNI 10641 bemessen sein;
- sie müssen den Beanspruchungen der Verbrennungsprodukte gegenüber widerstandsfähig und abgas- und wärmebeständig sein;
- sie müssen gegen Kondensat beständig sein. In die Bauteile der Kamine/ Schornsteine darf kein Kondensat eindringen oder sie durchdringen. Die Anschlüsse, die Verbindungen der Bauteile und die Einführungen der Abgaskanäle müssen so erstellt werden, dass das Kondensat frei nach unten abgeleitet wird, ohne in die Konstruktion oder den Abgaskanal einzudringen (siehe 5.1 der Norm UNI 10641);

Hinweis: bei Nassbetrieb müssen geeignete Werkstoffe eingesetzt werden und das Kondensat gemäß den geltenden Bestimmungen und Gesetzen abgeleitet werden;

- sie müssen so gebaut werden, dass bei Brüchen, Beschädigungen oder Verstopfungen des Kanals das Eindringen des Abgases in die anliegenden Räume verhindert wird;
- Schächte, die heiße Abgase führen, müssen zu brennbaren Stoffen einen ausreichenden Abstand einhalten (oder von ihnen abgeschirmt sein); besondere Vorsicht ist bei der Führung durch Räume oder Bereiche mit leicht brennbaren Stoffen geboten;
- sie müssen einen runden oder rechteckigen Querschnitt haben; im letzten Fall müssen die Ecken mit einem Radius von mindestens 20 mm abgerundet sein. Hydraulisch gleichwertige Querschnitte sind zulässig, unter der Voraussetzung, dass beim Umschreiben des Querschnitts das Verhältnis zwischen der längeren und kürzeren Seite des Rechtecks höchstens 1,5 ist;

- essere allacciati ad un solo piano;
- avere un numero di apparecchi collegati rapportato alla loro effettiva capacità di evacuazione, determinata secondo quanto previsto nella norma UNI 10641. Comunque ad una canna fumaria possono essere collegati al massimo:
 - a) n. 8 apparecchi nel caso in cui sia prevista la presenza di un'apertura o condotto di compensazione;
 - b) n. 6 apparecchi nel caso in cui non sia prevista nessuna apertura o condotto di compensazione;
- avere andamento verticale ed essere privi/e di qualsiasi strozzatura. Sono ammessi non più di due cambiamenti di direzione purché l'angolo di incidenza con la verticale non sia maggiore di 30°;
- avere l'eventuale apertura o il condotto di compensazione praticato al di sopra della camera di raccolta, comunque ad una quota non minore di 0.5 m dal fondo del condotto;
- nel caso di canna collettiva, avere l'eventuale apertura di compensazione disposta verso l'esterno o collegata ad esso tramite un condotto, non ostruibile in alcun modo, protetta da una griglia a maglie fitte in modo da garantire comunque una sezione utile in grado di consentire l'ingresso di una portata almeno pari a 1/5 della portata nominale di un apparecchio;
- avere, alla base, una camera di raccolta di materiali solidi o eventuali condense di altezza pari almeno a 0.5 m. L'accesso a detta camera deve essere garantito mediante un'apertura dotata di sportello metallico di chiusura a tenuta d'aria;
- nel caso in cui non sia dotato di comignolo, avere, in prossimità della base, un sistema di raccolta e smaltimento dell'eventuale acqua piovana e/o neve;
- avere, alla base e nel tratto terminale del condotto di evacuazione fumi in posizione facilmente accessibile, un foro per il rilievo della pressione e della temperatura interne;
- essere in depressione, per tutto lo sviluppo, in condizioni di funzionamento stazionario;
- se dotati/e alla sommità di un comignolo, avere sezione utile di uscita di questo almeno doppia di quella del camino/canna fumaria su cui è inserito. Nei casi in cui non sia previsto il comignolo si devono adottare accorgimenti (per esempio tramite il tracciamento di scanalature sulla parete interna o la creazione di una gronda in corrispondenza dell'immissione del canale da fumo) affinché gli agenti atmosferici non penetrino negli apparecchi e, se presente, nel condotto dell'aria;

- be connected to one floor only;
- have a number of appliances connected in relation to their effective exhaust capacity, determined as described by the UNI 10641 standard. In any case, one flue can be connected to a maximum of:
 - a) 8 appliances when using a compensation opening or pipe;
 - b) 6 appliances when no compensation opening or pipe is used;
- be vertical and not choked at any point. No more than two changes in direction are allowed, and the maximum angle of incidence from the vertical is 30°;
- have any compensation openings or pipes installed above the collection chamber, and in any case no less than 0.5 m from the bottom of the pipe;
- in the case of multiple flue systems, have any compensation openings facing the outside or connected to the outside by a pipe, which cannot be blocked in any way, and protected by a dense mesh grill that guarantees a cross-section allowing an inlet flow-rate equal to at least to 1/5 of the rated flow-rate of one appliance;
- have, at the bottom, a collection chamber for solid materials or any condensate with a height equal to at least 0.5 m. The chamber must be accessed through openings with airtight metal doors;
- if a chimney pot is not fitted, near the bottom there must be a system for collecting and draining any rainwater and/or snow;
- have, at the bottom and in the terminal section of the flue, in an easily accessible position, a hole for measuring the inside pressure and temperature;
- have a negative pressure, along the entire length, in stationary operating conditions;
- be fitted with a chimney pot at the top, with a useful outlet cross-section of at least double that of the chimney/flue it is installed on. If the chimney pot is not fitted, measures must be taken (for example, tracing grooves on the inner wall or fitting a gutter at the flue pipe inlet) to prevent rain and snow etc. from entering the appliances and, if present, the air pipe;
- sie dürfen nur an ein Geschoss angeschlossen werden;
- die Anzahl der angeschlossenen Feuerstätten hängt von der effektiven Abgasleistung des Schornsteins ab, die von der Norm UNI 10641 festgelegt wird. Grundsätzlich können an einen Schornstein maximal angeschlossen werden:
 - a) 8 Feuerstätten, falls eine Ausgleichsöffnung oder ein Ausgleichsschacht vorgesehen ist;
 - b) 6 Feuerstätten, falls keine Ausgleichsöffnung oder kein Ausgleichsschacht vorgesehen ist;
- sie müssen lotrecht geführt werden und dürfen keine Querschnittsverengungen haben. Es sind max. zwei Richtungswechsel zulässig, unter der Voraussetzung, dass der Einfallswinkel zur Lotrechten max. 30° beträgt;
- die eventuelle Ausgleichsöffnung oder der Ausgleichsschacht muss über der Auffangschale angeordnet sein, jedoch in einer Höhe von mindestens 0,5 m über dem Boden des Schachts;
- bei einem gemeinsamen Schornstein muss die eventuelle Ausgleichsöffnung ins Freie oder über einen verstopfungssicheren Schacht nach außen führen, der durch ein engmaschiges Gitter geschützt ist, damit ein Nutzquerschnitt gesichert ist, über den mindestens 1/5 der Nennluftmenge einer Feuerstätten eintreten kann;
- sie müssen am Schornsteinfundament eine mindestens 0,5 m Putzöffnung oder Kondensatschale haben. Der Zugang hierzu erfolgt über eine betriebsdicht verschlossene Metalltür;
- sie müssen, falls sie keinen Kaminhut haben, am Schornsteinfundament ein System zum Auffangen und Ableiten von Regenwasser und/oder Schnee haben;
- sie müssen am Schornsteinfundament und am Schornsteinkopf an einer leicht zugänglichen Stelle eine Öffnung zum Messen des Drucks und der Innentemperatur haben;
- sie müssen bei gleich bleibendem Betrieb auf ganzer Länge mit Unterdruck arbeiten;
- wenn sie einen Kaminhut haben, muss der Nutzquerschnitt seines Austritts mindestens doppelt so groß sein wie der Querschnitt des Kamins/Schornsteins, in den er eingesetzt ist. Falls kein Kaminhut vorhanden ist, muss dafür gesorgt werden (z.B. durch Rillen an der Innenwand oder eine Regenrinne in Höhe der Einführung des Abgaskanals), dass keine Niederschläge in die Feuerstätten und, soweit vorhanden, in den Luftschacht gelangen;

- essere dotati/e, nel tratto terminale, di una bocca d'ispezione di facile accesso che consenta il controllo e la manutenzione dei condotti oppure essere conformati/e in modo tale che tali operazioni possano svolgersi in modo agevole;
- essere privi/e di mezzi meccanici di aspirazione posti nei condotti principali;
- avere i condotti combinati di aspirazione/scarico, se adiacenti o coassiali, stagni tra loro, con sezioni terminali (secondo UNI 7129 punto 4.3.3) al di fuori della zona di reflusso e disposti in modo da non influenzarsi reciprocamente;
- essere raccordate con raccordi meccanici a compressione e/o saldati. Possono essere usati mastici, o leganti plastici. Sono escluse le giunzioni rivettate;
- nel caso di canne fumarie, essere dotati di un libretto, riportante le modalità d'installazione d'uso e di manutenzione fornito dal costruttore, con copia del progetto allegata;
- ai camini ed alle canne fumarie oggetto della norma UNI 10641 possono essere allacciati solo apparecchi a gas di tipo C con ventilatore nel circuito di combustione. La pressione nella sezione di innesto del canale da fumo nel camino/canna fumaria non deve essere maggiore di quella atmosferica. A questo scopo, per l'applicazione della presente metodologia di calcolo devono essere utilizzati come dati soltanto quelli dichiarati dai costruttori;
- le canne fumarie collettive e le canne fumarie combinate devono essere inoltre collegate solo con apparecchi del tipo C aventi portate termiche nominali che non differiscano di oltre il 30% in meno rispetto alla massima allacciabile e alimentate da uno stesso combustibile (per esempio metano).

MATERIALI

Le canne fumarie ed i camini devono essere realizzati con materiali incombustibili adatti a resistere nel tempo:

- alle normali sollecitazioni meccaniche;
- alle normali sollecitazioni termiche;
- all'azione dei prodotti della combustione secondo il tipo di funzionamento previsto.

COMIGNOLI

Il comignolo posto alla sommità di un camino/canna fumaria deve avere le seguenti caratteristiche:

- *be fitted, in the terminal section, with an easy-to-access inspection opening for checking and performing maintenance on the pipes, or alternatively be configured so that such operations can be performed easily*
- *not have any mechanical suction devices in the primary pipes;*
- *have the combined intake/discharge pipes, both adjacent and coaxial, sealed from each other, with the terminal sections (according to UNI 7129 point 4.3.3) outside the area of backflow and arranged so as not to influence each other;*
- *be connected using mechanical compression fittings and/or welded joints. Putty or plastic adhesives can be used. Riveted joints are not allowed;*
- *in the case of flues, come with a booklet, describing the installation, operation and maintenance instructions provided by the manufacturer, with a copy of the design enclosed;*
- *for chimneys and flues covered by the UNI 10641 standard, only type C gas-fired appliances can be connected, with fans in the combustion circuit. The pressure in the section where the flue pipe connects to the chimney/ flue must not be greater than atmospheric pressure. In this regard, when applying this calculation method, only the data declared by the manufacturers must be used;*
- *the multiple flue systems and combined flues must moreover only be connected to type C appliances with rated heat inputs that do not differ by over 30% less than the maximum that can be connected, and must be supplied by the same fuel (for example, natural gas).*
- *sie müssen am Schornsteinkopf eine leicht zugängliche Prüföffnung zur Überprüfung und Wartung der Schächte haben oder so gestaltet sein, dass dies sicher und problemlos erfolgen kann;*
- *sie dürfen keine mechanischen Saugvorrichtungen im Schornstein haben;*
- *die Luft-Abgas-Leitungen müssen, wenn sie nebeneinander liegen oder koaxial sind, betriebsdicht sein, mit Mündungsquerschnitten (nach UNI 7129 Punkt 4.3.3) außerhalb des Rückströmungsbereichs, und so angeordnet sein, dass sie sich nicht gegenseitig beeinträchtigen;*
- *sie müssen mit mechanischen Spannverbindungen und/oder Schweißverbindungen verbunden sein. Es können Dichtmassen oder Kunststoffbinder verwendet werden. Nietverbindungen sind verboten;*
- *bei Schornsteinen muss der Hersteller ein Installations-, Bedienungs- und Wartungshandbuch mitliefern, dem eine Ausfertigung der Planungsunterlagen beiliegt;*
- *an der Norm UNI 10641 unterliegende Kamine und Schornsteine können nur gebläseunterstützte Gasfeuerstätten der Geräteart C angeschlossen werden. Der Druck an der Einführung des Abgaskanals in den Kamin/Schornstein darf den Luftdruck nicht überschreiten. Aus diesem Grund müssen beim Berechnungsverfahren ausschließlich die Angaben des Herstellers zugrunde gelegt werden;*
- *an mehrfach belegte Schornsteine und gemischt belegte Schornsteine dürfen nur Feuerstellen der Geräteart C angeschlossen werden, deren Nennwärmeleistung max. 30% unter der max. zulässigen Nennwärmeleistung liegt und die mit der gleichen Brennstoffart betrieben werden (z.B. Erdgas).*

MATERIALS

The flues and the chimneys must be made using incombustible materials that can resist the following over time:

- *normal mechanical stress;*
- *normal thermal stress;*
- *the action of the products of combustion, depending on the type of operation expected.*

CHIMNEY POTS

The chimney pot located at the top of a chimney/ flue must have the following characteristics:

WERKSTOFFE

Schornsteine und Kamine müssen aus nicht brennbaren Werkstoffen bestehen, die langfristig beständig sind:

- *gegen normale mechanische Beanspruchungen;*
- *gegen normale Wärmebeanspruchungen;*
- *gegen die Beanspruchung durch Verbrennungsprodukte, je nach der vorgesehenen Betriebsweise.*

KAMINHÜTE

Ein Kaminhut auf einem Kamin/Schornstein muss die folgenden Eigenschaften erfüllen:

- *deve facilitare la dispersione dei prodotti della combustione anche con condizioni atmosferiche avverse ed impedire la deposizione di corpi estranei (per esempio nidi);*
- *sezione utile di uscita non minore del doppio di quella del camino/canna fumaria sul quale è inserito;*
- *conformazione tale da impedire la deposizione nel camino/canna fumaria della pioggia e della neve;*
- *costruzione tale che venga sempre comunque assicurato lo scarico dei fumi, anche in caso di venti in ogni direzione ed inclinazione.*

QUOTA DI SBOCCO

Deve essere realizzata in conformità alla UNI 7129 punto 4.3.3.

- assist the discharge of the products of combustion, even in adverse atmospheric conditions and prevent foreign matter from entering (for example nests);
 - have a useful outlet cross-section no less than double the sum of the chimney/flue it is installed on;
 - have a configuration such as to prevent rain and snow from entering the chimney/flue;
 - have a construction such as to always ensure the discharge of the products of combustion, even in the event of winds from any direction and angle.
- er muss die Verbrennungsprodukte auch bei schlechten Witterungsbedingungen ableiten und die Ablagerung von Fremdkörpern verhindern (z.B. Nester);
 - der Nutzquerschnitt seines Austritts muss mindestens doppelt so groß sein wie der Querschnitt des Kamins/Schornsteins, in den er eingesetzt ist;
 - er muss so gestaltet sein, dass der Kamin/Schornstein gegen das Eindringen von Niederschlägen geschützt ist;
 - er muss so gebaut sein, dass die Verbrennungsprodukte immer abgeleitet werden, auch bei Wind aus den unterschiedlichsten Winkeln und Richtungen.

OUTLET HEIGHT

This must be in compliance with UNI 7129, point 4.3.3.

MÜNDUNGSMASS

Mündungsmaß nach der Norm UNI 7129 Punkt 4.3.3.

MANUTENZIONE E PULIZIA

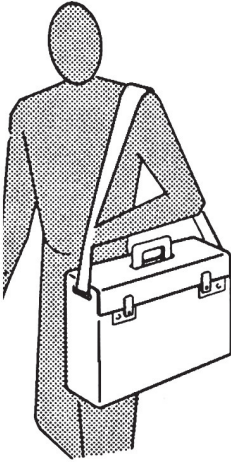

Le operazioni di verifica e manutenzione dell'impianto di evacuazione dei fumi devono essere eseguite esclusivamente da operatori qualificati in possesso di requisiti previsti dalle vigenti norme di legge. Si parla di manutenzione straordinaria nel caso l'intervento avvenga a fronte di un guasto o un disservizio o di una riduzione di funzionalità e, comunque, dopo qualsiasi periodo di inattività prolungata.

MANUTENZIONE ORDINARIA

Ispezionare il camino periodicamente (almeno una volta l'anno), mediante l'apertura del portello d'ispezione, mediante la rimozione del terminale o attraverso il terminale tronco conico posto alla sommità, per verificare lo stato di conservazione generale e controllare:

- La stabilità degli accessori di ancoraggio e supporto e delle fasce di bloccaggio;
- Che non esistano sulla parete esterna tracce di deterioramento e macchie provocate dalla condensa;
- L'integrità della parete interna;
- L'assenza di depositi, alla base del camino, che possono impedire il corretto deflusso della condensa;
- L'assenza di eventuali impedimenti al deflusso dei fumi e che il terminale non sia ostruita da nidi o altro;
- Smontare il canale da fumo ed accertarsi che sia in buono stato;
- Non usare strumenti in ferro nero.

In caso di pulizia utilizzare, per la scivolatura, spazzole in plastica morbida o spugne che asportino l'eventuale fuliggine senza graffiare la parete interna del camino.

MANUTENZIONE STRAORDINARIA

Ricerca delle cause del guasto mediante presa visione generale dal manufatto e ispezione localizzata dei raccordi, deviatori, canali e comignolo.

Ripristino del funzionamento per sostituzione delle parti dello stesso tipo e caratteristiche.

Controllo finale di verifica per quello che concerne la stabilità (ancoraggi, tenuta fasce di bloccaggio, supporti, tiranti), prova di tiraggio e verifica di assenza di reflusso dei prodotti della combustione nel locale dov'è installato il generatore termico.

MAINTENANCE AND CLEANING

The inspection and maintenance operations on the flue gas discharge system must only be performed by qualified operators with the requisites specified by the legislation in force.

Special maintenance refers to operations performed in response to a fault or a reduction in operation and, in any case, after any period of extended inactivity.

ROUTINE MAINTENANCE

Inspect the chimney periodically (at least once a year), by opening the inspection door, removing the terminal or through the conical terminal located at the top, to check the general condition, and to check:

- *The stability of the anchoring and support accessories and the locking bands;*
- *That there are no traces of deterioration and stains on the outer wall caused by condensate;*
- *That the inner wall is intact;*
- *The absence of deposits, at the bottom of the chimney, that may prevent the correct drainage of condensate;*
- *The absence of any impediments to the discharge of the flue gas and that the terminal is not blocked by nests or other objects;*
- *Remove the flue pipe and make sure that it is in good condition;*
- *Do not use black iron tools.*

When cleaning or sweeping, use soft plastic brushes or sponges that remove any soot without scratching the inner wall of the chimney.

SPECIAL MAINTENANCE

Seek the cause of the fault by inspecting the product in general, and specifically the fittings, diverters, pipes and chimney pot.

Restore operation by replacing any components with parts of the same type and with the same characteristics.

Final inspection on the stability (anchoring, tightness of locking bands, supports, bracing), draught test, and check there is no backflow of the products of combustion into the room where the heat generator is installed.

WARTUNG UND REINIGUNG

Die Prüfung und Wartung der Abgasanlage darf ausschließlich durch qualifiziertes Fachpersonal erfolgen, das die gesetzlichen Anforderungen erfüllt.

Als außerplanmäßige Wartung gilt ein Eingriff nach einem Defekt, einer Funktionsstörung oder der Verschlechterung der Betriebseigenschaften, sowie nach einer längeren Betriebspause.

PLANMÄSSIGE WARTUNG

Der Kamin muss regelmäßig inspiziert werden (mindesten einmal im Jahr), wobei die Prüföffnung geöffnet und der Mündungsabschluss entfernt wird oder über den konischen Mündungsabschluss am oberen Ende des Kamins, um den allgemeinen Erhaltungszustand zu prüfen und folgendes zu kontrollieren:

- *die Stabilität der Verankerungs- und Haltevorrichtungen und der Klemmbänder;*
- *dass die Außenwandung keine Spuren von Beschädigungen und Kondensatflecken aufweist;*
- *dass sich die Innenwand in einwandfreiem Zustand befindet;*
- *dass am Fundament des Kamins keine Ablagerungen vorhanden sind, wodurch die Kondensatableitung beeinträchtigt werden könnte;*
- *dass die Abgasabströmung nicht behindert ist und dass der Mündungsabschluss nicht durch Nester oder ähnliches verstopft ist;*
- *der Abgaskanal muss ausgebaut und seine Funktionalität überprüft werden;*
- *es darf kein Werkzeug aus schwarzem Eisen verwendet werden.*

Zur Reinigung müssen beim Ausbürsten weiche Kunststoffbürsten oder Schwämme verwendet werden, die den Ruß entfernen, ohne die Innenwand des Kamins zu verkratzen.

AUSSERPLANMÄSSIGE WARTUNG

Suche nach der Ursache des Defekts, indem die gesamte Konstruktion einer Sichtkontrolle unterzogen wird, und gezielte Prüfung der Verbindungen, Bögen, Kanäle und des Kaminhuts.

Wiederherstellung der Funktionsfähigkeit durch Auswechseln von Teilen mit der gleichen Bauart und den gleichen Eigenschaften.

Abschließende Prüfung der Stabilität (Verankerungen, Dichtigkeit der Klemmbänder, Konsolen, Abspannvorrichtungen), Prüfung des Zugverhaltens und Überprüfung, dass keine Verbrennungsprodukte in den Raum zurückströmen, in dem der Wärmeerzeuger installiert ist.

MODULI DIRITTI

Moduli dritti

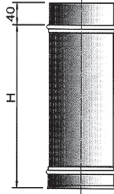

Ø interno	Ø esterno	Moduli	Moduli	Moduli
		H = 200	H = 450	H = 950
		codice	codice	codice
100	151	0016600	0016610	0016620
130	181	0016601	0016611	0016621
150	201	0016602	0016612	0016622
180	231	0016603	0016613	0016623
200	251	0016604	0016614	0016624
250	301	0016605	0016615	0016625
300	351	0016606	0016616	0016626
350	401	0016607	0016617	0016627

Modulo telescopico di lunghezza regolabile 260-420 mm

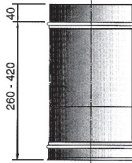

- Non portante, da utilizzare solo nei tratti suborizzontali.
- Dopo aver stabilito la lunghezza necessaria, tagliare la lana di roccia a misura e fissare le parti scorrevoli.

Ø interno	Ø esterno	codice
100	151	0016630
130	181	0016631
150	201	0016632
180	231	0016633
200	251	0016634
250	301	0016635
300	351	0016636
350	401	0016637

Modulo telescopico di lunghezza regolabile 200-260 mm

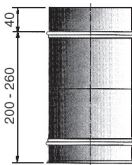

- Non portante, da utilizzare solo nei tratti suborizzontali.
- Dopo aver stabilito la lunghezza necessaria, tagliare la lana di roccia a misura e fissare le parti scorrevoli.

Ø interno	Ø esterno	codice
100	150	0016640
130	180	0016641
150	200	0016642
180	230	0016643
200	250	0016644
250	300	0016645
300	350	0016646
350	400	0016647

Nota: I codici riportati nelle tabelle si riferiscono alla serie InoxSabiana 25.

Per ottenere i codici per la serie InoxSabiana 25R aggiungere ai codici delle tabelle lo **ZR** finale.

Esempio:

- Modulo dritto H 200 InoxSabiana 25 ø100 cod.0016600;
- Modulo dritto H 200 InoxSabiana 25R ø100 cod.0016600ZR.

Le quote sono indicate in mm

STRAIGHT LENGTH

Straight length

ID	OD	Length H = 200	Length H = 450	Length H = 950
		code	code	code
100	151	0016600	0016610	0016620
130	181	0016601	0016611	0016621
150	201	0016602	0016612	0016622
180	231	0016603	0016613	0016623
200	251	0016604	0016614	0016624
250	301	0016605	0016615	0016625
300	351	0016606	0016616	0016626
350	401	0016607	0016617	0016627

Adjustable length 260-420 mm

- Not load-bearing, only use in sub-horizontal sections.
- After having established the required length, cut the rock wool to size and secure the sliding parts.

ID	OD	code
100	151	0016630
130	181	0016631
150	201	0016632
180	231	0016633
200	251	0016634
250	301	0016635
300	351	0016636
350	401	0016637

Adjustable length 200-260 mm

- Not load-bearing, only use in sub-horizontal sections.
- After having established the required length, cut the rock wool to size and secure the sliding parts.

ID	OD	code
100	150	0016640
130	180	0016641
150	200	0016642
180	230	0016643
200	250	0016644
250	300	0016645
300	350	0016646
350	400	0016647

Note: The codes shown in the tables refer to the *InoxSabiana 25* series.
For codes relating to the *InoxSabiana 25R* series, add **ZR** at the end of the codes shown in the tables.

Example:

- Straight length H 200 *InoxSabiana 25* dia. 100 cod. 0016600;
- Straight length H 200 *InoxSabiana 25R* dia. 100 cod. 0016600ZR.

The distances are expressed in mm

LÄNGENELEMENTE

Längenelemente

Innendurchmesser	Außendurchmesser	Modul H = 200	Modul H = 450	Modul H = 950
		Art-Nr.	Art-Nr.	Art-Nr.
100	151	0016600	0016610	0016620
130	181	0016601	0016611	0016621
150	201	0016602	0016612	0016622
180	231	0016603	0016613	0016623
200	251	0016604	0016614	0016624
250	301	0016605	0016615	0016625
300	351	0016606	0016616	0016626
350	401	0016607	0016617	0016627

Teleskopelemente mit verstellbarer Länge 260-420 mm

- Nicht tragend, nur für subhorizontale Abschnitte.
- Nach dem Festlegen der erforderlichen Länge, die Mineralwolle zuschneiden und die ausziehbaren Teile fixieren.

Innendurchmesser	Außendurchmesser	Art-Nr.
100	151	0016630
130	181	0016631
150	201	0016632
180	231	0016633
200	251	0016634
250	301	0016635
300	351	0016636
350	401	0016637

Teleskopelemente mit verstellbarer Länge 200-260 mm

- Nicht tragend, nur für subhorizontale Abschnitte.
- Nach dem Festlegen der erforderlichen Länge, die Mineralwolle zuschneiden und die ausziehbaren Teile fixieren.

Innendurchmesser	Außendurchmesser	Art-Nr.
100	150	0016640
130	180	0016641
150	200	0016642
180	230	0016643
200	250	0016644
250	300	0016645
300	350	0016646
350	400	0016647

Hinweis: Die in der Tabelle aufgeführten Art-Nr. beziehen sich auf die Serie *InoxSabiana 25*.
Um die Art-Nr. der Serie *InoxSabiana 25R* zu erhalten, müssen die Art-Nr. der Tabelle am Ende mit **ZR** ergänzt werden.

Beispiel:

- Längenelement H 200 *InoxSabiana 25* \varnothing 100 Art-Nr. 0016600;
- Längenelement H 200 *InoxSabiana 25R* \varnothing 100 Art-Nr. 0016600ZR.

Maßangaben in mm

Curva a 15°

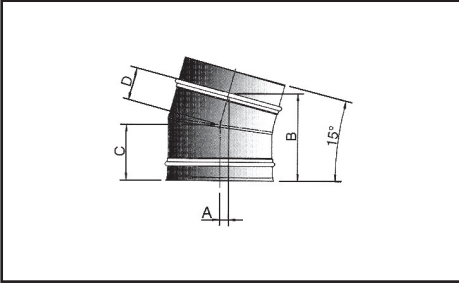

Ø interno	Ø esterno	A	B	C	D	codice
100	151	14.5	150	96	56	0016650
130	181	15	154	98	58	0016651
150	201	15.5	156.5	99	59	0016652
180	231	16	160.5	101	61	0016653
200	251	16.5	163	102.5	62.5	0016654
250	301	17	169.5	106	66	0016655
300	351	18	176	109	69	0016656
350	401	19	182.5	112.5	72.5	0016657

Curva a 30°

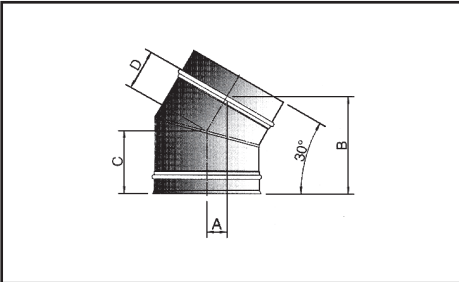

Ø interno	Ø esterno	A	B	C	D	codice
100	151	33	164.5	106	66	0016660
130	181	35	171	110	70	0016661
150	201	36.5	176	113	73	0016662
180	231	38.5	183.5	117	77	0016663
200	251	40	188.5	119.5	79.5	0016664
250	301	43	201	126.5	86.5	0016665
300	351	46.5	213.5	133	93	0016666
350	401	50	226	139.5	99.5	0016667

Curva a 45°

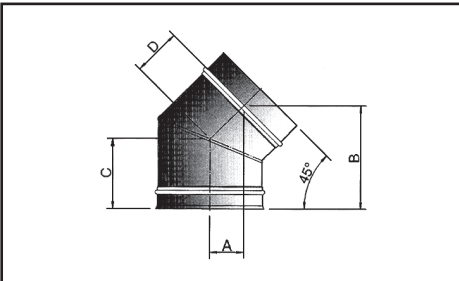

Ø interno	Ø esterno	A	B	C	D	codice
100	151	54.5	172	117	77	0016670
130	181	59	182.5	123.5	83.5	0016671
150	201	62	189.5	127.5	87.5	0016672
180	231	66.5	200	134	94	0016673
200	251	69.5	207.5	138	98	0016674
250	301	76.5	225	148.5	108.5	0016675
300	351	84	242.5	158.5	118.5	0016676
350	401	91.5	260.5	169	129	0016677

ELBOWS

15° elbow

ID	OD	A	B	C	D	code
100	151	14.5	150	96	56	0016650
130	181	15	154	98	58	0016651
150	201	15.5	156.5	99	59	0016652
180	231	16	160.5	101	61	0016653
200	251	16.5	163	102.5	62.5	0016654
250	301	17	169.5	106	66	0016655
300	351	18	176	109	69	0016656
350	401	19	182.5	112.5	72.5	0016657

30° elbow

ID	OD	A	B	C	D	code
100	151	33	164.5	106	66	0016660
130	181	35	171	110	70	0016661
150	201	36.5	176	113	73	0016662
180	231	38.5	183.5	117	77	0016663
200	251	40	188.5	119.5	79.5	0016664
250	301	43	201	126.5	86.5	0016665
300	351	46.5	213.5	133	93	0016666
350	401	50	226	139.5	99.5	0016667

45° elbow

ID	OD	A	B	C	D	code
100	151	54.5	172	117	77	0016670
130	181	59	182.5	123.5	83.5	0016671
150	201	62	189.5	127.5	87.5	0016672
180	231	66.5	200	134	94	0016673
200	251	69.5	207.5	138	98	0016674
250	301	76.5	225	148.5	108.5	0016675
300	351	84	242.5	158.5	118.5	0016676
350	401	91.5	260.5	169	129	0016677

BÖGEN

Bogen 15°

Innendurchmesser	Außendurchmesser	A	B	C	D	Art-Nr.
100	151	14.5	150	96	56	0016650
130	181	15	154	98	58	0016651
150	201	15.5	156.5	99	59	0016652
180	231	16	160.5	101	61	0016653
200	251	16.5	163	102.5	62.5	0016654
250	301	17	169.5	106	66	0016655
300	351	18	176	109	69	0016656
350	401	19	182.5	112.5	72.5	0016657

Bogen 30°

Innendurchmesser	Außendurchmesser	A	B	C	D	Art-Nr.
100	151	33	164.5	106	66	0016660
130	181	35	171	110	70	0016661
150	201	36.5	176	113	73	0016662
180	231	38.5	183.5	117	77	0016663
200	251	40	188.5	119.5	79.5	0016664
250	301	43	201	126.5	86.5	0016665
300	351	46.5	213.5	133	93	0016666
350	401	50	226	139.5	99.5	0016667

Bogen 45°

Innendurchmesser	Außendurchmesser	A	B	C	D	Art-Nr.
100	151	54.5	172	117	77	0016670
130	181	59	182.5	123.5	83.5	0016671
150	201	62	189.5	127.5	87.5	0016672
180	231	66.5	200	134	94	0016673
200	251	69.5	207.5	138	98	0016674
250	301	76.5	225	148.5	108.5	0016675
300	351	84	242.5	158.5	118.5	0016676
350	401	91.5	260.5	169	129	0016677

ALLACCIAMENTI

Tee a 90°

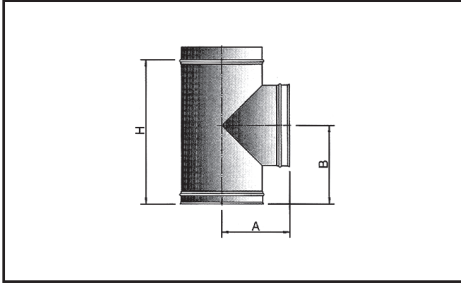

- Non portante.

Ø interno	Ø esterno	A	B	H	codice
100	151	160.5	162	285	0016680
130	181	175.5	245	450	0016681
150	201	185.5	245	450	0016682
180	231	200.5	245	450	0016683
200	251	210.5	245	450	0016684
250	301	235.5	245	450	0016685
300	351	260.5	345	550	0016686
350	401	285.5	345	550	0016687

Tee a 90° ridotto

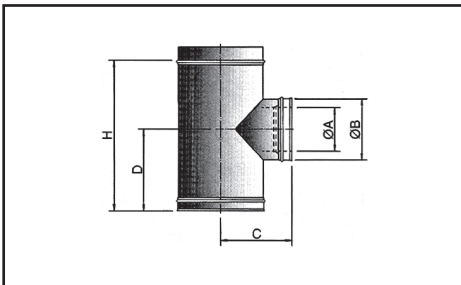

- Non portante.

Ø int.	Ø est.	ØA	ØB	C	D	H	codice
200	251	150	201	210.5	245	450	0016694
250	301	200	251	235.5	245	450	0016695
300	351	250	301	260.5	245	450	0016696
350	401	300	351	285.5	295	550	0016697

Tee a 90° con innesto Ø 80

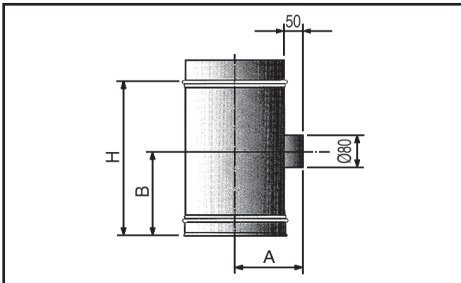

- Non portante.

Ø interno	Ø esterno	A	B	H	codice
100	151	125	162	285	0016890
130	181	140	245	450	0016891
150	201	150	245	450	0016892
180	231	165	245	450	0016893
200	251	175	245	450	0016894
250	301	200	245	450	0016895
300	351	225	245	450	0016896
350	401	250	245	450	0016897

Tee a 135°

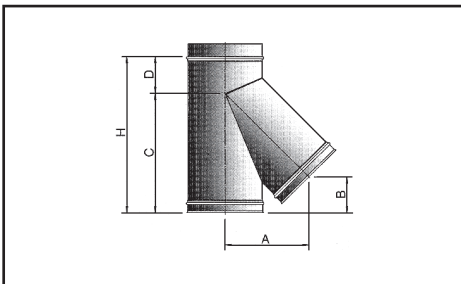

- Non portante.

Ø int.	Ø est.	A	B	C	D	H	codice
100	151	192	106.5	320.5	99.5	450	0016700
130	181	218	117.5	335.5	114.5	450	0016701
150	201	235	110.5	345.5	104.5	450	0016702
180	231	261	149.5	411.5	138.5	550	0016703
200	251	278	142.5	421.5	128.5	550	0016704
250	301	320.5	175	496.5	153.5	650	0016705
300	351	363.5	182	546.5	153.5	700	0016706
350	401	406	189.5	596.5	153.5	750	0016707

Le quote sono indicate in mm

CONNECTIONS

90° tee

- not load-bearing.

ID	OD	A	B	H	code
100	151	160.5	162	285	0016680
130	181	175.5	245	450	0016681
150	201	185.5	245	450	0016682
180	231	200.5	245	450	0016683
200	251	210.5	245	450	0016684
250	301	235.5	245	450	0016685
300	351	260.5	345	550	0016686
350	401	285.5	345	550	0016687

reduced 90° tee

- not load-bearing.

ID	OD	ØA	ØB	C	D	H	code
200	251	150	201	210.5	245	450	0016694
250	301	200	251	235.5	245	450	0016695
300	351	250	301	260.5	245	450	0016696
350	401	300	351	285.5	295	550	0016697

90° tee with dia. 80 coupling

- not load-bearing.

ID	OD	A	B	H	code
100	151	125	162	285	0016890
130	181	140	245	450	0016891
150	201	150	245	450	0016892
180	231	165	245	450	0016893
200	251	175	245	450	0016894
250	301	200	245	450	0016895
300	351	225	245	450	0016896
350	401	250	245	450	0016897

135° tee

- not load-bearing.

ID	OD	A	B	C	D	H	code
100	151	192	106.5	320.5	99.5	450	0016700
130	181	218	117.5	335.5	114.5	450	0016701
150	201	235	110.5	345.5	104.5	450	0016702
180	231	261	149.5	411.5	138.5	550	0016703
200	251	278	142.5	421.5	128.5	550	0016704
250	301	320.5	175	496.5	153.5	650	0016705
300	351	363.5	182	546.5	153.5	700	0016706
350	401	406	189.5	596.5	153.5	750	0016707

The distances are expressed in mm

ANSCHLÜSSE

T-Anschluss 90°

- nicht tragend.

Innendurchmesser	Außendurchmesser	A	B	H	Art-Nr.
100	151	160.5	162	285	0016680
130	181	175.5	245	450	0016681
150	201	185.5	245	450	0016682
180	231	200.5	245	450	0016683
200	251	210.5	245	450	0016684
250	301	235.5	245	450	0016685
300	351	260.5	345	550	0016686
350	401	285.5	345	550	0016687

T-Anschluss 90° reduziert

- nicht tragend.

Innendurchmesser	Außendurchmesser	ØA	ØB	C	D	H	Art-Nr.
200	251	150	201	210.5	245	450	0016694
250	301	200	251	235.5	245	450	0016695
300	351	250	301	260.5	245	450	0016696
350	401	300	351	285.5	295	550	0016697

T-Anschluss 90° mit Verbindung Ø 80

- nicht tragend.

Innendurchmesser	Außendurchmesser	A	B	H	Art-Nr.
100	151	125	162	285	0016890
130	181	140	245	450	0016891
150	201	150	245	450	0016892
180	231	165	245	450	0016893
200	251	175	245	450	0016894
250	301	200	245	450	0016895
300	351	225	245	450	0016896
350	401	250	245	450	0016897

T-Anschluss 135°

- nicht tragend.

Innendurchmesser	Außendurchmesser	A	B	C	D	H	Art-Nr.
100	151	192	106.5	320.5	99.5	450	0016700
130	181	218	117.5	335.5	114.5	450	0016701
150	201	235	110.5	345.5	104.5	450	0016702
180	231	261	149.5	411.5	138.5	550	0016703
200	251	278	142.5	421.5	128.5	550	0016704
250	301	320.5	175	496.5	153.5	650	0016705
300	351	363.5	182	546.5	153.5	700	0016706
350	401	406	189.5	596.5	153.5	750	0016707

Maßangaben in mm

Modulo controllo fumi

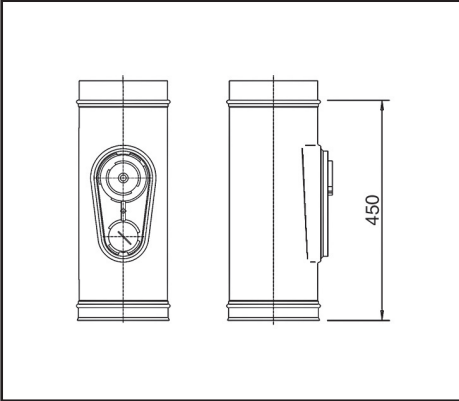

- Realizzato con processo di imbutitura.
- Da installare nei tratti verticali al di sopra di un tee a 90° o un tee a 135° e ad una distanza di almeno 30i del camino.
- Da installare inoltre nei tratti suborizzontali nei casi previsti dal DPR 1391 Art. 7.9.
- Fornito completo di termometro.

Ø interno	Ø esterno	codice
100	151	0016710
130	181	0016711
150	201	0016712
180	231	0016713
200	251	0016714
250	301	0016715
300	351	0016716
350	401	0016717

Modulo d'ispezione con portello

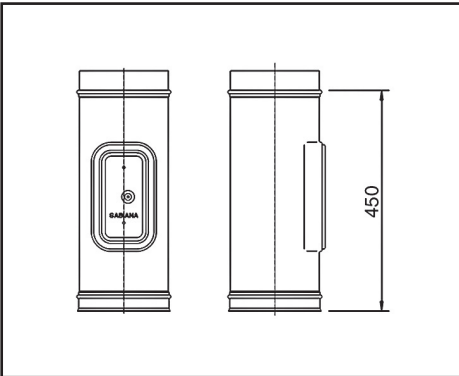

- Realizzato con processo di imbutitura.
- Da installare ogni 10 m di raccordo suborizzontale e negli altri casi previsti dal DPR 1391 Art. 7.7.
- Può essere utilizzato, unitamente al tappo raccogli condensa, come camera raccolta incombusti negli impianti con combustibile a gas.
- Da utilizzare per impianti in depressione o P2 con T160.

Ø interno	Ø esterno	codice
130	181	0016721
150	201	0016722
180	231	0016723
200	251	0016724
250	301	0016725
300	351	0016726
350	401	0016727

Modulo d'ispezione con tappo

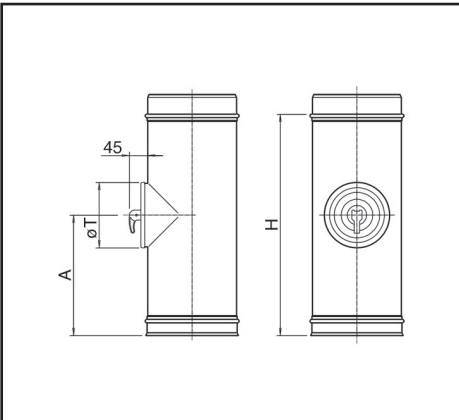

- Fornito per l'utilizzo in T200-P1.
- Per l'utilizzo in T450-N1 sostituire il tappo a corredo con il tappo d'ispezione monoparete alte temperature.
- Da installare ogni 10 m di raccordo suborizzontale e negli altri casi previsti dal DPR 1391 Art. 7.7.
- Può essere utilizzato, unitamente al tappo raccogli condensa, come camera raccolta incombusti negli impianti con combustibile a gas.

Ø interno	Ø esterno	A	H	ØT	codice
100	151	162	285	100	0016990
130	181	245	450	130	0016991
150	201	245	450	130	0016992
180	231	245	450	130	0016993
200	251	245	450	150	0016994
250	301	245	450	150	0016995
300	351	245	450	150	0016996
350	401	245	450	250	0016997

Le quote sono indicate in mm

INSPECTION

Flue gas inspection length

- Made using the deep drawing process.
- To be installed in the vertical sections above a 90° tee or a 135° tee and at a distance of at least 3 times the ID of the chimney.
- Also to be installed in the sub-horizontal sections where required by the legislation in force.
- Supplied complete with thermometer.

ID	OD	code
100	151	0016710
130	181	0016711
150	201	0016712
180	231	0016713
200	251	0016714
250	301	0016715
300	351	0016716
350	401	0016717

Inspection length

- Made using the deep drawing process.
- To be installed every 10 m of connection in the sub-horizontal sections and in the other cases where required by the legislation in force.
- Can be used, together with the condensate collection cap, as a collection chamber for unburned residues in gas-fired systems.
- To be used for under pressure installations or P2 with T160.

ID	OD	code
130	181	0016721
150	201	0016722
180	231	0016723
200	251	0016724
250	301	0016725
300	351	0016726
350	401	0016727

Inspection module with plug

- Supplied for use in T200-P1.
- For use in T450-N1 replace the supplied plug with the high temperatures single wall inspection plug.
- To be installed every 10 m of connection in the sub-horizontal sections and in the other cases where required by the legislation in force.
- Can be used, together with the condensate collection cap, as a collection chamber for unburned residues in gas-fired systems.

ID	OD	A	H	ØT	code
100	151	162	285	100	0016990
130	181	245	450	130	0016991
150	201	245	450	130	0016992
180	231	245	450	130	0016993
200	251	245	450	150	0016994
250	301	245	450	150	0016995
300	351	245	450	150	0016996
350	401	245	450	250	0016997

The distances are expressed in mm

PRÜFELEMENTE

Element zur Abgasüberwachung

- Im Tiefziehverfahren hergestellt.
- Es muss in senkrechten Abschnitten über einem T-Anschluss 90° oder einem T-Anschluss 135° in einem Abstand von mindestens 3 Innendurchmessern des Kamins installiert werden.
- Ferner muss es in subhorizontalen Abschnitten gemäß den Bestimmungen im jeweiligen Installationsland installiert werden.
- Thermometer im Lieferumfang enthalten.

Innendurchmesser	Außendurchmesser	Art-Nr.
100	151	0016710
130	181	0016711
150	201	0016712
180	231	0016713
200	251	0016714
250	301	0016715
300	351	0016716
350	401	0016717

Prüföffnung

- Im Tiefziehverfahren hergestellt.
- Sie muss bei subhorizontalen Verbindungen alle 10 m und gemäß den Bestimmungen im jeweiligen Installationsland installiert werden.
- Sie kann zusammen mit der Kondensatverschlusskappe bei gasbetriebenen Anlagen als Sammelbehälter für Verbrennungsrückstände verwendet werden.
- Bei Unterdruckanlage zu benutzen oder P2 mit T160.

Innendurchmesser	Außendurchmesser	Art-Nr.
130	181	0016721
150	201	0016722
180	231	0016723
200	251	0016724
250	301	0016725
300	351	0016726
350	401	0016727

Inspektionsmodul mit kappe

- Geliefert für die Verwendung in T200-P1.
- Für den Gebrauch in T450-N1 ersetzen Sie die mitgelieferte Kappe mit der einwandigen Inspektionskappe für hohe Temperaturen.
- Sie muss bei subhorizontalen Verbindungen alle 10 m und gemäß den Bestimmungen im jeweiligen Installationsland installiert werden.
- Sie kann zusammen mit der Kondensatverschlusskappe bei gasbetriebenen Anlagen als Sammelbehälter für Verbrennungsrückstände verwendet werden.

Innendurchmesser	Außendurchmesser	A	H	ØT	Art-Nr.
100	151	162	285	100	0016990
130	181	245	450	130	0016991
150	201	245	450	130	0016992
180	231	245	450	130	0016993
200	251	245	450	150	0016994
250	301	245	450	150	0016995
300	351	245	450	150	0016996
350	401	245	450	250	0016997

Maßangaben in mm

ISPEZIONI

Tappo d'ispezione alte temperature

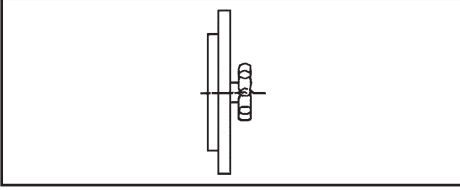

- Da utilizzare, unitamente ai tee a 90° e tee ridotti, come ispezione per i camini in classe T450.

Ø interno	codice
100	0016970
130	0016971
150	0016972
180	0016973
200	0016974

Tappo d'ispezione monoparete alte temperature

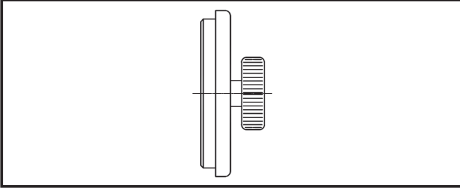

- Da utilizzare per impianti T450-N1, unitamente ai moduli d'ispezione con tappo, in sostituzione dei tappi con guarnizione silconica.

Ø interno	codice
100	0014681
130	0014683
150	0014684
250	0014688

ELEMENTI RACCOLTA CONDENSA

Tappo con scarico condensa

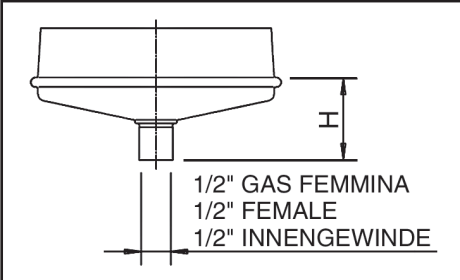

Ø interno canna fumaria	H	codice
100	52	0016790
130	55	0016791
150	57	0016792
180	61	0016793
200	63	0016794
250	68	0016795
300	72	0016796
350	79	0016797

Piastra di base con scarico condensa laterale

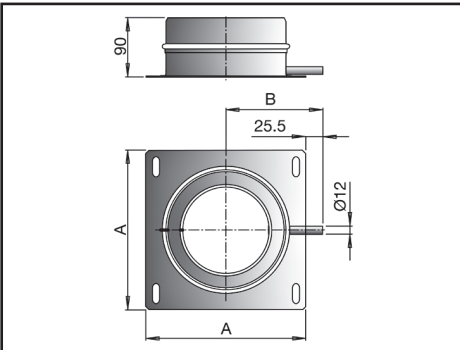

- Elemento da porre alla base del camino necessario a supportare la canna fumaria quando è appoggiata su di un basamento o su di una coppia di mensole. È dotata di scarico condensa in acciaio inox.

Ø interno	Ø esterno	A	B	codice
100	151	211	131	0016960
130	181	241	146	0016961
150	201	261	156	0016962
180	231	291	171	0016963
200	251	311	181	0016964
250	301	361	206	0016965
300	351	411	231	0016966
350	401	461	256	0016967

Le quote sono indicate in mm

INSPECTION

High temperature tee plug

- To be used, together with the 90° tee and reduced tee, as an inspection point for the class T450 chimneys.

ID	code
100	0016970
130	0016971
150	0016972
180	0016973
200	0016974

PRÜFELEMENTE

Hochtemperatur-Prüfverschluss

- Er muss zusammen mit T-Anschlüssen 90° und reduzierten T-Anschlüssen als Inspektionsöffnung für Kamine der Klasse T450 verwendet werden.

Innendurchmesser	Art-Nr.
100	0016970
130	0016971
150	0016972
180	0016973
200	0016974

High temperatures single wall inspection plug

- To be used for T450-N1 installations, together with inspection modules with plug, replacing plugs with silicone gaskets.

ID	code
100	0014681
130	0014683
150	0014684
250	0014688

Einwandige inspektionskappe hohe temperaturen

- Zu benutzen für Anlagen T450-N1 gemeinsam mit den Inspektionsmodulen mit Kappe, im Austausch der Kappen mit Silikon dichtungen.

Innendurchmesser	Art-Nr.
100	0014681
130	0014683
150	0014684
250	0014688

CONDENSATE COLLECTION ELEMENTS

ELEMENTE ZUR KONDENSATABFÜHRUNG

Condensate collector

ID flue	H	code
100	52	0016790
130	55	0016791
150	57	0016792
180	61	0016793
200	63	0016794
250	68	0016795
300	72	0016796
350	79	0016797

Verschlusskappe mit Kondensatabfluss

Innendurchmesser Schornstein	H	Art-Nr.
100	52	0016790
130	55	0016791
150	57	0016792
180	61	0016793
200	63	0016794
250	68	0016795
300	72	0016796
350	79	0016797

Base plate with side condensate drain

- Element to be installed at the bottom of the chimney to support the flue when this is rested on a base or a pair of shelves. Fitted with stainless steel condensate drain.

ID	OD	A	B	code
100	151	211	131	0016960
130	181	241	146	0016961
150	201	261	156	0016962
180	231	291	171	0016963
200	251	311	181	0016964
250	301	361	206	0016965
300	351	411	231	0016966
350	401	461	256	0016967

Fundamentplatte mit seitlichem Kondensatabfluss

- Element am Kaminfundament, das den Schornstein trägt, wenn er auf einem Aufbau oder einer Konsole gelagert ist. Mit Kondensatabfluss aus Edelstahl.

Innendurchmesser	Außendurchmesser	A	B	Art-Nr.
100	151	211	131	0016960
130	181	241	146	0016961
150	201	261	156	0016962
180	231	291	171	0016963
200	251	311	181	0016964
250	301	361	206	0016965
300	351	411	231	0016966
350	401	461	256	0016967

The distances are expressed in mm

Maßangaben in mm

Staffa a parete

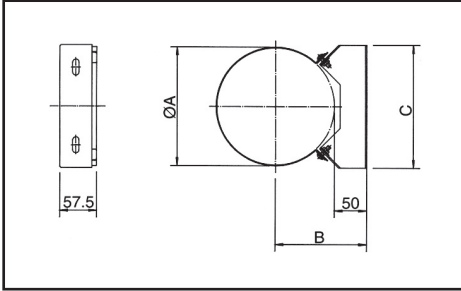

- Da installare ogni 4 m.
- Assicura la stabilità laterale contro l'azione del vento.

Ø interno canna fumaria	ØA	B	H	codice
100	153.5	126	169	0016760
130	183.5	141	190	0016761
150	203.5	151	205	0016762
180	233.5	166	226	0016763
200	253.5	176	240	0016764
250	303.5	201	275	0016765
300	353.5	226	310	0016766
350	403.5	251	346	0016767

Distanziale regolabile per staffa a parete

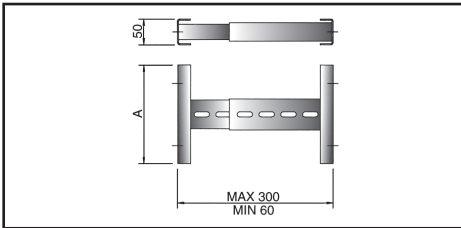

Ø interno	Ø esterno	A	codice
100	151	169	0016870
130	181	190	0016871
150	201	205	0016872
180	231	226	0016873
200	251	240	0016874
250	301	275	0016875
300	351	310	0016876
350	401	346	0016877

Supporto a parete

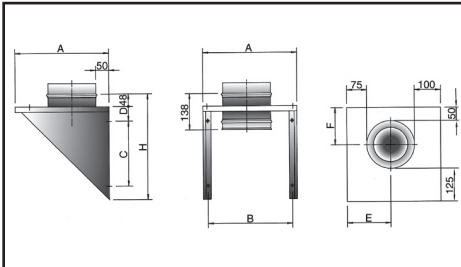

- Ruotando la piastra sui supporti si ottengono 4 differenti distanze dal muro: 50, 75, 100 e 125 mm.

Ø int.	Ø est.	A	B	C	D	E	F	H	codice
100	151	326	292	216	56	150	125.5	370	0016750
130	181	356	322	246	56	165.5	140.5	400	0016751
150	201	376	342	266	56	175.5	150.5	420	0016752
180	231	406	372	296	56	190.5	165.5	450	0016753
200	251	426	392	316	56	200.5	175.5	470	0016754
250	301	476	442	366	56	225.5	200.5	520	0016755
300	351	526	492	326	101	250.5	225.5	570	0016756
350	401	576	542	376	101	275.5	250.5	620	0016757

Staffa di supporto murale

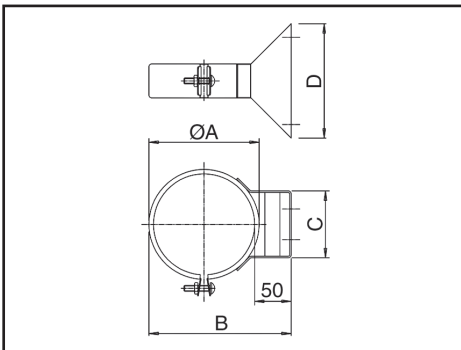

- Da installare al posto di una fascia di bloccaggio.
- Da utilizzare per supportare il camino prima e dopo un disassamento o dove, per limiti di spazio, non si può utilizzare il supporto a parete.
- Da installare sopra un modulo telescopico utilizzato in un tratto verticale.

Ø int.	ØA	B	C	D	codice
100	165	208	102	156	0016980
130	195	238	123	165	0016981
150	215	258	137	171	0016982
180	245	288	159	180	0016983
200	265	308	173	186	0016984
250	315	358	208	200	0016985
300	365	408	243	215	0016986
350	415	458	279	230	0016987

Le quote sono indicate in mm

FASTENING ELEMENTS

Wall band

- To be installed every 4 m.
- Ensures lateral stability against the action of the wind.

ID flue	ØA	B	H	code
100	153.5	126	169	0016760
130	183.5	141	190	0016761
150	203.5	151	205	0016762
180	233.5	166	226	0016763
200	253.5	176	240	0016764
250	303.5	201	275	0016765
300	353.5	226	310	0016766
350	403.5	251	346	0016767

Stand-off for wall band

ID	OD	A	code
100	151	169	0016870
130	181	190	0016871
150	201	205	0016872
180	231	226	0016873
200	251	240	0016874
250	301	275	0016875
300	351	310	0016876
350	401	346	0016877

Wall support

- Turning the plate on the supports produces 4 different distances from the wall: 50, 75, 100 and 125 mm.

ID	OD	A	B	C	D	E	F	H	code
100	151	326	292	216	56	150	125.5	370	0016750
130	181	356	322	246	56	165.5	140.5	400	0016751
150	201	376	342	266	56	175.5	150.5	420	0016752
180	231	406	372	296	56	190.5	165.5	450	0016753
200	251	426	392	316	56	200.5	175.5	470	0016754
250	301	476	442	366	56	225.5	200.5	520	0016755
300	351	526	492	326	101	250.5	225.5	570	0016756
350	401	576	542	376	101	275.5	250.5	620	0016757

Wall support holding

- To be used instead of the locking band.
- To be used to support the stack before and after an offset or where, due to space restrictions, the wall support cannot be used.
- To be installed above a adjustable length used in a vertical section.

ID	ØA	B	C	D	code
100	165	208	102	156	0016980
130	195	238	123	165	0016981
150	215	258	137	171	0016982
180	245	288	159	180	0016983
200	265	308	173	186	0016984
250	315	358	208	200	0016985
300	365	408	243	215	0016986
350	415	458	279	230	0016987

The distances are expressed in mm

BEFESTIGUNGSELEMENTE

Wandhalter

- Er muss alle 4 m installiert werden.
- Zur Sicherung der Seitenstabilität bei Weindeinwirkung.

Innendurchmesser Schornstein	ØA	B	H	Art-Nr.
100	153.5	126	169	0016760
130	183.5	141	190	0016761
150	203.5	151	205	0016762
180	233.5	166	226	0016763
200	253.5	176	240	0016764
250	303.5	201	275	0016765
300	353.5	226	310	0016766
350	403.5	251	346	0016767

Verstellbarer Abstandhalter für Wandhalter

Innendurchmesser	Außendurchmesser	A	Art-Nr.
100	151	169	0016870
130	181	190	0016871
150	201	205	0016872
180	231	226	0016873
200	251	240	0016874
250	301	275	0016875
300	351	310	0016876
350	401	346	0016877

Wandkonsole

- Durch Drehen der Platte um die Wandkonsolen sind 4 unterschiedliche Wandabstände möglich: 50, 75, 100 und 125 mm.

Innen.	Außen.	A	B	C	D	E	F	H	Art-Nr.
100	151	326	292	216	56	150	125.5	370	0016750
130	181	356	322	246	56	165.5	140.5	400	0016751
150	201	376	342	266	56	175.5	150.5	420	0016752
180	231	406	372	296	56	190.5	165.5	450	0016753
200	251	426	392	316	56	200.5	175.5	470	0016754
250	301	476	442	366	56	225.5	200.5	520	0016755
300	351	526	492	326	101	250.5	225.5	570	0016756
350	401	576	542	376	101	275.5	250.5	620	0016757

Wandhalter

- Zur Installation anstelle eines Klemmbands.
- Zur Abstützung des Kamins vor und nach einer Achsversetzung oder wo die Wandkonsole aus Platzgründen nicht verwendet werden kann.
- Zur Installation über einem Teleskopelement, das in einem vertikalen Abschnitt verwendet wird.

Innendurchmesser	ØA	B	C	D	Art-Nr.
100	165	208	102	156	0016980
130	195	238	123	165	0016981
150	215	258	137	171	0016982
180	245	288	159	180	0016983
200	265	308	173	186	0016984
250	315	358	208	200	0016985
300	365	408	243	215	0016986
350	415	458	279	230	0016987

Maßangaben in mm

Piastra di base

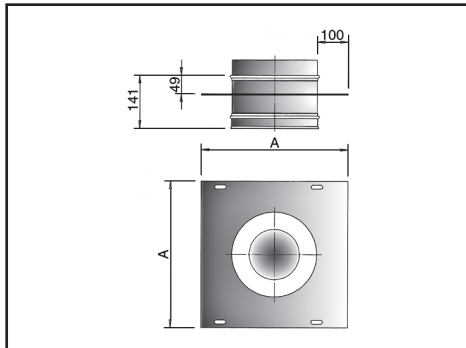

- Utilizzare per il collegamento di una camera raccolta incombusti in muratura con il primo modulo del camino o nell'attraversamento di una soletta.

Ø interno	Ø esterno	A	codice
100	151	350	0016880
130	181	350	0016881
150	201	350	0016882
180	231	350	0016883
200	251	350	0016884
250	301	500	0016885
300	351	500	0016886
350	401	500	0016887

Fascia per tiranti

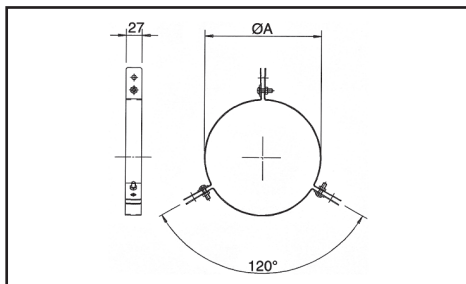

Ø interno	ØA	codice
100	153.5	0016770
130	183.5	0016771
150	203.5	0016772
180	233.5	0016773
200	253.5	0016774
250	303.5	0016775
300	353.5	0016776
350	403.5	0016777

Fascia di bloccaggio

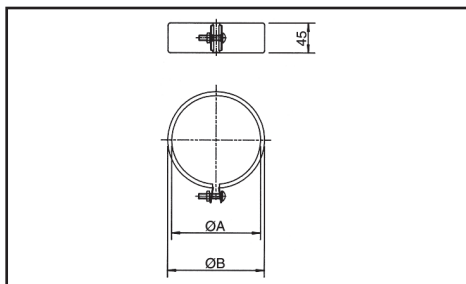

Ø interno canna fumaria	ØA	ØB	codice
100	154	166	0016780
130	184	196	0016781
150	204	216	0016782
180	234	246	0016783
200	254	266	0016784
250	304	316	0016785
300	354	366	0016786
350	404	416	0016787

FASTENING ELEMENTS

Base support plate

- Used for the connection of a brick collection chamber for unburned residues to the first module in the chimney or when passing through the floors.

ID	OD	A	code
100	151	350	0016880
130	181	350	0016881
150	201	350	0016882
180	231	350	0016883
200	251	350	0016884
250	301	500	0016885
300	351	500	0016886
350	401	500	0016887

Bracing bracket

ID	ØA	code
100	153.5	0016770
130	183.5	0016771
150	203.5	0016772
180	233.5	0016773
200	253.5	0016774
250	303.5	0016775
300	353.5	0016776
350	403.5	0016777

Locking band

ID flue	ØA	ØB	code
100	154	166	0016780
130	184	196	0016781
150	204	216	0016782
180	234	246	0016783
200	254	266	0016784
250	304	316	0016785
300	354	366	0016786
350	404	416	0016787

BEFESTIGUNGSELEMENTE

Fundamentplatte

- Zur Verbindung eines Sammelbehälters für Verbrennungsrückstände aus Mauerwerk mit dem ersten Bauteil des Kamins oder als Deckendurchführung.

Innendurchmesser	Außendurchmesser	A	Art-Nr.
100	151	350	0016880
130	181	350	0016881
150	201	350	0016882
180	231	350	0016883
200	251	350	0016884
250	301	500	0016885
300	351	500	0016886
350	401	500	0016887

Seilspanschelle

Innendurchmesser	ØA	Art-Nr.
100	153.5	0016770
130	183.5	0016771
150	203.5	0016772
180	233.5	0016773
200	253.5	0016774
250	303.5	0016775
300	353.5	0016776
350	403.5	0016777

Klemmband

Innendurchmesser Schornstein	ØA	ØB	Art-Nr.
100	154	166	0016780
130	184	196	0016781
150	204	216	0016782
180	234	246	0016783
200	254	266	0016784
250	304	316	0016785
300	354	366	0016786
350	404	416	0016787

TERMINALI

Terminale troncoconico

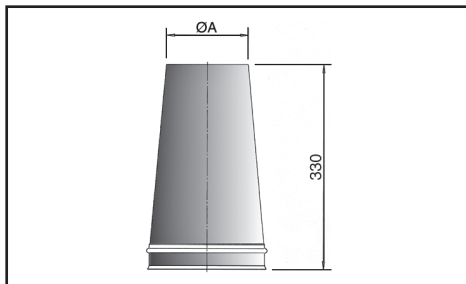

- Da utilizzare solo nel caso in cui alla base del camino sia installato un tee 90° o un tee 135°.

Ø interno	Ø esterno	Ø A	codice
100	151	102	0016840
130	181	132	0016841
150	201	152	0016842
180	231	182	0016843
200	251	202	0016844
250	301	252	0016845
300	351	302	0016846
350	401	352	0016847

Terminale con copertura

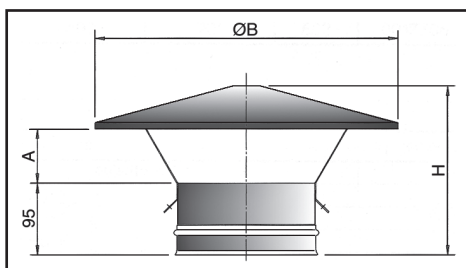

Ø interno	Ø esterno	A	ØB	H	codice
100	151	80	350	222	0016850
130	181	80	400	225	0016851
150	201	80	420	227	0016852
180	231	90	450	240	0016853
200	251	90	480	242	0016854
250	301	110	560	272	0016855
300	351	110	630	278	0016856
350	401	110	680	283	0016857

Terminale parapigioggia

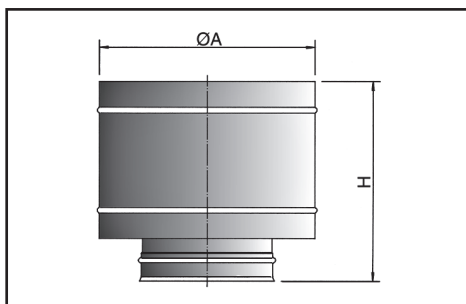

- Impedisce alla pioggia di entrare all'interno del camino anche in presenza di vento laterale.
- Testato in conformità alla EN 1856-1:2009.

Ø interno	Ø esterno	A	ØB	codice
100	151	251	290	0016860
130	181	301	290	0016861
150	201	351	290	0016862
180	231	421	295	0016863
200	251	481	290	0016864
250	301	571	290	0016865
300	351	691	295	0016866
350	401	781	300	0016867

Terminale Verona

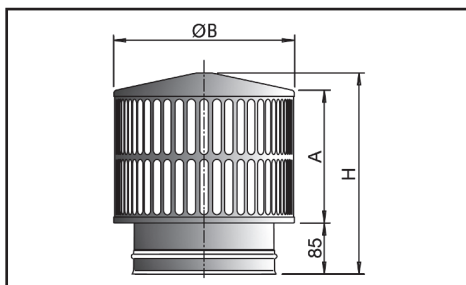

- Terminale realizzato per proteggere il camino da intrusioni e con un particolare design.

Ø interno	Ø esterno	A	ØB	H	codice
130	181	120	230	227	0016591
150	201	120	250	229	0016592
180	231	220	300	334	0016593
200	251	220	350	339	0016594
250	301	220	400	345	0016595
300	351	220	420	347	0016596
350	401	248	480	381	0016597

Le quote sono indicate in mm

TERMINALS

Top stub

- Only used when the bottom of the chimney is installed with a 90° tee or a 135° tee.

ID	OD	ØA	code
100	151	102	0016840
130	181	132	0016841
150	201	152	0016842
180	231	182	0016843
200	251	202	0016844
250	301	252	0016845
300	351	302	0016846
350	401	352	0016847

Terminal with cover

ID	OD	A	ØB	H	code
100	151	80	350	222	0016850
130	181	80	400	225	0016851
150	201	80	420	227	0016852
180	231	90	450	240	0016853
200	251	90	480	242	0016854
250	301	110	560	272	0016855
300	351	110	630	278	0016856
350	401	110	680	283	0016857

Rain cup

- Prevents rain from entering inside the chimney, even with crosswinds.
- Tested in compliance with EN 1856-1:2009.

ID	OD	A	ØB	code
100	151	251	290	0016860
130	181	301	290	0016861
150	201	351	290	0016862
180	231	421	295	0016863
200	251	481	290	0016864
250	301	571	290	0016865
300	351	691	295	0016866
350	401	781	300	0016867

Gas vent terminal

- Terminal made to protect the chimney against intrusion, and with a special design.

ID	OD	A	ØB	H	code
130	181	120	230	227	0016591
150	201	120	250	229	0016592
180	231	220	300	334	0016593
200	251	220	350	339	0016594
250	301	220	400	345	0016595
300	351	220	420	347	0016596
350	401	248	480	381	0016597

The distances are expressed in mm

MÜNDUNGSABSCHLÜSSE

Konischer Mündungsabschluss

- Nur zu verwenden, wenn am Kaminfundament ein T-Anschluss 90° oder ein T-Anschluss 135° installiert ist.

Innendurchmesser	Außendurchmesser	ØA	Art-Nr.
100	151	102	0016840
130	181	132	0016841
150	201	152	0016842
180	231	182	0016843
200	251	202	0016844
250	301	252	0016845
300	351	302	0016846
350	401	352	0016847

Mündungsabschluss mit Abdeckung

Innendurchmesser	Außendurchmesser	A	ØB	H	Art-Nr.
100	151	80	350	222	0016850
130	181	80	400	225	0016851
150	201	80	420	227	0016852
180	231	90	450	240	0016853
200	251	90	480	242	0016854
250	301	110	560	272	0016855
300	351	110	630	278	0016856
350	401	110	680	283	0016857

Mündungsabschluss mit Regenhaube

- Verhindert das Eindringen von Regen in den Kamin, auch bei Seitenwind.
- Geprüft nach EN 1856-1:2009.

Innendurchmesser	Außendurchmesser	A	ØB	Art-Nr.
100	151	251	290	0016860
130	181	301	290	0016861
150	201	351	290	0016862
180	231	421	295	0016863
200	251	481	290	0016864
250	301	571	290	0016865
300	351	691	295	0016866
350	401	781	300	0016867

Mündungsabschluss Verona

- Mündungsabschluss mit exklusivem Design zum Schutz des Kamins gegen Eindringen von Fremdkörpern.

Innendurchmesser	Außendurchmesser	A	ØB	H	Art-Nr.
130	181	120	230	227	0016591
150	201	120	250	229	0016592
180	231	220	300	334	0016593
200	251	220	350	339	0016594
250	301	220	400	345	0016595
300	351	220	420	347	0016596
350	401	248	480	381	0016597

Maßangaben in mm

Faldale universale da 0° a 35°

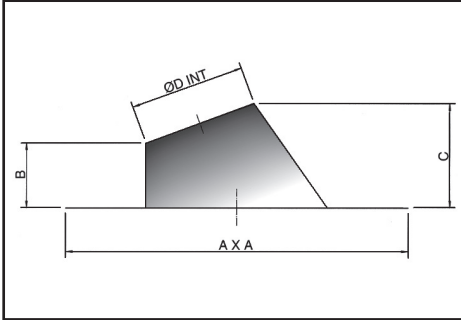

- Materiale: Alluminio.
- Si consiglia di utilizzarlo unitamente al rispettivo collare antivento.

Ø interno canna fumaria	A	B	C	ØD	codice
100	600	120	182	181	0016810
130	635	120	193	213	0016811
150	660	120	200	234	0016812
180	698	120	211	266	0016813
200	737	140	238	287	0016814
250	814	160	277	341	0016815
300	891	180	315	394	0016816
350	967	200	353	447	0016817

Collare antivento

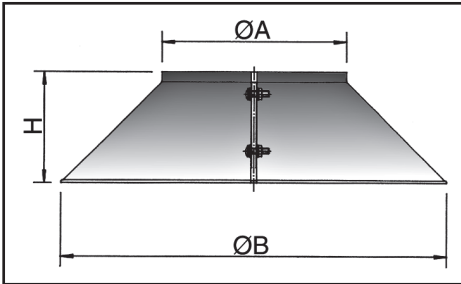

- Materiale: Alluminio.

Ø interno canna fumaria	ØA	ØB	H	codice
100	152	352	110	0016820
130	182	382	110	0016821
150	202	402	110	0016822
180	232	472	130	0016823
200	252	492	130	0016824
250	302	582	150	0016825
300	352	672	170	0016826
350	402	762	190	0016827

Raccordo caldaia

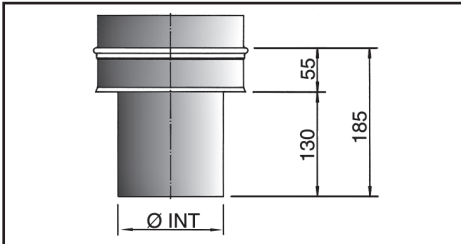

Ø interno	Ø esterno	codice
100	151	0016800
130	181	0016801
150	201	0016802
180	231	0016803
200	251	0016804
250	301	0016805
300	351	0016806
350	401	0016807

Modulo di compensazione

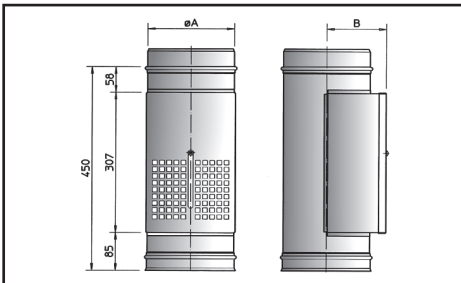

- Sezione utile regolabile da 10 cm² a 100 cm².

Ø interno canna fumaria	ØA	B	codice
130	181	125	0016901
150	201	135	0016902
180	231	150	0016903
200	251	160	0016904
250	301	185	0016905
300	351	210	0016906
350	401	235	0016907

BARGE COVERS AND ACCESSORIES

Adjustable flashing from 0° to 35°

- Material: Aluminium.
- Should be used together with the storm collar.

ID flue	A	B	C	ØD	code
100	600	120	182	181	0016810
130	635	120	193	213	0016811
150	660	120	200	234	0016812
180	698	120	211	266	0016813
200	737	140	238	287	0016814
250	814	160	277	341	0016815
300	891	180	315	394	0016816
350	967	200	353	447	0016817

Storm collar

- Material: Aluminium.

ID flue	ØA	ØB	H	code
100	152	352	110	0016820
130	182	382	110	0016821
150	202	402	110	0016822
180	232	472	130	0016823
200	252	492	130	0016824
250	302	582	150	0016825
300	352	672	170	0016826
350	402	762	190	0016827

Boiler adaptor

ID	OD	code
100	151	0016800
130	181	0016801
150	201	0016802
180	231	0016803
200	251	0016804
250	301	0016805
300	351	0016806
350	401	0016807

Compensation module

- Useful cross-section adjustable from 10 cm² to 100 cm².

ID flue	ØA	B	code
130	181	125	0016901
150	201	135	0016902
180	231	150	0016903
200	251	160	0016904
250	301	185	0016905
300	351	210	0016906
350	401	235	0016907

The distances are expressed in mm

DACHDURCHFÜHRUNGEN UND ZUBEHÖR

Universale Dachdurchführung 0° bis 35°

- Werkstoff: Aluminium.
- Zur Verwendung mit dem jeweiligen Windschutz.

Innendurchmesser Schornstein	A	B	C	ØD	Art-Nr.
100	600	120	182	181	0016810
130	635	120	193	213	0016811
150	660	120	200	234	0016812
180	698	120	211	266	0016813
200	737	140	238	287	0016814
250	814	160	277	341	0016815
300	891	180	315	394	0016816
350	967	200	353	447	0016817

Windschutz

- Werkstoff: Aluminium.

Innendurchmesser Schornstein	ØA	ØB	H	Art-Nr.
100	152	352	110	0016820
130	182	382	110	0016821
150	202	402	110	0016822
180	232	472	130	0016823
200	252	492	130	0016824
250	302	582	150	0016825
300	352	672	170	0016826
350	402	762	190	0016827

Feuerungsanschluss

Innendurchmesser	Außendurchmesser	Art-Nr.
100	151	0016800
130	181	0016801
150	201	0016802
180	231	0016803
200	251	0016804
250	301	0016805
300	351	0016806
350	401	0016807

Ausgleichselement

- Verstellbarer Nutzquerschnitt 10 cm² bis 100 cm².

Innendurchmesser Schornstein	ØA	B	Art-Nr.
130	181	125	0016901
150	201	135	0016902
180	231	150	0016903
200	251	160	0016904
250	301	185	0016905
300	351	210	0016906
350	401	235	0016907

Maßangaben in mm

DISASSAMENTI, DEVIAZIONI E ACCOPPIAMENTI

Disassamenti

2 curve da 15°
two 15° elbows
2 Bögen 15°

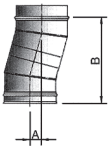

2 curve da 30°
two 30° elbows
2 Bögen 30°

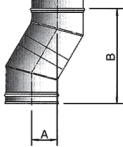

2 curve da 45°
two 45° elbows
2 Bögen 45°

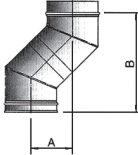

Ø interno	2 curve da 15°		2 curve da 30°		2 curve da 45°	
	A	B	A	B	A	B
100	39.5	298.5	86	322	137	332.5
130	40.5	306.5	90	337	146.7	353.5
150	41	311.5	93	347	152	367.5
180	42	319.5	97	362	161	388.5
200	42.5	324.5	99.5	372	167	403
250	44.5	337.5	106.5	397	181.5	438
300	46	350.5	113	422	196	473.5
350	48	363.5	119.5	447	211	509

Deviazioni

deviazione da 60°, 2 curve da 30°
60° deviation, two 30° elbows
Bogen 60° 2 Bögen 30°

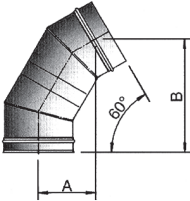

deviazione da 90°, 2 curve da 45°
90° deviation, two 45° elbows
Bogen 90° 2 Bögen 45°

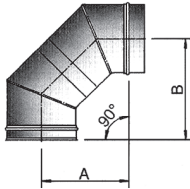

Ø interno	deviazione da 60° 2 curve da 30°		deviazione da 90° 2 curve da 45°	
	A	B	A	B
100	144	288.5	215	255
130	151	301.5	230	270
150	156	310.5	240	280
180	163.5	323.5	255	295
200	168.5	332	265	305
250	181	353.5	290	330
300	193.5	375.5	315	355
350	206	397	340	380

Accoppiamento Tee 135° con curva 45°

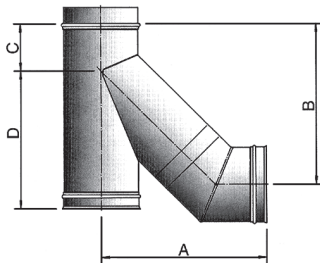

Ø interno	accoppiamento tee 135° con curva 45°			
	A	B	C	D
100	364.5	377.5	99.5	320.5
130	400.5	391.5	114.5	335.5
150	425	401.5	104.5	345.5
180	461	465.5	138.5	411.5
200	485	475.5	128.5	421.5
250	545.5	550.5	153.5	496.5
300	606	600.5	153.5	546.5
350	666	650.5	153.5	596.5

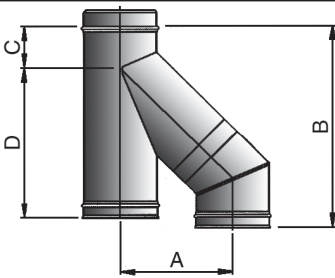

Ø interno	accoppiamento tee 135° con curva 45°			
	A	B	C	D
100	247	453	129.5	320.5
130	277	474	114.5	335.5
150	297	488	104.5	345.5
180	327	559	138.5	411.5
200	347	574	128.5	421.5
250	397	659	153.5	496.5
300	447	719	153.5	546.5
350	497	780	153.5	596.5

Le quote sono indicate in mm

OFFSETS, DEVIATIONS AND COUPLINGS

ACHSVERSETZUNGEN, BÖGEN UND KUPPLUNGEN

Offsets

ID	two 15° elbows		two 30° elbows		two 45° elbows	
	A	B	A	B	A	B
100	39.5	298.5	86	322	137	332.5
130	40.5	306.5	90	337	146.7	353.5
150	41	311.5	93	347	152	367.5
180	42	319.5	97	362	161	388.5
200	42.5	324.5	99.5	372	167	403
250	44.5	337.5	106.5	397	181.5	438
300	46	350.5	113	422	196	473.5
350	48	363.5	119.5	447	211	509

Achsversetzungen

Innen- durchmesser	2 Bögen 15°		2 Bögen 30°		2 Bögen 45°	
	A	B	A	B	A	B
100	39.5	298.5	86	322	137	332.5
130	40.5	306.5	90	337	146.7	353.5
150	41	311.5	93	347	152	367.5
180	42	319.5	97	362	161	388.5
200	42.5	324.5	99.5	372	167	403
250	44.5	337.5	106.5	397	181.5	438
300	46	350.5	113	422	196	473.5
350	48	363.5	119.5	447	211	509

Deviations

ID	60° deviation two 30° elbows		90° deviation two 45° elbows	
	A	B	A	B
100	144	288.5	215	255
130	151	301.5	230	270
150	156	310.5	240	280
180	163.5	323.5	255	295
200	168.5	332	265	305
250	181	353.5	290	330
300	193.5	375.5	315	355
350	206	397	340	380

Bögen

Innen- durchmesser	Bogen 60° 2 Bögen 30°		Bogen 90° 2 Bögen 45°	
	A	B	A	B
100	144	288.5	215	255
130	151	301.5	230	270
150	156	310.5	240	280
180	163.5	323.5	255	295
200	168.5	332	265	305
250	181	353.5	290	330
300	193.5	375.5	315	355
350	206	397	340	380

Coupling 135° tee with 45° elbow

ID	Coupling 135° tee with 45° elbow			
	A	B	C	D
100	364.5	377.5	99.5	320.5
130	400.5	391.5	114.5	335.5
150	425	401.5	104.5	345.5
180	461	465.5	138.5	411.5
200	485	475.5	128.5	421.5
250	545.5	550.5	153.5	496.5
300	606	600.5	153.5	546.5
350	666	650.5	153.5	596.5

Kupplung T-Anschluss 135° mit Bogen 45°

Innen- durchmesser	Kupplung T-Anschluss 135° mit Bogen 45°			
	A	B	C	D
100	364.5	377.5	99.5	320.5
130	400.5	391.5	114.5	335.5
150	425	401.5	104.5	345.5
180	461	465.5	138.5	411.5
200	485	475.5	128.5	421.5
250	545.5	550.5	153.5	496.5
300	606	600.5	153.5	546.5
350	666	650.5	153.5	596.5

Coupling 135° tee with 45° elbow

ID	Coupling 135° tee with 45° elbow			
	A	B	C	D
100	247	453	129.5	320.5
130	277	474	114.5	335.5
150	297	488	104.5	345.5
180	327	559	138.5	411.5
200	347	574	128.5	421.5
250	397	659	153.5	496.5
300	447	719	153.5	546.5
350	497	780	153.5	596.5

Kupplung T-Anschluss 135° mit Bogen 45°

Innen- durchmesser	Kupplung T-Anschluss 135° mit Bogen 45°			
	A	B	C	D
100	247	453	129.5	320.5
130	277	474	114.5	335.5
150	297	488	104.5	345.5
180	327	559	138.5	411.5
200	347	574	128.5	421.5
250	397	659	153.5	496.5
300	447	719	153.5	546.5
350	497	780	153.5	596.5

The distances are expressed in mm

Maßangaben in mm

DISASSAMENTI, DEVIAZIONI E ACCOPPIAMENTI

Disassamento di due curve da 15° e un modulo diritto

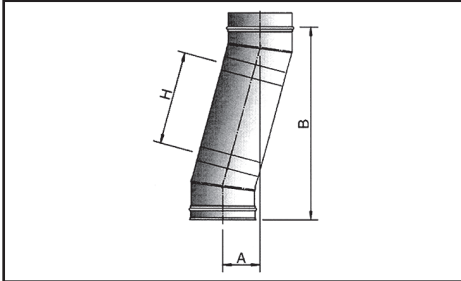

Ø interno	2 curve da 15° +					
	modulo diritto H=200		modulo diritto H=450		modulo diritto H=950	
	A	B	A	B	A	B
100	91	493	156	733	285	1217
130	92	500	157	741	286	1224
150	93	505	158	746	287	1229
180	94	512	159	754	288	1236
200	95	517	160	759	289	1242
250	96	531	161	772	290	1255
300	98	544	163	785	292	1268
350	100	556	165	798	294	1281

Disassamento di due curve da 30° e un modulo diritto

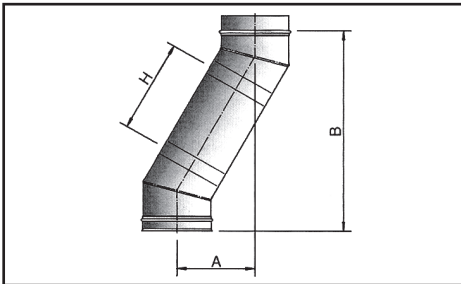

Ø interno	2 curve da 30° +					
	modulo diritto H=200		modulo diritto H=450		modulo diritto H=950	
	A	B	A	B	A	B
100	186	495	311	712	561	1145
130	190	510	315	727	565	1160
150	193	520	318	737	568	1170
180	197	535	322	752	572	1185
200	200	545	325	762	575	1195
250	206	570	331	787	581	1220
300	213	595	338	812	588	1245
350	220	620	345	837	595	1270

Disassamento di due curve da 45° e un modulo diritto

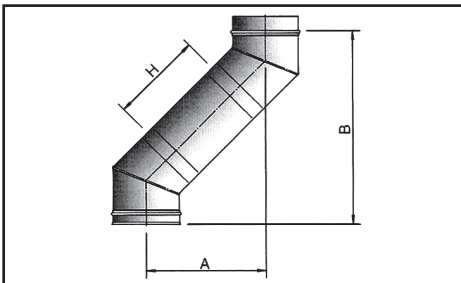

Ø interno	2 curve da 45° +					
	modulo diritto H=200		modulo diritto H=450		modulo diritto H=950	
	A	B	A	B	A	B
100	280	474	456	650	809	1004
130	288	495	465	672	818	1025
150	294	509	470	685	824	1039
180	302	530	479	707	833	1060
200	308	545	485	721	839	1075
250	323	580	500	756	853	1110
300	338	615	514	792	868	1145
350	352	650	528	827	883	1180

Spostamento dell'asse dei moduli diritti inclinati

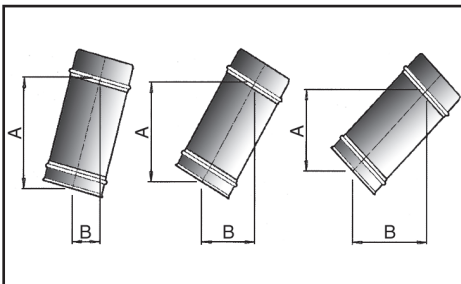

H utile	15°		30°		45°	
	A	B	A	B	A	B
200	193	52	173	100	141	141
450	435	116	390	225	318	318
950	918	246	823	475	672	672

Le quote sono indicate in mm

OFFSETS, DEVIATIONS AND COUPLINGS

ACHSVERSETZUNGEN, BÖGEN UND KUPPLUNGEN

Offset with two 15° elbows and one straight length

ID	two 15° elbows +					
	straight length H=200		straight length H=450		straight length H=950	
	A	B	A	B	A	B
100	91	493	156	733	285	1217
130	92	500	157	741	286	1224
150	93	505	158	746	287	1229
180	94	512	159	754	288	1236
200	95	517	160	759	289	1242
250	96	531	161	772	290	1255
300	98	544	163	785	292	1268
350	100	556	165	798	294	1281

Achsversetzung mit zwei Bögen 15° und einem Längenelement

Innen- durchmesser	2 Bögen 15° +					
	Längenelement H=200		Längenelement H=450		Längenelement H=950	
	A	B	A	B	A	B
100	91	493	156	733	285	1217
130	92	500	157	741	286	1224
150	93	505	158	746	287	1229
180	94	512	159	754	288	1236
200	95	517	160	759	289	1242
250	96	531	161	772	290	1255
300	98	544	163	785	292	1268
350	100	556	165	798	294	1281

Offset with two 30° elbows and one straight length

ID	two 30° elbows +					
	straight length H=200		straight length H=450		straight length H=950	
	A	B	A	B	A	B
100	186	495	311	712	561	1145
130	190	510	315	727	565	1160
150	193	520	318	737	568	1170
180	197	535	322	752	572	1185
200	200	545	325	762	575	1195
250	206	570	331	787	581	1220
300	213	595	338	812	588	1245
350	220	620	345	837	595	1270

Achsversetzung mit zwei Bögen 30° und einem Längenelement

Innen- durchmesser	2 Bögen 30° +					
	Längenelement H=200		Längenelement H=450		Längenelement H=950	
	A	B	A	B	A	B
100	186	495	311	712	561	1145
130	190	510	315	727	565	1160
150	193	520	318	737	568	1170
180	197	535	322	752	572	1185
200	200	545	325	762	575	1195
250	206	570	331	787	581	1220
300	213	595	338	812	588	1245
350	220	620	345	837	595	1270

Offset with two 45° elbows and one straight length

ID	two 45° elbows +					
	straight length H=200		straight length H=450		straight length H=950	
	A	B	A	B	A	B
100	280	474	456	650	809	1004
130	288	495	465	672	818	1025
150	294	509	470	685	824	1039
180	302	530	479	707	833	1060
200	308	545	485	721	839	1075
250	323	580	500	756	853	1110
300	338	615	514	792	868	1145
350	352	650	528	827	883	1180

Achsversetzung mit zwei Bögen 45° und einem Längenelement

Innen- durchmesser	2 Bögen 45° +					
	Längenelement H=200		Längenelement H=450		Längenelement H=950	
	A	B	A	B	A	B
100	280	474	456	650	809	1004
130	288	495	465	672	818	1025
150	294	509	470	685	824	1039
180	302	530	479	707	833	1060
200	308	545	485	721	839	1075
250	323	580	500	756	853	1110
300	338	615	514	792	868	1145
350	352	650	528	827	883	1180

Deviation of the axis of the straight length at an angle

useful H	15°		30°		45°	
	A	B	A	B	A	B
200	193	52	173	100	141	141
450	435	116	390	225	318	318
950	918	246	823	475	672	672

Achseverschiebung der schrägen Längenelemente

Nutz- höhe	15°		30°		45°	
	A	B	A	B	A	B
200	193	52	173	100	141	141
450	435	116	390	225	318	318
950	918	246	823	475	672	672

The distances are expressed in mm

Maßangaben in mm

