

**MANUALE
DI INSTALLAZIONE
E MANUTENZIONE
CANNE FUMARIE
IN ACCIAIO AISI 316L
A SINGOLA PARETE**

**INSTALLATION,
OPERATING AND
MAINTENANCE MANUAL
FOR SINGLE WALL
AISI 316L STAINLESS
STEEL FLUES**

**INSTALLATIONS-,
BEDIENUNGS- UND
WARTUNGSHANDBUCH
FÜR EINWANDIGE
SCHORNSTEINE AUS
EDELSTAHL AISI 316L**

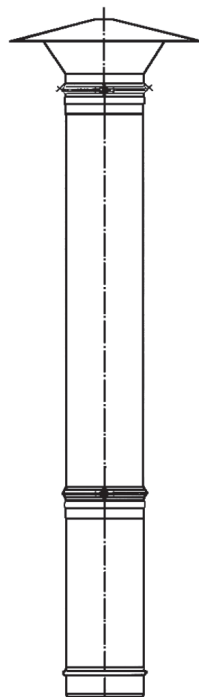

INOX MONO



SABIANA
IL CLIMA AMICO

A company of Arbonia Group
ARBONIA 

Via Piave, 53 • 20011 Corbetta (MI) • ITALY
Tel. +39.02.97203.1 ric. autom. • Fax +39.02.9777282 - +39.02.9772820
E-mail: info@sabiana.it • Internet: www.sabiana.it

10/2023
Cod. 4050462

INDICE

Scopo	2
Identificazione	3
Avvertenze generali	4
Regole fondamentali di sicurezza	5
Limiti d'impiego	6
Smaltimento	7
Certificazioni	7
Caratteristiche tecniche	8
Portate e carichi massimi	11
Istruzioni di montaggio	13
Manutenzione e pulizia	18
Moduli diritti	19
Curve	20
Allacciamenti	21
Ispezioni	22
Raccordi	23
Tappi	24
Elementi di fissaggio	24
Terminali e faldai	27
Disassamenti, deviazioni e accoppiamenti	29
Composizione tipica di un condotto	31

PRIMA DI INSTALLARE IL CAMINO LEGGERE
ATTENTAMENTE QUESTO MANUALE.

SCOPO

Il prodotto **InoxMono** è un sistema polivalente idoneo per essere utilizzato inserendolo in camini già esistenti (reintubaggio) con caldaie a camera aperta, stagna a condensazione e affini alimentate con combustibili liquidi, gassosi e solidi.

InoxMono è idoneo all'installazione in sistemi di evacuazione asserviti da generatori funzionanti con fumi secchi, umidi, con pressione positiva o in depressione.

La serie **InoxMono** comprende 11 differenti diametri (da 80 a 300 mm) ed una completa serie di accessori in grado di soddisfare ogni tipo di esigenza di installazione.

L'apparecchio non è destinato ad essere usato da persone (bambini compresi) le cui capacità fisiche, sensoriali o mentali siano ridotte, oppure con mancanza di esperienza o di conoscenza, a meno che esse abbiano potuto beneficiare, attraverso l'intermediazione di una persona responsabile della loro sicurezza, di una sorveglianza o di istruzioni riguardanti l'uso dell'apparecchio.

I bambini devono essere sorvegliati per sincerarsi che non giochino con l'apparecchio.

Il costruttore/venditore non può essere considerato responsabile di eventuali pericoli o danni dovuti a installazione, funzionamento o manutenzione non corretti dei sistemi camini Sabiana o dovuti alla mancanza di conformità con le istruzioni del presente manuale informativo per l'utente o qualora non vengano effettuate le ispezioni, riparazioni e manutenzioni necessarie.



CONTENTS

Scope	2
Identification	3
General warnings	4
Fundamental safety rules	5
Operating limits	6
Disposal	7
Certification	7
Technical specifications	8
Maximum load capacities	11
Assembly instructions	13
Maintenance and cleaning	18
Straight length	19
Elbows	20
Connections	21
Inspection	22
Adaptors	23
Plugs	24
Fastening elements	24
Terminals and barge covers	27
Offsets, deviations and couplings	29
Typical composition of a chimney	31

CAREFULLY READ THIS MANUAL
BEFORE INSTALLING THE CHIMNEY.

SCOPE

The **InoxMono** is a multifunction system suitable for use in existing chimneys (retubing) with open flue or room sealed condensing boilers and the like, operating on liquid, gas and solid fuel.

InoxMono is suitable for installation in exhaust systems served by generators producing dry or wet flue gas, with positive or negative pressure.

The **InoxMono** series includes 11 different diameters (from 80 to 300 mm) and a complete series of accessories to satisfy all installation requirements.

This appliance is not intended for use by persons (including children) with reduced physical, sensory or mental capabilities, or lack of experience and knowledge, unless they have been given supervision or instruction concerning use of the appliance by a person responsible for their safety.

Children should be supervised to ensure that they do not play with the appliance.

The manufacturer/seller cannot be held liable for any danger or damage due to the incorrect installation, operation or maintenance of the Sabiana system chimneys, due to the failure to heed the instructions provided to the user in this manual, or if the required inspections, repairs and maintenance operations are not performed.

INHALT

Zweck	2
Kennzeichnung	3
Allgemeine Hinweise	4
Grundsätzliche Sicherheitsvorschriften	5
Einsatzgrenzen	6
Entsorgung	7
Zertifizierungen	7
Technische Eigenschaften	8
Belastbarkeit und Höchstlasten	11
Montageanleitung	13
Wartung und Reinigung	18
Längenelemente	19
Bögen	20
Anschlüsse	21
Prüfelemente	22
Raccordi	23
Verschlüsse	24
Befestigungselemente	24
Mündungsabschlüsse und Dachdurchführungen	27
Achsversetzung, Bögen und Kupplungen	29
Schematischer aufbau eines Kamins	31

LESEN SIE VOR DER INSTALLATION DES KAMINS
DIESES HANDBUCH AUFMERKSAM DURCH.

ZWECK

Das Produkt **InoxMono** ist ein universales Kaminsystem für öl-, gas- und feststoffbetriebene Heizkessel mit raumluftabhängiger und raumluftunabhängiger Betriebsweise, das in bereits vorhandene Kamine eingezogen wird (Schornsteineinsatz).

InoxMono eignet sich zur Installation in Überdruck- oder Unterdruck-Abgasanlagen von Wärmeerzeugern mit trockener und nasser Betriebsweise.

Die Serie **InoxMono** umfasst 11 verschiedene Durchmesser (80 bis 300 mm) und ein komplettes Zubehörprogramm, das alle Anforderungen bei der Montage erfüllt.

Dieses Gerät ist nicht dafür bestimmt, durch Personen (einschließlich Kinder), mit eingeschränkten physischen, sensorischen oder geistigen Fähigkeiten oder mangels Erfahrung und/oder mangels Wissen benutzt zu werden, es sei denn sie werden durch eine für ihre Sicherheit zuständige Person beaufsichtigt oder erhalten von ihr Anweisungen, wie das Gerät zu benutzen ist.

Kinder sollten beaufsichtigt werden, um sicherzustellen, dass sie nicht mit dem Gerät spielen.

Der Hersteller/Händler übernimmt keine Haftung für Gefährdungen oder Schäden infolge von falscher Installation, Betrieb oder Wartung der Kaminsysteme von Sabiana bzw. der Nichtbeachtung der in diesem Benutzerhandbuch enthaltenen Anweisungen oder falls die erforderlichen Inspektions-, Reparatur- und Wartungsarbeiten nicht durchgeführt werden.

IDENTIFICATION

Each element and accessory is packaged in cardboard boxes and bubble wrap, which are applied with the identification label describing the code and diameter.

The modules have markings or a label showing the direction of the flue gas, the certification, the designations, the diameter and the date of construction.

Meaning of the designation stamped or shown on the flue labels

Designation

EN 1856-2:2009 T200-P1-W-V2-L50050 O/O50
EN 1856-2:2009 T600-N1-D-V2-L50050 G/G600M

EN 1856-2:2009: Reference standard.

- T200:** Maximum operating temperature 200°C of the flue and/or chimney assembled with the gasket;
- T600:** Maximum operating temperature 600°C of the flue and/or chimney assembled without the gasket;
- P1:** Gas tightness of the flue and/or chimney assembled with the gasket for systems under positive pressure;
- N1:** Gas tightness of the flue and/or chimney assembled without the gasket without the gasket for systems under negative pressure;
- W:** The flue and/or the chimney assembled with the gasket is suitable for wet air operation (resistance to condensate and water vapour diffusion);
- D:** The flue and/or chimney assembled without the gasket is not suitable for wet air operation (dry air operation);
- V2:** Class of corrosion resistance;
- L50050:** Code identifying the AISI 316L steel, 0.5 mm thick;
- O:** The flue assembled with the gasket is not resistant to soot fire;
- O50:** The flue assembled with the gasket is not resistant to soot fire. The flue must be installed 50 mm away from combustible materials;
- G:** The flue assembled without the gasket is resistant to soot fire;
- G600M:** The flue assembled without the gasket is resistant to soot fire. The flue must be installed 600 mm away from combustible materials. Distance obtained from test.

Once the element has been unpacked, check that there is no damage and that the product supplied corresponds to the requirements.

In the event of damage due to transport, contact the reseller, indicating the series and the model.

KENNZEICHNUNG

Alle Bauteile und Zubehörelemente sind in Pluriball und Kartons verpackt, an denen zur Kennzeichnung ein Etikett mit Angabe des Durchmessers und der Art-Nr. angebracht ist.

Die Bauteile haben einen Aufdruck oder tragen ein Etikett mit Angabe der Abgasrichtung, der Zertifizierungen, der Bezeichnung, dem Durchmesser und dem Herstellungsdatum.

Erläuterung der aufgedruckten oder auf dem Etikett angegebenen Bezeichnung der Rohre

Bezeichnung

EN 1856-2:2009 T200-P1-W-V2-L50050 O/O50
EN 1856-2:2009 T600-N1-D-V2-L50050 G/G600M

EN 1856-2:2009: Bezugsnorm.

- T200:** Betriebstemperatur 200°C des mit Dichtung montierten Rohrs und/oder Rauchgaskanals;
- T600:** Max. Betriebstemperatur 600°C des ohne Dichtung montierten Rohrs und/oder Rauchgaskanals;
- P1:** Druckklasse des mit Dichtung montierten Rohrs und/oder Rauchgaskanals für Überdruckanlagen;
- N1:** Druckklasse des ohne Dichtung montierten Rohrs und/oder Rauchgaskanals für Unterdruckanlagen;
- W:** Das mit Dichtung montierte Rohr und/oder der Rauchgaskanal ist für den Nassbetrieb geeignet (kondensatbeständig und beständig gegen Dampfeinwirkung);
- D:** Das mit Dichtung montierte Rohr und/oder der Rauchgaskanal ist nicht für den Nassbetrieb geeignet (Trockenbetrieb);
- V2:** Korrosionswiderstandsklasse;
- L50050:** Kennzeichnung des Edelstahls 1.4404 (AISI 316L) der Stärke 0.5 mm;
- O:** Das mit Dichtung montierte Rohr ist nicht russbrandbeständig;
- O50:** Der mit Dichtung montierte Rauchgaskanal ist nicht russbrandbeständig. Der Rauchgaskanal muss in einem Abstand von 50 mm zu brennbaren Stoffen montiert werden;
- G:** Das ohne Dichtung montierte Rohr ist russbrandbeständig;
- G600M:** Der ohne Dichtung montierte Rauchgaskanal ist russbrandbeständig. Der Rauchgaskanal muss in einem Abstand von 600 mm zu brennbaren Stoffen montiert werden. Abstand gewonnen vom test.

Kontrollieren Sie die Bauteile nach dem Auspacken auf Beschädigungen und den Lieferumfang auf Vollständigkeit.

Wenden Sie sich bei Transportschäden unter Angabe der Serie und des Modells an Ihren Händler.

AVVERTENZE GENERALI

**SI RACCOMANDA
DI LEGGERE ATTENTAMENTE
QUESTO MANUALE INFORMATIVO
PER L'UTENTE
PER LA VOSTRA SICUREZZA
E PER EVITARE DANNI AI SISTEMI CAMINI**

Quanto segue è di estrema importanza per quanto riguarda le operazioni di:

- **Movimentazione**
- **Immagazzinamento**
- **Installazione**
- **Manutenzione**
- **Funzionamento**

- Tutto il personale coinvolto deve essere addestrato o istruito adeguatamente.
- Le responsabilità del personale vanno definite in modo chiaro.

L'assemblaggio, lo smontaggio, l'installazione, gli interventi, l'avviamento e la manutenzione del sistema camino devono essere in conformità alle leggi, alle norme, ai regolamenti, ai codici e agli standard sulla salute e la sicurezza in vigore, e alla più recente tecnologia.

CAMPO DI APPLICAZIONE E QUALIFICHE

Il presente manuale riguarda:

- Trasporto, movimentazione e immagazzinamento
- Installazione
- Manutenzione
- Smaltimento

Ogni riparazione e manutenzione del sistema deve essere eseguita da personale SABIANA o da personale specializzato e qualificato.

La SABIANA non risponde in caso di danni provocati da modifiche o manomissioni al sistema camino.

Qualsiasi modifica o integrazione al sistema che possa compromettere la sicurezza necessita dell'approvazione della ditta costruttrice.

Lo stoccaggio del materiale deve essere sempre eseguito in luoghi riparati dagli agenti atmosferici.

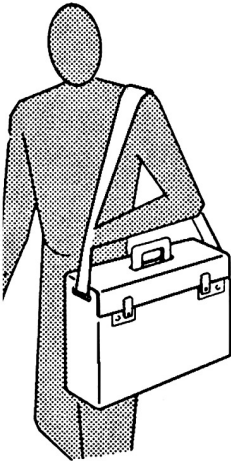

GENERAL WARNINGS

CAREFULLY
READ THIS INSTRUCTION MANUAL
SO AS TO ENSURE
THE SAFETY OF THE USER
AND AVOID DAMAGING
THE SYSTEM CHIMNEYS

The extremely important warnings shown below relate to the following operations:

- **Handling**
- **Storage**
- **Installation**
- **Maintenance**
- **Operation**

- All the personnel involved must be suitable trained or instructed.
- The responsibility of the personnel must be clearly defined.

The operations relating to the assembly, dismantling, installation, start-up and maintenance of the system chimney must be performed in compliance with the health and safety laws, standards, regulations and codes in force, and with the most recent technology.

FIELD OF APPLICATION AND QUALIFICATIONS

This manual concerns:

- Transport, handling and storage
- Installation
- Maintenance
- Disposal

All repair and maintenance operations on the system must be performed by SABIANA personnel or by other specialist and qualified personnel.

SABIANA is not liable for any damage caused by any modifications made or tampering with the system chimney.

Any modifications or additions to the system that may affect safety must be approved by the manufacturer.

The material must always be stored in areas sheltered against the weather.

ALLGEMEINE HINWEISE

LESEN
SIE DIESES BENUTZERHANDBUCH
IM HINBLICK AUF IHRE SICHERHEIT
UND UM SCHÄDEN
AM KAMINSYSTEM ZU VERMEIDEN
AUFMERKSAM DURCH

Die nachfolgenden Angaben beinhalten grundlegende Informationen zu:

- **Beförderung**
- **Lagerung**
- **Installation**
- **Wartung**
- **Betrieb**

- Das gesamte beteiligte Personal muss entsprechend geschult und ausgebildet sein.
- Die Verantwortung des Personals muss eindeutig geklärt werden.

Der Zusammenbau, der Abbau, die Installation, die Reparaturen, die Inbetriebnahme und die Wartung des Kaminsystems müssen in Übereinstimmung mit den geltenden gesetzlichen Bestimmungen, Normen, Verordnungen, Richtlinien und Standards zu Sicherheit und Gesundheitsschutz, sowie unter Einsatz der modernsten Technologie erfolgen.

ANWENDUNGSBEREICH UND QUALIFIKATIONEN

Dieses Handbuch bezieht sich auf:

- Transport, Beförderung und Lagerung
- Installation
- Wartung
- Entsorgung

Alle Reparatur- und Wartungsarbeiten am Kaminsystem müssen vom Personal der Firma SABIANA oder von qualifiziertem Fachpersonal durchgeführt werden.

SABIANA übernimmt keine Haftung für Schäden infolge unerlaubter Änderungen am Kaminsystem.

Jede Änderung oder Ergänzung an sicherheitsrelevanten Einrichtungen des Kaminsystems erfordert die vorherige Genehmigung des Herstellers.

Das Material muss an einem vor Witterungseinflüssen geschützten Ort gelagert werden.

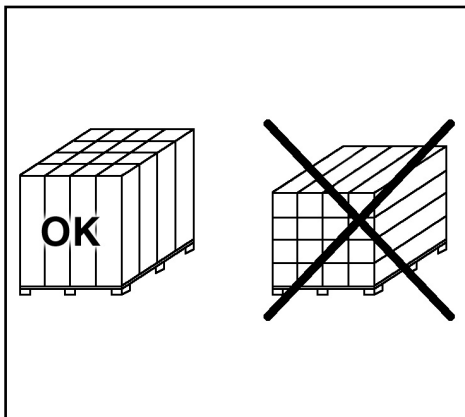

L'impilamento del materiale deve essere sempre eseguito in verticale rispetto l'asse; mai impilare i moduli in orizzontale. Impilare un massimo di 1 modulo d'altezza 1m, massimo 2 moduli d'altezza 0.5 m e massimo 4 moduli d'altezza 0.25 m.

Tutti i materiali utilizzati per la costruzione del condotto InoxMono sono esenti da sostanze tossiche e/o pericolose ed in particolare sono esenti da amianto.

Questo libretto
deve accompagnare sempre il sistema camino
in quanto parte integrante dello stesso

REGOLE FONDAMENTALI DI SICUREZZA

IN GENERALE:

Gli interventi di installazione e le riparazioni dovranno essere effettuati da personale qualificato ed esperto che sia a conoscenza di:

- Norme e regolamenti sulla sicurezza e la salute
- Codici e normative pertinenti

Il trasporto, la movimentazione e la manutenzione vanno affidate a personale specializzato o a persone che abbiano ricevuto la formazione e le istruzioni necessarie sul tipo di lavoro e sui rischi conseguenti al mancato rispetto delle norme di sicurezza.

PER L'INSTALLAZIONE:

Durante l'installazione, per motivi di sicurezza, è necessario attenersi a quanto segue:

- Utilizzare sempre i guanti da lavoro.
- Gli argani e l'attrezzatura per il sollevamento devono avere una portata sufficiente.
- Non usare argani e attrezzature di sollevamento difettosi.
- Corde, cinghie e simili strumenti per il sollevamento non devono essere annodati o venire a contatto con bordi taglienti.

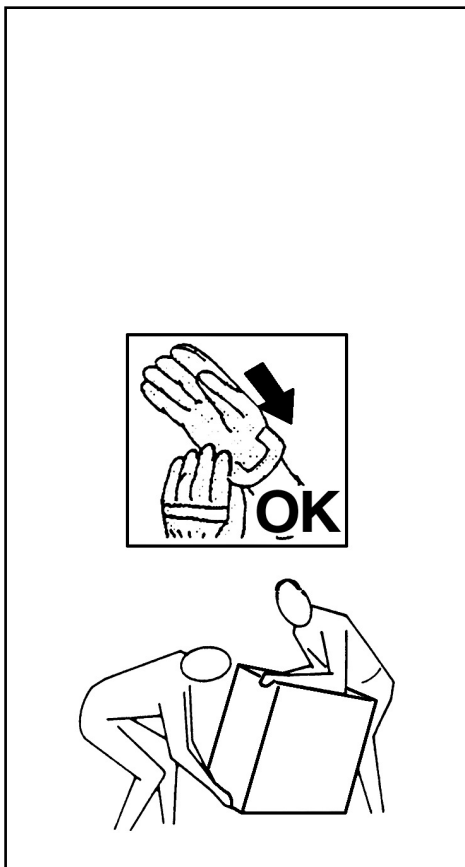

The material must always be stacked vertically in reference to the axis; never stack the modules horizontally. Stack a maximum of 1 module with a height of 1 m, a maximum of 2 modules with a height of 0.5 m, and maximum of 4 modules with a height of 0.25 m.

All the materials used in the construction of the InoxMono flues are free from toxic and/or harmful substances, and specifically do not contain asbestos.

This booklet must always accompany the system chimney, being an integral part of such system.

FUNDAMENTAL SAFETY RULES

IN GENERAL:

Installation and repairs must be performed by qualified and expert personnel, who are aware of:

- *The health and safety standards and regulations*
- *The relevant codes and standards*

The transport, handling and maintenance operations must be performed by specialist personnel or persons who have been suitably trained on the type of work involved and on the risks deriving from the failure to observe the safety standards.

FOR INSTALLATION:

The following warnings must be heeded during installation, for safety reasons:

- *Always wear work gloves.*
- *The winches and other hoisting equipment must be suitably rated.*
- *Never use defective winches and hoisting equipment.*
- *Ropes, straps and similar hoisting devices must not be knotted or come into contact with sharp edges.*

Das Material muss immer senkrecht zur Achse gestapelt werden; stapeln Sie die Bauteile nie waagrecht. Es dürfen maximal ein Bauteil mit 1m Höhe, maximal zwei Bauteile mit 0,5 m Höhe und maximal vier Bauteile mit 0,25 m Höhe gestapelt werden.

Zur Herstellung des Kamins InoxMono werden ausschließlich ungiftige, ungefährliche und vor allem asbestfreie Werkstoffe eingesetzt.

Dieses Handbuch ist integrierender Bestandteil des Kaminsystems und muss immer gemeinsam mit ihm aufbewahrt werden.

GRUNDSÄTZLICHE SICHERHEITSVORSCHRIFTEN

IM ALLGEMEINEN:

Die Installations- und Reparaturarbeiten müssen von qualifiziertem und erfahrenem Fachpersonal durchgeführt werden, das über die folgenden Kenntnisse verfügt:

- *Normen und Vorschriften zu Sicherheit und Gesundheitsschutz*
- *diesbezügliche Gesetze und Richtlinien*

Der Transport, die Beförderung und die Wartung müssen durch Fachpersonal oder durch Personen erfolgen, die über eine entsprechende Ausbildung verfügen und über die Gefahren bei Nichteinhaltung der Sicherheitsnormen aufgeklärt sind.

FÜR DIE INSTALLATION:

Aus Sicherheitsgründen muss während der Installation folgendes beachtet werden:

- *Tragen Sie immer Arbeitshandschuhe.*
- *Die Winden und Hebevorrichtungen müssen eine ausreichende Tragfähigkeit haben.*
- *Verwenden Sie keine schadhafte Winden und Hebevorrichtungen.*
- *Seile, Riemen und ähnliche Hebegeräte dürfen nicht verknötet werden oder mit scharfen Kanten in Berührung kommen.*

- *Non usare strumenti o attrezzi di sollevamento in ferro nero.*
- *I carrelli elevatori, i montacarichi e le gru devono avere una portata sufficiente.*
- *I carichi non vanno sospesi al di sopra delle persone.*

Si raccomanda inoltre di:

Non gettare o lasciare il materiale residuo dell'imballo alla portata dei bambini perché potenzialmente causa di pericolo.

PER LA MANUTENZIONE E RIPARAZIONE

In caso di sostituzione di componenti richiedere sempre ricambi originali.

Utilizzare sempre guanti da lavoro.

Nell'eventuale necessità di smontare il camino o parti dello stesso, smontare per ultimi gli elementi portanti.

Non aprire mai il portello d'ispezione con il generatore termico in funzione.

PER L'UTILIZZO

Ogni giunzione deve essere bloccata mediante l'applicazione dell'apposita fascia di bloccaggio.

Occorre rispettare le distanze e le portate indicate nel relativo paragrafo "Portate".

LIMITI D'IMPIEGO

In ambiente dove l'atmosfera presenta una forte concentrazione di vapori alogeni, sconsigliamo l'impiego di camini/canne fumarie in acciaio inox. Pertanto consigliamo di fare attenzione a camini/canne fumarie installati presso, o nelle vicinanze di lavanderie industriali, tintorie, tipografie, saloni di cosmesi, acconciatura, zincatura. In questi casi, per i quali decade la garanzia, si dovrà utilizzare come aria comburente un'atmosfera priva di tali gas.

- Do not use black iron tools or hoisting equipment.
- The fork lifts, goods hoists and cranes used must be suitably rated.
- The loads must never be suspended over the heads of persons.

Furthermore, the following are recommended:

Never throw away or leave the used packaging material within the reach of children, being a potential cause of danger.

FOR MAINTENANCE AND REPAIRS

When replacing any components always use original spare parts.

Always wear work gloves.

If needing to dismantle the chimney or parts of the chimney, always remove the load-bearing elements last.

Never open the inspection door when the heat generator is on.

FOR OPERATION

All joints must be secured by applying the special locking clamp.

Observe the distances and the load capacities indicated in the paragraph on "Load capacities".

OPERATING LIMITS

Stainless steel chimneys/flues should not be used in environments where the atmosphere contains a strong concentration of halogen vapours. Consequently, careful attention should be paid to chimneys/ flues installed in or near industrial laundries, dry cleaners, printing facilities, beauty salons, hair dressing salons or galvanising facilities. In these cases, the warranty is not valid, and the atmosphere that the combustion air is drawn from must not contain this gas.

- Verwenden Sie keine Geräte oder Hebezeuge aus schwarzem Eisen.
- Die Hubwagen, Lastenaufzüge und Kräne müssen eine ausreichende Tragfähigkeit haben.
- Unter hängenden Lasten dürfen sich keine Personen aufhalten.

Ferner ist zu beachten:

Verpackungsmaterialien können eine Gefahr für Kinder darstellen. Entfernen Sie deshalb alle Verpackungsmaterialien aus der Reichweite von Kindern.

FÜR DIE WARTUNG UND REPARATUR

Verlangen Sie beim Auswechseln von Bauteilen stets Originalersatzteile.

Tragen Sie immer Arbeitshandschuhe.

Entfernen Sie die tragenden Bauteile zuletzt, falls der Kamin ganz oder teilweise abgebaut werden muss.

Öffnen Sie nie die Prüföffnung, wenn der Wärmeerzeuger in Betrieb ist.

FÜR DEN GEBRAUCH

Alle Verbindungen müssen mit einem Klemmband gesichert werden.

Hierbei müssen die im Abschnitt "Belastbarkeit" angegebenen Abstände und die Belastbarkeit berücksichtigt werden.

EINSATZGRENZEN

Vermeiden Sie den Gebrauch von Kaminen/Schornsteinen aus Edelstahl in Räumen mit einer hohen Konzentration an Halogendämpfen in der Luft. Bei Kaminen/Schornsteinen, die in oder in der Nähe von chemischen Reinigungen, Färbereien, Druckereien, Kosmetiksalons, Friseursalons und Zinkereibetrieben installiert sind, ist daher Vorsicht geboten. In diesen Fällen erlischt die Garantie und muss die Feuerstätte mit Verbrennungsluft versorgt werden, in der dieses Gas nicht enthalten ist.

Inoltre sconsigliamo l'utilizzo di InoxMono Sabiana a servizio di generatori alimentati con combustibili solidi provenienti da attività agricole-industriali (mais e granturco). Qualora si impieghi InoxSabiana a servizio di stufe alimentate a pellet, questi ultimi devono essere costituiti da pura segatura di legno vergine non trattata (senza alcun tipo di collante) e realizzati secondo le O-Norm, (M 7135) o Din Plus (DIN 51731).

I campi di utilizzo consentiti sono quelli riportati nella sezione "Caratteristiche tecniche".

SMALTIMENTO

Le parti di consumo e quelle sostituite vanno smaltite nel rispetto della sicurezza e in conformità con le norme di protezione ambientale.

CERTIFICAZIONI

La serie InoxMono è marcata CE secondo la normativa Europea EN 1856-2:2009 con le seguenti designazioni:

**Condotta InoxMono con guarnizione
T200-P1-W-V2-L50050-O**

**Condotta InoxMono senza guarnizione
T600-N1-D-V2-L50050-G**

**Canale da fumo InoxMono con guarnizione
T200-P1-W-V2-L50050-O50**

**Canale da fumo InoxMono senza guarnizione
T600-N1-D-V2-L50050-G600M**

Inoltre la serie è stata sottoposta ad ulteriori prove ed ha ottenuto il marchio volontario IMQ.



0051



Cert. n° 0545

La Sabiana opera in regime di sistema qualità certificato ISO 9001.

Furthermore, *InoxMono Sabiana* should not be used with generator operating on solid fuel deriving from agricultural-industrial sources (maize). If *InoxSabiana* chimneys/flues are used with pellet heaters, the pellets must be made from pure untreated virgin wood sawdust (not containing any type of adhesive) and manufactured in accordance with the O-Norm (M 7135) or Din Plus (DIN 51731) standards.

The fields of operation allowed are shown in the section on "Technical specifications".

DISPOSAL

The consumables and replacement parts must be disposed of in safety and in compliance with the laws on environmental protection.

CERTIFICATION

The *InoxMono* series products come with the CE mark, according to the European EN 1856-2:2009 standard, with the following designations:

InoxMono flue with gasket
T200-P1-W-V2-L50050-O

InoxMono flue without gasket
T600-N1-D-V2-L50050-G

InoxMono flue with gasket
T200-P1-W-V2-L50050-O50

InoxMono flue without gasket
T600-N1-D-V2-L50050-G600M

In addition, the series has undergone further tests and been certified with the voluntary IMQ mark.

Sabiana operates under an ISO 9001 certified Quality System.

Ferner wird davon abgeraten, *InoxMono Sabiana* bei Wärmeezeugern zu verwenden, die mit Festbrennstoffen aus der industriellen Landwirtschaft (Mais) befeuert werden. Falls *InoxSabiana* bei Pelletöfen verwendet wird, müssen die Pellets aus reinem naturbelassenem und unbehandeltem Holzsägemehl bestehen (ohne jeglichen Leim) und die Bestimmungen der Ö-Norm (M 7135) oder der Norm DIN plus (DIN 51731) erfüllen.

Die zulässigen Einsatzbereiche sind im Abschnitt "Technische Eigenschaften" aufgeführt.

ENTSORGUNG

Die Verbrauchsteile und Ersatzteile müssen sicher und gemäß den Umweltschutzrichtlinien entsorgt werden.

ZERTIFIZIERUNGEN

Die Serie *Inoxmono* trägt nach der Europäischen Richtlinie EN 1856-2:2009 das CE-Zeichen mit den folgenden Benennungen:

Rohr InoxMono mit Dichtung
T200-P1-W-V2-L50050-O

Rohr InoxMono ohne Dichtung
T600-N1-D-V2-L50050-G

Rauchgaskanal InoxMono mit Dichtung
T200-P1-W-V2-L50050-O50

Rauchgaskanal InoxMono ohne Dichtung
T600-N1-D-V2-L50050-G600M

Darüber hinaus wurde diese Serie weiteren Prüfungen unterzogen und erhielt die IMQ-Zertifizierung.

Sabiana setzt ein Qualitäts-Management-System nach ISO 9001 ein.

CARATTERISTICHE TECNICHE

Designazione del prodotto secondo la norma EN 1856-2:2009

Condotto InoxMono con guarnizione EN1856-2:2009 T200-P1-W-V2-L50050-O

Condotto InoxMono senza guarnizione EN1856-2:2009 T600-N1-D-V2-L50050-G

Canale da fumo InoxMono con guarnizione EN1856-2:2009 T200-P1-W-V2-L50050-O50

Canale da fumo InoxMono senza guarnizione EN1856-2:2009 T600-N1-D-V2-L50050-G600M

Descrizione del prodotto: _____

Numero della norma: _____

Temperatura di esercizio massima: _____

Classe di resistenza alla pressione
(P1 pressione - N1 depressione): _____

Condizioni di funzionamento
(fumi umidi W - fumi secchi D): _____

Resistenza alla corrosione: _____

Specifica e spessore della parete interna: _____

Classe di resistenza al fuoco della fullgine
(G: si - O: no): _____

Distanza in mm dai materiali combustibili: _____

Caratteristiche generali

Fascette di bloccaggio elementi.

Resistenza alle condense anche in pressione (grazie alla guarnizione silconica certificata).

Possibilità di ruotare di 360° ogni elemento mantenendo inalterate le caratteristiche di tenuta.

Prodotto monoparete universale per la realizzazione di rintubamenti e canali da fumo

Le sue caratteristiche sono:

- Rapidità d'installazione;
- Ingombro ridotto;
- Resistenza meccanica perfetta garantita dalla fascetta di bloccaggio.

Tabella Riassuntiva

Diametri nominali	mm	80	100	120	130	140	150	160	180	200	250	300
Peso al metro lineare	kg/m	1.1	1.4	1.7	1.8	2	2.1	2.3	2.5	2.8	3.5	4.2
Materiale		Acciaio AISI 316L 2B - Acciaio AISI 316L BA spessore nominale 0.5 mm										
Classe di pressione con guarnizione		P2 (200 Pa)										
Classe di pressione senza guarnizione		N1 (40 Pa) funzionamento in depressione										
Max temperatura dei fumi di scarico con guarnizione	°C	200										
Max temperatura dei fumi di scarico senza guarnizione	°C	600										
Guarnizione		Gomma silconica di colore nero										
Distanza minima dai materiali combustibili classe O (camino al servizio di un generatore con combustibile liquido o gassoso)	mm	Canale da fumo: 50										
Distanza minima dai materiali combustibili classe G (camino al servizio di un generatore con combustibile solido)	mm	Canale da fumo: 600 Distanza ricavata da test.										
Valore medio della rugosità per i moduli dritti		Secondo EN 13384-1 : 2002										
Coefficiente di resistenza al flusso dei componenti		Secondo EN 13384-1 : 2002										
Viti metriche e bulloni		Acciaio Inox										



CERTIFICATO DI CONFORMITÀ DEL CONTROLLO DELLA PRODUZIONE IN FABBRICA

0051–CPR–0062

In conformità al Regolamento (UE) n. 305/2011 del Parlamento Europeo e del Consiglio del 9 marzo 2011 (Regolamento Prodotti da Costruzione, o CPR), questo Certificato si applica al prodotto da costruzione

CONDOTTI E CANALI DA FUMO METALLICI

Serie: **Vedere Allegato**

Attre caratteristiche: **Vedere Allegato**

costruito da:

SABIANA S.p.A.
VIA PIAVE 53 – 20011 CORBETTA (MI)

nella fabbrica:

PI.E000IW; PI.F0006E

Questo Certificato attesta che tutte le disposizioni riguardanti la valutazione e la verifica della costanza della prestazione e le prestazioni descritte nell'Allegato ZA della norma

EN 1856-2:2009

nell'ambito del sistema **2+** sono applicate e che

il controllo della produzione soddisfa tutti i requisiti prescritti di cui sopra.

Questo certificato annulla e sostituisce quello emesso in data 2017-07-25 e ha validità sino a che i metodi di prova e/o i requisiti del controllo della produzione in fabbrica stabiliti nella norma armonizzata, utilizzati per valutare la prestazione delle caratteristiche dichiarate, non cambino, e il prodotto e le condizioni di produzione nello stabilimento non subiscano modifiche significative.

ING. V. BAGGIO
DIRETTORE TECNICO CPR

DocuSign

Milano, 2021-12-15

Questo Certificato è rilasciato dall'IMQ S.p.A. quale Organismo Notificato per il Regolamento (UE) n. 305/2011.

Il numero identificativo di IMQ S.p.A. quale Organismo Notificato è: 0051.

TECHNICAL SPECIFICATIONS

Designation of the product according to the EN 1856-2:2009 standard

InoxMono flue with gasket	EN1856-2:2009 T200-P1-W-V2-L50050-O
InoxMono flue without gasket	EN1856-2:2009 T600-N1-D-V2-L50050-G
InoxMono flue with gasket	EN1856-2:2009 T200-P1-W-V2-L50050-O50
InoxMono flue without gasket	EN1856-2:2009 T600-N1-D-V2-L50050-G600M

Description of the product:	_____
Standard number:	_____
Maximum operating temperature:	_____
Pressure class (P1 positive pressure - N1 negative pressure):	_____
Operating conditions (wet W - dry D):	_____
Corrosion resistance:	_____
Specification and thickness of the inner wall:	_____
Soot fire resistance class (G: yes - O: no):	_____
Distance in mm to combustible materials:	_____

General characteristics

Element locking bands.

Resistance to condensate, even under pressure (provided by certified silicone gasket).

Possibility to turn each element 360° while maintaining the tightness characteristics unaltered.

Universal single-walled product for retubing and the construction of chimneys

Features:

- Rapid installation;
- Compact overall dimensions;
- Perfect mechanical resistance, guaranteed by the locking band.

Summary table

Nominal diameters	mm	80	100	120	130	140	150	160	180	200	250	300
Weight per linear metre	kg/m	1.1	1.4	1.7	1.8	2	2.1	2.3	2.5	2.8	3.5	4.2
Material		AISI 316L steel, 2B finish - AISI 316L steel, BA finish nominal thickness 0.5 mm										
Pressure class with gasket		P2 (200 Pa)										
Pressure class without gasket		N1 (40 Pa) negative pressure operation										
Max temperature of the flue gas with gasket	°C	200										
Max temperature of the flue gas without gasket	°C	600										
Gasket		Silicone rubber, black										
Minimum distance to combustible materials class O (flue serving a boiler on liquid or gas fuel)	mm	Flue: 50										
Minimum distance to combustible materials class G (flue serving a boiler on solid fuel)	mm	Flue: 600 Distance obtained from test.										
Average roughness value for the straight length		According to EN 13384-1: 2002										
Flow resistance coefficient of the components		According to EN 13384-1: 2002										
Metric screws and bolts		Stainless steel										



CERTIFICATO DI CONFORMITÀ DEL CONTROLLO DELLA PRODUZIONE IN FABBRICA

0051–CPR–0062

In conformità al Regolamento (UE) n. 305/2011 del Parlamento Europeo e del Consiglio del 9 marzo 2011 (Regolamento Prodotti da Costruzione, o CPR), questo Certificato si applica al prodotto da costruzione

CONDOTTI E CANALI DA FUMO METALLICI

Serie: **Vedere Allegato**

Attre caratteristiche: **Vedere Allegato**

costruito da:

SABIANA S.p.A.
VIA PIAVE 53 – 20011 CORBETTA (MI)

nella fabbrica:

PI.E000IW; PI.F0006E

Questo Certificato attesta che tutte le disposizioni riguardanti la valutazione e la verifica della costanza della prestazione e le prestazioni descritte nell'Allegato ZA della norma

EN 1856-2:2009

nell'ambito del sistema **2+** sono applicate e che

il controllo della produzione soddisfa tutti i requisiti prescritti di cui sopra.

Questo certificato annulla e sostituisce quello emesso in data 2017-07-25 e ha validità sino a che i metodi di prova e/o i requisiti del controllo della produzione in fabbrica stabiliti nella norma armonizzata, utilizzati per valutare la prestazione delle caratteristiche dichiarate, non cambino, e il prodotto e le condizioni di produzione nello stabilimento non subiscano modifiche significative.

ING. V. BAGGIO
DIRETTORE TECNICO CPR

DocuSign

Milano, 2021-12-15

Questo Certificato è rilasciato dall'IMQ S.p.A. quale Organismo Notificato per il Regolamento (UE) n. 305/2011.

Il numero identificativo di IMQ S.p.A. quale Organismo Notificato è: 0051.

TECHNISCHE EIGENSCHAFTEN

Produktbenennung nach Norm EN 1856-2:2009

Rohr InoxMono	mit Dichtung	EN1856-2:2009 T200-P1-W-V2-L50050-O
Rohr InoxMono	ohne Dichtung	EN1856-2:2009 T600-N1-D-V2-L50050-G
Rauchgaskanal InoxMono	mit Dichtung	EN1856-2:2009 T200-P1-W-V2-L50050-O50
Rauchgaskanal InoxMono	ohne Dichtung	EN1856-2:2009 T600-N1-D-V2-L50050-G600M

Produktbeschreibung: _____

Nummer der Norm: _____

Max. Betriebstemperatur: _____

Druckklasse
(P1 Überdruck - N1 Unterdruck): _____

Kondensatbeständigkeit
(Nassbetrieb W - Trockenbetrieb D): _____

Korrosionswiderstand: _____

Spezifikation und Stärke der Innenwandung: _____

Russbrandbeständigkeitsklasse
(G: ja - O: nein): _____

Abstand in mm zu brennbaren Stoffen: _____

Allgemeine Eigenschaften

Klemmbänder der Bauteile.

Kondensatbeständigkeit auch bei Überdruck (dank der zertifizierten Silikondichtung).

Jedes Bauteil kann um 360° gedreht werden, ohne dass die Abdichtung beeinträchtigt wird.

Einwandiges Universalsystem zur Herstellung von Schornsteineinsätzen und Rauchgaskanälen

Mit den folgenden Eigenschaften:

- Schnelle Installation;
- Geringe Außenmaße;
- Das Klemmband gewährleistet absolute mechanische Festigkeit.

Zusammenfassende Tabelle

Neendurchmesser	mm	80	100	120	130	140	150	160	180	200	250	300
Gewicht/lfm	kg/m	1.1	1.4	1.7	1.8	2	2.1	2.3	2.5	2.8	3.5	4.2
Material		Stahl AISI 316L 2B - Stahl AISI 316L BA Nennstärke 0,5 mm										
Druckklasse mit Dichtung		P2 (200 Pa)										
Druckklasse ohne Dichtung		N1 (40 Pa) Unterdruckbetrieb										
Max. Abgastemperatur mit Dichtung	°C	200										
Max. Abgastemperatur ohne Dichtung	°C	600										
Dichtung		Schwarzer Silikongummi										
Mindestabstand zu brennbaren Stoffen Klasse O (Kamin für öl- oder gasbetriebene Wärmeerzeuger)	mm	Rauchgaskanal: 50										
Mindestabstand zu brennbaren Stoffen Klasse G (Kamin für feststoffbetriebene Wärmeerzeuger)	mm	Rauchgaskanal: 600 Abstand gewonnen vom test.										
Durchschnittliche Rauigkeit der Längenelemente		nach EN 13384-1 : 2002										
Strömungstechnische Sicherheitszahl der Bauteile		nach EN 13384-1 : 2002										
Metrische Schrauben und Bolzen		Edelstahl										



CERTIFICATO DI CONFORMITÀ DEL CONTROLLO DELLA PRODUZIONE IN FABBRICA

0051–CPR–0062

In conformità al Regolamento (UE) n. 305/2011 del Parlamento Europeo e del Consiglio del 9 marzo 2011 (Regolamento Prodotti da Costruzione, o CPR), questo Certificato si applica al prodotto da costruzione

CONDOTTI E CANALI DA FUMO METALLICI

Serie: **Vedere Allegato**

Attre caratteristiche: **Vedere Allegato**

costruito da:

SABIANA S.p.A.
VIA PIAVE 53 – 20011 CORBETTA (MI)

nella fabbrica:

PI.E000IW; PI.F0006E

Questo Certificato attesta che tutte le disposizioni riguardanti la valutazione e la verifica della costanza della prestazione e le prestazioni descritte nell'Allegato ZA della norma

EN 1856-2:2009

nell'ambito del sistema **2+** sono applicate e che

il controllo della produzione soddisfa tutti i requisiti prescritti di cui sopra.

Questo certificato annulla e sostituisce quello emesso in data 2017-07-25 e ha validità sino a che i metodi di prova e/o i requisiti del controllo della produzione in fabbrica stabiliti nella norma armonizzata, utilizzati per valutare la prestazione delle caratteristiche dichiarate, non cambino, e il prodotto e le condizioni di produzione nello stabilimento non subiscano modifiche significative.



ING. V. BAGGIO
DIRETTORE TECNICO CPR

DocuSign

Milano, 2021-12-15

Questo Certificato è rilasciato dall'IMQ S.p.A. quale Organismo Notificato per il Regolamento (UE) n. 305/2011.

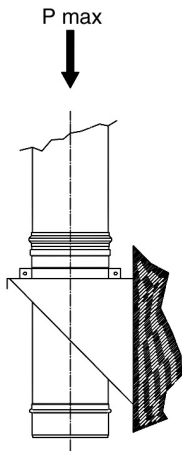
Il numero identificativo di IMQ S.p.A. quale Organismo Notificato è: 0051.



*Massima portata ammessa
per i supporti a parete InoxMono:*

- Diametro 80 e 100 mm: **P max = 44 kg**
- Diametro 120÷300 mm: **P max = 80 kg**

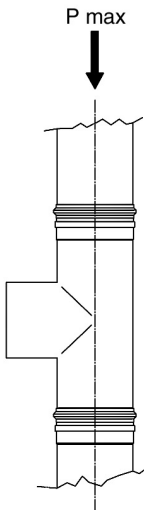

*Massima portata ammessa
per i tee 90° InoxMono
di tutti i diametri: **P max = 95 kg***

MAXIMUM LOAD CAPACITIES

MECHANISCHE BELASTBARKEIT

*Maximum load capacity allowed
for the InoxMono wall supports:*

- Diameter 80 and 100 mm: **P max = 44 kg**
- Diameter 120÷300 mm: **P max = 80 kg**

*Max. zulässige Belastung
für Wandhalter InoxMono:*

- Durchmesser 80 und 100 mm: **P max = 44 kg**
- Durchmesser 120÷300 mm: **P max = 80 kg**

*Maximum load capacity
allowed for the InoxMono 90° equal tee
for all the diameters: **P max = 95 kg***

*Max. zulässige Belastung
für T-Anschlüsse 90° InoxMono
aller Durchmesser: **P max = 95 kg***

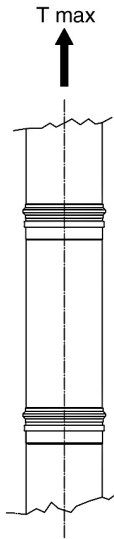

Massima resistenza a trazione
sugli elementi InoxMono
di tutti i diametri: **T max = 130 kg**

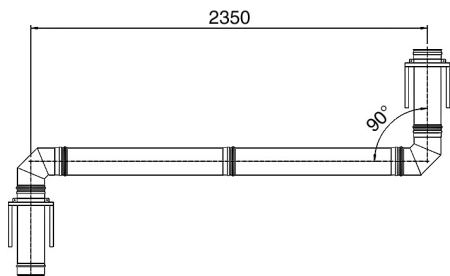

Deviazione massima ammessa InoxMono:
- inclinazione fino a 90°;
- disassamento massimo 2350 mm.

MAXIMUM LOAD CAPACITIES

MECHANISCHE BELASTBARKEIT

*Maximum traction resistance
of the InoxMono elements
for all the diameters: **T max = 130 kg***

*Max. Zugfestigkeit
der Bauteile InoxMono
aller Durchmesser: **T max = 130 kg***

*Maximum deviation allowed for InoxMono :
- gradient until 90°;
- maximum offset 2350 mm.*

*Max. zulässige Abweichung InoxMono :
- Neigung bis 90°;
- Max. Achsversetzung 2350 mm.*

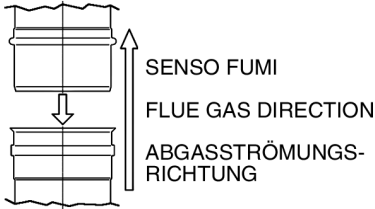

Sequenza operazioni:

1. Controllare con attenzione il progetto al fine di identificare le caratteristiche tecniche di utilizzo. Verificare, controllando l'etichetta sulla confezione o la designazione sui moduli, che il prodotto sia idoneo per l'utilizzo previsto dal progetto.
2. Ogni elemento ha una giunzione maschio ed una femmina. Riferendosi al tubo l'estremità maschio deve essere installata verso il basso. Installare gli elementi secondo il senso dei fumi seguendo la freccia indicata sugli elementi.
3. Durante l'assemblaggio assicurarsi che la giunzione maschio entri nel bicchiere femmina per tutta la sua lunghezza.
4. Installare la fascia di bloccaggio in modo che racchiuda sia la bugna dell'innesto maschio sia l'invito dell'innesto femmina.
5. Serrare la fascia di bloccaggio con un normale avvitatore a stella.

ISTRUZIONI PER L'UTILIZZO DELLA GUARNIZIONE

La guarnizione (di serie per il \varnothing 80 e \varnothing 100) deve essere utilizzata obbligatoriamente in condizioni di condensazione ed in presenza di pressione positiva (funzionamento ad umido W e la tenuta P1).

1. Prima dell'installazione di ogni modulo assicurarsi che i giunti siano integri e puliti. Un modulo diritto o un qualsiasi accessorio non può essere utilizzato se piegato lungo il proprio asse. Eseguite tutte le verifiche, per i \varnothing maggiori consigliamo di posizionare l'elemento in orizzontale ed inserire la guarnizione nella sede, appoggiandola verso il basso e accompagnandola verso l'alto.
2. Se la guarnizione risultasse leggermente scarsa stirarla manualmente come rappresentato in figura.
3. Lubrificare la guarnizione per facilitare l'innesto.
4. Innestare l'elemento e montare la fascia di giunzione serrandola con un normale cacciavite a stella. Durante l'installazione assicurarsi che la fascetta di bloccaggio sia posizionata in corrispondenza della gola del giunto.
5. Ripetere le operazioni sopra descritte ad ogni giunzione.

Operating sequence:

1. Carefully check the design so as to identify the operating technical specifications. Check the label on the packaging or the marking on the modules so as to ensure the product is suitable for the use required by the design
2. Each element has a male and a female joint. In reference to the flue, the male end must be installed downwards. Install the elements in the direction of flue gas flow, as shown by the arrow on the elements.
3. During assembly, check that the male joint is fully inserted in the female socket.
4. Install the locking clamp so as to close the indentation on both the male coupling and the female coupling.
5. Tighten the locking clamp using a normal star-head screwdriver.

INSTRUCTIONS ON USING THE GASKET

The gasket (as standard for Ø80 and Ø100) must be used in situations where condensate is formed and when operating under positive pressure (wet conditions W and tightness class P1).

1. Before installing each module, check that the joints are intact and clean. Straight lengths or accessories cannot be used if bent along their axis. Once having carried out all the checks, for the wider diameters the element should be laid horizontally and the gasket inserted in place, resting it on the bottom and pressing it upwards.
2. If the gasket is too small, stretch it manually as shown in the figure.
3. Lubricate the gasket to assist coupling.
4. Insert the element and fit the locking clamp, tightening it with a normal star-head screwdriver. During installation, check that the locking clamp is located in the groove of the joint.
5. Repeat the operations described above for each joint.

Vorgehensweise:

1. Definieren Sie anhand der Planung die technischen Nutzungseigenschaften. Überprüfen Sie anhand des Etiketts auf der Packung oder der Kennzeichnung an den Bauteilen, ob das Produkt für die geplante Anwendung gebrauchstauglich ist.
2. Jedes eigene Bauteil hat eine Einsteckseite und eine Muffenseite, wobei die Einsteckseite des Rohrs nach unten zeigen muss. Installieren Sie die Bauteile mit dem darauf abgebildeten Pfeil in Abgasströmungsrichtung.
3. Schieben Sie bei der Verbindung das Spitzende bis zum Anschlag in die Muffe.
4. Achten Sie bei der Installation des Klemmbands darauf, dass die Außensicken des Spitzendes und der Muffe abgedeckt sind.
5. Spannen Sie das Klemmband mit einem handelsüblichen Kreuzschraubenzieher.

ANLEITUNG FÜR DEN GEBRAUCH DER DICHTUNG

Die Dichtung (serienmäßig für Ø80 und Ø100) muss bei Kondensatbildung und Überdruck unbedingt verwendet werden (Nassbetrieb W und Druckklasse P1).

1. Überprüfen Sie vor der Installation der Bauteile, dass die Verbindungen unbeschädigt und sauber sind. Längenelemente und sonstiges Zubehör dürfen nicht verwendet werden, wenn sie entlang ihrer Achse verformt sind. Setzen Sie dann die Dichtung von unten nach oben in die vorgesehene Sicke ein. Bei größeren Durchmessern geht dies leichter, wenn die Bauteile waagrecht liegen.
2. Falls die Dichtung etwas zu klein ist, muss sie wie auf der Abbildung von Hand gezogen werden.
3. Bestreichen Sie das Spitzende des Innenrohrs mit Gleitmittel, um es besser einschieben zu können.
4. Schieben Sie das Bauteil ein, montieren Sie das Klemmband und spannen Sie es mit einem handelsüblichen Kreuzschraubenzieher. Das Klemmband muss bei der Installation auf der Hohlkehle der Verbindung sitzen.
5. Führen Sie die Steckverbindungen der folgenden Bauteile ebenso aus.

ISTRUZIONI DI MONTAGGIO MODULO TELESCOPICO

L'installazione e la manutenzione devono essere eseguite da personale specializzato e qualificato. I moduli telescopici, dato la loro funzione, non sono portanti per cui:

- In caso di installazione su tratti verticali utilizzare immediatamente al di sopra un accessorio di supporto;
- In caso di installazione su tratti suborizzontali prevedere l'utilizzo di accessori di staffaggio sia sul modulo precedente che quello successivo in modo da evitare flessioni del canale da fumo.

In caso di installazione su un sistema condotto e/o canale da fumo funzionante in pressione (T200-P1) è necessario utilizzare la guarnizione OR fornita a corredo.

Sequenza operazioni:

1. Installare la guarnizione nella sede 1.
2. Lubrificare la guarnizione.
3. Inserire il modulo che ha ad una estremità il giunto femmina nel modulo che ha ad una estremità il giunto maschio.
4. Regolare l'altezza del modulo alla misura desiderata.

In caso di installazione su un sistema condotto e/o canale da fumo funzionante in depressione (T600-N1) non utilizzare la guarnizione OR fornita a corredo (operazione 1 e 2).

Se necessario è possibile tagliare i tubi in modo da ottenere riduzioni maggiori rispetto a quelle originali. Per il taglio dei tubi utilizzare utensili che non contaminano l'acciaio. In questo caso per un sistema in pressione installare la guarnizione OR nella sede 2.

INOXMONO

A SERVIZIO DI GENERATORI A CONDENSAZIONE

Il prodotto InoxMono è certificato per il funzionamento ad umido. Per i condotti di diametro 80-100 le guarnizioni di tenuta sono previste di serie; per i condotti di diametro 120÷300 le guarnizioni di tenuta sono previste come accessorio.

Consigliamo di installare il canale da fumo in pendenza in modo da evitare il ristagno della condensa e di prevedere anche dei punti di scarico condensa sui canali da fumo molto lunghi.

Sabiana SpA non risponde di perdite di condensa dal proprio sistema camino causate dal mancato o incorretto uso delle guarnizioni.

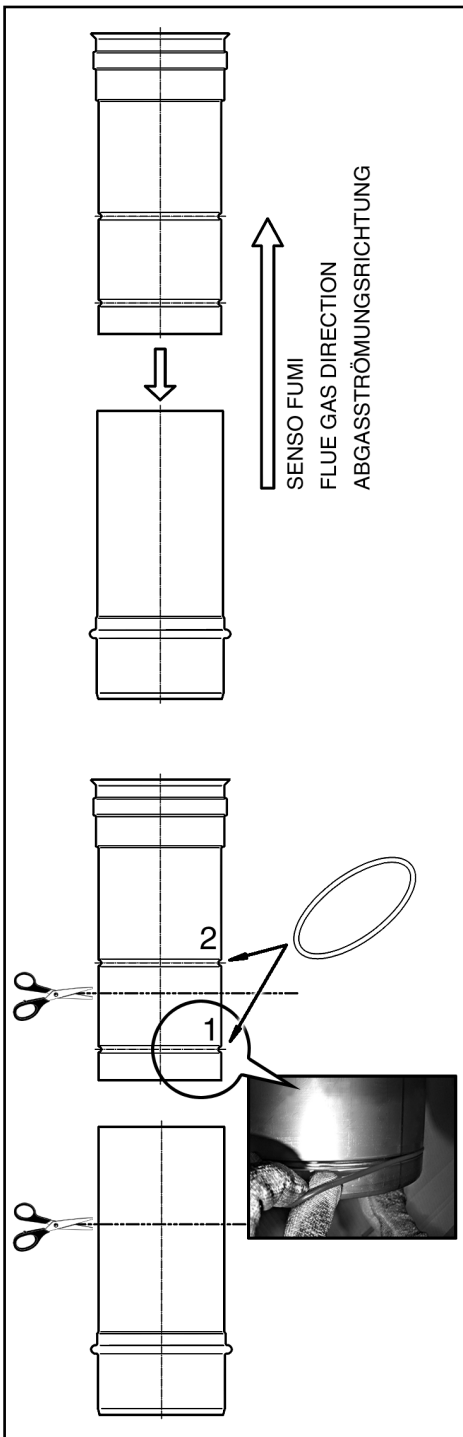

TELESCOPIC MODULE ASSEMBLY INSTRUCTIONS

Installation and maintenance must be performed by specialist and qualified personnel.

The telescopic modules, given their function, are not load bearing and consequently:

- For installation in vertical sections, use them immediately above a support accessory;
- For installation in sub-horizontal sections, use the bracket accessories on both the previous and the subsequent module to prevent the flue from flexing.

If installing on a flue and/or chimney system operating under positive pressure (T200-P1), the O-ring gasket supplied must be used.

Operating sequence:

1. Install the gasket in position 1.
2. Lubricate the gasket.
3. Insert the module with the female joint at one end into the module with the male joint at one end.
4. Adjust the height of the module as desired.

If installing on a flue and/or chimney system operating under negative pressure (T600-N1) do not use the O-ring gasket supplied (operation 1 and 2).

If necessary, the flues can be cut for further reduction. To cut the flues, use tools that do not contaminate steel. In this case, for systems under positive pressure install the O-ring gasket in position 2.

INOXMONO

SERVING CONDENSING GENERATORS

The InoxMono product is certified for operation in wet conditions. For the 80-100 diameter flues, the gaskets are supplied as standard; for the 120-300 diameter flues, the gaskets are supplied as accessories.

The flue pipe should be installed at an angle so as to avoid the accumulation of condensate, while condensate drain points should be used for very long flue pipes.

Sabiana SpA is not liable for condensate leaks from its system chimney due to the failure to use the gaskets or the incorrect use of such.

MONTAGEANLEITUNG FÜR TELESKOPBAUTEILE

Die Installation und Wartung müssen von qualifiziertem Fachpersonal ausgeführt werden. Teleskopbauteile sind aufgrund ihrer Funktion keine tragenden Bauteile. Daher gilt:

- Bei Verwendung in vertikalen Abschnitten müssen sie direkt oberhalb einer Konsole installiert werden;
- Bei Verwendung in subhorizontalen Abschnitten müssen am vorhergehenden und am nachfolgenden Bauteil Halterungen installiert werden, damit sich der Rauchgaskanal nicht durchbiegt.

Bei der Installation in einer Überdruckanlage (T200-P1) muss der mitgelieferte O-Ring verwendet werden.

Vorgehensweise:

1. Setzen Sie die Dichtung in die Sicke 1 ein.
2. Schmieren Sie die Dichtung.
3. Stecken Sie das Bauteil mit der Einsteckseite in das Bauteil mit der Muffenseite.
4. Regeln Sie die Höhe des Bauteils auf das gewünschte Maß.

Bei der Installation in einer Unterdruckanlage (T600-N1) darf der mitgelieferte O-Ring nicht verwendet werden (Vorgang 1 und 2).

Die Rohre können erforderlichenfalls gekürzt werden.

Schneiden Sie die Rohre nur mit Werkzeugen, die den Stahl nicht kontaminieren.

In diesem Fall muss der O-Ring bei einer Überdruckanlage in der Sicke 2 installiert werden.

INOXMONO

MIT RAUMLUFUNABHÄNGIGER BETRIEBSWEISE

Das Produkt InoxMono ist für den Nassbetrieb zertifiziert. Bei Rohren mit dem Durchmesser 80-100 werden die Dichtung serienmäßig mitgeliefert; bei den Rohren mit dem Durchmesser 120÷300 sind die Dichtungen als Zubehör erhältlich.

Um die Kondensatansammlung zu vermeiden, sollte der Abgaskanal schräg geführt und sollten an sehr langen Abgaskanälen Kondensatabflüsse vorgesehen werden.

Sabiana SpA übernimmt keine Verantwortung, wenn infolge von falschem oder unsachgemäßem Gebrauch der Dichtungen Kondenswasser aus dem Kaminsystem austritt.

SABIANA S.p.A.
CE 0051-CPR-0062 n°DOP003 06 0051

(con quarantone)
(with steel)
INOXMONO – Liner – Innenrohr EN 1856-2:2009 T200-P1-W-V2-L-50050-O
Canale da fumo-Connecting flue pipe-Verbindungsstück EN 1856-2:2009 T200-P1-W-V2-L-50050-O50

(senza quarantone)
(without steel)
INOXMONO – Liner – Innenrohr EN 1856-2:2009 T600-N1-D-V2-L-50050-G
Canale da fumo-Connecting flue pipe-Verbindungsstück EN 1856-2:2009 T600-N1-D-V2-L-50050-G600M

DESIGNAZIONE EN 1443:
DESIGNATION EN 1443:
BEZEICHNUNG EN 1443:

# NORMALE NORMAL SIZE # NOMINSDRUCKMESSER #	DISTANZA DA MATERIALE COMBUSTIBILE DISTANCE TO COMBUSTIBLE MATERIAL: ENTFERNUNG VON BRENNBAREN MATERIAL:	 mm
DATI INSTALLATORE: INSTALLER DATA:		
DATA DI INSTALLAZIONE: DATE OF INSTALLATION:		
INSTALLATIONS DATUM:		

426050588

2

OPERAZIONI VIETATE DURANTE L'INSTALLAZIONE

Nell'installazione dei moduli è vietato espressamente:

- Utilizzare i rivetti;
- Tagliare gli elementi in corrispondenza delle giunzioni maschio o femmina (si compromette la tenuta idraulica e meccanica tra i vari moduli);
- Vincolare in due o più punti il camino/canna fumaria impedendogli la normale dilatazione termica.

TARGA DATI IMPIANTO

L'installatore deve compilare la targa dati impianto, in modo indelebile, con le seguenti informazioni:

1. Indicare la designazione secondo la EN 1443;
2. Indicare il diametro nominale espresso in mm;
3. Indicare la distanza dal materiale combustibile espressa in mm;
4. Indicare i propri dati;
5. Indicare la data di installazione.

La targa deve essere applicata su una superficie idonea nelle immediate vicinanze del camino, in modo permanente e in posizione ben visibile.

Esempio di designazione secondo la EN 1443:

EN 1443 T200 - P1 - W - 2 - O50



ATTENZIONE: se la curva regolabile fa parte dei componenti dell'impianto, sulla targa dati impianto dovrà essere indicata la designazione EN 1443 di seguito indicata:

- per diametri nominali 80, 100, 120, 130, 140, 150 e 160mm
EN 1443 T160-P1-W-2-O50
- per diametri nominali 180, 200, 250 e 300mm
EN 1443 T600-N1-W-2-G600M

NOTA: qualora la targa impianto non fosse disponibile, richiederla immediatamente all'Ufficio Tecnico Commerciale della Sabiana.

IMPORTANTE

Per il funzionamento a umido deve essere previsto lo scarico delle condense dal collettore in accordo con quanto previsto dalle normative per la tutela delle acque dall'inquinamento.

PROHIBITED OPERATIONS DURING INSTALLATION

The following operations are prohibited during installation:

- Using rivets;
- Cutting the elements at the male or female joints (this affects the fluid and mechanical tightness between the various modules);
- Securing the chimney/flue in two or more points so as to prevent normal thermal expansion.

SYSTEM RATING PLATE

The installer must complete the system rating plate with the following information:

1. Mark the box with the designation standard EN 1443;
2. Indicate the nominal diameter in mm;
3. Indicate the distance to combustible materials, expressed in mm;
4. Indicate the installer's own details;
5. Indicate the date of installation.

The rating plate must be affixed on a suitable surface in the immediate vicinity of the chimney, in a permanent manner and in a clearly visible position.

Example of designation according to the EN 1443 Standard:

EN 1443 T200 - P1 - W - 2 - O50

Standard number _____
Operating temperature _____
Pressure class _____
Operating conditions (wet) _____
Corrosion resistance _____
Soot fire resistance class (O = no; G = yes) _____
Indicates the distance in mm to combustible materials _____

WARNING: if the adjustable curved section is part of the system components, the system rating plate must indicate the designation EN 1443 as follows:

- for nominal diameters of 80, 100, 120, 130, 140, 150 and 160mm

EN 1443 T160-P1-W-2-O50

- for nominal diameters of 180, 200, 250 e 300mm

EN 1443 T600-N1-W-2-G600M

NOTE: if the system rating plate is not available, order it immediately from the Sabiana Sales Department.

IMPORTANT

For operation in wet conditions, the condensate must be drained from the manifold in accordance with the standards on protection against water pollution.

VERBOTENE TÄTIGKEITEN BEI DER INSTALLATION

Bei der Installation der Bauteile ist strengstens verboten:

- die Verwendung von Nieten;
- die Kürzung der Bauteile in Höhe der Einsteckseiten und Muffenseiten (Beeinträchtigung der hydraulischen und mechanischen Abdichtung zwischen den einzelnen Bauteilen);
- Spannen Sie den Kamin/Schornstein an mindestens zwei Stellen ab, um die normale Wärmeausdehnung zu verhindern.

TYPENSCHILD DER ANLAGE

L'installatore deve compilare la targa dati impianto, in modo indelebile, con le seguenti informazioni:

1. Das feld mit der Benennung der Anlage ankreuzen EN 1443;
2. Den Nenndurchmesser in mm angeben;
3. Den Abstand zum brennbaren Stoff in mm angeben;
4. Seine persönlichen Daten angeben;
5. Das Installationsdatum angeben.

Das Typenschild muss auf einer geeigneten Oberfläche in unmittelbarer Nähe des Kamins dauerhaft und gut sichtbar angebracht werden.

Benennungsbeispiel nach Norm EN 1443:

EN 1443 T200 - P1 - W - 2 - O50

Nummer der norm _____
Betriebstemperatur _____
Druckklasse _____
Kondensatbeständigkeit (Nassbetrieb) _____
Korrosionswiderstand _____
Russbrandbeständigkeitsklasse (O = nein; G = ja) _____
Abstand in mm zu brennbaren Stoffen _____

ACHTUNG: falls der verstellbare Bogen zu den Anlagenteilen zählt, muss auf dem Typenschild der Anlage die folgende Benennung nach EN 1443 angegeben sein:

- für Nenndurchmesser 80, 100, 120, 130, 140, 150 und 160mm

EN 1443 T160-P1-W-2-O50

- für Nenndurchmesser 180, 200, 250 e 300mm

EN 1443 T600-N1-W-2-G600M

HINWEIS: falls das Typenschild der Anlage nicht vorhanden ist, muss es umgehend beim technischen Verkauf von Sabiana angefordert werden.

WICHTIG

Bei Nassbetrieb muss ein Kondensatabfluss vom Schornstein vorgesehen werden, der die Bestimmungen der Richtlinien zum Schutz des Grundwassers vor Verschmutzung erfüllt.

I moduli telescopici non sono portanti per cui devono essere utilizzati solo nei tratti suborizzontali o nei tratti verticali sotto ad un supporto.

I tubi e gli accessori in acciaio devono essere utilizzati esclusivamente con attrezzi adeguati. Qualsiasi ossidazione deve essere rimossa. Per evitare corrosione per contatto, i tubi e gli accessori in acciaio inossidabile non devono essere messi a contatto con altri metalli.

PROTEZIONI

Se un condotto convoglia fumi con temperature superiori a 70°C e ha zone dove sussiste la possibilità di contatto accidentale, prevedere delle protezioni in accordo con la UNI EN 294 prospetto V.

Nota - Le misure per la protezione dei bambini contro lo strangolamento non sono contemplate nella presente norma.

Prospetto V

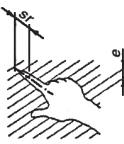
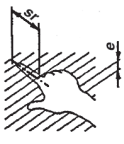
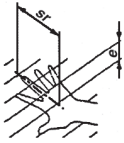
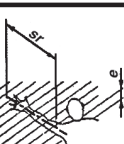
Parte del corpo	Figura	Apertura	Distanza di sicurezza <i>sr</i>		
			A feritoia	Quadra	Circolare
Punta del dito		$e \leq 4$	≥ 2	≥ 2	≥ 2
		$4 < e \leq 6$	≥ 20	≥ 10	≥ 10
Dito fino all'articolazione tra il carpo e le falangi		$6 < e \leq 8$	≥ 40	≥ 30	≥ 20
		$8 < e \leq 1$	≥ 80	≥ 60	≥ 60
o mano		$10 < e \leq 12$	≥ 100	≥ 80	≥ 80
		$12 < e \leq 20$	≥ 900 ¹⁾	≥ 120	≥ 120
Braccio fino all'articolazione della spalla		$20 < e \leq 30$	≥ 900	≥ 550	≥ 120
		$30 < e \leq 100$	≥ 900	≥ 900	≥ 900

Dimensioni in mm

1) Se la larghezza dell'apertura a feritoia è minore o uguale a 40 mm, il pollice fungerà da arresto e la distanza di sicurezza potrà essere ridotta a 120 mm.

The adjustable length are not load bearing and consequently must only be used in the subhorizontal sections or in the vertical sections underneath a support.

The steel pipes and accessories must only be used with suitable equipment. Any oxidation must be removed. To avoid corrosion by contact, the stainless steel pipes and accessories must not come into contact with other metals.

PROTECTIVE FEATURES

If the flue or chimney conveys flue gas with a temperature of over 70°C, protective features should be applied in the zones where there is the possibility of accidental contact, in accordance with UNI EN 294, prospect V.

Teleskopbauteile sind keine tragenden Bauteile und dürfen daher nur in subhorizontalen Abschnitten oder in vertikalen Abschnitten unterhalb einer Konsole verwendet werden.

Für die Rohre und das Zubehör aus Stahl darf nur geeignetes Werkzeug verwendet werden. Jede Oxidation muss beseitigt werden. Zur Vermeidung von Kontaktkorrosion dürfen die Rohre und das Zubehör aus Edelstahl nicht mit anderen Metallen in Berührung kommen.

SCHUTZMASSNAHMEN

Wenn ein Rohr Abgase mit einer Temperatur von mehr als 70 °C ableitet, müssen Bereiche, in denen eine zufällige Berührung möglich ist, mit Schutzeinrichtungen nach der Norm UNI EN 294 Tabelle V gesichert werden.

Note - The measures for the protection of children against strangulation are not contemplated in this standard.
Hinweis - Die Maßnahmen zum Schutz von Kindern vor Strangulierung sind von dieser Norm nicht berücksichtigt.

Prospect V / Tabelle V

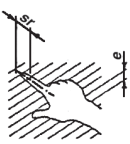
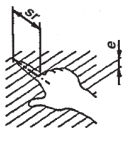
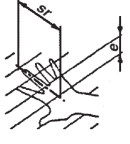
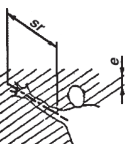
Part of the body Körperteil	Figure Abbildung	Opening Öffnung	Safety distance s_r / Sicherheitsabstand s_r		
			Slit / Schlitzförmig	Square / Rechteckig	Circular / Rund
Tip of the finger Fingerspitze		$e \leq 4$	≥ 2	≥ 2	≥ 2
		$4 < e \leq 6$	≥ 20	≥ 10	≥ 10
Finger up to the joint between the wrist and the bones of the hand Finger bis zum Gelenk zwischen Handwurzel und Fingerglied		$6 < e \leq 8$	≥ 40	≥ 30	≥ 20
		$8 < e \leq 1$	≥ 80	≥ 60	≥ 60
or hand oder Hand		$10 < e \leq 12$	≥ 100	≥ 80	≥ 80
		$12 < e \leq 20$	$\geq 900^1)$	≥ 120	≥ 120
Arm up to the shoulder joint Arm bis zum Schultergelenk		$20 < e \leq 30$	≥ 900	≥ 550	≥ 120
		$30 < e \leq 100$	≥ 900	≥ 900	≥ 900

Dimensions in mm / Abmessungen in mm

1) If the width of the slit opening is less than or equal to 40 mm, the thumb prevents access and the safety distance can be reduced to 120 mm.
 Wenn die Breite der schlitzförmigen Öffnung maximal 40 mm beträgt, wirkt der Daumen als Sperre und der Sicherheitsabstand kann auf 120 mm verringert werden.

INFORMAZIONI SUPPLEMENTARI

Montare i supporti e le staffe a parete rispettando le portate e i carichi massimi indicati nel relativo paragrafo di questo manuale. È responsabilità dell'installatore valutare la metodologia dell'ancoraggio in relazione ai carichi dell'impianto camino. Tutti i terminali si montano sul camino utilizzando la fascia di giunzione.

Per l'esecuzione del sistema camino il progettista e l'installatore devono far riferimento alle seguenti normative:

UNI EN 13384-1

Camini - Metodi di calcolo termo e fluido dinamico.

Parte 1: Camini asserviti ad un solo apparecchio.

UNI EN 13384-2

Camini - Metodi di calcolo termo e fluido dinamico.

Parte 2: Camini asserviti a più apparecchi di riscaldamento.

UNI EN 1856-1

Camini - Requisiti per camini metallici.

Parte 1: Prodotti per sistemi di camini.

UNI EN 1856-2

Requisiti per camini metallici.

Parte 2: Condotti interni e canali da fumo metallici.

UNI EN 1443

Camini - Requisiti generali.

UNI EN 1859

Camini - Metodi di prova.

UNI EN 11528

Impianti a gas di portata termica maggiore di 35kW.

Progettazione, installazione e messa in servizio.

UNI CIG 7129

Impianti a gas per uso domestico alimentati da rete di distribuzione. (Progettazione, installazione, esercizio e manutenzione).

UNI CIG 7131

Impianti a GPL per uso domestico non alimentati da rete di distribuzione. (Progettazione, installazione, esercizio e manutenzione).

UNI 10640

Canne fumarie collettive ramificate per apparecchi di tipo B a tiraggio naturale - progettazione e verifica.

UNI 10641

Canne fumarie collettive e camini a tiraggio naturale per apparecchi di tipo C con ventilatore nel circuito di combustione – progettazione e verifica.

UNI 10845

Impianti a gas per uso domestico. Sistemi per l'evacuazione dei prodotti della combustione asserviti ad apparecchi alimentati a gas. Criteri di verifica, risanamento, ristrutturazione e intubamento.

UNI 10683

Generatori di calore alimentati a legna o altri biocombustibili solidi - Verifica, installazione, controllo e manutenzione.

UNI 10847

Pulizia di sistemi fumari per generatori e apparecchi alimentati con combustibili liquidi e solidi - Linee guida e procedure.

UNI 8723

Impianti a gas per l'ospitalità professionale di comunità e similare - Progettazione, installazione e messa in servizio.

ADDITIONAL INFORMATION

Fit the supports and the wall band according to the maximum load capacities indicated in the corresponding paragraph in this manual. The installer is responsible for assessing the best anchoring method in relation to the loads on the system chimney. All the terminals are fitted on the chimney using the locking band.

When developing the system chimney, the designer and the installer must refer to the following standards:

EN 13384-1

Chimneys - Thermal and dynamic fluid calculation methods.

Part 1: Chimneys serving just one appliance.

EN 1856-1

Chimneys - Requirements for metal chimneys.

Part 1: System chimney products.

EN 1856-2

Chimneys - Requirements for metal chimneys - Part 2: Metal flue liners and connecting flue pipes.

EN 1443

Chimneys - General requirements.

EN 1859

Chimneys - Test methods.

The chimneys can be installed using any other method considered appropriate by the installer, providing it is in accordance with current legislation of the reference nation.

ZUSÄTZLICHE INFORMATIONEN

Bei der Montage der Wandkonsolen und Wandhalter müssen die im entsprechenden Abschnitt dieses Handbuchs enthaltenen Angaben zu Belastbarkeit und Höchstlasten berücksichtigt werden. Der Installateur entscheidet anhand der Lasten der Kaminanlage auf eigene Verantwortung über die Verankerungsmethode. Die Mündungsabschlüsse müssen mit dem Klemmband am Kamin gesichert werden.

Der Konstrukteur und Installateur müssen bei der Errichtung des Kaminsystems auf die folgenden Richtlinien Bezug nehmen:

EN 13384-1

Kamine – Berechnungsverfahren für Wärme und Strömungsdynamik. Teil 1: einfach belegte Kamine.

EN 1856-1

Abgasanlagen - Anforderungen an Metall-Abgasanlagen. Teil 1: Bauteile für System-Abgasanlagen.

EN 1856-2

Chimneys - Requirements for metal chimneys - Part 2: Metal flue liners and connecting flue pipes.

EN 1443

Kamine - Allgemeine Anforderungen.

EN 1859

Kamine - Prüfverfahren.

Das Kamin kann mit jedem anderen, vom Installateur für zweckmäßig erachteten Mittel installiert werden, jedoch immer unter der Voraussetzung, dass die Installation den einschlägigen Bestimmungen entspricht von der Bezugsnation.

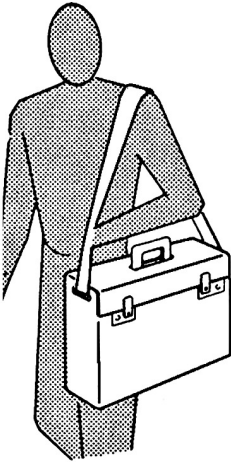

Le operazioni di verifica e manutenzione dell'impianto di evacuazione dei fumi devono essere eseguite esclusivamente da operatori qualificati in possesso di requisiti previsti dalle vigenti norme di legge. Controllo finale di verifica per quello che concerne la stabilità, prova di tiraggio e verifica di assenza di reflusso dei prodotti della combustione nel locale dov'è installato il generatore termico.

Per qualsiasi operazione di manutenzione assicurarsi che il generatore di calore sia spento.

MANUTENZIONE ORDINARIA

Ispezionare il camino periodicamente (almeno una volta l'anno), mediante l'apertura del portello d'ispezione o mediante la rimozione del terminale posto sulla sommità, per verificare lo stato di conservazione generale e controllare:

- Che non esistano sulla parete esterna tracce di deterioramento e macchie provocate dalla condensa;
- L'integrità della parete;
- L'assenza di depositi, alla base del camino, che possono impedire il corretto deflusso della condensa;
- L'assenza di eventuali impedimenti al deflusso dei fumi e che il terminale non sia ostruito da nidi o altro;
- Smontare il canale da fumo ed accertarsi che sia in buono stato;
- Non usare strumenti in ferro nero.

In caso di pulizia utilizzare, per la scivolatura, spazzole in plastica morbida o spugne che asportino l'eventuale fuliggine senza graffiare la parete interna del camino.

MANUTENZIONE STRAORDINARIA

Si parla di manutenzione straordinaria nel caso l'intervento avvenga a fronte di un guasto o un disservizio o di una riduzione di funzionalità e, comunque, dopo qualsiasi periodo di inattività prolungata.

Ricerca delle cause del guasto mediante presa visione generale dal manufatto e ispezione localizzata dei raccordi, deviatori, canali e comignolo.

Ripristino del funzionamento per sostituzione delle parti dello stesso tipo e caratteristiche.

MAINTENANCE AND CLEANING

The inspection and maintenance operations on the flue gas discharge system must only be performed by qualified operators with the requisites specified by the legislation in force.

Final inspection on the stability (anchoring, tightness of locking bands, supports, bracing), draught test, and check there is no backflow of the products of combustion into the room where the heat generator is installed.

Check that the heat generator is off for all maintenance operations.

ROUTINE MAINTENANCE

Inspect the chimney periodically (at least once a year), by opening the inspection door, removing the terminal or by removing the terminal located at the top, to check the general condition, and to ensure:

- *That there are no traces of deterioration and stains on the outer wall caused by condensate;*
- *That the wall is intact;*
- *The absence of deposits, at the bottom of the chimney, that may prevent the correct drainage of condensate;*
- *The absence of any impediments to the discharge of the flue gas and that the terminal is not blocked by nests or other objects;*
- *Remove the flue pipe and make sure that it is in good condition;*
- *Do not use black iron tools.*

When cleaning or sweeping, use soft plastic brushes or sponges that remove any soot without scratching the inner wall of the chimney.

SPECIAL MAINTENANCE

Special maintenance refers to operations performed in response to a fault or a reduction in operation and, in any case, after a period of extended inactivity.

Seek the cause of the fault by inspecting the product in general, and specifically the fittings, diverters, pipes and chimney pot.

Restore operation by replacing any components with parts of the same type and with the same characteristics.

WARTUNG UND REINIGUNG

Die Prüfung und Wartung der Abgasanlage darf ausschließlich durch qualifiziertes Fachpersonal erfolgen, das die gesetzlichen Anforderungen erfüllt.

Abschließende Prüfung der Stabilität (Verankerungen, Dichtigkeit der Klemmbänder, Konsolen, Abspannvorrichtungen), Prüfung des Zugverhaltens und Überprüfung, dass keine Verbrennungsprodukte in den Raum zurückströmen, in dem der Wärmeerzeuger installiert ist.

Bei allen Wartungsarbeiten muss der Wärmeerzeuger ausgeschaltet sein.

PLANMÄSSIGE WARTUNG

Der Kamin muss regelmäßig inspiziert werden (mindestens einmal im Jahr), wobei die Prüföffnung geöffnet oder der Mündungsabschluss entfernt wird, um den allgemeinen Erhaltungszustand zu prüfen und folgendes zu kontrollieren:

- *dass die Außenwandung keine Spuren von Beschädigungen und Kondensatflecken aufweist;*
- *dass sich Wandung in einwandfreiem Zustand befindet;*
- *dass am Fundament des Kamins keine Ablagerungen vorhanden sind, wodurch die Kondensatableitung beeinträchtigt werden könnte;*
- *dass die Abgasabströmung nicht behindert ist und dass der Mündungsabschluss nicht durch Nester oder ähnliches verstopft ist;*
- *der Abgaskanal muss ausgebaut und seine Funktionalität überprüft werden;*
- *es darf kein Werkzeug aus schwarzem Eisen verwendet werden.*

Zur Reinigung müssen beim Ausbürsten weiche Kunststoffbürsten oder Schwämme verwendet werden, die den Ruß entfernen, ohne die Innenwand des Kamins zu verkratzen.

AUSSERPLANMÄSSIGE WARTUNG

Als außerplanmäßige Wartung gilt ein Eingriff nach einem Defekt, einer Funktionsstörung oder der Verschlechterung der Betriebseigenschaften, sowie nach einer längeren Betriebspause.

Suche nach der Ursache des Defekts, indem die gesamte Konstruktion einer Sichtkontrolle unterzogen wird, und gezielte Prüfung der Verbindungen, Bögen, Kanäle und des Kaminhuts.

Wiederherstellung der Funktionsfähigkeit durch Auswechseln von Teilen mit der gleichen Bauart und den gleichen Eigenschaften.

MODULI DIRITTI

Moduli diritti

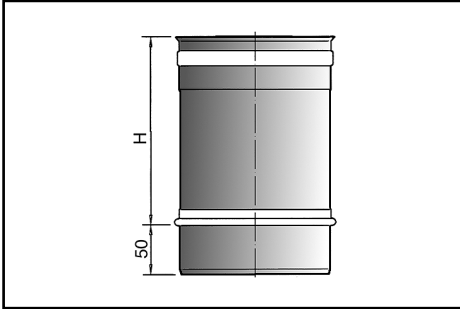

Ø Camino	Moduli H = 185		Moduli H = 272		Moduli H = 435		Moduli H = 935	
	kg	codice	kg	codice	kg	codice	kg	codice
80	0,2	0014130	0,3	0014120	0,5	0014110	1	0014100
100	0,3	0014131	0,4	0014121	0,6	0014111	1,2	0014101
120	0,4	0014132	0,5	0014122	0,7	0014112	1,5	0014102
130	0,4	0014133	0,6	0014123	0,8	0014113	1,6	0014103
140	0,5	001413A	0,6	001412A	0,9	001411A	1,7	001410A
150	0,5	0014134	0,6	0014124	1	0014114	1,9	0014104
160	0,5	0014135	0,7	0014125	1	0014115	2	0014105
180	0,6	0014136	0,8	0014126	1,1	0014116	2,2	0014106
200	0,6	0014137	0,8	0014127	1,2	0014117	2,5	0014107
250	0,8	0014138	1	0014128	1,5	0014118	3	0014108
300	1	0014139	1,3	0014129	1,8	0014119	3,7	0014109

Modulo telescopico regolabile

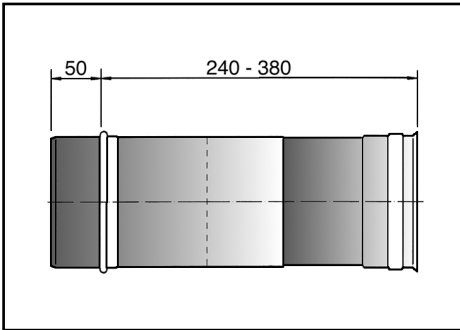

- Non portante, da utilizzare solo nei tratti suborizzontali.
- Dopo aver stabilito la lunghezza necessaria, fissare le parti scorrevoli.

Ø Camino	codice	kg
80	0014140	0,4
100	0014141	0,6
120	0014142	0,8
130	0014143	0,8
140	001414A	0,8
150	0014144	0,8
160	0014145	1
180	0014146	1
200	0014147	1,2
250	0014148	1,4
300	0014149	1,8

STRAIGHT LENGTH

LÄNGENELEMENTE

Straight length

Flue ID	Length H = 185		Length H = 272		Length H = 435		Length H = 935	
	kg	code	kg	code	kg	code	kg	code
80	0,2	0014130	0,3	0014120	0,5	0014110	1	0014100
100	0,3	0014131	0,4	0014121	0,6	0014111	1,2	0014101
120	0,4	0014132	0,5	0014122	0,7	0014112	1,5	0014102
130	0,4	0014133	0,6	0014123	0,8	0014113	1,6	0014103
140	0,5	001413A	0,6	001412A	0,9	001411A	1,7	001410A
150	0,5	0014134	0,6	0014124	1	0014114	1,9	0014104
160	0,5	0014135	0,7	0014125	1	0014115	2	0014105
180	0,6	0014136	0,8	0014126	1,1	0014116	2,2	0014106
200	0,6	0014137	0,8	0014127	1,2	0014117	2,5	0014107
250	0,8	0014138	1	0014128	1,5	0014118	3	0014108
300	1	0014139	1,3	0014129	1,8	0014119	3,7	0014109

Adjustable length

- Not load-bearing, only use in sub-horizontal sections.
- After having established the required length, secure the sliding parts.

Flue ID	code	kg
80	0014140	0,4
100	0014141	0,6
120	0014142	0,8
130	0014143	0,8
140	001414A	0,8
150	0014144	0,8
160	0014145	1
180	0014146	1
200	0014147	1,2
250	0014148	1,4
300	0014149	1,8

Längenelemente

Ø Kamin	Modul H = 185		Modul H = 272		Modul H = 435		Modul H = 935	
	kg	Art-Nr.	kg	Art-Nr.	kg	Art-Nr.	kg	Art-Nr.
80	0,2	0014130	0,3	0014120	0,5	0014110	1	0014100
100	0,3	0014131	0,4	0014121	0,6	0014111	1,2	0014101
120	0,4	0014132	0,5	0014122	0,7	0014112	1,5	0014102
130	0,4	0014133	0,6	0014123	0,8	0014113	1,6	0014103
140	0,5	001413A	0,6	001412A	0,9	001411A	1,7	001410A
150	0,5	0014134	0,6	0014124	1	0014114	1,9	0014104
160	0,5	0014135	0,7	0014125	1	0014115	2	0014105
180	0,6	0014136	0,8	0014126	1,1	0014116	2,2	0014106
200	0,6	0014137	0,8	0014127	1,2	0014117	2,5	0014107
250	0,8	0014138	1	0014128	1,5	0014118	3	0014108
300	1	0014139	1,3	0014129	1,8	0014119	3,7	0014109

Teleskopelemente mit verstellbarer Länge

- Nicht tragend, nur für subhorizontale Abschnitte.
- Nach dem Festlegen der erforderlichen Länge, die ausziehbaren Teile fixieren.

Ø Kamin	Art-Nr.	kg
80	0014140	0,4
100	0014141	0,6
120	0014142	0,8
130	0014143	0,8
140	001414A	0,8
150	0014144	0,8
160	0014145	1
180	0014146	1
200	0014147	1,2
250	0014148	1,4
300	0014149	1,8

CURVE

Curva a 30°

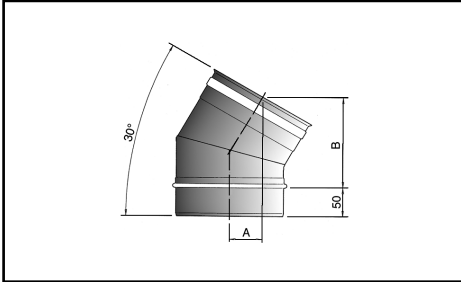

Ø Camino	A	B	kg	codice
80	48.5	130.5	0,24	0014550
100	49.5	135.5	0,30	0014551
120	51	140.5	0,38	0014552
130	51.5	143	0,42	0014553
140	52.5	145.5	0,46	0014554
150	53	148	0,50	0014554A
160	53.5	150.5	0,54	0014555
180	55	155.5	0,64	0014556
200	56.5	160.5	0,72	0014557
250	59.5	173	0,98	0014558
300	63	185.5	1,28	0014559

Curva a 45°

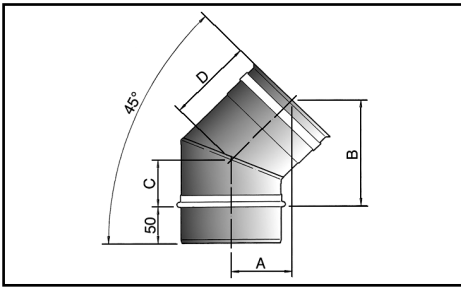

Ø Camino	A	B	C	D	kg	codice
80	73	126	53	103	0,24	0014160
100	76	133	57	107	0,30	0014161
120	78.5	140	61.5	111.5	0,38	0014162
130	80	143.5	63.5	113.5	0,42	0014163
140	81.5	147	65.5	115	0,46	0014164
150	83	150.5	67.5	117.5	0,50	0014164A
160	84.5	154	69.5	119.5	0,54	0014165
180	87.5	161	73.5	123.5	0,64	0014166
200	90.5	168.5	78	128	0,72	0014167
250	97.5	186	88	138	0,98	0014168
300	105	203.5	98.5	148.5	1,28	0014169

Curva a 90°

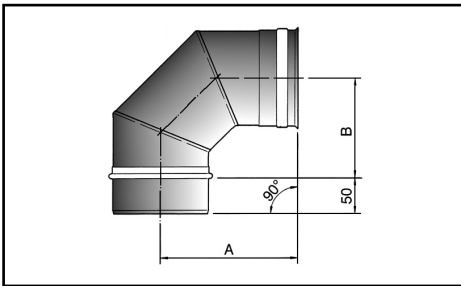

Ø Camino	A	B	kg	codice
80	164	114	0,34	0014170
100	174	124	0,42	0014171
120	184	134	0,54	0014172
130	189	139	0,60	0014173
140	194	144	0,65	0014174
150	199	149	0,72	0014174A
160	204	154	0,78	0014175
180	214	164	0,95	0014176
200	224	174	1,05	0014177
250	249	199	1,5	0014178
300	274	224	2	0014179

Curva regolabile da 0° a 90°

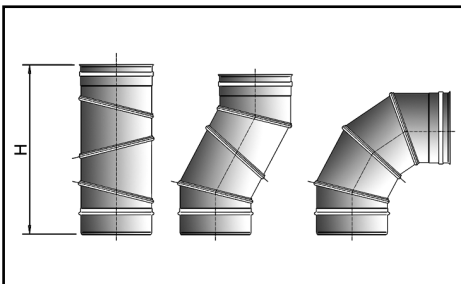

Ø Camino	H	codice
80	283	0014640
100	298	0014641
120	315	0014642
130	322	0014643
140	330	0014644
150	339	0014644A
160	346	0014645
180	363	0014646
200	378	0014647
250	490	0014648
300	530	0014649

Diametro interno
180, 200, 250 e 300 mm
ideali SOLO
al funzionamento con
fumi secchi:

T600-N1-D-V2-L50050-G

Le quote sono indicate in mm

ELBOWS

BÖGEN

30° elbow

Flue ID	A	B	kg	code
80	48.5	130.5	0,24	0014550
100	49.5	135.5	0,30	0014551
120	51	140.5	0,38	0014552
130	51.5	143	0,42	0014553
140	52.5	145.5	0,46	001455A
150	53	148	0,50	0014554
160	53.5	150.5	0,54	0014555
180	55	155.5	0,64	0014556
200	56.5	160.5	0,72	0014557
250	59.5	173	0,98	0014558
300	63	185.5	1,28	0014559

Bogen 30°

Ø Kamin	A	B	kg	Art-Nr.
80	48.5	130.5	0,24	0014550
100	49.5	135.5	0,30	0014551
120	51	140.5	0,38	0014552
130	51.5	143	0,42	0014553
140	52.5	145.5	0,46	001455A
150	53	148	0,50	0014554
160	53.5	150.5	0,54	0014555
180	55	155.5	0,64	0014556
200	56.5	160.5	0,72	0014557
250	59.5	173	0,98	0014558
300	63	185.5	1,28	0014559

45° elbow

Flue ID	A	B	C	D	kg	code
80	73	126	53	103	0,24	0014160
100	76	133	57	107	0,30	0014161
120	78.5	140	61.5	111.5	0,38	0014162
130	80	143.5	63.5	113.5	0,42	0014163
140	81.5	147	65.5	111.5	0,46	001416A
150	83	150.5	67.5	117.5	0,50	0014164
160	84.5	154	69.5	119.5	0,54	0014165
180	87.5	161	73.5	123.5	0,64	0014166
200	90.5	168.5	78	128	0,72	0014167
250	97.5	186	88	138	0,98	0014168
300	105	203.5	98.5	148.5	1,28	0014169

Bogen 45°

Ø Kamin	A	B	C	D	kg	Art-Nr.
80	73	126	53	103	0,24	0014160
100	76	133	57	107	0,30	0014161
120	78.5	140	61.5	111.5	0,38	0014162
130	80	143.5	63.5	113.5	0,42	0014163
140	81.5	147	65.5	111.5	0,46	001416A
150	83	150.5	67.5	117.5	0,50	0014164
160	84.5	154	69.5	119.5	0,54	0014165
180	87.5	161	73.5	123.5	0,64	0014166
200	90.5	168.5	78	128	0,72	0014167
250	97.5	186	88	138	0,98	0014168
300	105	203.5	98.5	148.5	1,28	0014169

90° elbow

Flue ID	A	B	kg	code
80	164	114	0,34	0014170
100	174	124	0,42	0014171
120	184	134	0,54	0014172
130	189	139	0,60	0014173
140	194	144	0,65	001417A
150	199	149	0,72	0014174
160	204	154	0,78	0014175
180	214	164	0,95	0014176
200	224	174	1,05	0014177
250	249	199	1,5	0014178
300	274	224	2	0014179

Bogen 90°

Ø Kamin	A	B	kg	Art-Nr.
80	164	114	0,34	0014170
100	174	124	0,42	0014171
120	184	134	0,54	0014172
130	189	139	0,60	0014173
140	194	144	0,65	001417A
150	199	149	0,72	0014174
160	204	154	0,78	0014175
180	214	164	0,95	0014176
200	224	174	1,05	0014177
250	249	199	1,5	0014178
300	274	224	2	0014179

Adjustable curves from 0° to 90°

Flue ID	H	code
80	283	0014640
100	298	0014641
120	315	0014642
130	322	0014643
140	330	001464A
150	339	0014644
160	346	0014645
180	363	0014646
200	378	0014647
250	490	0014648
300	530	0014649

Internal diameter 180, 200, 250 and 300 mm operating ONLY with dry exhaust gas:

T600-N1-D-V2-L50050-G

Bogen verstellbar 0° bis 90°

Ø Kamin	H	Art-Nr.
80	283	0014640
100	298	0014641
120	315	0014642
130	322	0014643
140	330	001464A
150	339	0014644
160	346	0014645
180	363	0014646
200	378	0014647
250	490	0014648
300	530	0014649

Internal diameter 180, 200, 250 and 300 mm operating ONLY with dry exhaust gas:

T600-N1-D-V2-L50050-G

The distances are expressed in mm

Maßangaben in mm

ALLACCIAMENTI

Tee a 90°

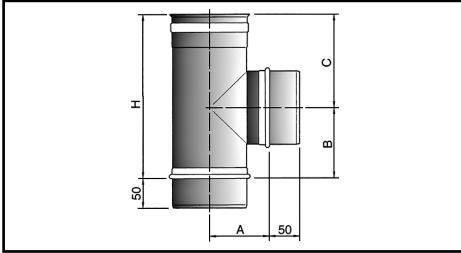

Ø Camino	A	B	C	H	kg	codice
80	77.5	111	161	272	0,4	0014180
100	87.5	111	161	272	0,5	0014181
120	97.5	111	161	272	0,6	0014182
130	102.5	111	161	272	0,65	0014183
140	107.5	111	161	272	0,7	0014184
150	112.5	111	161	272	0,75	0014184
160	117.5	192.5	242.5	435	1,15	0014185
180	127.5	192.5	242.5	435	1,25	0014186
200	137.5	192.5	242.5	435	1,40	0014187
250	162.5	192.5	242.5	435	1,75	0014188
300	187.5	192.5	242.5	435	2,10	0014189

Tee a 90° ridotto maschio

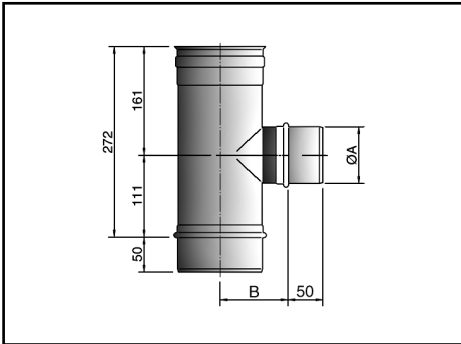

- Sono disponibili, nel nostro magazzino, unicamente i tee ridotti con ØA = 80mm. I tee ridotti con ØA = 100/130/150 vengono costruiti su richiesta.

Ø Camino	ØA = 80			ØA = 100/130/150				
	B	kg	Codice	B	kg	Codice	Codice	Codice
100	85.5	0,5	0014631	97.5	0,5	-	-	-
120	95.5	0,6	0014632	107.5	0,6	0014522	-	-
130	100.5	0,65	0014633	112.5	0,65	0014523	-	-
140	105.5	0,7	001463A	117.5	0,7	001452A	001453A	-
150	110.5	0,75	001463A	122.5	0,75	001452A	001453A	-
160	115.5	1,15	0014635	127.5	1,15	0014525	0014535	-
180	125.5	1,25	0014636	137.5	1,25	0014526	0014536	-
200	135.5	1,40	0014637	147.5	1,40	0014527	0014537	0014547
250	160.5	1,75	0014638	152.5	1,75	0014528	0014538	0014548
300	185.5	2,10	0014639	197.5	2,10	0014529	0014539	0014549

Tee a 90° ridotto con innesto Ø 80 femmina

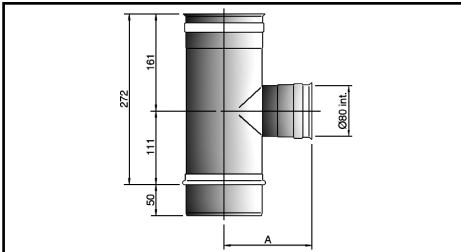

Ø Camino	A	codice
80	120.5	0014660
100	130.5	0014661
130	145.5	0014663

Tee a 135°

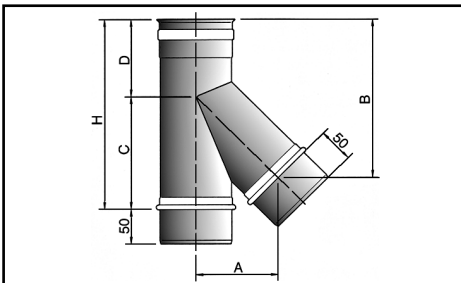

- Non portante.

Ø Camino	A	B	C	D	H	kg	codice
80	96	216.5	151.5	120.5	272	0,3	0014210
100	131	241.5	161.5	110.5	272	0,3	0014211
120	189.5	371.5	253	182	435	0,6	0014212
130	179	332	282	153	435	0,7	0014213
140	184	337	282	153	435	0,8	001421A
150	196	339.5	292	143	435	0,8	0014214
160	189.5	351.5	273	162	435	0,9	0014215
180	222	400	357.5	177.5	535	1,2	0014216
200	239	407	366.7	168	535	1,3	0014217
250	282.5	475	442.5	192.5	635	2,0	0014218
300	324	517.5	492	193	635	2,5	0014219

Le quote sono indicate in mm

CONNECTIONS

90° tee

Flue ID	A	B	C	H	kg	code
80	77.5	111	161	272	0,4	0014180
100	87.5	111	161	272	0,5	0014181
120	97.5	111	161	272	0,6	0014182
130	102.5	111	161	272	0,65	0014183
140	107.5	111	161	272	0,7	001418A
150	112.5	111	161	272	0,75	0014184
160	117.5	192.5	242.5	435	1,15	0014185
180	127.5	192.5	242.5	435	1,25	0014186
200	137.5	192.5	242.5	435	1,40	0014187
250	162.5	192.5	242.5	435	1,75	0014188
300	187.5	192.5	242.5	435	2,10	0014189

reduced 90° tee

- Only the reduced tees dia. = 80mm are available in stock. The reduced tees with dia. = 100/130/150 are made upon request.

Flue ID	ØA = 80			ØA = 100/130/150				
	B	kg	Code	ØA=100	ØA=130	ØA=150		
				B	kg	Code	Code	Code
100	85.5	0,5	0014631	97.5	0,5	-	-	-
120	95.5	0,6	0014632	107.5	0,6	0014522	-	-
130	100.5	0,65	0014633	112.5	0,65	0014523	-	-
140	105.5	0,7	001463A	117.5	0,7	001452A	001453A	-
150	110.5	0,75	0014634	122.5	0,75	0014524	0014534	-
160	115.5	1,15	0014635	127.5	1,15	0014525	0014535	-
180	125.5	1,25	0014636	137.5	1,25	0014526	0014536	-
200	135.5	1,40	0014637	147.5	1,40	0014527	0014537	0014547
250	160.5	1,75	0014638	152.5	1,75	0014528	0014538	0014548
300	185.5	2,10	0014639	197.5	2,10	0014529	0014539	0014549

90° tee with dia. 80 coupling

Flue ID	A	code
80	120.5	0014660
100	130.5	0014661
130	145.5	0014663

135° tee

- not load-bearing.

Flue ID	A	B	C	D	H	kg	code
80	96	216.5	151.5	120.5	272	0,3	0014210
100	131	241.5	161.5	110.5	272	0,3	0014211
120	189.5	371.5	253	182	435	0,6	0014212
130	179	332	282	153	435	0,7	0014213
140	184	337	282	153	435	0,8	001421A
150	196	339.5	292	143	435	0,8	0014214
160	189.5	351.5	273	162	435	0,9	0014215
180	222	400	357.5	177.5	535	1,2	0014216
200	239	407	366.7	168	535	1,3	0014217
250	282.5	475	442.5	192.5	635	2,0	0014218
300	324	517.5	492	193	635	2,5	0014219

The distances are expressed in mm

ANSCHLÜSSE

T-Anschluss 90°

Ø Kamin	A	B	C	H	kg	Art-Nr.
80	77.5	111	161	272	0,4	0014180
100	87.5	111	161	272	0,5	0014181
120	97.5	111	161	272	0,6	0014182
130	102.5	111	161	272	0,65	0014183
140	107.5	111	161	272	0,7	001418A
150	112.5	111	161	272	0,75	0014184
160	117.5	192.5	242.5	435	1,15	0014185
180	127.5	192.5	242.5	435	1,25	0014186
200	137.5	192.5	242.5	435	1,40	0014187
250	162.5	192.5	242.5	435	1,75	0014188
300	187.5	192.5	242.5	435	2,10	0014189

T-Anschluss 90° reduziert

- Wir haben nur T-Reduzierungen mit ØA = 80mm auf Lager. Die T- Reduzierungen mit ØA = 100/130/150 werden nur auf Anfrage hergestellt.

Ø Kamin	ØA = 80			ØA = 100/130/150				
	B	kg	Art-Nr.	ØA=100	ØA=130	ØA=150		
				B	kg	Art-Nr.	Art-Nr.	Art-Nr.
100	85.5	0,5	0014631	97.5	0,5	-	-	-
120	95.5	0,6	0014632	107.5	0,6	0014522	-	-
130	100.5	0,65	0014633	112.5	0,65	0014523	-	-
140	105.5	0,7	001463A	117.5	0,7	001452A	001453A	-
150	110.5	0,75	0014634	122.5	0,75	0014524	0014534	-
160	115.5	1,15	0014635	127.5	1,15	0014525	0014535	-
180	125.5	1,25	0014636	137.5	1,25	0014526	0014536	-
200	135.5	1,40	0014637	147.5	1,40	0014527	0014537	0014547
250	160.5	1,75	0014638	152.5	1,75	0014528	0014538	0014548
300	185.5	2,10	0014639	197.5	2,10	0014529	0014539	0014549

T-Anschluss 90° mit Verbindung Ø 80

Ø Kamin	A	Art-Nr.
80	120.5	0014660
100	130.5	0014661
130	145.5	0014663

T-Anschluss 135°

- nicht tragend.

Ø Kamin	A	B	C	D	H	kg	Art-Nr.
80	96	216.5	151.5	120.5	272	0,3	0014210
100	131	241.5	161.5	110.5	272	0,3	0014211
120	189.5	371.5	253	182	435	0,6	0014212
130	179	332	282	153	435	0,7	0014213
140	184	337	282	153	435	0,8	001421A
150	196	339.5	292	143	435	0,8	0014214
160	189.5	351.5	273	162	435	0,9	0014215
180	222	400	357.5	177.5	535	1,2	0014216
200	239	407	366.7	168	535	1,3	0014217
250	282.5	475	442.5	192.5	635	2,0	0014218
300	324	517.5	492	193	635	2,5	0014219

Maßangaben in mm

Modulo controllo fumi

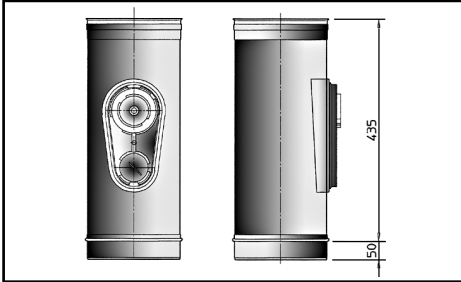

- Realizzato con processo di imbutitura.
- Da installare nei tratti verticali al di sopra di un tee a 90° o un tee a 135° e ad una distanza di almeno 30i del camino.
- Da installare inoltre nei tratti suborizzontali nei casi previsti dal DPR 1391 Art. 7.9.
- Fornito completo di termometro.

Ø Camino	kg	codice
130	0,8	0014383
140	0,85	001438A
150	0,9	0014384
160	1,3	0014385
180	0,45	0014386
200	1,60	0014387
250	1,95	0014388
300	2,35	0014389

Modulo d'ispezione (Ø 130÷300 mm)

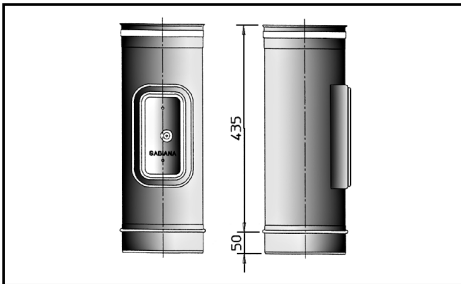

- Realizzato con processo di imbutitura.
- Da installare ogni 10 m di raccordo suborizzontale e negli altri casi previsti dal DPR 1391 Art. 7.7.
- Può essere utilizzato, unitamente al tappo raccogli condensa, come camera raccolta incombusti negli impianti con combustibile a gas.

Ø Camino	kg	codice
130	0,8	0014393
140	0,85	001439A
150	0,9	0014394
160	1,3	0014395
180	1,45	0014396
200	1,60	0014397
250	1,95	0014398
300	2,35	0014399

Tappo d'ispezione

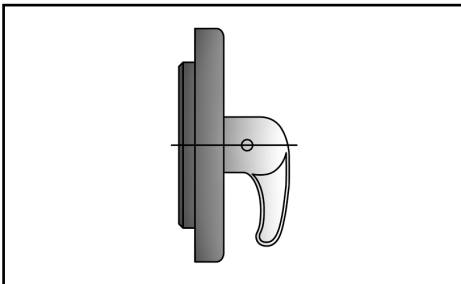

Ø Camino	codice
80	0014600
100	0014601
120	0014602
130	0014603
140	001460A
150	0014604
160	0014605
180	0014606
200	0014607
250	0014608
300	0014609

Tappo d'ispezione monoparete alte temperature

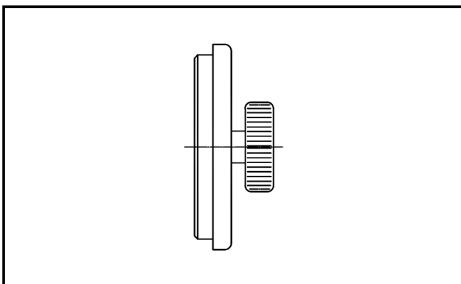

- Da utilizzare per impianti T600-N1, unitamente ai moduli d'ispezione con tappo, in sostituzione dei tappi con guarnizione silicica.

Ø interno	codice
100	0014681
130	0014683
150	0014684
250	0014688

INSPECTION

Flue gas inspection length

- Made using the deep drawing process.
- To be installed in the vertical sections above a 90° tee or a 135° tee and at a distance of at least 3 times the ID of the chimney.
- Also to be installed in the sub-horizontal sections where required by the legislation in force.
- Supplied complete with thermometer.

Flue ID	kg	code
130	0,8	0014383
140	0,85	001438A
150	0,9	0014384
160	1,3	0014385
180	0,45	0014386
200	1,60	0014387
250	1,95	0014388
300	2,35	0014389

Inspection length (Ø 130÷300 mm)

- Made using the deep drawing process.
- To be installed every 10 m of connection in the sub-horizontal sections and in the other cases where required by the legislation in force.
- Can be used, together with the condensate collection cap, as a collection chamber for unburned residues in gas-fired systems.

Flue ID	kg	code
130	0,8	0014393
140	0,85	001439A
150	0,9	0014394
160	1,3	0014395
180	1,45	0014396
200	1,60	0014397
250	1,95	0014398
300	2,35	0014399

Inspection plug

Flue ID	code
80	0014600
100	0014601
120	0014602
130	0014603
140	001460A
150	0014604
160	0014605
180	0014606
200	0014607
250	0014608
300	0014609

High temperatures single wall inspection plug

- To be used for T600-N1 installations, together with inspection modules with plug, replacing plugs with silicone gaskets.

ID	code
100	0014681
130	0014683
150	0014684
250	0014688

PRÜFELEMENTE

Element zur Abgasüberwachung

- Im Tiefziehverfahren hergestellt.
- Es muss in senkrechten Abschnitten über einem T-Anschluss 90° oder einem T-Anschluss 135° in einem Abstand von mindestens 3 Innendurchmessern des Kamins installiert werden.
- Ferner muss es in subhorizontalen Abschnitten gemäß den Bestimmungen im jeweiligen Installationsland installiert werden.
- Thermometer im Lieferumfang enthalten.

Ø Kamin	kg	Art-Nr.
130	0,8	0014383
140	0,85	001438A
150	0,9	0014384
160	1,3	0014385
180	0,45	0014386
200	1,60	0014387
250	1,95	0014388
300	2,35	0014389

Prüföffnung (Ø 130÷300 mm)

- Im Tiefziehverfahren hergestellt.
- Sie muss bei subhorizontalen Verbindungen alle 10 m und gemäß den Bestimmungen im jeweiligen Installationsland installiert werden.
- Sie kann zusammen mit der Kondensatverschlußskappe bei gasbetriebenen Anlagen als Sammelbehälter für Verbrennungsrückstände verwendet werden.

Ø Kamin	kg	Art-Nr.
130	0,8	0014393
140	0,85	001439A
150	0,9	0014394
160	1,3	0014395
180	1,45	0014396
200	1,60	0014397
250	1,95	0014398
300	2,35	0014399

Prüfverschluss

Ø Kamin	Art-Nr.
80	0014600
100	0014601
120	0014602
130	0014603
140	001460A
150	0014604
160	0014605
180	0014606
200	0014607
250	0014608
300	0014609

Einwandige Inspektionskappe hohe Temperaturen

- Zu benutzen für Anlagen T600-N1 gemeinsam mit den Inspektionsmodulen mit Kappe, im Austausch der Kappen mit Silikon dichtungen.

Innendurchmesser	Art-Nr.
100	0014681
130	0014683
150	0014684
250	0014688

RACCORDI

Raccordo incremento maschio - femmina

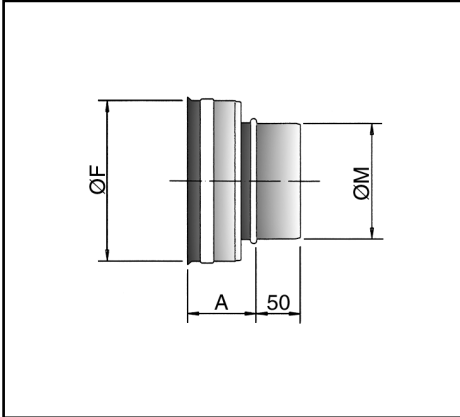

Ø M	Ø F	A	codice	Ø M	Ø F	A	codice
80	100	130	0014350	150	160	135	0014354
	120	150	0014360		180	140	0014364
	130	190	0014370		200	170	0014374
100	120	140	0014351	160	180	140	0014355
	130	160	0014361		200	160	0014365
	140	150	0014571		250	200	0014575
	150	150	0014371		200	140	0014356
120	130	135	0014352	180	250	175	0014366
	140	135	0014372		300	235	0014376
	150	135	0014362		250	160	0014357
	160	165	0014372	200	300	215	0014367
130	140	130	0014573	250	-	-	-
	150	135	0014353		300	150	0014358
	160	155	0014363		-	-	-
	180	160	0014373	-	-	-	
140	150	130	001435A				
	160	150	001436A				
	180	160	001437A				

Raccordo

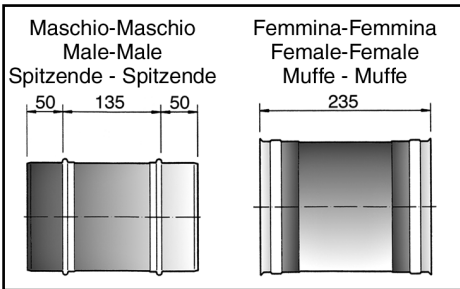

Maschio - Maschio

Ø Camino	kg	codice
80	0,24	0014270
100	0,30	0014271
120	0,35	0014272
130	0,40	0014273
140	0,40	001427A
150	0,45	0014274
160	0,50	0014275
180	0,55	0014276
200	0,60	0014277
250	0,75	0014278
300	0,90	0014279

Femmina - Femmina

Ø Camino	kg	codice
80	0,24	0014230
100	0,30	0014231
120	0,35	0014232
130	0,40	0014233
140	0,40	001423A
150	0,45	0014234
160	0,50	0014235
180	0,55	0014236
200	0,60	0014237
250	0,75	0014238
300	0,90	0014239

Raccordo caldaia

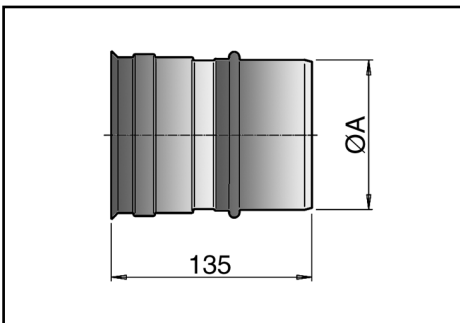

- Da utilizzare nel raccordo con il canale da fumo fornito con la caldaia murale o come raccordo caldaia.

Ø Camino	ØA	kg	codice
80	79	0,1	0014580
100	99	0,1	0014581
120	119	0,2	0014582
130	129	0,2	0014583
140	139	0,2	001458A
150	149	0,2	0014584
160	159	0,2	0014585
180	179	0,3	0014586
200	199	0,3	0014587
250	249	0,3	0014588
300	299	0,4	0014589

Le quote sono indicate in mm

ADAPTORS

Male – female step-up adaptor

Ø M	Ø F	A	code	Ø M	Ø F	A	code
80	100	130	0014350	150	160	135	0014354
	120	150	0014360		180	140	0014364
	130	190	0014370		200	170	0014374
100	120	140	0014351	160	180	140	0014355
	130	160	0014361		200	160	0014365
	140	150	0014571		250	200	0014575
	150	150	0014371		200	140	0014356
120	130	135	0014352	180	250	175	0014366
	140	135	0014372		300	235	0014376
	150	135	0014362		250	160	0014357
	160	165	0014372		300	215	0014367
130	140	130	0014573	200	-	-	-
	150	135	0014353		300	150	0014358
	160	155	0014363		-	-	-
	180	160	0014373		-	-	-
140	150	130	001435A	250	-	-	-
	160	150	001436A		-	-	-
	180	160	001437A		-	-	-

Adaptor

Male - Male

Flue ID	kg	code
80	0,24	0014270
100	0,30	0014271
120	0,35	0014272
130	0,40	0014273
140	0,40	001427A
150	0,45	0014274
160	0,50	0014275
180	0,55	0014276
200	0,60	0014277
250	0,75	0014278
300	0,90	0014279

Female - Female

Flue ID	kg	code
80	0,24	0014230
100	0,30	0014231
120	0,35	0014232
130	0,40	0014233
140	0,40	001423A
150	0,45	0014234
160	0,50	0014235
180	0,55	0014236
200	0,60	0014237
250	0,75	0014238
300	0,90	0014239

Boiler adaptor

- To be used when joining the flue supplied to the wall hung boiler or as a boiler fitting.

Flue ID	ØA	kg	code
80	79	0,1	0014580
100	99	0,1	0014581
120	119	0,2	0014582
130	129	0,2	0014583
140	139	0,2	001458A
150	149	0,2	0014584
160	159	0,2	0014585
180	179	0,3	0014586
200	199	0,3	0014587
250	249	0,3	0014588
300	299	0,4	0014589

RACCORDI

Erweiterungsanschluss Spitzende – Muffe

Ø M	Ø F	A	Art-Nr.	Ø M	Ø F	A	Art-Nr.
80	100	130	0014350	150	160	135	0014354
	120	150	0014360		180	140	0014364
	130	190	0014370		200	170	0014374
100	120	140	0014351	160	180	140	0014355
	130	160	0014361		200	160	0014365
	140	150	0014571		250	200	0014575
	150	150	0014371		200	140	0014356
120	130	135	0014352	180	250	175	0014366
	140	135	0014372		300	235	0014376
	150	135	0014362		250	160	0014357
	160	165	0014372		300	215	0014367
130	140	130	0014573	200	-	-	-
	150	135	0014353		300	150	0014358
	160	155	0014363		-	-	-
	180	160	0014373		-	-	-
140	150	130	001435A	250	-	-	-
	160	150	001436A		-	-	-
	180	160	001437A		-	-	-

Anschluss

Spitzende - Spitzende

Ø Kamin	kg	Art-Nr.
80	0,24	0014270
100	0,30	0014271
120	0,35	0014272
130	0,40	0014273
140	0,40	001427A
150	0,45	0014274
160	0,50	0014275
180	0,55	0014276
200	0,60	0014277
250	0,75	0014278
300	0,90	0014279

Muffe - Muffe

Ø Kamin	kg	Art-Nr.
80	0,24	0014230
100	0,30	0014231
120	0,35	0014232
130	0,40	0014233
140	0,40	001423A
150	0,45	0014234
160	0,50	0014235
180	0,55	0014236
200	0,60	0014237
250	0,75	0014238
300	0,90	0014239

Feuerungsanschluss

- Für den Anschluss an den Rauchgaskanal, der mit dem Wandkessel geliefert wird, oder als Kesselanschluss.

Ø Kamin	ØA	kg	Art-Nr.
80	79	0,1	0014580
100	99	0,1	0014581
120	119	0,2	0014582
130	129	0,2	0014583
140	139	0,2	001458A
150	149	0,2	0014584
160	159	0,2	0014585
180	179	0,3	0014586
200	199	0,3	0014587
250	249	0,3	0014588
300	299	0,4	0014589

TAPPI

Tappo con scarico condensa

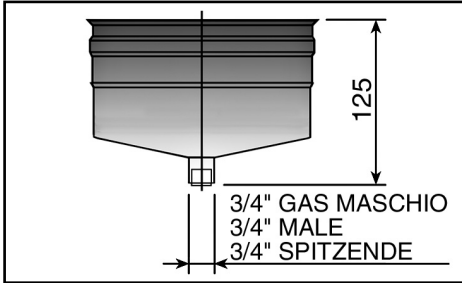

Ø Camino	kg	codice
80	0,2	0014400
100	0,2	0014401
120	0,2	0014402
130	0,2	0014403
140	0,2	001440A
150	0,2	0014404
160	0,2	0014405
180	0,3	0014406
200	0,3	0014407
250	0,3	0014408
300	0,4	0014409

Tappo di chiusura

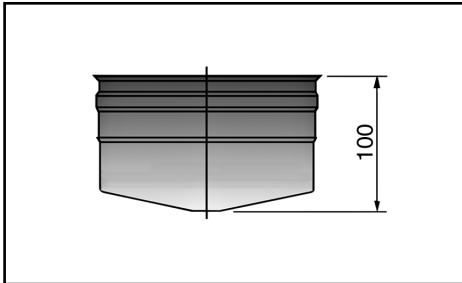

Ø Camino	kg	codice
80	0,2	0014410
100	0,2	0014411
120	0,2	0014412
130	0,2	0014413
140	0,2	001441A
150	0,2	0014414
160	0,2	0014415
180	0,3	0014416
200	0,3	0014417
250	0,3	0014418
300	0,4	0014419

ELEMENTI DI FISSAGGIO

Staffa a parete

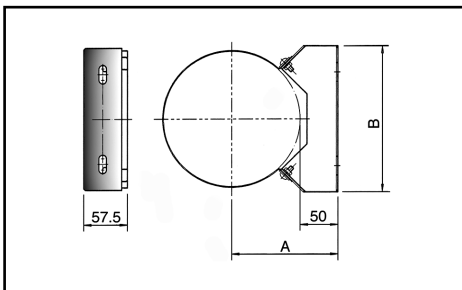

- Da installare ogni 4 m.
- Assicurare la stabilità laterale contro l'azione del vento.

Ø Camino	A	B	codice
80	91	123	0014420
100	101	137	0014421
120	111	151	0014422
130	116	158	0014423
140	121	165	001442A
150	126	172	0014424
160	131	179	0014425
180	141	193	0014426
200	151	208	0014427
250	176	243	0014428
300	201	278	0014429

Le quote sono indicate in mm

PLUGS

Condensate collector

Flue ID	kg	code
80	0,2	0014400
100	0,2	0014401
120	0,2	0014402
130	0,2	0014403
140	0,2	001440A
150	0,2	0014404
160	0,2	0014405
180	0,3	0014406
200	0,3	0014407
250	0,3	0014408
300	0,4	0014409

Plugs

Flue ID	kg	code
80	0,2	0014410
100	0,2	0014411
120	0,2	0014412
130	0,2	0014413
140	0,2	001441A
150	0,2	0014414
160	0,2	0014415
180	0,3	0014416
200	0,3	0014417
250	0,3	0014418
300	0,4	0014419

VERSCHLÜSSE

Verschlusskappe mit Kondensatabfluss

Ø Kamin	kg	Art-Nr.
80	0,2	0014400
100	0,2	0014401
120	0,2	0014402
130	0,2	0014403
140	0,2	001440A
150	0,2	0014404
160	0,2	0014405
180	0,3	0014406
200	0,3	0014407
250	0,3	0014408
300	0,4	0014409

Verschlusskappe

Ø Kamin	kg	Art-Nr.
80	0,2	0014410
100	0,2	0014411
120	0,2	0014412
130	0,2	0014413
140	0,2	001441A
150	0,2	0014414
160	0,2	0014415
180	0,3	0014416
200	0,3	0014417
250	0,3	0014418
300	0,4	0014419

FASTENING ELEMENTS

Wall band

- To be installed every 4 m.
- Ensures lateral stability against the action of the wind.

Flue ID	A	B	code
80	91	123	0014420
100	101	137	0014421
120	111	151	0014422
130	116	158	0014423
140	121	165	001442A
150	126	172	0014424
160	131	179	0014425
180	141	193	0014426
200	151	208	0014427
250	176	243	0014428
300	201	278	0014429

The distances are expressed in mm

BEFESTIGUNGSELEMENTE

Wandhalter

- Er muss alle 4 m installiert werden.
- Zur Sicherung der Seitenstabilität bei Windeinwirkung.

Ø Kamin	A	B	Art-Nr.
80	91	123	0014420
100	101	137	0014421
120	111	151	0014422
130	116	158	0014423
140	121	165	001442A
150	126	172	0014424
160	131	179	0014425
180	141	193	0014426
200	151	208	0014427
250	176	243	0014428
300	201	278	0014429

Maßangaben in mm

Supporto a parete

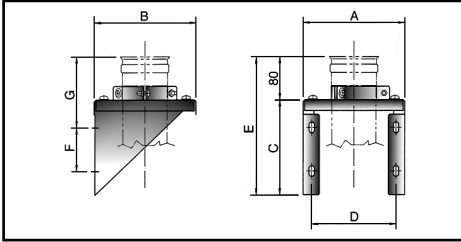

Ø Camino	A	B	C	D	E	F	G	codice
80	187	181	176	155	256	81	131	0014430
100	207	201	196	175	276	101	131	0014431
120	227	221	216	195	296	101	141	0014432
130	237	231	226	205	306	111	141	0014433
140	247	241	236	215	316	121	141	001443A
150	257	251	246	225	326	131	141	0014434
160	267	261	256	235	336	101	161	0014435
180	287	281	276	255	356	121	161	0014436
200	307	301	296	275	376	141	161	0014437
250	357	351	346	325	426	151	181	0014438
300	407	401	396	375	476	201	181	0014439

Piastra tagliafuoco

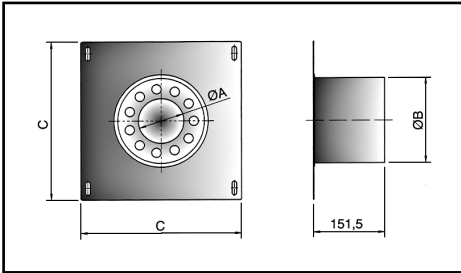

- Utilizzare nell'attraversamento di una soletta.

Ø Camino	ØA	ØB	C	codice
80	96	183	340	0014450
100	116	203	360	0014451
120	136	223	380	0014452
130	146	233	390	0014453
140	156	243	400	001445A
150	166	253	410	0014454
160	176	263	420	0014455
180	196	283	440	0014456
200	216	303	460	0014457
250	266	353	510	0014458
300	316	403	560	0014459

Piastra di base

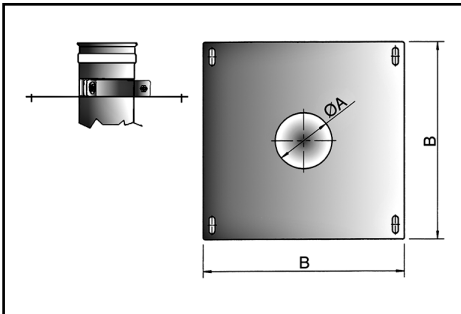

- Utilizzare per il collegamento di una camera raccolta incombusti in muratura con il primo modulo del camino.

Ø Camino	ØA	B	codice
80	96	340	0014440
100	116	360	0014441
120	136	380	0014442
130	146	390	0014443
140	156	400	001444A
150	166	410	0014444
160	176	420	0014445
180	196	440	0014446
200	216	460	0014447
250	266	510	0014448
300	316	560	0014449

Piastra di base con scarico condensa

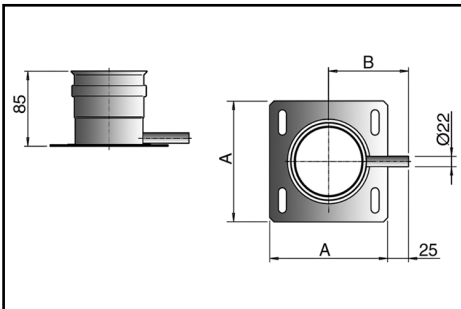

- Elemento da porre alla base del caminonecessario a supportare la canna fumariaquando è appoggiata su di un basamentoo su di una coppia di mensole. È dotato di scarico condensa in acciaio inox.

Ø Camino	A	B	codice
80	140	95	0014590
100	160	105	0014591
120	180	115	0014592
130	190	120	0014593
140	200	125	001459A
150	210	130	0014594
160	220	135	0014595
180	240	145	0014596
200	260	155	0014597
250	310	180	0014598
300	360	205	0014599

Le quote sono indicate in mm

FASTENING ELEMENTS

Wall support

Flue ID	A	B	C	D	E	F	G	code
80	187	181	176	155	256	81	131	0014430
100	207	201	196	175	276	101	131	0014431
120	227	221	216	195	296	101	141	0014432
130	237	231	226	205	306	111	141	0014433
140	247	241	236	215	316	121	141	001443A
150	257	251	246	225	326	131	141	0014434
160	267	261	256	235	336	101	161	0014435
180	287	281	276	255	356	121	161	0014436
200	307	301	296	275	376	141	161	0014437
250	357	351	346	325	426	151	181	0014438
300	407	401	396	375	476	201	181	0014439

Fire barrier plate

- Used when passing through the ceiling.

Flue ID	ØA	ØB	C	code
80	96	183	340	0014450
100	116	203	360	0014451
120	136	223	380	0014452
130	146	233	390	0014453
140	156	243	400	001445A
150	166	253	410	0014454
160	176	263	420	0014455
180	196	283	440	0014456
200	216	303	460	0014457
250	266	353	510	0014458
300	316	403	560	0014459

Base support plate

- Used for the connection of a brick collection chamber for unburned residues to the first module in the chimney.

Flue ID	ØA	B	code
80	96	340	0014440
100	116	360	0014441
120	136	380	0014442
130	146	390	0014443
140	156	400	001444A
150	166	410	001444A
160	176	420	0014445
180	196	440	0014446
200	216	460	0014447
250	266	510	0014448
300	316	560	0014449

Base plate with side condensate drain

- Element to be installed at the bottom of the chimney to support the flue when this is rested on a base or a pair of shelves. Fitted with stainless steel condensate drain.

Flue ID	A	B	code
80	140	95	0014590
100	160	105	0014591
120	180	115	0014592
130	190	120	0014593
140	200	125	001459A
150	210	130	001459A
160	220	135	0014595
180	240	145	0014596
200	260	155	0014597
250	310	180	0014598
300	360	205	0014599

The distances are expressed in mm

BEFESTIGUNGSELEMENTE

Wandkonsole

Ø Kamin	A	B	C	D	E	F	G	Art-Nr.
80	187	181	176	155	256	81	131	0014430
100	207	201	196	175	276	101	131	0014431
120	227	221	216	195	296	101	141	0014432
130	237	231	226	205	306	111	141	0014433
140	247	241	236	215	316	121	141	001443A
150	257	251	246	225	326	131	141	0014434
160	267	261	256	235	336	101	161	0014435
180	287	281	276	255	356	121	161	0014436
200	307	301	296	275	376	141	161	0014437
250	357	351	346	325	426	151	181	0014438
300	407	401	396	375	476	201	181	0014439

Brandschutzplatte

- Für die Durchführung durch eine Geschossdecke.

Ø Kamin	ØA	ØB	C	Art-Nr.
80	96	183	340	0014450
100	116	203	360	0014451
120	136	223	380	0014452
130	146	233	390	0014453
140	156	243	400	001445A
150	166	253	410	001445A
160	176	263	420	0014455
180	196	283	440	0014456
200	216	303	460	0014457
250	266	353	510	0014458
300	316	403	560	0014459

Fundamentplatte

- Zur Verbindung eines Sammelbehälters für Verbrennungsrückstände aus Mauerwerk mit dem ersten Bauteil des Kamins.

Ø Kamin	ØA	B	Art-Nr.
80	96	340	0014440
100	116	360	0014441
120	136	380	0014442
130	146	390	0014443
140	156	400	001444A
150	166	410	001444A
160	176	420	0014445
180	196	440	0014446
200	216	460	0014447
250	266	510	0014448
300	316	560	0014449

Fundamentplatte mit Kondensatabfluss

- Element am Kaminfundament, das den Schornstein trägt, wenn er auf einem Aufbau oder zwei Konsolen gelagert ist. Mit Kondensatabfluss aus Edelstahl.

Ø Kamin	A	B	Art-Nr.
80	140	95	0014590
100	160	105	0014591
120	180	115	0014592
130	190	120	0014593
140	200	125	001459A
150	210	130	001459A
160	220	135	0014595
180	240	145	0014596
200	260	155	0014597
250	310	180	0014598
300	360	205	0014599

Maßangaben in mm

Fascia di bloccaggio

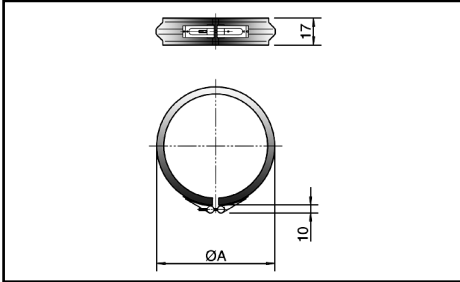

Ø Camino	A	kg	codice
80	95	0,05	0014150
100	115	0,05	0014151
120	135	0,09	0014152
130	145	0,1	0014153
140	155	0,1	001415A
150	165	0,1	0014154
160	175	0,12	0014155
180	195	0,12	0014156
200	215	0,13	0014157
250	265	0,15	0014158
300	315	0,17	0014159

Fascia per tiranti

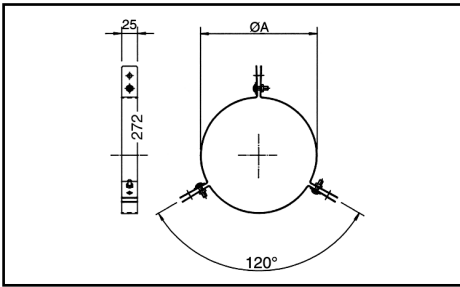

- Da installare subito sopra le giunzioni.

Ø Camino	ØA	codice
80	83.5	0014460
100	103.5	0014461
120	123.5	0014462
130	133.5	0014463
140	143.5	001446A
150	153.5	0014464
160	163.5	0014465
180	183.5	0014466
200	203.5	0014467
250	253.5	0014468
300	303.5	0014469

Fascia di calaggio

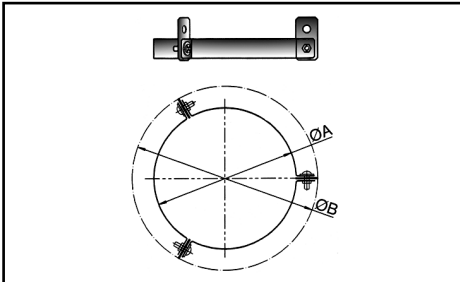

Ø Camino	ØA	ØB	codice
80	81	139	0014480
100	101	159	0014481
120	121	179	0014482
130	131	189	0014483
140	141	199	001448A
150	151	209	0014484
160	161	219	0014485
180	181	239	0014486
200	201	259	0014487
250	251	309	0014488
300	301	359	0014489

Fascia di centraggio

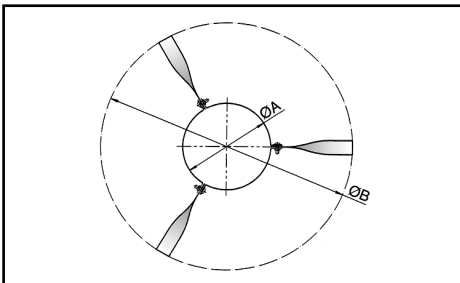

Ø Camino	ØA	ØB	codice
80	81	423	0014470
100	101	443	0014471
120	121	463	0014472
130	131	473	0014473
140	141	483	001447A
150	151	493	0014474
160	161	503	0014475
180	181	523	0014476
200	201	543	0014477
250	251	593	0014478
300	301	643	0014479

Le quote sono indicate in mm

FASTENING ELEMENTS

BEFESTIGUNGSELEMENTE

Locking band

Flue ID	A	kg	code
80	95	0,05	0014150
100	115	0,05	0014151
120	135	0,09	0014152
130	145	0,1	0014153
140	155	0,1	001415A
150	165	0,1	0014154
160	175	0,12	0014155
180	195	0,12	0014156
200	215	0,13	0014157
250	265	0,15	0014158
300	315	0,17	0014159

Klemmband

Ø Kamin	A	kg	Art-Nr.
80	95	0,05	0014150
100	115	0,05	0014151
120	135	0,09	0014152
130	145	0,1	0014153
140	155	0,1	001415A
150	165	0,1	0014154
160	175	0,12	0014155
180	195	0,12	0014156
200	215	0,13	0014157
250	265	0,15	0014158
300	315	0,17	0014159

Bracing bracket

- To be installed immediately above the joints.

Flue ID	ØA	code
80	83.5	0014460
100	103.5	0014461
120	123.5	0014462
130	133.5	0014463
140	143.5	001446A
150	153.5	0014464
160	163.5	0014465
180	183.5	0014466
200	203.5	0014467
250	253.5	0014468
300	303.5	0014469

Seilspannschelle

- Für die Installation direkt über den Verbindungen.

Ø Kamin	ØA	Art-Nr.
80	83.5	0014460
100	103.5	0014461
120	123.5	0014462
130	133.5	0014463
140	143.5	001446A
150	153.5	0014464
160	163.5	0014465
180	183.5	0014466
200	203.5	0014467
250	253.5	0014468
300	303.5	0014469

Levelling clamp

Flue ID	ØA	ØB	code
80	81	139	0014480
100	101	159	0014481
120	121	179	0014482
130	131	189	0014483
140	141	199	001448A
150	151	209	0014484
160	161	219	0014485
180	181	239	0014486
200	201	259	0014487
250	251	309	0014488
300	301	359	0014489

Kabelschelle

Ø Kamin	ØA	ØB	Art-Nr.
80	81	139	0014480
100	101	159	0014481
120	121	179	0014482
130	131	189	0014483
140	141	199	001448A
150	151	209	0014484
160	161	219	0014485
180	181	239	0014486
200	201	259	0014487
250	251	309	0014488
300	301	359	0014489

Centering clamp

Flue ID	ØA	ØB	code
80	81	423	0014470
100	101	443	0014471
120	121	463	0014472
130	131	473	0014473
140	141	483	001447A
150	151	493	0014474
160	161	503	0014475
180	181	523	0014476
200	201	543	0014477
250	251	593	0014478
300	301	643	0014479

Zentrierschelle

Ø Kamin	ØA	ØB	Art-Nr.
80	81	423	0014470
100	101	443	0014471
120	121	463	0014472
130	131	473	0014473
140	141	483	001447A
150	151	493	0014474
160	161	503	0014475
180	181	523	0014476
200	201	543	0014477
250	251	593	0014478
300	301	643	0014479

The distances are expressed in mm

Maßangaben in mm

ELEMENTI DI FISSAGGIO

Guarnizione di tenuta

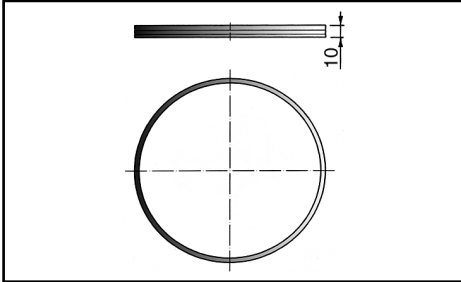

Ø Camino	codice
80	6014000
100	6014001
120	6014002
130	6014003
140	601400A
150	6014004
160	6014005
180	6014006
200	6014007
250	6014008
300	6014009

Coppella isolante

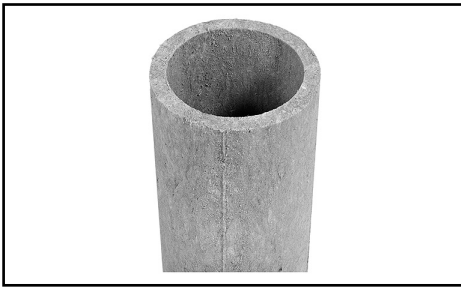

Ø Interno	codice
80	9014000
100	9014001
120	9014002
130	9014003
140	901400A
150	9014004
160	9014005
180	9014006
200	9014007
250	9014008
300	9014009

TERMINALI E FALDALI

Terminale con copertura

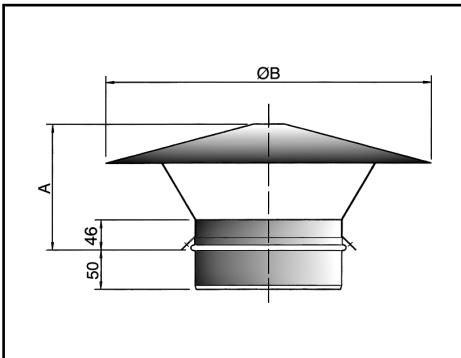

- Impedisce alla pioggia di entrare all'interno del camino.
- Prevede 3 occhielli per l'eventuale fissaggio di tiranti.

Ø Camino	A	ØB	kg	codice
80	131	250	0,7	0014490
100	131	250	0,7	0014491
120	146	300	0,9	0014492
130	146	300	0,9	0014493
140	151	350	1,1	001449A
150	151	350	1,1	0014494
160	151	350	1,1	0014495
180	167	400	1,4	0014496
200	167	400	1,4	0014497
250	195	480	2	0014498
300	204	560	2,5	0014499

Le quote sono indicate in mm

FASTENING ELEMENTS

BEFESTIGUNGSELEMENTE

Gasket

Flue ID	code
80	6014000
100	6014001
120	6014002
130	6014003
140	601400A
150	6014004
160	6014005
180	6014006
200	6014007
250	6014008
300	6014009

Dichtung

Ø Kamin	Art-Nr.
80	6014000
100	6014001
120	6014002
130	6014003
140	601400A
150	6014004
160	6014005
180	6014006
200	6014007
250	6014008
300	6014009

Insulating liner

ID	code
80	9014000
100	9014001
120	9014002
130	9014003
140	901400A
150	9014004
160	9014005
180	9014006
200	9014007
250	9014008
300	9014009

Rohrisolierung

Innendurchmesser	Art-Nr.
80	9014000
100	9014001
120	9014002
130	9014003
140	901400A
150	9014004
160	9014005
180	9014006
200	9014007
250	9014008
300	9014009

TERMINALS AND BARGE COVERS

MÜNDUNGSABSCHLÜSSE UND DACHDURCHFÜHRUNGEN

Terminal with cover

- Prevents rain from entering inside the chimney.
- Prevede 3 occhielli per l'eventuale fissaggio di tiranti.

Mündungsabschluss mit Abdeckung

- Verhindert das Eindringen von Regen in den Kamin.
- Prevede 3 occhielli per l'eventuale fissaggio di tiranti.

Flue ID	A	ØB	kg	code
80	131	250	0,7	0014490
100	131	250	0,7	0014491
120	146	300	0,9	0014492
130	146	300	0,9	0014493
140	151	350	1,1	001449A
150	151	350	1,1	0014494
160	151	350	1,1	0014495
180	167	400	1,4	0014496
200	167	400	1,4	0014497
250	195	480	2	0014498
300	204	560	2,5	0014499

Ø Kamin	A	ØB	kg	Art-Nr.
80	131	250	0,7	0014490
100	131	250	0,7	0014491
120	146	300	0,9	0014492
130	146	300	0,9	0014493
140	151	350	1,1	001449A
150	151	350	1,1	0014494
160	151	350	1,1	0014495
180	167	400	1,4	0014496
200	167	400	1,4	0014497
250	195	480	2	0014498
300	204	560	2,5	0014499

The distances are expressed in mm

Maßangaben in mm

TERMINALI E FALDALI

Terminale parapoggia

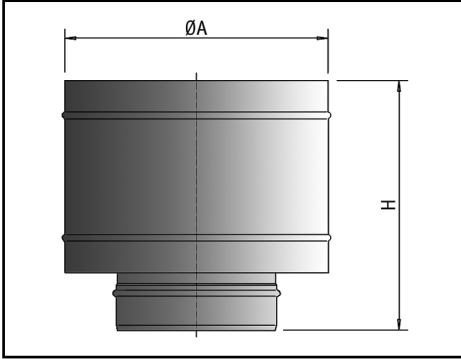

- Impedisce alla pioggia di entrare all'interno del camino anche in presenza di vento laterale.
- Testato secondo la UNI EN 1856-1.

Ø Camino	ØA	H	kg	codice
80	181	240	0,9	0014670
100	231	240	1,1	0014671
120	231	240	1,1	0014672
130	251	270	1,3	0014673
140	251	270	1,3	001467A
150	251	270	1,4	0014674
160	301	320	1,8	0014675
180	301	320	1,8	0014676
200	351	320	2,0	0014677
250	481	320	2,9	0014678
300	571	320	3,6	0014679

Faldale universale da 0° a 135°

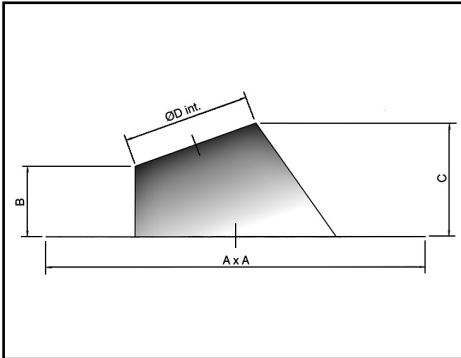

- Materiale: Alluminio.
- Si consiglia di utilizzarlo unitamente al rispettivo collare antivento.

Ø Camino	A	B	C	ØD	codice
80	468	60	97	107	0014500
100	507	80	124	128	0014501
120	532	80	132	149	0014502
130	545	80	136	160	0014503
140	558	80	138	171	001450A
150	584	100	163	181	0014504
160	596	100	167	192	0014505
180	635	120	193	213	0016811
200	660	120	200	234	0016812
250	737	140	238	287	0016814
300	814	160	277	341	0016815

Collare antivento

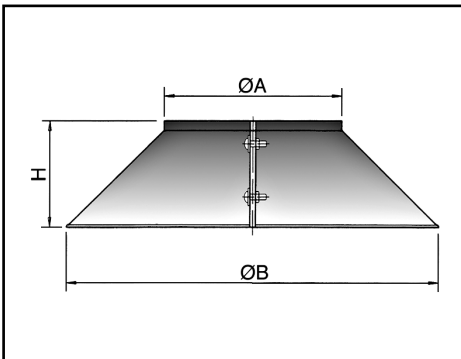

- Materiale: Alluminio.

Ø Camino	ØA	ØB	H	codice
80	82	202	70	0014510
100	102	242	80	0014511
120	122	272	85	0014512
130	132	292	90	0014513
140	142	302	90	001451A
150	152	322	95	0014514
160	162	342	100	0014515
180	182	382	110	0016821
200	202	402	110	0016822
250	252	492	130	0016824
300	302	582	150	0016825

Le quote sono indicate in mm

TERMINALS AND BARGE COVERS

Rain cup

- Prevents rain from entering inside the chimney, even with crosswinds.
- Tested in compliance with EN 1856-1.

Flue ID	ØA	H	kg	code
80	181	240	0,9	0014670
100	231	240	1,1	0014671
120	231	240	1,1	0014672
130	251	270	1,3	0014673
140	251	270	1,3	001467A
150	251	270	1,4	0014674
160	301	320	1,8	0014675
180	301	320	1,8	0014676
200	351	320	2,0	0014677
250	481	320	2,9	0014678
300	571	320	3,6	0014679

Adjustable flashing from 0° to 135°

- Material: Aluminium.
- Should be used together with the storm collar.

Flue ID	A	B	C	ØD	code
80	468	60	97	107	0014500
100	507	80	124	128	0014501
120	532	80	132	149	0014502
130	545	80	136	160	0014503
140	558	80	138	171	001450A
150	584	100	163	181	0014504
160	596	100	167	192	0014505
180	635	120	193	213	0016811
200	660	120	200	234	0016812
250	737	140	238	287	0016814
300	814	160	277	341	0016815

Storm collar

- Material: Aluminium.

Flue ID	ØA	ØB	H	code
80	82	202	70	0014510
100	102	242	80	0014511
120	122	272	85	0014512
130	132	292	90	0014513
140	142	302	90	001451A
150	152	322	95	0014514
160	162	342	100	0014515
180	182	382	110	0016821
200	202	402	110	0016822
250	252	492	130	0016824
300	302	582	150	0016825

MÜNDUNGSABSCHLÜSSE UND DACHDURCHFÜHRUNGEN

Mündungsabschluss mit Regenhaube

- Schützt den Kamin auch bei Seitenwind vor eindringendem Regen.
- Nach UNI EN 1856-1 geprüft.

Ø Kamin	ØA	H	kg	Art-Nr.
80	181	240	0,9	0014670
100	231	240	1,1	0014671
120	231	240	1,1	0014672
130	251	270	1,3	0014673
140	251	270	1,3	001467A
150	251	270	1,4	0014674
160	301	320	1,8	0014675
180	301	320	1,8	0014676
200	351	320	2,0	0014677
250	481	320	2,9	0014678
300	571	320	3,6	0014679

Universale Dachdurchführung 0° bis 135°

- Werkstoff: Aluminium.
- Zur Verwendung mit dem jeweiligen Windschutz.

Ø Kamin	A	B	C	ØD	Art-Nr.
80	468	60	97	107	0014500
100	507	80	124	128	0014501
120	532	80	132	149	0014502
130	545	80	136	160	0014503
140	558	80	138	171	001450A
150	584	100	163	181	0014504
160	596	100	167	192	0014505
180	635	120	193	213	0016811
200	660	120	200	234	0016812
250	737	140	238	287	0016814
300	814	160	277	341	0016815

Windschutz

- Werkstoff: Aluminium.

Ø Kamin	ØA	ØB	H	Art-Nr.
80	82	202	70	0014510
100	102	242	80	0014511
120	122	272	85	0014512
130	132	292	90	0014513
140	142	302	90	001451A
150	152	322	95	0014514
160	162	342	100	0014515
180	182	382	110	0016821
200	202	402	110	0016822
250	252	492	130	0016824
300	302	582	150	0016825

DISASSAMENTI, DEVIAZIONI E ACCOPPIAMENTI

Disassamenti

2 curve da 30° - two 30° elbows - 2 Bögen 30°

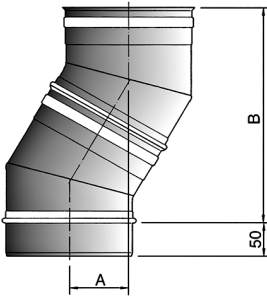

Ø Camino	A	B
80	71.5	267.5
100	74.5	277.5
120	77	287.5
130	78.5	292.5
140	80	297.5
150	81	302.5
160	82.5	307.5
180	85	317.5
200	88	327.5
250	94.5	352.5
300	101	377.5

Disassamenti

2 curve da 45° - two 45° elbows - 2 Bögen 45°

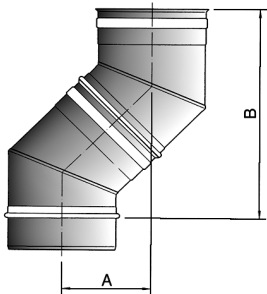

Ø Camino	A	B
80	110.5	266.5
100	116	280.5
120	122	394.5
130	125	302
140	128	309
150	131	316
160	134	323
180	139.5	337
200	145.5	351
250	160	386.5
300	175	422

Deviazioni

deviazione da 60°, 2 curve da 30°
60° deviation, two 30° elbows
Bogen 60° 2 Bögen 30°

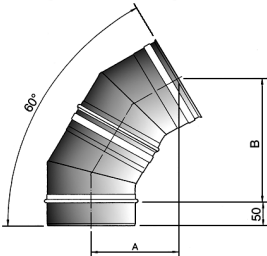

Ø Camino	A	B
80	155.5	219.5
100	160.5	228
120	165.5	236.5
130	168	241
140	170.5	245
150	173	249.5
160	175.5	254
180	180.5	262.5
200	185.5	271.5
250	198	293
300	210.5	314.5

OFFSETS, DEVIATIONS AND COUPLINGS

Offsets

Flue ID	A	B
80	71.5	267.5
100	74.5	277.5
120	77	287.5
130	78.5	292.5
140	80	297.5
150	81	302.5
160	82.5	307.5
180	85	317.5
200	88	327.5
250	94.5	352.5
300	101	377.5

Offsets

Flue ID	A	B
80	110.5	266.5
100	116	280.5
120	122	394.5
130	125	302
140	128	309
150	131	316
160	134	323
180	139.5	337
200	145.5	351
250	160	386.5
300	175	422

Deviations

Flue ID	A	B
80	155.5	219.5
100	160.5	228
120	165.5	236.5
130	168	241
140	170.5	245
150	173	249.5
160	175.5	254
180	180.5	262.5
200	185.5	271.5
250	198	293
300	210.5	314.5

ACHSVERSETZUNGEN, BÖGEN UND KUPPLUNGEN

Achsversetzungen

Ø Kamin	A	B
80	71.5	267.5
100	74.5	277.5
120	77	287.5
130	78.5	292.5
140	80	297.5
150	81	302.5
160	82.5	307.5
180	85	317.5
200	88	327.5
250	94.5	352.5
300	101	377.5

Achsversetzungen

Ø Kamin	A	B
80	110.5	266.5
100	116	280.5
120	122	394.5
130	125	302
140	128	309
150	131	316
160	134	323
180	139.5	337
200	145.5	351
250	160	386.5
300	175	422

Bögen

Ø Kamin	A	B
80	155.5	219.5
100	160.5	228
120	165.5	236.5
130	168	241
140	170.5	245
150	173	249.5
160	175.5	254
180	180.5	262.5
200	185.5	271.5
250	198	293
300	210.5	314.5

DISASSAMENTI, DEVIAZIONI E ACCOPPIAMENTI

Disassamento di due curve da 30° e un modulo diritto

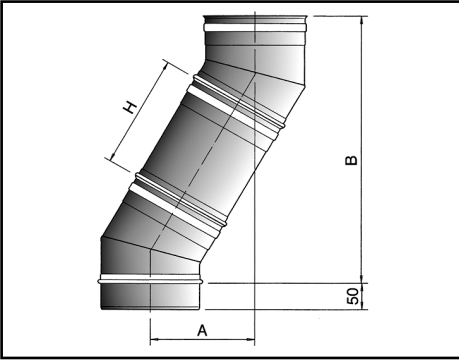

Ø Camino	Modulo diritto H = 185		Modulo diritto H = 272		Modulo diritto H = 435		Modulo diritto H = 935	
	A	B	A	B	A	B	A	B
80	164	428	207.5	503	289	644.5	539	1077.5
100	167	438	210.5	513	292	654.5	542	1087.5
120	169.5	448	213	523	294.5	664.5	544.5	1097.5
130	171	453	214.5	528	296	669.5	546	1102.5
140	172	458	216	533	297	674.5	547	1107.5
150	173.5	462	217	538	298.5	679.5	548.5	1112.5
160	175	468	218.5	543	300	684.5	550	1117.5
180	177.5	478	221	553	302.5	694.5	552.5	1127.5
200	180.5	488	224	563	305.5	704.5	555.5	1137.5
250	187	513	230.5	588	312	729.5	562	1162.5
300	193.5	538	237	613	318.5	754.5	568.5	1187.5

Disassamento di due curve da 45° e un modulo diritto

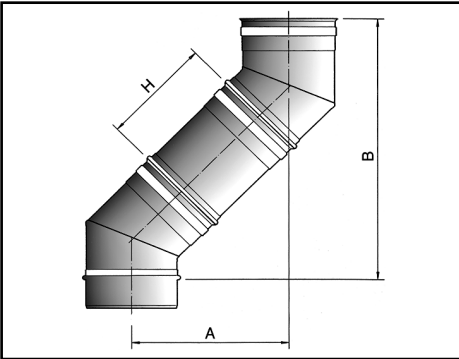

Ø Camino	Modulo diritto H = 185		Modulo diritto H = 272		Modulo diritto H = 435		Modulo diritto H = 935	
	A	B	A	B	A	B	A	B
80	241	397	302.5	458.5	418	574	701	857
100	247	411.5	308.5	473	424	588	706.5	871
120	253	425.5	314.5	487	429.5	602	712.5	885
130	256	432.5	317.5	494	432.5	609.5	715.5	892
140	259	439.5	320	501	435.5	616.5	718	899
150	261.5	446.5	323	508	438.5	623.5	721	906.5
160	264.5	453.5	326	515	441.5	630.5	724	913.5
180	270.5	468	332	529.5	447	644.5	730	927.5
200	276.5	482	338	543.5	453	659	736	941.5
250	291	517.5	352.5	579	467	694	750.5	977
300	305.5	552.5	367	614	482.5	729.5	765	1012.5

Accoppiamento Tee 135° con curva 45°

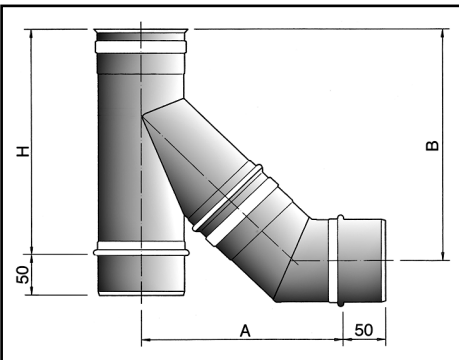

Ø Camino	A	B	H
80	222	289.5	272
100	264	317.5	272
120	329.5	450	435
130	322.5	412	435
140	331	418.5	435
150	347	422.5	435
160	343.5	436	435
180	383.5	487.5	535
200	407.5	517.5	535
250	468	573	635
300	528	622.5	685

Le quote sono indicate in mm

OFFSETS, DEVIATIONS AND COUPLINGS

ACHSVERSETZUNGEN, BÖGEN UND KUPPLUNGEN

Offset with two 30° elbows and one straight length

Achsversetzung mit zwei Bögen 30° und einem Längenelement

Flue ID	Straight length H = 185		Straight length H = 272		Straight length H = 435		Straight length H = 935	
	A	B	A	B	A	B	A	B
80	164	428	207.5	503	289	644.5	539	1077.5
100	167	438	210.5	513	292	654.5	542	1087.5
120	169.5	448	213	523	294.5	664.5	544.5	1097.5
130	171	453	214.5	528	296	669.5	546	1102.5
140	172	458	216	533	297	674.5	547	1107.5
150	173.5	462	217	538	298.5	679.5	548.5	1112.5
160	175	468	218.5	543	300	684.5	550	1117.5
180	177.5	478	221	553	302.5	694.5	552.5	1127.5
200	180.5	488	224	563	305.5	704.5	555.5	1137.5
250	187	513	230.5	588	312	729.5	562	1162.5
300	193.5	538	237	613	318.5	754.5	568.5	1187.5

Ø Kamin	Längenelemente H = 185		Längenelemente H = 272		Längenelemente H = 435		Längenelemente H = 935	
	A	B	A	B	A	B	A	B
80	164	428	207.5	503	289	644.5	539	1077.5
100	167	438	210.5	513	292	654.5	542	1087.5
120	169.5	448	213	523	294.5	664.5	544.5	1097.5
130	171	453	214.5	528	296	669.5	546	1102.5
140	172	458	216	533	297	674.5	547	1107.5
150	173.5	462	217	538	298.5	679.5	548.5	1112.5
160	175	468	218.5	543	300	684.5	550	1117.5
180	177.5	478	221	553	302.5	694.5	552.5	1127.5
200	180.5	488	224	563	305.5	704.5	555.5	1137.5
250	187	513	230.5	588	312	729.5	562	1162.5
300	193.5	538	237	613	318.5	754.5	568.5	1187.5

Offset with two 45° elbows and one straight length

Achsversetzung mit zwei Bögen 45° und einem Längenelement

Flue ID	Straight length H = 185		Straight length H = 272		Straight length H = 435		Straight length H = 935	
	A	B	A	B	A	B	A	B
80	241	397	302.5	458.5	418	574	701	857
100	247	411.5	308.5	473	424	588	706.5	871
120	253	425.5	314.5	487	429.5	602	712.5	885
130	256	432.5	317.5	494	432.5	609.5	715.5	892
140	259	439.5	320	501	435.5	616.5	718	899
150	261.5	446.5	323	508	438.5	623.5	721	906.5
160	264.5	453.5	326	515	441.5	630.5	724	913.5
180	270.5	468	332	529.5	447	644.5	730	927.5
200	276.5	482	338	543.5	453	659	736	941.5
250	291	517.5	352.5	579	467	694	750.5	977
300	305.5	552.5	367	614	482.5	729.5	765	1012.5

Ø Kamin	Längenelemente H = 185		Längenelemente H = 272		Längenelemente H = 435		Längenelemente H = 935	
	A	B	A	B	A	B	A	B
80	241	397	302.5	458.5	418	574	701	857
100	247	411.5	308.5	473	424	588	706.5	871
120	253	425.5	314.5	487	429.5	602	712.5	885
130	256	432.5	317.5	494	432.5	609.5	715.5	892
140	259	439.5	320	501	435.5	616.5	718	899
150	261.5	446.5	323	508	438.5	623.5	721	906.5
160	264.5	453.5	326	515	441.5	630.5	724	913.5
180	270.5	468	332	529.5	447	644.5	730	927.5
200	276.5	482	338	543.5	453	659	736	941.5
250	291	517.5	352.5	579	467	694	750.5	977
300	305.5	552.5	367	614	482.5	729.5	765	1012.5

Coupling 135° tee with 45° elbow

Kupplung T-Anschluss 135° mit Bogen 45°

Flue ID	A	B	H
80	222	289.5	272
100	264	317.5	272
120	329.5	450	435
130	322.5	412	435
140	331	418.5	435
150	347	422.5	435
160	343.5	436	435
180	383.5	487.5	535
200	407.5	517.5	535
250	468	573	635
300	528	622.5	685

Ø Kamin	A	B	H
80	222	289.5	272
100	264	317.5	272
120	329.5	450	435
130	322.5	412	435
140	331	418.5	435
150	347	422.5	435
160	343.5	436	435
180	383.5	487.5	535
200	407.5	517.5	535
250	468	573	635
300	528	622.5	685

The distances are expressed in mm

Maßangaben in mm

COMPOSIZIONE TIPICA DI UN CONDOTTO

*=0	*=1	*=2	*=3	*=A	*=4	*=5	*=6	*=7	*=8	*=9
Ø 80	Ø 100	Ø 120	Ø 130	Ø 140	Ø 150	Ø 160	Ø 180	Ø 200	Ø 250	Ø 300

TERMINALE PARAPIOGGIA - COD: 001467*



TERMINALE CON COPERTURA
COD: 001449*



FASCIA PER TIRANTI
COD: 001446*

MODULO DIRITTO
H=935
COD: 001410*

COLLARE ANTIVENTO



FALDALE UNIVERSALE
DA 0° A 35°

FASCIA
DI BLOCCAGGIO
COD: 001415*



PIASTRA
TAGLIA-FUOCO
COD: 001445*

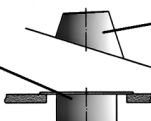

MODULO DIRITTO H=272
COD: 001412*



MODULO DIRITTO
H=185
COD: 001413*



GUARNIZIONE
DI TENUTA
COD: 601400*



STAFFA A PARETE
COD: 001442*



MODULO DIRITTO H=435
COD: 001411*



SUPPORTO A PARETE
COD: 001443*



MODULO CONTROLLO FUMI
COD: 001438*

TEE A 90° RIDOTTO Ø80
COD: 001420*



TEE A 90° RIDOTTO Ø130
COD: 001453*



FASCIA DI CENTRAGGIO
COD: 001447*



TEE A 90° RIDOTTO Ø100
COD: 001452*

TEE A 90° RIDOTTO Ø150
COD: 001454*

FASCIA DI CALAGGIO
COD: 001448*



CURVA A 90°
COD: 001417*



CURVA A 45°
COD: 001416*



CURVA A 30°
COD: 001455*



TEE A 135°
COD: 001421*



MODULO REGOLABILE
240-380
COD: 001414*



RACCORDO CALDAIA
COD: 001458*



RACCORDO
INCREMENTO
MASCHIO-FEMMINA
COD: 00143**



TEE A 90°
COD: 001418*



MODULO D'ISPEZIONE
COD: 001439*

RACCORDO
MASCHIO-MASCHIO
COD: 001427*



TAPPO
CON SCARICO CONDENSA
COD: 001440*



TAPPO
COD: 001441*



PIASTRA DI BASE
COD: 001444*



RACCORDO
FEMMINA-FEMMINA
COD: 001423*



TYPICAL COMPOSITION OF A CHIMNEY

* = 0	* = 1	* = 2	* = 3	* = A	* = 4	* = 5	* = 6	* = 7	* = 8	* = 9
Ø 80	Ø 100	Ø 120	Ø 130	Ø 140	Ø 150	Ø 160	Ø 180	Ø 200	Ø 250	Ø 300

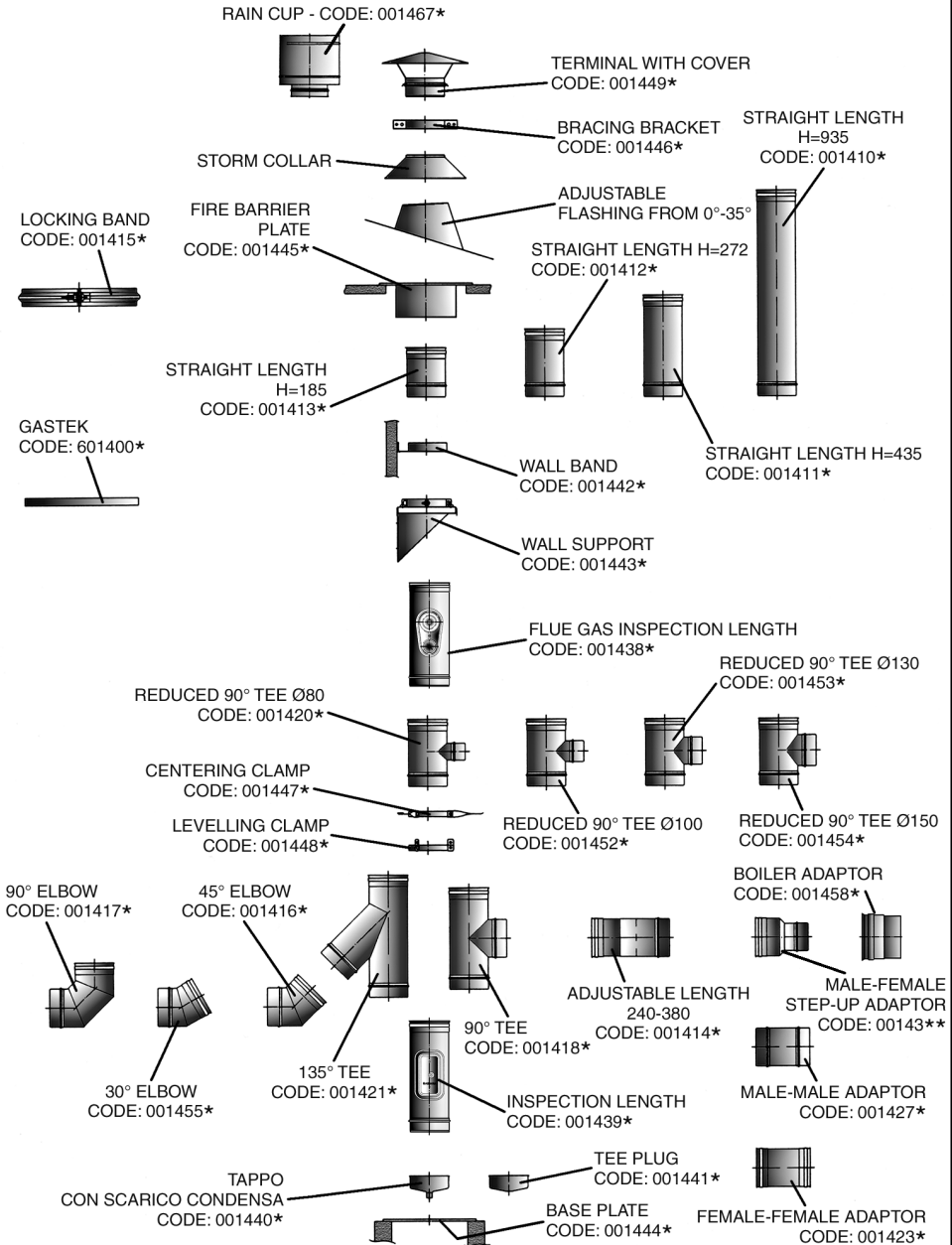

SCHEMATISCHER AUFBAU EINES KAMINS

*=0	*=1	*=2	*=3	*=A	*=4	*=5	*=6	*=7	*=8	*=9
Ø 80	Ø 100	Ø 120	Ø 130	Ø 140	Ø 150	Ø 160	Ø 180	Ø 200	Ø 250	Ø 300

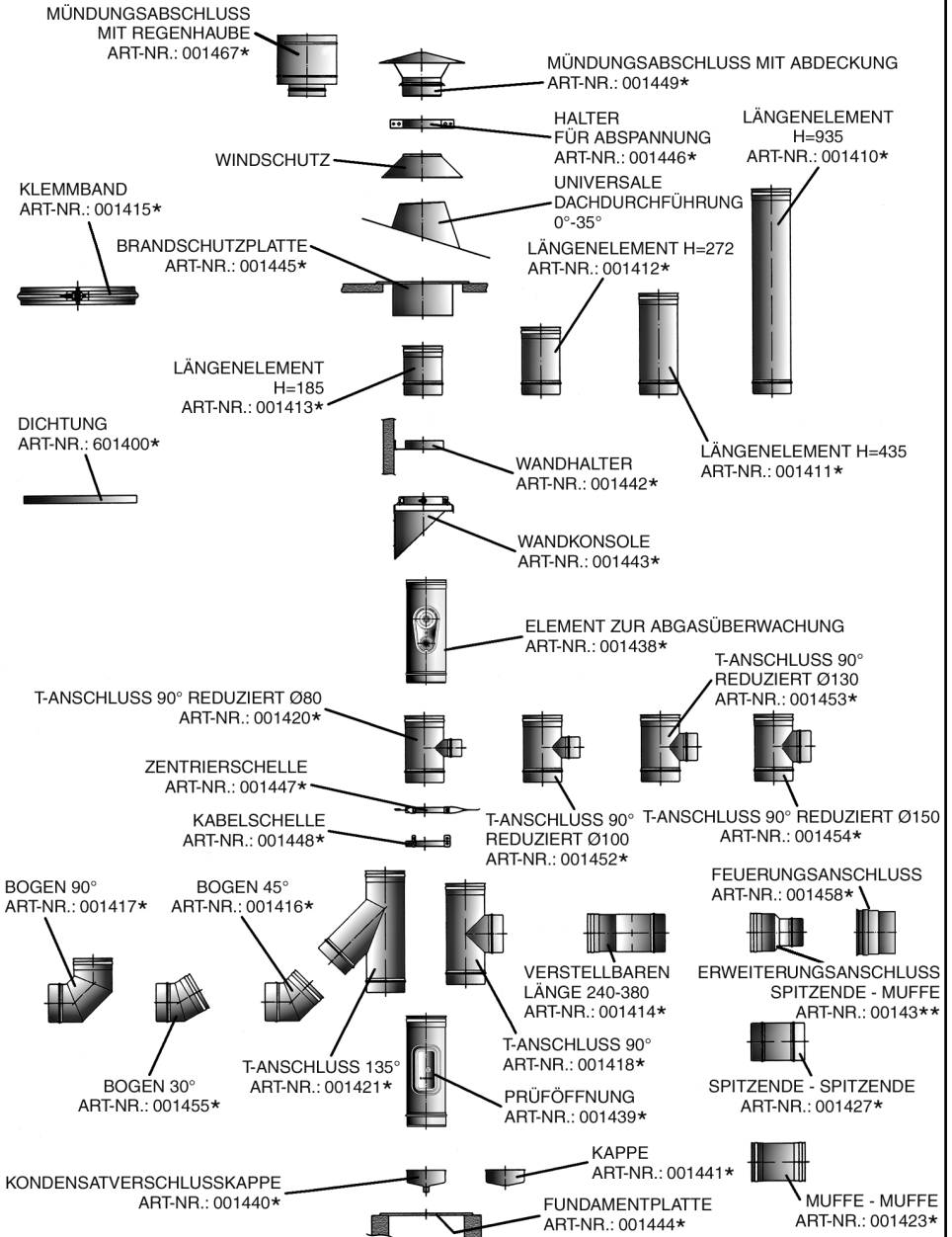

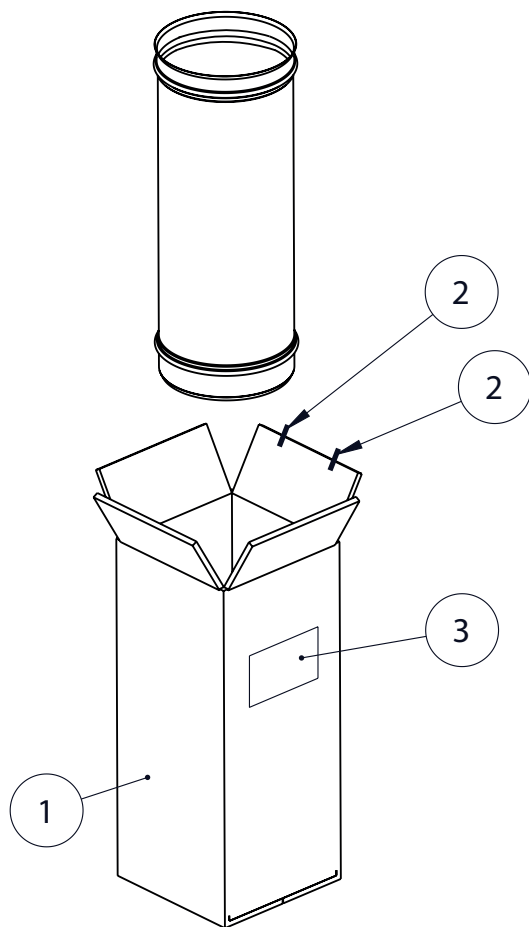

ITEM		RICICLO / RECYCLING / RECYCLING
1		Carta / Paper / Papier
2		Metallo / Metal / Metall
3		Raccolta indifferenziata / General waste / Restmüll

VERIFICA LE DISPOSIZIONI DEL TUO COMUNE



SABIANA
IL CLIMA AMICO