

**MANUALE DI INSTALLAZIONE,  
USO E MANUTENZIONE DEI VENTILCONVETTORI  
con Resistenza Elettrica**

---

**FAN COIL with Electrical Heater INSTALLATION,  
USE AND MAINTENANCE MANUAL**

---

**MANUEL D'INSTALLATION, D'UTILISATION  
ET D'ENTRETIEN DES VENTILO-CONVECTEURS  
avec Resistance Électrique**

---

**HANDBUCH FÜR INSTALLATION, GEBRAUCH UND  
WARTUNG DER GEBLÄSE-KONVEKTOREN  
mit Elektrischem Widerstand**

---

**MANUAL DE INSTALACIÓN, USO Y MANTENIMIENTO  
DE LOS VENTILADORES CONVECTORES  
con Resistencia Eléctrica**

---

**HANDLEITUNG VOOR DE INSTALLATIE,  
HET GEBRUIKEN HET ONDERHOUD VAN  
DE VENTILATORS-CONVECTORS  
met Elektrische Batterij**

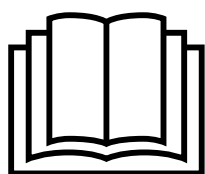

06/2025

(Questo documento integra il manuale di uso,  
installazione e manutenzione dell'apparecchio standard)

Cod. 4050789

<b>INDICE</b>	<b>INDEX</b>
Regole fondamentali di sicurezza	3
Utilizzo e conservazione del manuale	4
Batteria elettrica	5
Smaltimento	6
Caratteristiche tecniche	7
Collegamenti elettrici	8
Legenda	11
Schemi elettrici <b>AC</b>	12
Comando elettrico con termostato elettronico <b>CB-R-IAQ</b>	15
Comando con termostato elettronico <b>CB-AUT-IAQ</b>	16
Comando <b>WM-TQR</b> schemi elettrici	18
Comando <b>WM-AU</b> schemi elettrici	21
Schemi elettrici <b>ECM</b>	24
Comando elettrico con termostato elettronico <b>CB-T-ECM-IAQ</b>	27
Comando <b>CB-T-ECM-IAQ</b> schemi elettrici	28
Comando <b>WM-AU</b> schemi elettrici	30
	3
	4
	5
	6
	7
	8
	11
	12
	15
	16
	18
	21
	24
	27
	28
	30
	3
	4
	5
	6
	7
	8
	11
	12
	15
	16
	18
	21
	24
	27
	28
	30

TABLE DES MATIÈRES		INHALT		ÍNDICE		INHOUD	
Règles fondamentales de sécurité	3	Grundlegende Sicherheitsvorschriften	3	Reglas fundamentales de seguridad	3	Belangrijke veiligheidsvoorschriften	3
Utilisation et conservation du manuel	4	Verwendung und aufbewahrung des handbuchs	4	Uso y conservación del manual	4	De handleiding gebruiken en bewaren	4
Batterie électrique	5	Elektro- heizregister	5	Batería eléctrica	5	Elektrische batterij	5
Élimination	6	Entsorgung	6	Eliminación	6	Afdanking	6
Caracteristiques techniques	7	Technische eigenschaften	7	Características técnicas	7	Technische karakteristieken	7
Branchements électriques	8	Elektro- anschlüsse	8	Conexiones electricas	8	Elektrische aansluitingen	8
Légende	11	Legende	11	Leyenda	11	Legende	11
Schemas électriques <b>AC</b>	12	Schaltpläne <b>AC</b>	12	Esquemas eléctricos <b>AC</b>	12	Schakelschema's <b>AC</b>	12
Commande électrique avec thermostat électronique <b>CB-R-IAQ</b>	15	Elektrische steuerung mit elektronischem thermostat <b>CB-R-IAQ</b>	15	Control eléctrico con termostato electrónico <b>CB-R-IAQ</b>	15	Elektrische bediening met electronische thermostaat <b>CB-R-IAQ</b>	15
Commande avec thermostat électronique <b>CB-AUT-IAQ</b>	16	Steuerung mit elektronischem thermostat <b>CB-AUT-IAQ</b>	16	Control con termostato electrónico <b>CB-AUT-IAQ</b>	16	Bediening met electronische thermostaat <b>CB-AUT-IAQ</b>	16
Commande <b>WM-TQR</b> schemas électriques	18	Steuerung <b>WM-TQR</b> schaltpläne	18	Control <b>WM-TQR</b> esquemas eléctricos	18	Bediening <b>WM-TQR</b> schakelschema's	18
Commande <b>WM-AU</b> schemas électriques	21	Steuerung <b>WM-AU</b> schaltpläne	21	Control <b>WM-AU</b> esquemas eléctricos	21	Bediening <b>WM-AU</b> schakelschema's	21
Schemas électriques <b>ECM</b>	24	Schaltpläne <b>ECM</b>	24	Esquemas eléctricos <b>ECM</b>	24	Schakelschema's <b>ECM</b>	24
Commande électrique avec thermostat électronique <b>CB-T-ECM-IAQ</b>	27	Elektrische steuerung mit elektronischem thermostat <b>CB-T-ECM-IAQ</b>	27	Control eléctrico con termostato electrónico <b>CB-T-ECM-IAQ</b>	27	Elektrische bediening met elektronische thermostaat <b>CB-T-ECM-IAQ</b>	27
Commande <b>CB-T-ECM-IAQ</b> schemas électriques	28	Steuerung <b>CB-T-ECM-IAQ</b> schaltpläne	28	Control <b>CB-T-ECM-IAQ</b> esquemas eléctricos	28	Bediening <b>CB-T-ECM-IAQ</b> schakelschema's	28
Commande <b>WM-AU</b> schemas électriques	30	Steuerung <b>WM-AU</b> schaltpläne	30	Control <b>WM-AU</b> esquemas eléctricos	30	Bediening <b>WM-AU</b> schakelschema's	30



Prima della messa in funzione,  
**leggere attentamente il manuale di istruzioni.**

Carefully **read the following user information manual**  
before starting up the machine.

Avant la mise en service,  
**lire attentivement le manuel d'instructions.**

---



Attenzione!  
Operazioni particolarmente importanti e/o pericolose.

Warning!  
Particularly important and/or delicate operations.

Attention ! Opérations  
particulièrement importantes et/ou dangereuses.

---



Interventi che possono essere svolti a cura dell'utente.

Operations which may be carried out by the user.

Interventions pouvant être effectuées par l'utilisateur.

---



Interventi che **devono** essere svolti **esclusivamente**  
**da un installatore o un tecnico autorizzato.**

Interventions to be carried out **exclusively**  
**by an installer or authorized technician.**

Interventions **à effectuer uniquement**  
**par un installateur ou un technicien autorisé.**

---



Per le regole fondamentali di sicurezza, le avvertenze generali di installazione ed il piano di manutenzione, fare riferimento al manuale codice 4051222 (parte integrante della macchina).

For the fundamental safety rules,  
general installation warnings and maintenance plan,  
see the code 4051222 manual (that accompanies the unit).

Pour les règles fondamentales de sécurité,  
mises en garde générales d'installation et plan  
de l'entretien, voir le manuel code 4051222  
(qui est partie intégrante de l'unité).

Lesen Sie vor der **Inbetriebnahme** **aufmerksam die Bedienungsanleitung.**



Antes de la puesta en funcionamiento, **hay que leer atentamente el manual de instrucciones.**

Vóór de installatie van het apparaat **neemt u aandachtig deze handleiding door.**

---

Achtung!  
Besonders wichtige und / oder gefährliche Arbeitsgänge.



¡Atención!  
Operaciones particularmente importantes y/o peligrosas.

Opgelet! Werkzaamheden  
bijzonder belangrijken en/of gevaarlijken.

---

Maßnahmen, die durch den Anwender  
vorgenommen werden können.



Intervenciones que pueden ser realizadas por el usuario.

Handelingen die kunnen uitgevoerd te worden door de gebruiker.

---

Eingriffe, die nur von einem **Installateur oder von einem autorisierten Techniker vorgenommen werden dürfen.**



Intervenciones que **tienen** que ser efectuadas  
**sólo por el instalador o el técnico autorizado.**

Reparaties van het apparaat **dienen uitgevoerd te worden door gespecialiseerd en opgeleid personeel.**

---

Für die grundlegenden Sicherheitsvorschriften,  
für die allgemeinen Installationshinweise und Wartungsplan,  
Siehe das Handbuch Art. Nr. 4051222 (das wird zusammen  
mit der Einheit verwahrt).



Para las reglas fundamentales de seguridad, las advertencias  
generales de instalación y de mantenimiento, ver el manual  
código 4051222 (que forma parte de la unidad).

Voor belangrijke veiligheidsvoorschriften, algemene  
installatievoorschriften en onderhoudsschema, zien de  
handleiding code 4051222 (het er wezenlijk deel van de eenheid).

	<b>UTILIZZO E CONSERVAZIONE DEL MANUALE</b>	<b>USE AND PRESERVATION OF THE MANUAL</b>
	<p><i>Il presente manuale di istruzioni è indirizzato all'utente della macchina, al proprietario al tecnico installatore e deve essere sempre a disposizione per qualsiasi eventuale consultazione.</i></p> <p><i>Il manuale è destinato all'utilizzatore, al manutentore ed all'installatore della macchina.</i></p> <p><i>Il manuale di istruzioni serve per indicare l'utilizzo della macchina previsto nelle ipotesi di progetto, le sue caratteristiche tecniche e per fornire indicazioni per l'uso corretto, la pulizia la regolazione e l'uso; fornisce inoltre importanti indicazioni per la manutenzione, per eventuali rischi residui e comunque per lo svolgimento di operazioni da svolgere con particolare attenzione.</i></p> <p><i>Il presente manuale è da considerare parte della macchina e deve essere CONSERVATO PER FUTURI RIFERIMENTI fino allo smantellamento finale della macchina.</i></p> <p><i>Il manuale di istruzioni deve essere sempre disponibile per la consultazione e conservato in luogo protetto ed asciutto.</i></p> <p><i>In caso di smarrimento o danneggiamento, l'utente può richiedere un nuovo manuale al costruttore o al proprio rivenditore indicando il modello della macchina ed il numero di matricola della stessa visibile sulla targhetta di identificazione.</i></p> <p><i>Il presente manuale rispecchia lo stato della tecnica al momento della sua redazione, il fabbricante si riserva il diritto di aggiornare la produzione ed i manuali successivi senza l'obbligo di aggiornarne anche le versioni precedenti.</i></p> <p><i>Il costruttore si ritiene sollevato da eventuali responsabilità in caso di:</i></p> <ul style="list-style-type: none"> <li>- uso improprio o non corretto della macchina;</li> <li>- uso non conforme a quanto espressamente specificato nella presente pubblicazione;</li> <li>- grave carenza nella manutenzione prevista e consigliata;</li> <li>- modifiche sulla macchina o qualsiasi intervento non autorizzato;</li> <li>- utilizzo di ricambi non originali o specifici per il modello;</li> <li>- inosservanza totale o anche parziale delle istruzioni;</li> <li>- eventi eccezionali.</li> </ul>	<p><i>This instruction manual is intended for the machine's user, the owner and installation technician and must always be available to be consulted, if necessary.</i></p> <p><i>The manual is addressed to the maintenance and installation operators of the machine.</i></p> <p><i>The instruction manual aims to describe how to use the machine the way the machine is designed to be used, the machine's technical features and to provide information on how to use the machine correctly, and how to clean, control and operate the machine; in addition, the manual provides important information about maintenance, any residual risks and however how to carry out operations to be performed with special care.</i></p> <p><i>This manual is to be considered a part of the machine and must be PRESERVED FOR FUTURE REFERENCE until the machine is finally dismantled.</i></p> <p><i>The instruction manual must always be available for consultation and be preserved in a protected and dry place.</i></p> <p><i>The user can request a new manual from the manufacturer or from the local retailer if the manual is lost or damaged. The request must include details of the machine model and the serial number indicated on the identifying data plate.</i></p> <p><i>This manual reflects the technical features at the date of preparation; the manufacturer reserves the right to upgrade the production and the subsequent manuals without being under an obligation to also update previous versions.</i></p> <p><i>The manufacturer accepts no liability in the following cases:</i></p> <ul style="list-style-type: none"> <li>- improper or incorrect use of the unit;</li> <li>- use that does not comply with the information expressly specified in this publication;</li> <li>- serious shortcomings in the foreseen and recommended maintenance operations;</li> <li>- changes made to the machine or any unauthorised operation;</li> <li>- using non-genuine spare parts or parts not specific to the model;</li> <li>- total or even partial non-compliance with the instructions;</li> <li>- exceptional events.</li> </ul>

UTILISATION ET CONSERVATION DU MANUEL	VERWENDUNG UND AUFBEWAHRUNG DES HANDBUCHS	USO Y CONSERVACIÓN DEL MANUAL	DE HANDLEIDING GEBRUIKEN EN BEWAREN
<i>Le présent manuel d'instructions s'adresse à l'utilisateur de l'appareil, au propriétaire et au technicien d'installation, et doit toujours être disponible pour toute consultation éventuelle.</i>	<i>Das vorliegende Bedienungshandbuch richtet sich an den Bediener der Maschine, an den Eigentümer und an den Installateur und muss jederzeit zum Nachschlagen griffbereit sein.</i>	<i>Este manual de instrucciones está dirigido al usuario de la máquina, al propietario y al técnico instalador y debe estar siempre a disposición para cualquier consulta eventual.</i>	<i>Deze handleiding met instructies is gericht tot de gebruiker van de machine, de eigenaar en de technicus-installeateur. De handleiding moet altijd ter beschikking zijn om die eventueel te kunnen raadplegen.</i>
<i>Le manuel est destiné à l'utilisateur, au préposé à l'entretien et à l'installateur de l'appareil.</i>	<i>Das vorliegende Bedienungshandbuch richtet sich an den Bediener, den Eigentümer und den Installateur der Maschine.</i>	<i>El manual está destinado al usuario, al encargado del mantenimiento y al instalador de la máquina.</i>	<i>De handleiding is bestemd voor de gebruiker, de onderhoudstechnicus en de installateur van de machine.</i>
<i>Le manuel d'instructions sert à indiquer l'utilisation de l'appareil prévue dans les hypothèses de conception et ses caractéristiques techniques, ainsi qu'à fournir des indications pour son utilisation correcte, le nettoyage, le réglage et le fonctionnement ; il fournit également d'importantes indications concernant l'entretien, les éventuels risques résiduels et, de manière générale, les opérations dont l'exécution exige une attention particulière.</i>	<i>Das Bedienungshandbuch dient zu Angabe der bei der Planung vorgesehenen Verwendung der Maschine und ihrer technischen Merkmale sowie zur Lieferung von Anweisungen für die sachgemäße Verwendung, die Reinigung, die Justierung und den Einsatz. Außerdem liefert es wichtige Hinweise für die Wartung, eventuelle Restrisiken und ganz allgemein für Tätigkeiten, die mit besonderer Vorsicht durchgeführt werden müssen.</i>	<i>El manual de instrucciones sirve para indicar el uso de la máquina previsto en las hipótesis de diseño, sus características técnicas y para proporcionar indicaciones para el uso correcto, la limpieza, la regulación y el uso; también proporciona indicaciones importantes para el mantenimiento, para eventuales riesgos residuales y para la realización de operaciones que deben desempeñarse con una atención especial.</i>	<i>De handleiding met instructies is bedoeld om het voorziene gebruik van de machine binnen de ontwerpcondities en de technische kenmerken ervan aan te geven, en om aanwijzingen te verstrekken wat betreft het correcte gebruik, de reiniging en de afstelling. Bovendien bevat de handleiding belangrijke aanwijzingen voor het onderhoud en wordt er op eventuele blijvende risico's gewezen, naast aanwijzingen voor het uitvoeren van handelingen die met bijzondere aandacht moeten worden uitgevoerd.</i>
<i>Le présent manuel doit être considéré comme une partie intégrante de l'appareil et doit être CONSERVÉ EN VUE DE FUTURES CONSULTATIONS jusqu'à son démantèlement final.</i>	<i>Das vorliegende Handbuch ist als Teil der Maschine zu betrachten und muss für ZUKÜNFTIGES NACHSCHLAGEN bis zur endgültigen Demontage der Maschine aufbewahrt werden.</i>	<i>Este manual debe considerarse como parte de la máquina y debe CONSERVARSE PARA REFERENCIAS FUTURAS hasta la eliminación final de la máquina.</i>	<i>Deze handleiding moet als een deel van de machine worden beschouwd en dient te worden BEWAARD OM DIE LATER TE RAADPLEGEN tot aan de uiteindelijke ontmanteling van de machine.</i>
<i>Le manuel d'instructions doit toujours être disponible pour la consultation et conservé dans un endroit sec et protégé.</i>	<i>Das Bedienungshandbuch muss an einem geschützten und trockenen Ort aufbewahrt werden und jederzeit zum Nachschlagen verfügbar sein.</i>	<i>El manual de instrucciones debe estar siempre a disposición para ser consultado y debe conservarse en un lugar protegido y seco.</i>	<i>De handleiding met instructies moet altijd ter beschikking zijn om die te raadplegen, en moet op een beschermde, droge plaats worden bewaard.</i>
<i>En cas de perte ou de détérioration, l'utilisateur peut demander un nouveau manuel au fabricant ou à son revendeur, en indiquant le numéro du modèle et le numéro de série de l'appareil, indiqué sur sa plaque d'identification.</i>	<i>Sollte das Handbuch verloren gehen oder beschädigt werden, so kann der Bediener beim Hersteller oder einem Händler ein neues Handbuch anfordern. Dafür müssen das Modell und Seriennummer der Maschine angegeben werden, beide befinden sich auf dem Kennschild an der Maschine.</i>	<i>En caso de pérdida o deterioro, el usuario podrá solicitar un nuevo manual al fabricante o al revendedor, indicando el modelo de la máquina y el número de matrícula de la misma, visible en la placa de identificación.</i>	<i>Indien de handleiding zoek raakt of beschadigd is, kan de gebruiker bij de fabrikant of aan de verkoper een nieuwe handleiding aanvragen, met vermelding van het model van de machine en het serienummer, te vinden op het identificatieplaatje.</i>
<i>Le présent manuel reflète l'état de la technique au moment de sa rédaction; le fabricant se réserve le droit de mettre à jour la production et les manuels suivants sans obligation de mettre également à jour les versions précédentes.</i>	<i>Das vorliegende Handbuch gibt den Status der Technik zum Zeitpunkt seiner Erstellung wieder, der Hersteller behält sich das Recht vor, die Produktion und die nachfolgenden Handbücher zu aktualisieren, ohne dass ihm daraus die Verpflichtung zur Aktualisierung der vorhergehenden Ausgaben entsteht.</i>	<i>Este manual refleja el estado de la técnica en el momento de su redacción; el fabricante se reserva el derecho de actualizar la producción y los manuales sucesivos sin la obligación de actualizar también las versiones anteriores.</i>	<i>Deze handleiding is een weergave van de staat van de techniek op het moment van de opmaak ervan. De fabrikant behoudt zich het recht voor om de productie en de volgende handleidingen te updaten zonder dat hij verplicht is om ook vorige versies te moeten updaten.</i>
<p><i>Le fabricant décline toute responsabilité dans les cas suivants :</i></p> <ul style="list-style-type: none"> <li>- utilisation impropre ou incorrecte de l'appareil;</li> <li>- utilisation non conforme aux spécifications fournies dans les présentes publications;</li> <li>- grave carence dans l'entretien prévu et conseillé;</li> <li>- modifications de l'appareil ou toute autre intervention non autorisée;</li> <li>- utilisation de pièces de rechange non originales ou non spécifiques au modèle;</li> <li>- non respect total ou partiel des instructions;</li> <li>- événements exceptionnels.</li> </ul>	<p><i>In folgenden Fällen übernimmt der Hersteller keine Verantwortung:</i></p> <ul style="list-style-type: none"> <li>- unsachgemäße oder nicht korrekte Verwendung der Maschine;</li> <li>- Verwendung, die nicht mit den ausdrücklich in dem vorliegenden Dokument angeführten Angaben übereinstimmt;</li> <li>- schwere Mängel bei der vorgesehenen und empfohlenen Wartung;</li> <li>- Änderungen an der Maschine oder andere nicht genehmigte Eingriffe;</li> <li>- Verwendung von nicht originalen oder nicht für das Modell spezifischen Ersatzteilen;</li> <li>- völlige oder teilweise Nichtbeachtung der Anweisungen;</li> <li>- außergewöhnliche Ereignisse.</li> </ul>	<p><i>El fabricante se retiene libre de eventuales responsabilidades en caso de:</i></p> <ul style="list-style-type: none"> <li>- uso indebido o no correcto de la máquina;</li> <li>- uso no conforme con cuanto expresamente especificado en esta publicación;</li> <li>- carencias graves en el mantenimiento previsto y recomendado;</li> <li>- modificaciones en la máquina o cualquier intervención no autorizada;</li> <li>- uso de repuestos no originales o específicos para el modelo;</li> <li>- incumplimiento total o parcial de las instrucciones;</li> <li>- Eventos excepcionales.</li> </ul>	<p><i>De fabrikant acht zich ontheven van eventuele verantwoordelijkheid in geval van:</i></p> <ul style="list-style-type: none"> <li>- oneigenlijk of verkeerd gebruik van de machine;</li> <li>- gebruik dat niet conform is met wat uitdrukkelijk in deze uitgave is aangegeven;</li> <li>- ernstige nalatigheid tijdens het voorziene en aanbevolen onderhoud;</li> <li>- wijzigingen aan de machine of andere interventies die niet zijn toegestaan;</li> <li>- gebruik van niet-originele reserveonderdelen of onderdelen die niet specifiek voor het model zijn;</li> <li>- het volledig of gedeeltelijk niet naleven van de instructies;</li> <li>- uitzonderlijke gebeurtenissen.</li> </ul>

## **BATTERIA ELETRICA**

*Le unità possono essere fornite con resistenza elettrica (del tipo monofase alimentazione 230 Vac, costruzione alluminio alettato) installata e cablata direttamente in fabbrica.*

*La configurazione prodotto, con resistenza elettrica, prevede l'impiego di n° 2 termostati di sicurezza atti a limitare sovratemperature interne all'apparecchio stesso.*

*Il termostato di primo intervento è del tipo a riarmo automatico (pertanto auto ripristinabile cessato il fenomeno di guasto), mentre il termostato di secondo intervento è del tipo a riarmo manuale (posizione dell'organo di ripristino come da immagine che segue). In caso di intervento della protezione a riarmo manuale occorrerà ripristinare il sistema solo dopo aver tolto tensione ed aver accertato la causa di guasto (intervento da effettuarsi esclusivamente da personale preposto alla manutenzione).*

### **ATTENZIONE:**

**SULLA ALIMENTAZIONE DELLA RESISTENZA ELETRICA DEVE ESSERE POSTO OBBLIGATORIAMENTE, OVE NON FORNITO A CORREDO, UN RELAY DI POTENZA DA COLLEGARSI NEL RISPETTO DEGLI SCHEMI INCLUSI NEL PRESENTE DOCUMENTO IN MODO DA GARANTIRE, IN CASO DI INTERVENTO DEI TERMOSTATI DI SICUREZZA, L'INTERRUZIONE DELLA ALIMENTAZIONE DEL RISCALDATORE ELETRICO. L'INSTALLAZIONE DEL RELAY DI POTENZA, QUANDO NON FORNITO CABLATO A CORREDO, E' RESPONSABILITA' DELL'INSTALLATORE.**

*Si raccomanda di non ostruire il flusso d'aria e di controllare l'efficienza del filtro aria con cadenza settimanale.*

*L'alimentazione della resistenza elettrica deve essere separata da quella prevista per la parte moto ventilante e provvista di propria messa a terra (PE).*

## **ELECTRIC RESISTANCE**

*The units can be supplied with an electric heating element (230 Vac single-phase, finned aluminium structure) fitted and wired directly in the factory.*

*The configuration of the product with the electric heating element is intended to be used with 2 safety thermostats which limit the internal over temperature of the unit.*

*The first intervention thermostat has automatic rearming (and therefore is reset automatically as soon as the fault has ended), whereas the second intervention thermostat has manual rearming (the position of the reset device is as shown in the figure). In the event the manual rearm protective device intervenes, the system will need to be restored only after having cut power and found out the cause of the fault (intervention reserved for maintenance operators alone).*

### **ATTENTION:**

**A POWER RELAY MUST BE PLACED ON THE POWER SUPPLY OF THE ELECTRIC HEATER, WHERE NOT SUPPLIED, TO BE CONNECTED IN ACCORDANCE WITH THE DIAGRAMS INCLUDED IN THIS DOCUMENT SO AS TO ENSURE THAT THE POWER SUPPLY TO THE ELECTRIC HEATER SHUTS DOWN IN CASE THE SAFETY THERMOSTATS OPERATE. THE INSTALLATION OF THE POWER RELAY, WHEN NOT SUPPLIED WIRED, IS THE RESPONSIBILITY OF THE INSTALLER.**

*It is recommended not to obstruct the air flow and to check the efficiency of the air filter once a week.*

*The electric heating element must be powered separately from the fan motor and must be provided with its own earthing (PE).*



<b>BATTERIE ÉLECTRIQUE</b>	<b>ELEKTRO- HEIZREGISTER</b>	<b>BATERÍA ELÉCTRICA</b>	<b>ELEKTRISCHE BATTERIJ</b>
<p>Les unités peuvent être fournies avec la résistance électrique (du type monophasé alimentation 230 Vac, construction aluminium avec éléments à ailettes) installée et câblée directement en usine.</p>	<p>Die Einheiten können mit einem elektrischen Widerstand geliefert werden (Typ einphasige Stromversorgung 230 Vac, Bauweise aus geripptem Aluminium), werkseitig installiert und verkabelt.</p>	<p>Las unidades pueden ser suministradas con resistencia eléctrica (del tipo monofásica con alimentación de 230 V AC, fabricada en aluminio acanalado) instalada y cableada directamente de fábrica.</p>	<p>De eenheden kunnen met een elektrische weerstand (van het type monofase met voeding 230 Vac, constructie gevinde aluminium) geleverd worden, geïnstalleerd en direct bekabeld door de fabriek.</p>
<p>La configuration du produit, avec résistance électrique, prévoit l'utilisation de n°2 thermostats de sécurité, aptes à limiter les surchauffes internes à l'appareil lui-même.</p>	<p>Die Produktkonfiguration mit elektrischem Widerstand sieht den Einsatz von 2 Sicherheitsthermostaten vor, die eine Überwärmung im Geräteinneren selbst begrenzen.</p>	<p>La configuración del producto, con resistencia eléctrica, prevé el uso de 2 termostatos de seguridad aptos para limitar las sobretemperaturas internas del aparato.</p>	<p>De configuratie van het product met elektrische weerstand voorziet het gebruik van 2 beveiligingsthermostaten bedoeld om te hoge temperaturen binnenin het toestel te beperken.</p>
<p>Le thermostat de première intervention est à réarmement automatique (donc à auto rétablissement une fois que la panne est terminée), alors que le thermostat de seconde intervention est du type à réarmement manuel (position de l'organe de rétablissement comme sur les images en annexe). En cas d'intervention de la protection à réarmement manuel, il faudra rétablir le système seulement après avoir enlevé la tension et avoir vérifié la cause de la panne (intervention qui doit être exclusivement effectuée par un personnel préposé à la maintenance).</p>	<p>Das Thermostat für den ersten Eingriff ist mit automatischem Reset (und wird daher nach der Beseitigung der Störungsursache automatisch rückgestellt); das zweite Thermostat dagegen ist mit manuellem Reset (Position der Reset-Bedienung siehe beiliegende Abbildung). Im Falle eines Eingriffs der Schutzvorrichtung mit manuellem Reset, kann das System nur rückgestellt werden, nachdem die Spannung abgetrennt wurde und die Ursache der Störung beseitigt wurde (dieser Eingriff darf ausschließlich vom zuständigen Wartungspersonal ausgeführt werden).</p>	<p>El termostato de primera intervención es de tipo de rearme automático (por lo tanto, se autoresetea una vez que ha cesado la avería), mientras que el termostato de segunda intervención es de tipo de rearme manual (posición de la pieza de reseteo como se muestra en la imagen adjunta). En caso de intervención de la protección de reseteo manual es necesario restablecer el sistema sólo después de haber desconectado la tensión y de haber constatado la causa de la avería (la operación debe ser realizada exclusivamente por el personal encargado del mantenimiento).</p>	<p>De thermostaat voor eerste interventie is van het type met automatische ontgrendeling (dus zelfherstartend als het fenomeen van het defect verdwijnt), terwijl de thermostaat voor tweede interventie van het type met manuele ontgrendeling is (plaats van het herstartmechanisme zoals in de afbeelding in bijlage). Bij interventie door de beveiliging met manuele ontgrendeling mag men het systeem enkel herstarten nadat de spanning werd weggenomen en de oorzaak van het defect werd opgespoord (interventie uitsluitend uit te voeren door personeel belast met het onderhoud).</p>
<p><b>ATTENTION:</b></p>	<p><b>ACHTUNG:</b></p>	<p><b>CUIDADO:</b></p>	<p><b>VOORZICHTIG:</b></p>
<p>SUR L'ALIMENTATION DE LA RÉSISTANCE ÉLECTRIQUE, IL FAUT OBLIGATOIREMENT PLACER, S'IL N'EST PAS FOURNI, UN RELAIS DE PUISSANCE À RACCORDER CONFORMÉMENT AUX SCHEMAS INCLUS DANS LE PRÉSENT DOCUMENT, DE MANIÈRE À GARANTIR L'INTERRUPTION DE L'ALIMENTATION DU CHAUFFAGE ÉLECTRIQUE EN CAS DE DÉCLENCHÉMENT DES THERMOSTATS DE SÉCURITÉ. L'INSTALLATION DU RELAIS DE PUISSANCE, LORSQU'IL N'EST PAS FOURNI CÂBLÉ, EST DE LA RESPONSABILITÉ DE L'INSTALLATEUR.</p>	<p>EIN LEISTUNGSRELAIS MUSS AN DIE STROMVERSORGUNG DES ELEKTRISCHEN HEIZELEMENTS ANGESCHLOSSEN WERDEN, SOFERN ES NICHT MITGELIEFERT WIRD, UND ZWAR GEMÄSS DEN IN DIESEM DOKUMENT ENTHALTENEN SCHALTPLÄNEN, UM SICHERZUSTELLEN, DASS DIE STROMVERSORGUNG DES ELEKTRISCHEN HEIZELEMENTS UNTERBROCHEN WIRD, WENN DIE SICHERHEITSTHERMOSTATE AUSGELÖST WERDEN. DIE INSTALLATION DES LEISTUNGSRELAIS, WENN ES NICHT VERDRAHTET GELIEFERT WIRD, LIEGT IN DER VERANTWORTUNG DES INSTALLATEURS.</p>	<p>DEBE COLOCARSE OBLIGATORIAMENTE UN RELÉ DE POTENCIA EN LA ALIMENTACIÓN DE LA RESISTENCIA ELÉCTRICA, CUANDO NO SE SUMINISTRE, QUE SE CONECTARÁ DE ACUERDO CON LOS ESQUEMAS INCLUIDOS EN ESTE DOCUMENTO PARA GARANTIZAR LA INTERRUPCIÓN DE LA ALIMENTACIÓN DEL CALENTADOR ELÉCTRICO EN CASO DE ACTIVACIÓN DE LOS THERMOSTATOS DE SEGURIDAD. LA INSTALACIÓN DEL RELÉ DE POTENCIA, CUANDO NO SE SUMINISTRA CABLEADO, ES RESPONSABILIDAD DEL INSTALADOR.</p>	<p>ER MOET EEN VERMOGENSRELAIS WORDEN GEPLAATST OP DE VOEDING VAN DE ELEKTRISCHE VERWARMER, INDIEN DEZE NIET WORDT GELEVERD, DAT MOET WORDEN AANGESLOTEN VOLGENS DE SCHEMA'S IN DIT DOCUMENT, ZODAT DE STROOMTOEVOER NAAR DE ELEKTRISCHE VERWARMER WORDT ONDERBROKEN ALS DE VEILIGHEIDSTHERMOSTATEN IN WERKING TREDEN. DE INSTALLATIE VAN HET VERMOGENSRELAIS, INDIEN NIET BEDRAAD GELEVERD, IS DE VERANTWOORDELIJKHEID VAN DE INSTALLATEUR.</p>
<p>On recommande de ne pas obstruer le flux d'air et de contrôler l'efficacité du filtre à air chaque semaine.</p>	<p>Wir empfehlen, den Luftstrom nicht zu hemmen und die Leistungsfähigkeit des Filters wöchentlich zu überprüfen.</p>	<p>Se recomienda no obstruir el flujo de aire y controlar la eficacia del filtro de aire con una frecuencia semanal.</p>	<p>Het is aanbevolen om de luchtstroom niet af te dichten en wekelijks de efficiëntie van de luchtfilter te controleren.</p>
<p>L'alimentation de la résistance électrique doit être séparée de celle prévue pour la partie moto-ventilante et pourvue de sa propre mise à la terre (PE).</p>	<p>Die Versorgung des elektrischen Widerstands muss getrennt von der für die Lüftungsaggregate erfolgen und eine eigene Erdungsleitung besitzen (PE).</p>	<p>La alimentación de la resistencia eléctrica debe estar separada de la prevista para la parte motoventilante y debe contar con su propia puesta a tierra (PE).</p>	<p>De voeding van de elektrische weerstand moet gescheiden zijn van de voeding voorzien voor het ventilerende gedeelte en uitgerust met een eigen aarding (PE).</p>

**Prevedere a monte della singola unità un DISPOSITIVO DI PROTEZIONE DIFFERENZIALE (RCD) con corrente differenziale nominale (Idn) non superiore a 30 mA.**

*A monte dell'unità prevedere un interruttore onnipolare con una distanza di apertura dei contatti che consenta la disconnessione completa nelle condizioni della categoria di sovratensione III.*

*Per le unità con resistenza elettrica abbinare con comandi a parete occorrerà effettuare il collegamento elettrico come da impostazione impianto a 4 tubi dove, in luogo dell'attuatore valvola-caldo, verrà collegato il segnale di fase per l'attivazione della resistenza elettrica. Per siffatta metodologia di collegamento la ventilazione è continua con termostatazione su attuatore valvola-freddo e resistenza elettrica.*

*Detti comandi possono gestire un solo ventilconvettore. Per il controllo di più ventilconvettori, con unico comando, è necessario che ogni apparecchio sia corredato di un selettore di velocità SEL che, su segnale del comando remoto, azionerà il proprio apparecchio.*

**Provide, for the product protection, a RESIDUAL CURRENT DEVICE (RCD) with a nominal residual operating current rating (Idn) not exceeding 30 mA.**

*Upstream of the unit, a disconnection switch must be provided and shall have a contact separation in all poles, providing full disconnection under overvoltage category III condition.*

*For the units with heating elements coupled with wall-mounted controls, an electrical connection will need to be performed as for the 4-pipe system where, in place of the valve actuator-heat, the phase signal will be connected for activation of the electric heating element. In this type of connection, ventilation is continuous with thermostat control on the valve actuator-cold and electric heating element.*

*These controls can manage only one fan coil. In order to manage more than one fan coil with one sole control, each appliance must be equipped with a SEL speed selector which, upon receiving a remote control signal, activates its own appliance.*

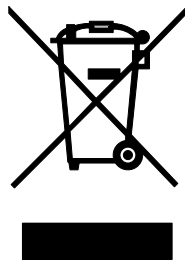

## SMALTIMENTO

- Smaltimento del materiale di imballaggio: attenersi alle normative ambientali vigenti.
- Smaltimento dei rifiuti di apparecchiature elettriche ed elettroniche (RAEE), ai sensi della Direttiva Europea 2012/19/UE (WEEE).

*(Applicabile nei Paesi con sistemi di raccolta differenziata)*

*Il simbolo apposto sul prodotto o sulla documentazione prevede che, alla fine della propria vita utile, i prodotti non debbano essere smaltiti nel normale flusso dei rifiuti solidi urbani.*

*Il simbolo del cestino barrato è riportato su tutti i prodotti per ricordare gli obblighi di raccolta separata.*

## WASTE DISPOSAL

- Packaging waste disposal: it has to be in conformity with the current environmental protection legislation.
- Waste disposal of electric and electrical devices (RAEE), in accordance with the European Directive 2012/19/UE (WEEE).

*(Referred to Lands that follow recycling systems)*

*According to the icon put on the product or in the documentation, the products at the end of their useful life-cycle must not be wasted in the way normal solid urban waste does.*

*The bin icon with the strikethrough is put on all the products to remind that the waste sorting is compulsory.*

**Veillez installer un DISPOSITIF DE PROTECTION DIFFÉRENTIELLE (RCD) en amont de l'unité, avec un courant différentiel nominal (Idn) ne dépassant pas 30 mA.**

En amont de l'unité prévoit un interrupteur unipolaire avec distance d'ouverture des contacts, qui permet complètement la coupure électrique à l'état de la catégorie III de surcharge électrique.

Pour les unités avec résistance électrique associées avec des commandes murales, il faudra effectuer un branchement électrique comme la configuration d'une installation à 4 tuyaux où, à la place de l'actionneur soupape-chaud, sera relié le signal de phase pour l'activation de la résistance électrique. Pour cette méthode de branchement, la ventilation est continue avec une thermostatation sur actionneur soupape-froid et résistance électrique. Ces commandes peuvent gérer un unique ventilo-convecteur. Pour le contrôle de plusieurs ventilo-convecteurs avec une seule commande, il est nécessaire que chaque appareil soit équipé d'un sélecteur de vitesse SEL qui, sur un signal de commande à distance, actionnera directement l'appareil.

**Vor jedem Gerät EINEN FEHLERSTROMSCHUTZSCHALTER (RCD) mit einem Nennfehlerstrom (Idn) von maximal 30 mA vorsehen.**

Das Gerät mit einem allpoligen Schalter mit solcher Kontaktöffnung versorgen, dass die totale Unterbrechung unter der Bedienung des Überspannungs-Typs III ermöglicht.

Bei den Einheiten mit elektrischem Widerstand und Wandsteuerungen muss der elektrische Anschluss wie bei Anlagen mit vier Leitern erfolgen, wo, an Stelle des Stellglieds - Warmventils das Phasensignal für die Aktivierung des elektrischen Widerstands angeschlossen wird. Diese Anschlussart hat eine Dauerlüftung; wo die Temperatur an Stellglied Kaltventil und elektrischem Widerstand konstant gehalten wird. Diese Steuerungen können nur einen Gebläsekonvektor steuern. Für die Kontrolle mit mehreren Gebläsekonvektoren, mit einer einzigen Steuerung, ist es nötig, dass jedes Gerät mit Geschwindigkeitswahlschalter SEL ausgerüstet ist; auf ein Signal der Fernsteuerung hin aktiviert er das Gerät.

**Antes de cada unidad, debe colocarse un DISPOSITIVO DE PROTECCIÓN DIFERENCIAL (RCD) con corriente diferencial nominal (Idn) que no exceda los 30 mA.**

Preveer, para la alimentación de la unidad, un interruptor de corte omni-polar (CAT III) para desconexión completa.

Para las unidades con resistencia eléctrica combinadas con mandos de pared será necesario realizar la conexión eléctrica como en la configuración de una instalación con 4 tubos donde, en lugar de la servoválvula-calor, se conectará la señal de fase para la activación de la resistencia eléctrica. En el caso de esta metodología de conexión, la ventilación es continua con termostatación en la servoválvula-frío y resistencia eléctrica. Dichos mandos pueden controlar un solo ventiladorconvector. Para el control de más ventiladorconvectores, con un único mando, es necesario que cada aparato cuente con un selector de velocidad SEL que, a la señal de mando remoto, accionará el aparato.

**Voorzie vóór elke EENHEID EEN DIFFERENTIEELBEVEILIGING (RCD) met een nominale differentieelstroom (Idn) van niet meer dan 30 mA.**

In de e-voeding van de unit dient een werkschakelaar geplaatst te worden, welke voeding kan onderbreken bij overvoltage onder condities van Categorie III.

Voor de eenheden met elektrische weerstand gekoppeld aan commando's aan de wand die zijn, moet men de elektrische aansluiting uitvoeren zoals bij de opstelling van de installatie met 4 pijpen waarbij, in plaats van de aandrijving klep-warm, het fasesignaal voor de activering van de elektrische weerstand wordt aangesloten. Bij een dergelijke aansluitingsmethode is de ventilatie continu met thermostaatinstelling op de aandrijving klep-koud en elektrische weerstand. Voornoemde commando's kunnen één enkele ventilator-convector besturen. Voor de besturing van meerdere ventilator-convectoren met één enkel commando moet elk toestel uitgerust zijn met een keuzeschakelaar voor de snelheid SEL die bij signaal van het commando op afstand het eigen toestel aanzet.

## ÉLIMINATION

- Élimination des matériaux d'emballage : respecter les réglementations environnementales en vigueur.

- Élimination des déchets d'équipements électriques et électroniques (DEEE), conformément à la Directive Européenne 2012/19/UE (WEEE).

(Applicable dans les Pays avec des systèmes de collecte sélective)

Le symbole apposé sur le produit ou sur la documentation prévoit que, à la fin de leur vie utile, les produits ne doivent pas être éliminés dans le flux normal de déchets urbains solides.

Le symbole de la poubelle barrée est reporté sur tous les produits pour rappeler les obligations de collecte sélective.

## ENTSORGUNG

- Entsorgung von Verpackungsmaterial: Die geltenden Umweltvorschriften beachten.

- Entsorgung von Elektro- und Elektronik-Altgeräten (EEAG), gemäß der europäischen Richtlinie 2012/19/EG (WEEE).

(Anwendbar in Ländern mit getrennten Sammelsystemen)

Das Symbol auf dem Produkt oder in der Dokumentation weist darauf hin, dass Produkte am Ende ihrer Nutzungsdauer nicht in den normalen Hausmüll entsorgt werden dürfen.

Das durchgestrichene Mülltonnen-symbole erscheint auf allen Produkten, um an die Verpflichtung zur getrennten Müllsammmlung zu erinnern.

## ELIMINACIÓN

- Eliminación del material de embalaje: atégase a las normas ambientales vigentes.

- Eliminación de los residuos de equipos eléctricos y electrónicos (RAEE), en virtud de la Directiva Europea 2012/19/UE (WEEE).

(Aplicable en los Países con sistemas de recogida selectiva de residuos)

El símbolo colocado en el producto o en la documentación indica que, al final de su vida útil, los productos no se deben eliminar con el resto del flujo normal de residuos sólidos urbanos.

El símbolo del contenedor tachado se encuentra en todos los productos para recordar que es obligado realizar una recogida selectiva.

## AFDANKING

- Verwijdering van verpakkingsmateriaal: houd u aan de geldende milieuregels.

- Verwijdering van afgedankte elektrische en elektronische apparatuur (RAEE), in overeenstemming met de Europese richtlijn 2012/19/EU (WEEE).

(Toepasbaar in landen met gescheiden inzamelings-systemen)

Het symbool op het product of in de documentatie geeft aan dat de producten aan het einde van hun nuttige levensduur niet mogen worden weggegooid met het normale stadsafval.

Het symbool van de doorgestreepte prullenbak wordt op alle producten weergegeven om u te herinneren aan de verplichting tot gescheiden inzameling.

**VENTILCONVETTORI  
FAN COILS  
VENTILO-CONVECTEURS  
GEBLÄSE-KONVEKTOREN  
VENTILADORES CONVECTORES  
VENTILATORS-CONVECTORS**

Grandezza Size Größe Taille Tamaño	Potenza nominale installata Nominal installed power Puissance nominale installée Installierte Nennleistung Potencia nominal instalada Nominaal geïnstalleerd vermogen	Corrente assorbita max. Current input Courant absorbé Max. Stromaufnahme Máxima corriente absorbida Max. opgenomen vermogen	Fusibile consigliato (Tipo gG) per la protezione da sovraccarico Recommended fuse (Type gG) for overload protection Fusible conseillé (Type gG) pour la protection de surcharge Zum Schutz vor Überlastung empfohlene Sicherung (Typ gG) Fusible aconsejado (Tipo gG) para la protección contra la sobrecarga Aanbevolen zekering (Type gG) ter bescherming tegen overbelasting	Sezione conduttori di alimentazione minima consigliata Minimum recommended wiring section Section des câbles d'alimentation minimale recommandée Empfohlene minimale Sektion der Netzkabel Sección mínima aconsejada de los cables de alimentación Minimum recommended wiring section
	W	A	A	mm <sup>2</sup>
<b>1</b>	650	3,0	4	1,0
<b>2</b>	400	2,0	4	1,0
	600	2,8	4	1,0
	1000	4,5	6	1,0
<b>3-4</b>	600	2,8	4	1,0
	900	4,0	6	1,0
	1500	6,7	8	1,0
<b>5-6</b>	750	3,5	4	1,0
	1250	5,5	8	1,0
	2000	9,0	12	1,5
<b>7-8-9</b>	1000	4,5	6	1,0
	1500	6,7	8	1,0
	2500	11,0	16	1,5

**VENTILCONVETTORI CANALIZZABILI  
HIGH PRESSURE FAN COIL  
VENTILO-CONVECTEURS CANALISABLE  
KANALGERÄTE  
VENTILADORES CONVECTORES CANALIZABLES  
KANALISEERBARE VENTILATORS-CONVECTORS**

Grandezza Size Größe Taille Tamaño	Potenza nominale installata Nominal installed power Puissance nominale installée Installierte Nennleistung Potencia nominal instalada Nominaal geïnstalleerd vermogen	Corrente assorbita max. Current input Courant absorbé Max. Stromaufnahme Máxima corriente absorbida Max. opgenomen vermogen	Fusibile consigliato (Tipo gG) per la protezione da sovraccarico Recommended fuse (Type gG) for overload protection Fusible conseillé (Type gG) pour la protection de surcharge Zum Schutz vor Überlastung empfohlene Sicherung (Typ gG) Fusible aconsejado (Tipo gG) para la protección contra la sobrecarga Aanbevolen zekering (Type gG) ter bescherming tegen overbelasting	Sezione conduttori di alimentazione minima consigliata Minimum recommended wiring section Section des câbles d'alimentation minimale recommandée Empfohlene minimale Sektion der Netzkabel Sección mínima aconsejada de los cables de alimentación Minimum recommended wiring section
	W	A	A	mm <sup>2</sup>
<b>0</b>	400	2,0	4	1,0
	600	2,8	4	1,0
	1000	4,5	6	1,0
<b>1</b>	600	2,8	4	1,0
	900	4,0	6	1,0
	1500	6,7	8	1,0
<b>2</b>	750	3,5	4	1,0
	1250	5,5	8	1,0
	2000	9,0	12	1,5
<b>3-4</b>	1000	4,5	6	1,0
	1500	6,7	8	1,0
	2500	11,0	16	1,5
<b>5</b>	1100	4,8	6	1,0
	1650	7,5	10	1,0
	2750	12,0	16	1,5
<b>6-7-8</b>	3500	15,3	20	2,5



## COLLEGAMENTI ELETTRICI

## ELECTRICAL CONNECTIONS

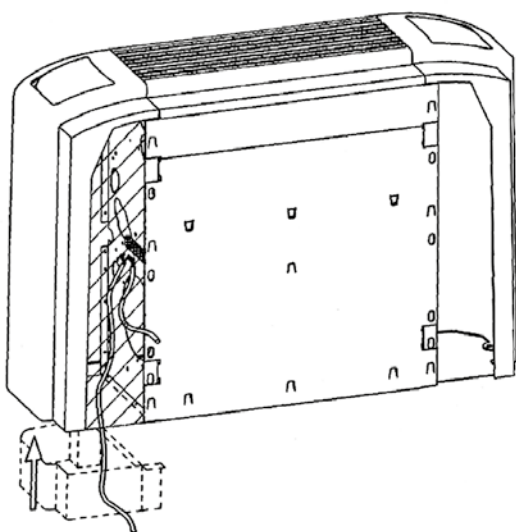
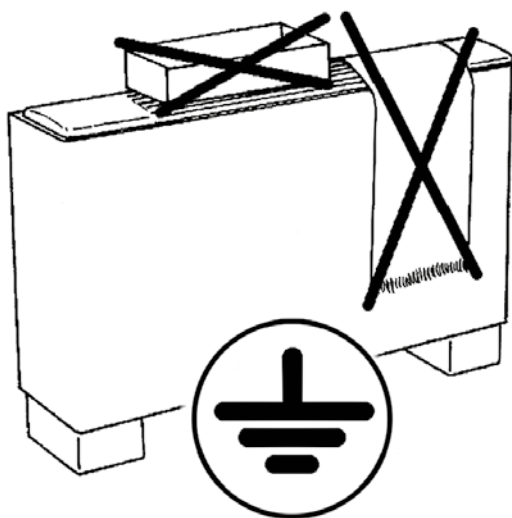
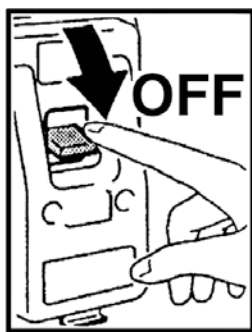

### Prescrizioni generali

- Prima di installare il ventilconvettore verificare che la tensione nominale di alimentazione sia di 230 V - 50 Hz.
- Assicurarsi che l'impianto elettrico sia adatto ad erogare, oltre alla corrente di esercizio richiesta dal ventilconvettore, anche la corrente necessaria per alimentare elettrodomestici ed apparecchi già in uso.
- Effettuare i collegamenti elettrici secondo le leggi e le norme nazionali vigenti.

Prevedere a monte della singola unità un **DISPOSITIVO DI PROTEZIONE DIFFERENZIALE (RCD)** con corrente differenziale nominale ( $I_{dn}$ ) non superiore a 30 mA.

### ATTENZIONE:

SULLA ALIMENTAZIONE DELLA RESISTENZA ELETTRICA DEVE ESSERE POSTO OBBLIGATORIAMENTE, OVE NON FORNITO A CORREDO, UN RELAY DI POTENZA DA COLLEGARSI NEL RISPETTO DEGLI SCHEMI INCLUSI NEL PRESENTE DOCUMENTO IN MODO DA GARANTIRE, IN CASO DI INTERVENTO DEI TERMOSTATI DI SICUREZZA, L'INTERRUZIONE DELLA ALIMENTAZIONE DEL RISCALDATORE ELETTRICO. L'INSTALLAZIONE DEL RELAY DI POTENZA, QUANDO NON FORNITO CABLATO A CORREDO, E' RESPONSABILITA' DELL'INSTALLATORE.

- A monte dell'unità prevedere un interruttore onnipolare con una distanza di apertura dei contatti che consenta la disconnessione completa nelle condizioni della categoria di sovratensione III.

Occorre sempre effettuare la messa a terra dell'unità.

Togliere sempre l'alimentazione elettrica prima di accedere alla macchina.

### General instructions

- Before installing the fan coil, make sure the rated voltage of the power supply is 230 V - 50 Hz.
- Make sure that, in addition to supplying the working current required by the fan coil, the mains electrical supply is also able to supply the current necessary to operate other household appliances and units.
- Perform electrical connections in accordance with laws and regulations in force in the country concerned.

Provide, for the product protection, a **RESIDUAL CURRENT DEVICE (RCD)** with a nominal residual operating current rating ( $I_{dn}$ ) not exceeding 30 mA.

### ATTENTION:

A POWER RELAY MUST BE PLACED ON THE POWER SUPPLY OF THE ELECTRIC HEATER, WHERE NOT SUPPLIED, TO BE CONNECTED IN ACCORDANCE WITH THE DIAGRAMS INCLUDED IN THIS DOCUMENT SO AS TO ENSURE THAT THE POWER SUPPLY TO THE ELECTRIC HEATER SHUTS DOWN IN CASE THE SAFETY THERMOSTATS OPERATE. THE INSTALLATION OF THE POWER RELAY, WHEN NOT SUPPLIED WIRED, IS THE RESPONSIBILITY OF THE INSTALLER.

- Upstream of the unit, a disconnection switch must be provided and shall have a contact separation in all poles, providing full disconnection under overvoltage category III condition.

The unit must always be earthed.

Always disconnect the electrical power supply before opening the unit.

<b>BRANCHEMENTS ELECTRIQUES</b>	<b>ELEKTRO-ANSCHLÜSSE</b>	<b>CONEXIONES ELECTRICAS</b>	<b>ELEKTRISCHE AANSLUITINGEN</b>
<p><b>Instructions</b></p> <ul style="list-style-type: none"> <li>• Avant d'installer le ventilateur-convecteur vérifier que la tension d'alimentation nominale est de 230 V - 50 Hz.</li> <li>• S'assurer que la puissance de l'installation électrique est suffisante pour fournir le courant de marche pour le ventilateur-convecteur ainsi que le courant nécessaire pour alimenter les électroménagers et les appareils déjà utilisés.</li> <li>• Effectuer les branchements électriques selon la législation et les normes nationales en vigueur.</li> </ul> <p style="text-align: center;"><b>Veillez installer un DISPOSITIF DE PROTECTION DIFFÉRENTIELLE (RCD) en amont de l'unité, avec un courant différentiel nominal (Idn) ne dépassant pas 30 mA.</b></p> <p style="text-align: center;"><b>ATTENTION:</b></p> <p style="text-align: center;">SUR L'ALIMENTATION DE LA RÉSISTANCE ÉLECTRIQUE, IL FAUT OBLIGATOIREMENT PLACER, S'IL N'EST PAS FOURNI, UN RELAIS DE PUISSANCE À RACCORDER CONFORMÉMENT AUX SCHEMAS INCLUS DANS LE PRÉSENT DOCUMENT, DE MANIÈRE À GARANTIR L'INTERRUPTION DE L'ALIMENTATION DU CHAUFFAGE ÉLECTRIQUE EN CAS DE DÉCLENCHEMENT DES THERMOSTATS DE SÉCURITÉ. L'INSTALLATION DU RELAIS DE PUISSANCE, LORSQU'IL N'EST PAS FOURNI CÂBLÉ, EST DE LA RESPONSABILITÉ DE L'INSTALLATEUR.</p> <ul style="list-style-type: none"> <li>• En amont de l'unité prévoir un interrupteur unipolaire avec distance d'ouverture des contacts, qui permet complètement la coupure électrique à l'état de la catégorie III de surcharge électrique.</li> </ul> <p>Il faut toujours effectuer la mise à la terre de l'unité.</p> <p>Débrancher toujours la machine avant d'y accéder.</p>	<p><b>Allgemeine Anweisungen</b></p> <ul style="list-style-type: none"> <li>• Vor der Installation des Klimakonvektors sicherstellen, dass die nominale Versorgungsspannung 230 V - 50 Hz beträgt.</li> <li>• Sicherstellen, dass die Elektroanlage in der Lage ist, neben dem Klimakonvektor auch die anderen Haushaltsgeräte zu versorgen.</li> <li>• Die Elektroanschlüsse müssen gemäß der einschlägigen Gesetze und Vorschriften hergestellt werden.</li> </ul> <p style="text-align: center;"><b>Vor jedem Gerät EINEN FEHLERSTROMSCHUTZSCHALTER (RCD) mit einem Nennfehlerstrom (Idn) von maximal 30 mA vorsehen.</b></p> <p style="text-align: center;"><b>ACHTUNG:</b></p> <p style="text-align: center;">EIN LEISTUNGSRELAIS MUSS AN DIE STROMVERSORGUNG DES ELEKTRISCHEN HEIZELEMENTS ANGESCHLOSSEN WERDEN, SOFERN ES NICHT MITGELIEFERT WIRD, UND ZWAR GEMÄSS DEN IN DIESEM DOKUMENT ENTHALTENEN SCHALTPLÄNEN, UM SICHERZUSTELLEN, DASS DIE STROMVERSORGUNG DES ELEKTRISCHEN HEIZELEMENTS UNTERBROCHEN WIRD, WENN DIE SICHERHEITSTHERMOSTATE AUSGELÖST WERDEN. DIE INSTALLATION DES LEISTUNGSRELAIS, WENN ES NICHT VERDRAHTET GELIEFERT WIRD, LIEGT IN DER VERANTWORTUNG DES INSTALLATEURS.</p> <ul style="list-style-type: none"> <li>• Das Gerät mit einem allpoligen Schalter mit solcher Kontaktöffnung versorgen, dass die totale Unterbrechung unter der Bedienung des Überspannungstyps III ermöglicht.</li> </ul> <p>Das Gerät vorschriftsmäßig erden.</p> <p>Vor dem Zugriff auf das Geräteinnere stets die Spannungsversorgung unterbrechen.</p>	<p><b>Prescripciones generales</b></p> <ul style="list-style-type: none"> <li>• Antes de instalar el ventilador convector verificar que la tensión nominal de alimentación sea de 230 V - 50 Hz.</li> <li>• Asegurarse de que la instalación eléctrica sea apta para distribuir, además de la corriente de ejercicio requerida por el ventilador convector, la corriente necesaria para alimentar electrodomésticos que ya se estuvieran usando.</li> <li>• Efectuar las conexiones eléctricas de acuerdo con las leyes y las normativas nacionales vigentes.</li> </ul> <p style="text-align: center;"><b>Antes de cada unidad, debe colocarse un DISPOSITIVO DE PROTECCIÓN DIFERENCIAL (RCD) con corriente diferencial nominal (Idn) que no exceda los 30 mA.</b></p> <p style="text-align: center;"><b>CUIDADO:</b></p> <p style="text-align: center;">DEBE COLOCARSE OBLIGATORIAMENTE UN RELÉ DE POTENCIA EN LA ALIMENTACIÓN DE LA RESISTENCIA ELÉCTRICA, CUANDO NO SE SUMINISTRE, QUE SE CONECTARÁ DE ACUERDO CON LOS ESQUEMAS INCLUIDOS EN ESTE DOCUMENTO PARA GARANTIZAR LA INTERRUPCIÓN DE LA ALIMENTACIÓN DEL CALENTADOR ELÉCTRICO EN CASO DE ACTIVACIÓN DE LOS THERMOSTATOS DE SEGURIDAD. LA INSTALACIÓN DEL RELÉ DE POTENCIA, CUANDO NO SE SUMINISTRA CABLEADO, ES RESPONSABILIDAD DEL INSTALADOR.</p> <ul style="list-style-type: none"> <li>• Preveer, para la alimentación de la unidad, un interruptor de corte omni-polar (CAT III) para posibilitar desconexión completa.</li> </ul> <p>Realizar siempre la toma de tierra de la unidad.</p> <p>Retirar siempre la corriente eléctrica antes de acceder a la máquina.</p>	<p><b>Algemene voorschriften</b></p> <ul style="list-style-type: none"> <li>• Alvorens de ventilatorconvector te installeren, wordt gecontroleerd of de nominale voedingsspanning gelijk is aan 230 V - 50 Hz.</li> <li>• Waak erover dat de elektrische installatie in staat is om, naast de bedrijfstrom vereist door de ventilatorconvector, de nodige energie te leveren voor de voeding van de reeds in gebruik zijnde huishoudtoestellen en apparaten.</li> <li>• De elektrische aansluitingen uitvoeren volgens de geldende nationale wetgevingen en normen.</li> </ul> <p style="text-align: center;"><b>Voorzie vóór elke EENHEID EEN DIFFERENTIEELBEVEILIGING (RCD) met een nominale differentieelstroom (Idn) van niet meer dan 30 mA.</b></p> <p style="text-align: center;"><b>VOORZICHTIG:</b></p> <p style="text-align: center;">ER MOET EEN VERMOGENSRELAIS WORDEN GEPLAATST OP DE VOEDING VAN DE ELEKTRISCHE VERWARMER, INDIEN DEZE NIET WORDT GELEVERD, DAT MOET WORDEN AANGESLOTEN VOLGENS DE SCHEMA'S IN DIT DOCUMENT, ZODAT DE STROOMTOEVOER NAAR DE ELEKTRISCHE VERWARMER WORDT ONDERBROKEN ALS DE VEILIGHEIDSTHERMOSTATEN IN WERKING TREDEN. DE INSTALLATIE VAN HET VERMOGENSRELAIS, INDIEN NIET BEDRAAD GELEVERD, IS DE VERANTWOORDELIJKHEID VAN DE INSTALLATEUR.</p> <ul style="list-style-type: none"> <li>• In de e-voeding van de unit dient een werkschakelaar geplaatst te worden, welke voeding kan onderbreken bij overvoltage onder condities van Categorie III.</li> </ul> <p>De eenheid moet in elk geval worden uitgerust met een aardaansluiting.</p> <p>Koppel altijd eerst de elektrische voeding los alvorens aan het apparaat te komen.</p>

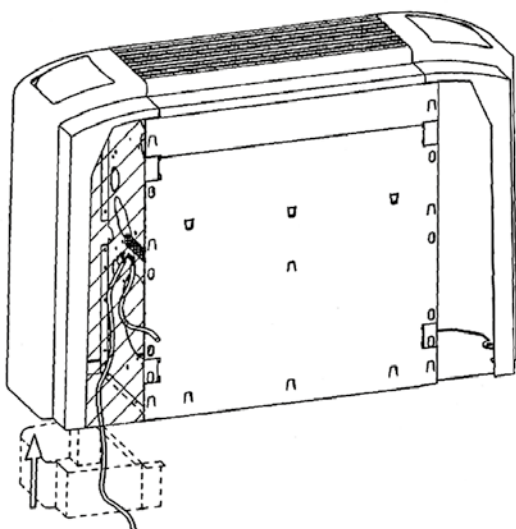

### **Indicazioni per il collegamento**

L'apparecchio è equipaggiato di una morsettiera di collegamento posta sulla fiancata interna, lato opposto attacchi idraulici. Il collegamento deve essere effettuato rispettando gli schemi elettrici riportati sul presente libretto.

L'installatore dovrà prevedere l'ingresso dei cavi di collegamento utilizzando gli accessi previsti, ovvero:

- da muro utilizzando l'apertura posteriore resa disponibile in corrispondenza della fiancata.
- da pavimento utilizzando il vano in corrispondenza del piedino (solo apparecchi **MV** con piedini).
- comunque in prossimità dell'apparecchio, nel caso di versioni ad incasso.

La morsettiera montata sul ventilconvettore è già predisposta per il collegamento ai diversi comandi secondo le indicazioni fornite nella sezione "Comandi e Schemi elettrici".

Tutti i comandi per installazione a bordo macchina sono dotati di morsettiera con spinotti predisposti per un collegamento rapido. Una volta accoppiata questa morsettiera alla corrispondente morsettiera presente sulla fiancata, serrare adeguatamente le viti dei singoli morsetti per garantire il corretto contatto elettrico. La non ottemperanza di questa prescrizione causa una grave condizione di pericolo.

**La sezione minima  
dei conduttori è 0,75 mm<sup>2</sup>**

### **Connection instructions**

The unit is fitted with a connection terminal board on the internal side panel on the opposite side to the hydraulic couplings. To connect, respect the wiring diagrams in this booklet.

The installer must bring the connecting wires into the unit through the access points provided:

- wall-mounted, using the rear access point corresponding to the side panel.
- floor-standing, using the recess inside the foot (**MV** units with feet only).
- from near the unit in the case of built-in installations.

The terminal board on the fan coil is designed for connection to the various controls following the instructions provided in the section "Controls and Electrical Wiring Diagrams".

All controls for installation on the unit are provided with a terminal board with plugs for rapid connection. Connect this terminal board to the corresponding board on the side panel, then tighten the screws on the individual terminals to guarantee correct electrical contact. Failure to follow this instruction could cause serious risks.

**The minimum cross section of  
the electric wires is 0,75 mm<sup>2</sup>**

<b>Indications pour le raccordement</b>	<b>Anleitungen für den Anschluss</b>	<b>Indicaciones para la conexión</b>	<b>Aanwijzingen voor de aansluiting</b>
<p>L'appareil est équipé d'un bornier de raccordement placé sur le côté intérieur, du côté opposé aux raccords hydrauliques. Le raccordement doit être effectué en respectant les schémas électriques donnés dans cette notice.</p>	<p>Das Gerät ist mit einer Anschlussklemmleiste ausgestattet, die an der inneren Seitenwand, gegenüber den Wasseranschlüssen untergebracht ist. Für den Anschluss müssen die in dieser Betriebsanleitung enthaltenen Schaltpläne befolgt werden.</p>	<p>El aparato está equipado con una caja de bornes de conexión situada en el lateral interno, en el lado opuesto a las conexiones hidráulicas. La conexión se tiene que realizar respetando los esquemas eléctricos que figuran en el presente manual.</p>	<p>Het apparaat is uitgerust met een aansluitklemmenbord dat zich aan de binnenkant bevindt, op de wand tegenover de hydraulische aansluitingen. De aansluiting dient te worden uitgevoerd conform de schakelschema's in deze handleiding.</p>
<p>L'installateur devra prévoir l'entrée des câbles de raccordement en utilisant les accès prévus, c'est-à-dire:</p> <ul style="list-style-type: none"> <li>• sur le mur en utilisant l'ouverture postérieure disponible près du côté.</li> <li>• au sol à travers le pied (seulement appareils <b>MV</b> avec pieds).</li> <li>• toujours à proximité de l'appareil, dans le cas de versions à encastrer.</li> </ul>	<p>Der Installateur muss die Durchgänge der Anschlusskabel an den vorhergesehenen Stellen ausführen, und zwar:</p> <ul style="list-style-type: none"> <li>• Von der Wand her unter Verwendung der hinteren Öffnung auf Höhe der Seitenwand.</li> <li>• Vom Boden her unter Verwendung des Hohlraums im Innern des Fußes (nur bei den Geräten <b>MV</b> mit Füßen).</li> <li>• bei Einbaugeräten in jedem Fall in der Nähe des Geräts.</li> </ul>	<p>El instalador deberá prever la entrada de los cables de conexión usando los accesos previstos, es decir:</p> <ul style="list-style-type: none"> <li>• desde la pared usando la apertura posterior disponible en el lateral.</li> <li>• desde el suelo usando la abertura existente bajo el pie (sólo para los aparatos <b>MV</b> con pies).</li> <li>• de cualquier forma cerca del aparato, en el caso de versiones empotradas.</li> </ul>	<p>De monteur zal een kabelingang moeten verwezenlijken door de toegangen die voorzien werden te gebruiken, d.w.z.:</p> <ul style="list-style-type: none"> <li>• aan de muur door de beschikbare opening achteraan te gebruiken, overeenstemmend met de zijkant.</li> <li>• aan de grond door de holte in overeenstemming met het voetje te gebruiken (alleen <b>MV</b>-toestellen met voetje).</li> <li>• in elk geval in de nabijheid van het apparaat, voor ingepaste versies.</li> </ul>
<p>Le bornier monté sur le ventilateur-convecteur est déjà prêt pour la connexion des différentes commandes selon les instructions fournies dans la section "Commandes et Schémas électriques"</p>	<p>Die am Klimakonvektor montierte Klemmleiste ist bereits für den Anschluss der verschiedenen Steuerungen gemäß der Anleitungen des Kapitels "Steuerungen und Schaltpläne" vorbereitet.</p>	<p>La caja de bornes montada sobre el ventilador convector ya está preparada para la conexión a los distintos mandos de acuerdo con las indicaciones dadas en la sección "Mandos y Esquemas eléctricos".</p>	<p>Het klemmenbord gemonteerd op de ventilatorconvector is al uitgerust voor de verbinding met de verschillende bedieningen volgens de aanwijzingen in de afdeling "Bedieningen en elektrische schema's".</p>
<p>Toutes les commandes à installer à bord de la machine sont munies d'un bornier avec des bornes à branchement rapide. Quand ce bornier est raccordé au bornier correspondant placé sur le côté, serrer les vis de chaque bornier pour garantir un bon contact électrique. Ne pas se conformer à cette prescription pourrait causer un grave danger.</p>	<p>Alle am Gerät zu installierenden Steuerungen sind mit Klemmleiste mit Steckerstiften für den problemlosen Anschluss ausgestattet. Nachdem die Steckerklemmleiste mit der entsprechenden Buchsenklemmleiste an der Seitenwand verbunden ist, die Schrauben der einzelnen Klemmen fest anziehen, damit der elektrische Kontakt gewährleistet wird. Die Unterlassung dieser Vorschrift kann schwerwiegende Gefahrensituationen verursachen.</p>	<p>Todos los mandos que se instalarán en la máquina estarán provistos de caja de bornes con clavijas preparadas para una conexión rápida. Una vez que esta caja de bornes esté acoplada a la caja de bornes correspondiente situada en el lateral, apretar adecuadamente los tornillos de cada borne para garantizar un contacto eléctrico correcto. El no observar esta prescripción puede ocasionar un gran riesgo.</p>	<p>Al de bedieningen voor de installatie aan boord, zijn voorzien van een klemmenbord met pennen voor een vlugge verbinding. Wanneer het klemmenbord aan het overeenkomstige klemmenbord op de zijkant gekoppeld is, de schroeven van de klemmen aanspannen om het correct elektrisch contact te verzekeren. Dit voorschrift niet naleven, kan zeer gevaarlijk zijn.</p>
<p><b>La section minimum des conducteurs est 0,75 mm<sup>2</sup></b></p>	<p><b>Der Mindestquerschnitt der Leiter beträgt 0,75 mm<sup>2</sup></b></p>	<p><b>La sección mínima de los conductores es de 0,75 mm<sup>2</sup></b></p>	<p><b>De minimale doorsnede van de geleiders bedraagt 0,75 mm<sup>2</sup></b></p>

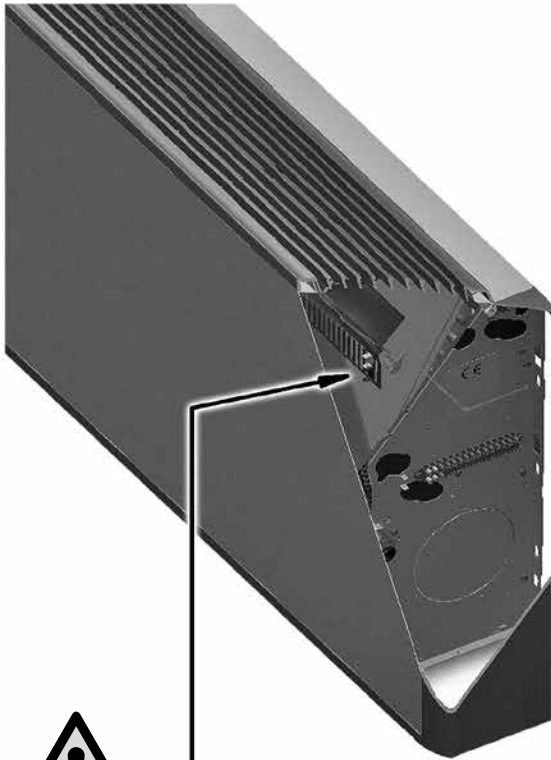

**POSIZIONE DEL PULSANTE DI RIARMO  
DEL TERMOSTATO DI SICUREZZA**  
**POSITION  
OF THE SAFETY THERMOSTAT RESET BUTTON**  
**POSITION DE LA TOUCHE DE RÉARMEMENT  
DU THERMOSTAT DE SÉCURITÉ**  
**POSITION DER RESETTASTE  
DES SICHERHEITSTHERMOSTATS**  
**POSICIÓN DEL PULSADOR DE REARME  
DEL TERMOSTATO DE SEGURIDAD**  
**POSITIE VAN DE RESETKNOP  
VAN DE VEILIGHEIDSTHERMOSTAAT**

#### **Avvertenze**

*In fase di prima installazione, prima di attivare le resistenze elettriche verificare che il ventilatore del ventilconvettore funzioni correttamente a tutte e tre le velocità previste.*

*Si raccomanda di non ostruire il flusso d'aria e di controllare l'efficienza del filtro aria settimanalmente.*

*Nelle versioni con resistenza non è possibile utilizzare la sonda TME/T3 per il rilevamento della temperatura acqua in batteria.*

**Protezione  
contro le sovra-temperature  
Termostati di sicurezza**

*L'apparecchio è dotato di n° 2 termostati di sicurezza entrambi posizionati direttamente sulla resistenza elettrica:*

- un termostato a riarmo automatico (I° intervento);
- un termostato a riarmo manuale (II° intervento). Il riarmo del termostato viene effettuato premendo il tasto evidenziato in figura.

**PRIMA DI AVVIARE L'UNITÀ  
VERIFICARE CHE I TERMOSTATI  
DI SICUREZZA SIANO STATI  
CORRETTAMENTE COLLEGATI  
AL RELAY DI POTENZA (SE  
NON FORNITO CABLATO A  
CORREDO) NEL RISPETTO DEGLI  
SCHEMI ELETTRICI INCLUSI NEL  
PRESENTE DOCUMENTO**

*Nel caso di intervento del termostato di sicurezza individuare sempre le cause che ne hanno provocato l'intervento prima di rialimentare le resistenze elettriche dell'apparecchio.*

*Nel caso non si riesca ad individuare la causa dell'intervento della protezione, contattare il personale tecnico qualificato.*

Limite di impiego  
Fan Coil con batteria elettrica

*Max. temperatura ambiente per Fan Coil con batteria elettrica in riscaldamento: 25 °C*

#### **Warnings**

*When first installing the appliance, before starting the electric heaters, check that the fan on the fan coil unit is working correctly at all three speeds envisaged.*

*The air flow should not be obstructed and the efficiency of the air filter should be controlled weekly.*

*The TME/T3 probe can not be used on the versions with electric heater to measure the heater water temperature.*

**Protecting  
against excess temperature  
Safety thermostats**

*The appliance is equipped with 2 safety thermostats both located directly on the electrical resistance:*

- a self resetting safety thermostat (first cut out operation);
- a manual resetting safety thermostat (second cut out operation). The thermostat is reset by pressing the button highlighted in the figure.

**BEFORE THE UNIT  
COMMISSIONING, CHECK THAT  
THE SAFETY THERMOSTATS HAVE  
BEEN CORRECTLY CONNECTED  
TO THE POWER RELAY  
(IF NOT SUPPLIED WIRED) IN  
ACCORDANCE WITH THE WIRING  
DIAGRAMS INCLUDED IN THIS  
DOCUMENT**

*If the safety thermostat trips, always identify the causes before restarting the electric heaters on the appliance.*

*If the problem that caused the activation of the thermostat cannot be found, contact qualified technical personnel.*

Fan Coil unit operating limits  
with electric coil

*Max. ambient temperature for Fan Coil unit with electric coil in heating mode: 25 °C*

Attention	Hinweise	Advertencias	Voorschriften
<p>Lors de la première installation, avant d'allumer les résistances électriques, vérifier que le ventilateur du ventilateur-convecteur cassette fonctionne correctement aux trois vitesses prévues.</p>	<p>Bevor während der Erstinbetriebnahme die Heizregister aktiviert werden, muss sichergestellt werden, dass der Ventilator des Gebläse-konvektor bei allen drei vorgesehenen Drehzahlen korrekt funktioniert.</p>	<p>En la primera instalación, antes de activar las resistencias eléctricas verificar que el ventilador del fan coil funcione correctamente a todas las 3 velocidades previstas.</p>	<p>Bij de eerste installatie en alvorens de elektrische weerstanden in te schakelen, controleer of de ventilator van ventilators-convectoor correct werkt op de drie voorziene snelheden.</p>
<p>Il est recommandé de ne pas obstruer le flux d'air et de contrôler l'efficacité du filtre à air toutes les semaines.</p>	<p>Den Luftstrom nicht behindern und wöchentlich die Effizienz des Luftfilters kontrollieren.</p>	<p>Se recomienda no obstruir el flujo de aire y controlar cada semana la eficiencia del filtro del aire.</p>	<p>Wij raden u aan niet de luchtstroom blokkeren en om de efficiëntie van de luchtfilter wekelijks controleren.</p>
<p>Dans les versions à résistance il n'est pas possible d'utiliser la sonde TME/T3 pour détecter la température de l'eau dans la batterie.</p>	<p>Bei den Versionen mit Heizregister kann der Fühler TME/T3 nicht verwendet werden zum Erfassen der Temperatur des Wassers in der Batterie.</p>	<p>En las versiones con resistencia no se puede usar la sonda TME/T3 para la detección de la temperatura del agua en la batería.</p>	<p>In de versies met weerstand is het niet mogelijk gebruik te maken van de uitschakelthermostaat TME/T3 aan het water temperatuur van de batterij te detecteren.</p>
<p><b>Protection</b> contre les surtempératures Thermostat de sécurité</p>	<p><b>Sicherungssystem gegen Überhitzung</b> Sicherheitsthermostate</p>	<p><b>Protección</b> contra el sobrecalentamiento Termostatos de seguridad</p>	<p><b>Beveiligingssysteem tegen oververhitting</b> Veiligheidsthermostaten</p>
<p>L'appareil est équipé de 2 thermostats de sécurité à la fois situés directement sur la résistance électrique:</p>	<p>Das Gerät ist mit 2 Sicherheits-Thermostate sowohl direkt auf den elektrischen Widerstand befindet ausgestattet:</p>	<p>La unidad está equipada con 2 termostatos de seguridad tanto situados directamente en la resistencia eléctrica:</p>	<p>Het apparaat is voorzien van 2 veiligheids-thermostaten beide gelegen direct aan de elektrische weerstand:</p>
<p>- un thermostat à réarmement automatique (première découper fonctionnement);</p>	<p>- Ein Thermostat mit automatischem Reset (first out Arbeitsgang geschnitten);</p>	<p>- un termostato de rearme automático (primer recorte de operación);</p>	<p>- een thermostaat met automatische reset (eerste uitgesneden operatie);</p>
<p>- un thermostat à réarmement manuel (deuxième découper opération). Pour réarmer le thermostat appuyer sur la touche indiquée dans la figure.</p>	<p>- Ein Thermostat mit manuellem Reset (zweiter Ausschnitt Betrieb). Der Reset des Thermostats erfolgt durch Drücken der auf der Abbildung gezeigten Taste.</p>	<p>- un termostato de rearme manual (segundo corte a cabo la operación). El rearme del termostato se realiza pulsando la tecla que puede verse en la figura.</p>	<p>- een thermostat met handmatige reset (tweede cut out operatie). De thermostaat wordt gereset door op de toets afgebeeld in de figuur te drukken.</p>
<p><b>AVANT DE METTRE L'APPAREIL EN MARCHÉ, VÉRIFIER QUE LES THERMOSTATS DE SÉCURITÉ ONT ÉTÉ CORRECTEMENT RACCORDÉS AU RELAIS DE PUISSANCE (S'IL N'EST PAS FOURNI CÂBLÉ) CONFORMÉMENT AUX SCHÉMAS ÉLECTRIQUES INCLUS DANS CE DOCUMENT</b></p>	<p><b>PRÜFEN SIE VOR DER INBETRIEBNAHME DES GERÄTS, OB DIE SICHERHEITSTHERMOSTATE GEMÄSS DEN IN DIESEM DOKUMENT ENTHALTENEN SCHALTPLÄNEN KORREKT AN DAS LEISTUNGSRELAIS ANGESCHLOSSEN SIND (FALLS SIE NICHT VERKABELT GELIEFERT WURDEN).</b></p>	<p><b>ANTES DE PONER EN MARCHA LA UNIDAD, COMPRUEBE QUE LOS THERMOSTATOS DE SEGURIDAD SE HAN CONECTADO CORRECTAMENTE AL RELÉ DE POTENCIA (SI NO SE SUMINISTRA CABLEADO) DE ACUERDO CON LOS ESQUEMAS ELÉCTRICOS INCLUIDOS EN ESTE DOCUMENTO.</b></p>	<p><b>CONTROLEER VOORDAT U DE EENHEID START OF DE VEILIGHEIDSTHERMOSTATEN CORRECT ZIJN AANGESLOTEN OP HET VERMOGENSRELAIS (INDIEN NIET BEDRAAD GELEVERD) VOLGENS DE BEDRADINGSSCHEMA'S IN DIT DOCUMENT</b></p>
<p>En cas de déclenchement du thermostat de sécurité en rechercher la cause avant d'alimenter de nouveau les résistances électriques de l'appareil.</p>	<p>Wenn der Sicherheitsthermostat ausgelöst wurde, muss immer die Ursache herausgefunden werden, bevor die Heizwiderstände des Gerätes unter Spannung gesetzt werden.</p>	<p>En caso de intervención del termostato de seguridad detectar siempre la causa que ha provocado dicha intervención antes de realimentar las resistencias eléctricas del aparato.</p>	<p>Ingeval de veiligheidsthermostaat in werking treedt, wordt altijd naarde oorzaak hiervan gepeild alvorensde elektrische weerstanden van het apparaat terug te voeden.</p>
<p>S'il n'est pas possible de trouver la cause qui a déclenché la protection, contacter un technicien qualifié.</p>	<p>Falls die Ursache für das Ansprechen der Sicherheitseinrichtung nicht ausfindig gemacht werden kann, wenden Sie sich bitte an qualifiziertes technisches Personal.</p>	<p>En caso de que no se consiga localizar la causa de la intervención de la protección, contacte con el personal técnico cualificado.</p>	<p>Indien niet de oorzaak van de ingreep van de beveiliging gevonden kan worden, neem dan contact op met vakkundig technisch personeel.</p>
<p><u>Limite d'emploi</u> Fan Coil avec batterie électrique</p>	<p><u>Einsatzgrenze</u> Fan Coil mit Elektroregister</p>	<p><u>Límite de uso</u> Fan Coil con batería eléctrica</p>	<p><u>Gebruikslimiet</u> Fan Coil met elektrische batterij</p>
<p>Température ambiante maxi pour Fan Coil avec batterie électrique en chauffage: 25 °C</p>	<p>Max. Raumtemperatur für Fan Coil mit Elektroheizregister: 25 °C</p>	<p>Temperatura ambiente máxima para Fan Coil con batería eléctrica en calefacción: 25 °C</p>	<p>Max. omgevingstemperatuur voor Fan Coil met elektrische batterij tijdens verwarming: 25 °C</p>

**LEGENDA**

**CT** = Morsettiera del cablaggio  
**FCT** = Morsettiera del FAN COIL  
**M** = Motoventilatore  
**E** = Valvola acqua (IMPIANTO A 2 TUBI)  
**E1** = Valvola acqua CALDA o resistenza elettrica  
**E2** = Valvola acqua FREDDA

 = Estate - aria fredda

 = Inverno - aria calda

**CO** = Cambio stagionale esterno

**EH** = Resistenza elettrica

**T1** = Sonda aria

**T2** = Sonda di Change-Over

**Q1/Q2** = Sezionatore con un polo protetto da fusibile (raccomandato)

**Q1** = Interruttore generale

**Q2** = Interruttore secondario (alimentazione resistenza elettrica)

**Q3** = Relay di Potenza Carico AC1  
Bobina 230 Vac  
2 contatti NA 230 Vac 25A

**TS1** = Termostato a riarmo automatico

**TS2** = Termostato a riarmo manuale

**R1** = Resistenza

**GNYE** = Giallo/Verde

**RD** = Rosso = Minima

**OG** = Arancio = Media

**BK** = Nero = Massima

**BN** = Marrone

**BU** = Blu

**WH** = Bianco

**GN** = Verde

**YE** = Giallo

 **1** = Unità di controllo

 **2** = Unità di potenza

 **3** = Non può ricevere la sonda T3

**LEGEND**

**CT** = Wiring terminal board

**FCT** = Fan coil terminal board

**M** = Fan

**E** = Water valve (two tube unit)

**E1** = Hot water valve or electrical heater

**E2** = Cold water valve

 = Summer - cold air

 = Winter - warm air

**CO** = External season mode switch-over

**EH** = Electrical heater

**T1** = Air probe

**T2** = Change-Over sensor

**Q1/Q2** = Circuit breakers with one pole protected by fuse (recommended)

**Q1** = Main switch

**Q2** = Secondary switch (electric heater power supply)

**Q3** = Power Relay Load AC1  
230 Vac coil  
2 NO contacts 230 Vac 25 A

**TS1** = Thermostat with automatic reset

**TS2** = Thermostat with manual reset

**R1** = Resistance

**GNYE** = Yellow/Green

**RD** = Red = Low

**OG** = Orange = Medium

**BK** = Black = High

**BN** = Brown

**BU** = Dark blue

**WH** = White

**GN** = Green

**YE** = Yellow

 **1** = Control unit

 **2** = Power unit

 **3** = Cannot be connected to T3 low temperature cut-out thermostat

**A** Impianto senza valvole con EH









**A** Without valves installation with EH

**B** Impianto 2 tubi con EH

**B** 2-tube installation with EH

**C** Impianto 4 tubi con EH

**C** 4-tube installation with EH

LÉGENDE	LEGENDE	LEYENDA	LEGENDE
<b>CT</b> = Bornier du câblage	<b>CT</b> = Verdrahtungs-Klemmenbrett	<b>CT</b> = Borna de conexión del cableado	<b>CT</b> = Klemmenbord bekabeling
<b>FCT</b> = Bornier du ventilateur-convecteur	<b>FCT</b> = Klemmenbrett des FAN COIL	<b>FCT</b> = Borna de conexión del ventiladorconvecteur	<b>FCT</b> = Klemmenbord ventilatorconvecteur
<b>M</b> = Motoventilateur	<b>M</b> = Motorventilator	<b>M</b> = Motoventilador	<b>M</b> = Motorventilator
<b>E</b> = Vanne à eau (installation à 2 tubes)	<b>E</b> = Wasserventil (Anlage mit zwei Rohren)	<b>E</b> = Válvula agua (sistema de climatización a 2 tubos)	<b>E</b> = Waterklep (2-buizige installatie)
<b>E1</b> = Vanne eau chaude ou résistance électrique	<b>E1</b> = Warmwasserventil oder Elektrischer Widerstand	<b>E1</b> = Válvula agua caliente o resistencia eléctrica	<b>E1</b> = Klep WARM water of elektrische weerstand
<b>E2</b> = Vanne eau froide	<b>E2</b> = Kaltwasserventil	<b>E2</b> = Válvula agua fría	<b>E2</b> = Klep KOUD water
 = Été - air froid	 = Sommer - kalte Luft	 = Verano - aire frío	 = Zomer - koude lucht
 = Hiver - air chaud	 = Winter - warme Luft	 = Invierno - aire caliente	 = Winter - warme lucht
<b>CO</b> = Changement de saison extérieure	<b>CO</b> = Externer Betriebsartenwechsel	<b>CO</b> = Cambio externo de temporada	<b>CO</b> = Externe seizoenomschakeling
<b>EH</b> = Résistance électrique	<b>EH</b> = Elektrischer Widerstand	<b>EH</b> = Resistencia eléctrica	<b>EH</b> = Elektrische weerstand
<b>T1</b> = Sonde air	<b>T1</b> = Luftsonde	<b>T1</b> = Sonda de aire	<b>T1</b> = Luchtsonde
<b>T2</b> = Sonde Change-Over	<b>T2</b> = Umshaltung fuehler	<b>T2</b> = Sensor de cambio	<b>T2</b> = Sensor omschakeling
<b>Q1/Q2</b> = Interrupteur avec une pôle protégé par fusible (recommandé)	<b>Q1/Q2</b> = Hauptschalter (empfohlen)	<b>Q1/Q2</b> = Interruptor de maniobra seccionator de una polo protección con fusible (recomendado)	<b>Q1/Q2</b> = Polige schakelaar met een zekering beveiligd (aanbevolen)
<b>Q1</b> = Interrupteur général	<b>Q1</b> = Hauptschalter	<b>Q1</b> = Interruptor general	<b>Q1</b> = Hoofdschakelaar
<b>Q2</b> = Interrupteur secondaire (alimentation résistance électrique)	<b>Q2</b> = Sekundärer Schalter (Stromversorgung elektrisches Heizwiderstands)	<b>Q2</b> = Interruptor secundario (alimentación resistencia eléctrica)	<b>Q2</b> = Secundairschakelaar (voeding elektrische weerstand)
<b>Q3</b> = Relais de puissance Charge AC1 Bobine 230 Vac 2 contacts NO 230 Vac 25 A	<b>Q3</b> = Leistungsrelais Last AC1 230 Vac Spule 2 Schließer 230 Vac 25 A	<b>Q3</b> = Relé de potencia Carga AC1 Bobina 230 Vca 2 contactos NA 230 Vca 25 A	<b>Q3</b> = Vermogensrelais Belasting AC1 230 Vac-spoel 2 NO-contacten 230 Vac 25 A
<b>TS1</b> = Thermostat à réarmement automatique	<b>TS1</b> = Thermostat mit automatischem Reset	<b>TS1</b> = Termostato de rearme automático	<b>TS1</b> = Thermostaat met automatische reset
<b>TS2</b> = Thermostat à réarmement manuel	<b>TS2</b> = Thermostat mit manuellem Reset	<b>TS2</b> = Termostato de rearme manual	<b>TS2</b> = Thermostaat met handmatige reset
<b>R1</b> = Résistance	<b>R1</b> = Heizregister	<b>R1</b> = Resistencia	<b>R1</b> = Weerstand
<b>GNYE</b> = Juane/Vert	<b>GNYE</b> = Gelb/Groen	<b>GNYE</b> = Amarillo/Verde	<b>GNYE</b> = Geel/Groen
<b>RD</b> = Rouge = Mini	<b>RD</b> = Rot = Min	<b>RD</b> = Rojo = Mínima	<b>RD</b> = Rood = Minima
<b>OG</b> = Orange = Moyenne	<b>OG</b> = Orange = Med	<b>OG</b> = Naranja = Media	<b>OG</b> = Oranje = Media
<b>BK</b> = Noir = Maxi	<b>BK</b> = Schwarz = Max	<b>BK</b> = Negro = Máxima	<b>BK</b> = Zwart = Massima
<b>BN</b> = Marron	<b>BN</b> = Braun	<b>BN</b> = Marrón	<b>BN</b> = Bruin
<b>BU</b> = Bleu foncé	<b>BU</b> = Blau	<b>BU</b> = Azul	<b>BU</b> = Donkerblauw
<b>WH</b> = Blanc	<b>WH</b> = Weiss	<b>WH</b> = Blanco	<b>WH</b> = Wit
<b>GN</b> = Vert	<b>GN</b> = Groen	<b>GN</b> = Verde	<b>GN</b> = Groen
<b>YE</b> = Juane	<b>YE</b> = Gelb	<b>YE</b> = Amarillo	<b>YE</b> = Geel
<b>1</b> = Unité de contrôle	<b>1</b> = Kontrolleinheit	<b>1</b> = Unidad de control	<b>1</b> = Bedieningseenheid
<b>2</b> = Unité de puissance	<b>2</b> = Netzteil	<b>2</b> = Unidad de potencia	<b>2</b> = Vermogenseenheid
<b>3</b> = Ne peut pas recevoir le sonde T3	<b>3</b> = Die aufnahme des Mindesttemperatur thermostats T3	<b>3</b> = No puede recibir la sonda de temperatura mínima T3	<b>3</b> = Overigens niet geschikt voor gebruik met een uitschakelthermostaat T3
<b>A</b> Installation sans vannes avec EH	<b>A</b> Ohne ventile-System mit EH	<b>A</b> Instalación sin válvulas con EH	<b>A</b> Installatie zonder kleppen met EH
<b>B</b> Installation à 2 tubes avec EH	<b>B</b> 2-Leiter-System mit EH	<b>B</b> Instalación con 2 tubos con EH	<b>B</b> Installatie met 2 leidingen met EH
<b>C</b> Installation à 4 tubes avec EH	<b>C</b> 4-Leiter-System mit EH	<b>C</b> Instalación con 4 tubos con EH	<b>C</b> Installatie met 4 leidingen met EH

*Impianto 2 tubi + Batteria elettrica*  
*2 pipe units + Electric resistance*  
*Installation à 2 tubes + Batterie électrique*  
*2-Leiter-Anlage + Electro-heizregister*  
*Instalación a 2 tubos + Bateria electrica*  
*Installatie met 2 leidingen + Elektrische batterij*

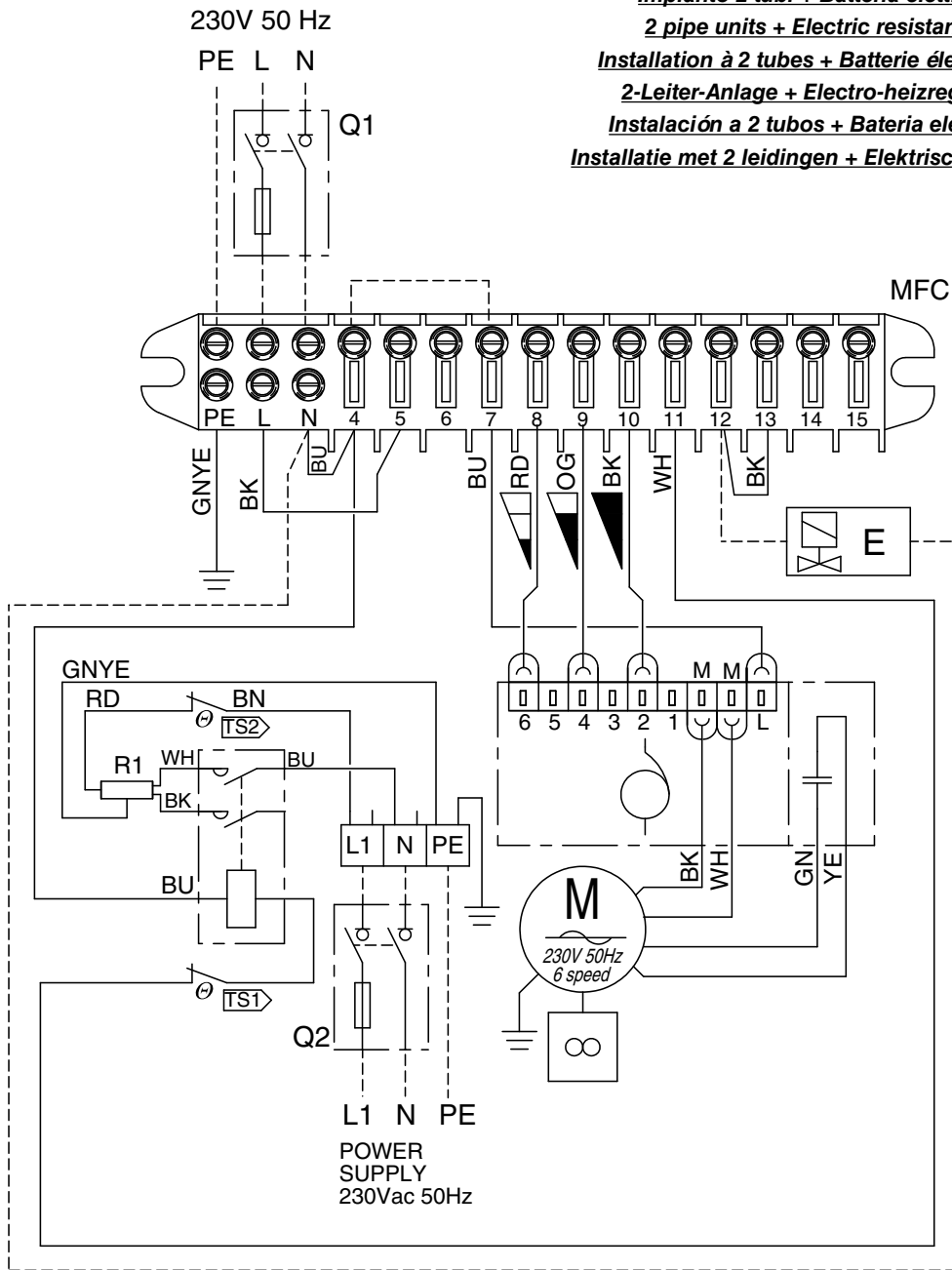

*Impianto 2 tubi + Batteria elettrica + pompa*  
*2 pipe units + Electric resistance + pump*  
*Installation à 2 tubes + Batterie électrique + pompe*  
*2-Leiter-Anlage + Electro-heizregister + pumpe*  
*Instalación a 2 tubos + Bateria electrica + bomba*  
*Installatie met 2 leidingen + Elektrische batterij + pomp*

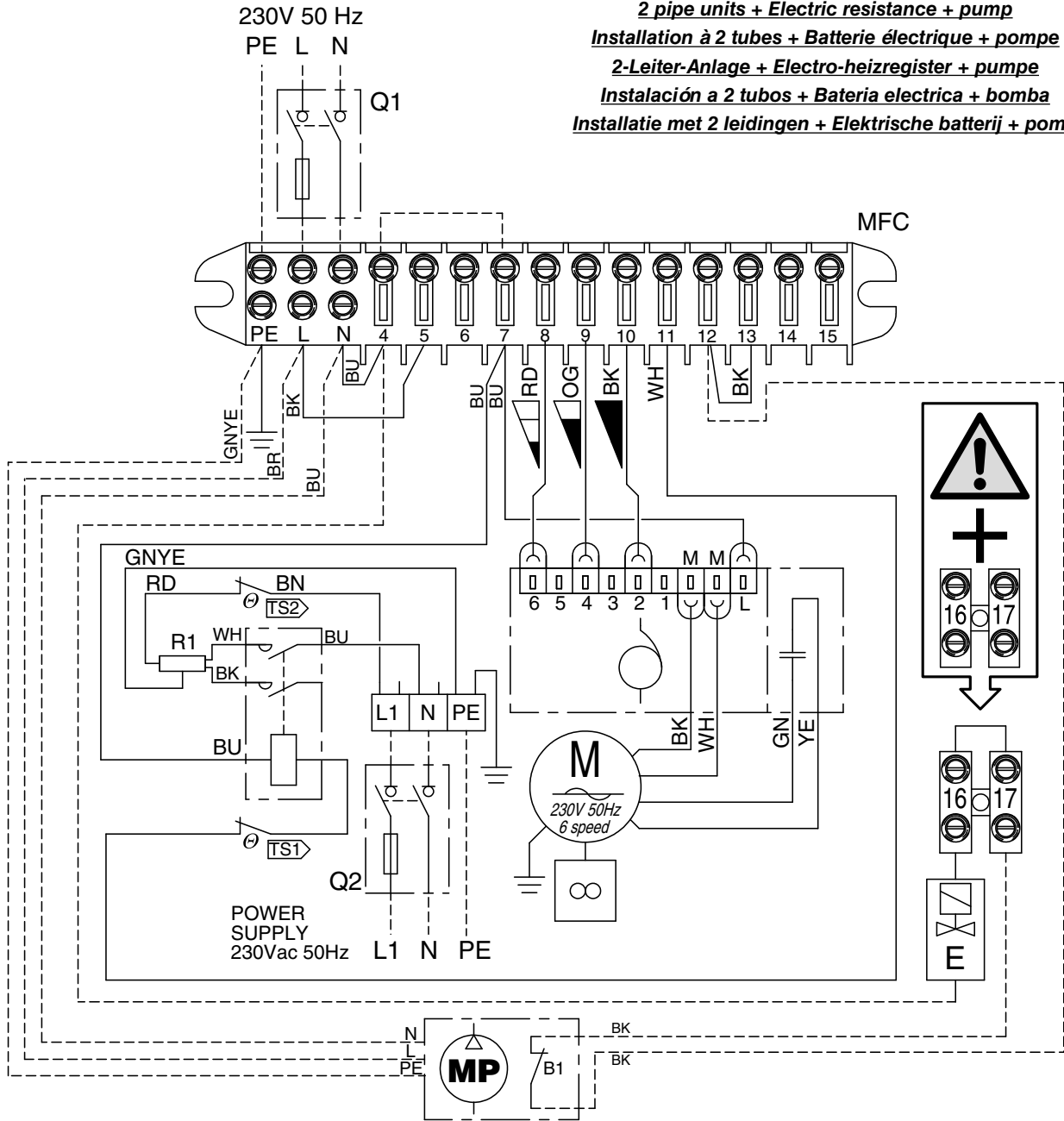

*Impianto 4 tubi + Batteria elettrica*  
*4 pipe units + Electric resistance*  
*Installation à 2 tubes + Batterie électrique*  
*4-Leiter-Anlage + Electro-heizregister*  
*Instalación a 4 tubos + Bateria electrica*  
*Installatie met 4 leidingen + Elektrische batterij*

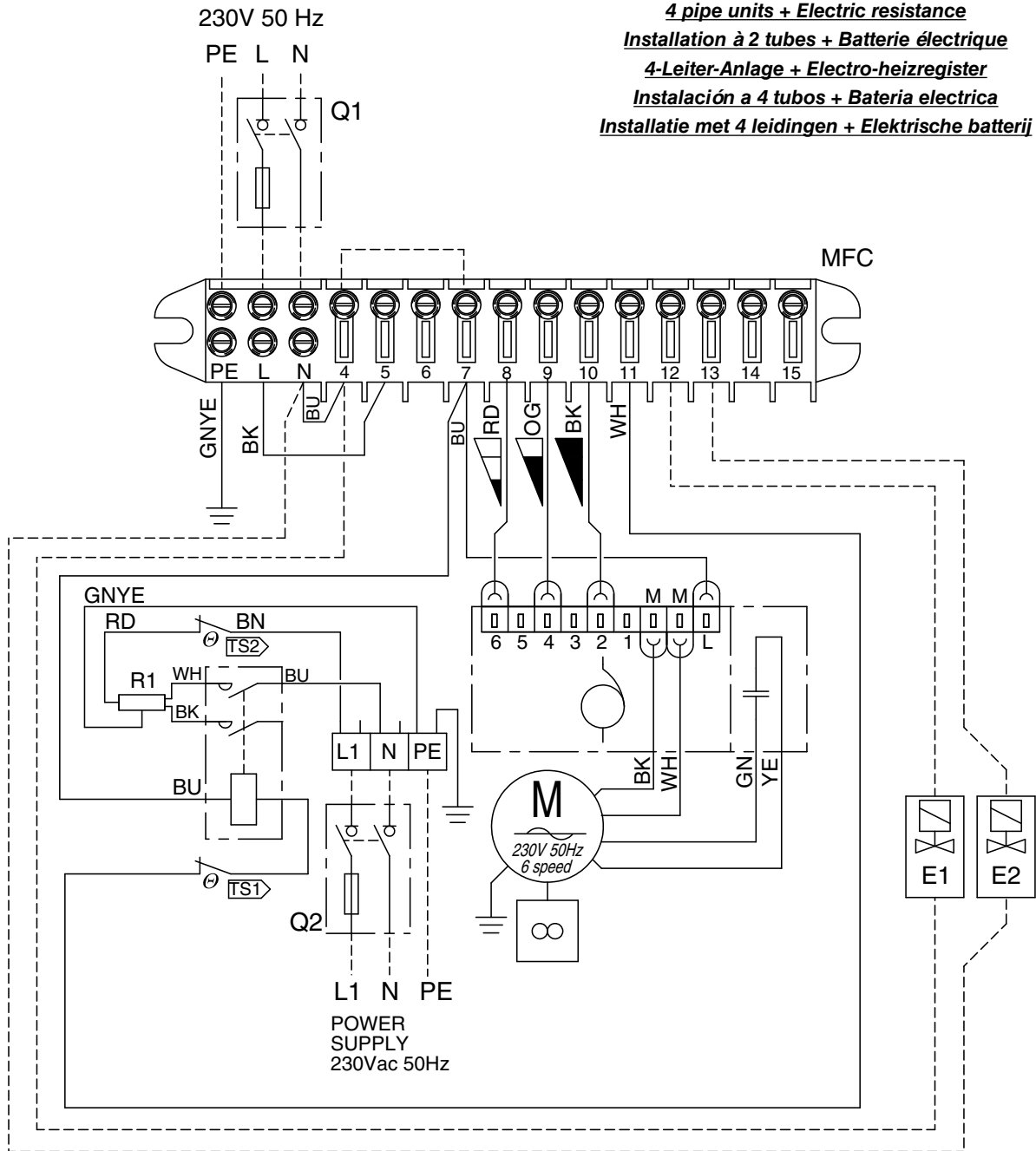

*Impianto 4 tubi + Batteria elettrica + pompa*  
*4 pipe units + Electric resistance + pump*  
*Installation à 2 tubes + Batterie électrique + pompe*  
*4-Leiter-Anlage + Electro-heizregister + pompe*  
*Instalación a 4 tubos + Bateria electrica + bomba*  
*Installatie met 4 leidingen + Elektrische batterij + pomp*

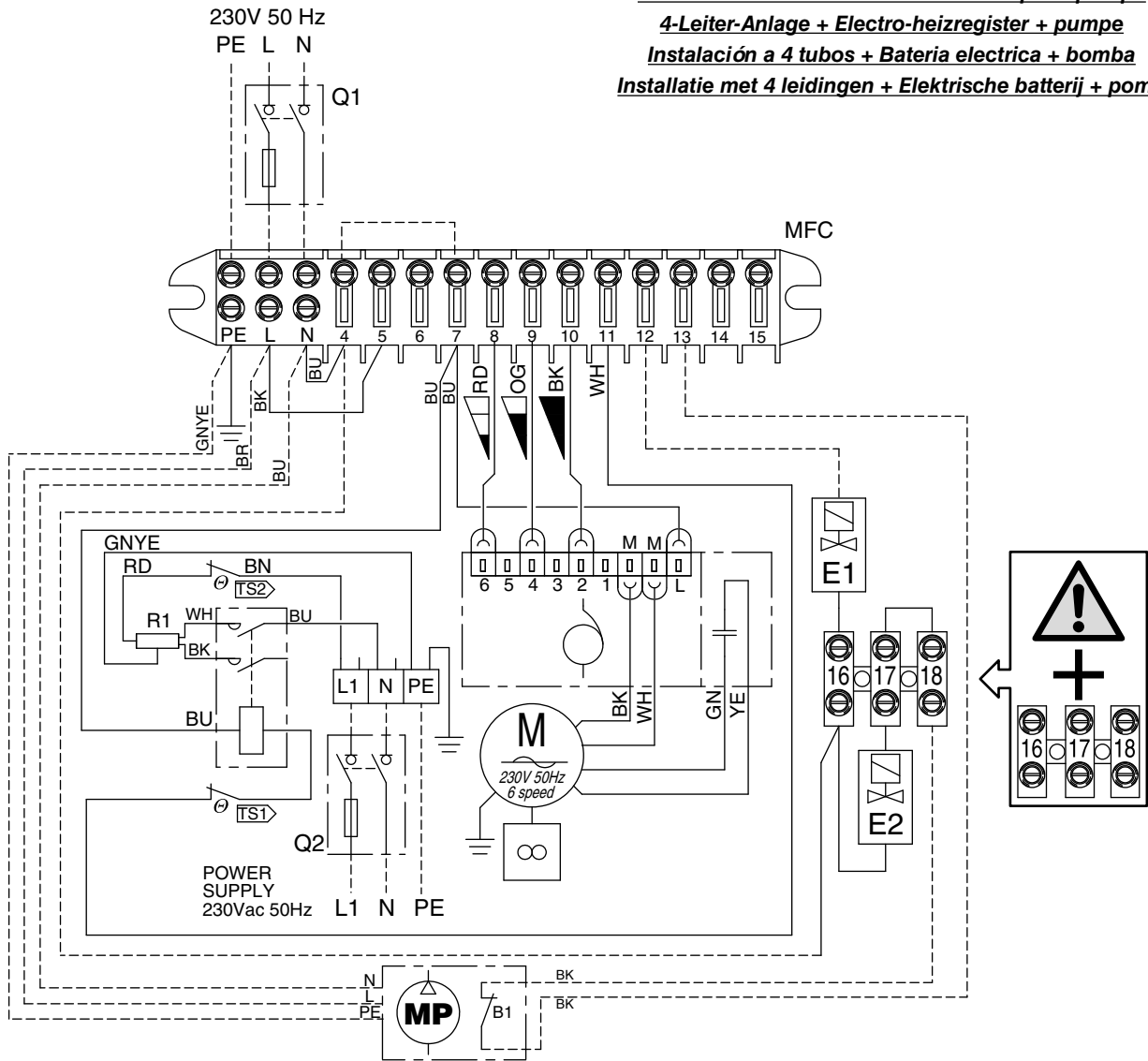

HIGH PRESSURE FAN COIL	-	1		2		3-4			5	
FAN COIL	1	2	3	4	5	6	7	8	9	-
WATT	650									

**Dettaglio collegamento elettrico**  
**Electric heater wiring detail**  
**Détails raccordement électrique**  
**Detail der elektrischen Verbindung**  
**Detalles conexión eléctrica**  
**Elektrische aansluiting detail**

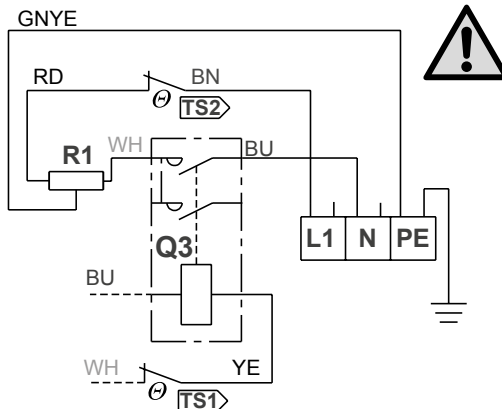

RESISTENZA A SINGOLO STADIO  
 POTENZA MASSIMA  
 SINGLE-STAGE HEATER  
 MAXIMUM POWER  
 RÉSISTANCE À UN STADE  
 PUISSANCE MAXIMALE  
 EINSTUFIGER WIDERSTAND  
 MAXIMALE LEISTUNG  
 RESISTENCIA DE UNA ETAPA  
 POTENCIA MÁXIMA  
 EENTRAPS VERWARMER  
 MAXIMAAL VERMOGEN

HIGH PRESSURE FAN COIL	-	1		2		3-4			5	6-7	
FAN COIL	1	2	3	4	5	6	7	8	9	-	-
WATT	-	400	600		750			1000		1100	-

**Dettaglio collegamento elettrico**  
**Electric heater wiring detail**  
**Détails raccordement électrique**  
**Detail der elektrischen Verbindung**  
**Detalles conexión eléctrica**  
**Elektrische aansluiting detail**

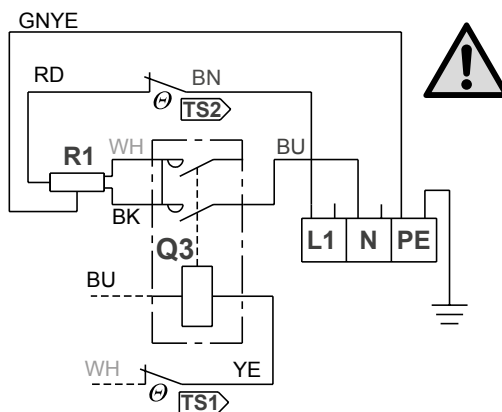

RESISTENZA A DUE STADI  
 POTENZA MINIMA  
 DUAL-STAGE HEATER  
 MINIMUM POWER  
 RÉSISTANCE À DEUX STADES  
 PUISSANCE MINIMALE  
 ZWEISTUFIGER WIDERSTAND  
 MINIMALE LEISTUNG  
 RESISTENCIA DE DOS ETAPAS  
 POTENCIA MÍNIMA  
 TWEETRAPS VERWARMER  
 MINIMAAL VERMOGEN

HIGH PRESSURE FAN COIL	-	1		2		3-4			5	6-7	
FAN COIL	1	2	3	4	5	6	7	8	9	-	-
WATT	-	600	900		1250			1500		1650	-

**Dettaglio collegamento elettrico**  
**Electric heater wiring detail**  
**Détails raccordement électrique**  
**Detail der elektrischen Verbindung**  
**Detalles conexión eléctrica**  
**Elektrische aansluiting detail**

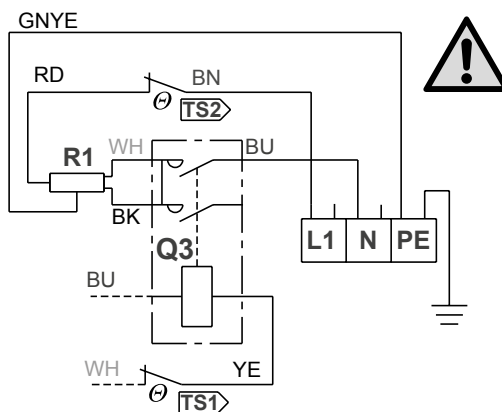

RESISTENZA A DUE STADI  
 POTENZA INTERMEDIA  
 DUAL-STAGE HEATER  
 INTERMEDIATE POWER  
 RÉSISTANCE À DEUX STADES  
 PUISSANCE INTERMÉDIAIRE  
 ZWEISTUFIGER WIDERSTAND  
 ZWISCHENGESCHALTETE  
 LEISTUNG  
 RESISTENCIA DE DOS ETAPAS  
 POTENCIA INTERMEDIA  
 TWEETRAPS VERWARMER  
 TUSSENLIIGEND VERMOGEN

HIGH PRESSURE FAN COIL	-	1		2		3-4			5	
FAN COIL	1	2	3	4	5	6	7	8	9	-
WATT		1000			2000		2500			2750

***Dettaglio collegamento elettrico***  
***Electric heater wiring detail***  
***Détails raccordement électrique***  
***Detail der elektrischen Verbindung***  
***Detalles conexión eléctrica***  
***Elektrische aansluiting detail***

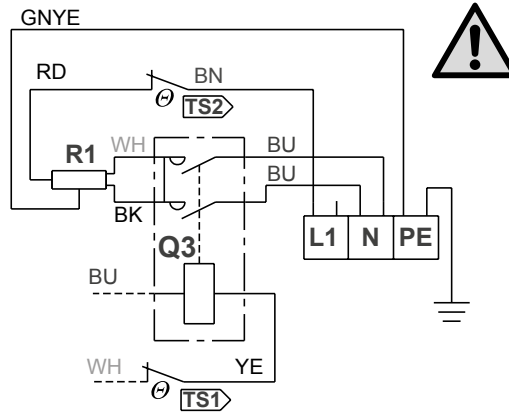

**RESISTENZA A DUE STADI  
POTENZA MASSIMA**  
**DUAL-STAGE HEATER  
MAXIMUM POWER**  
**RÉSISTANCE À DEUX STADES  
PUISSANCE MAXIMALE**  
**ZWEISTUFIGER WIDERSTAND  
MAXIMALE LEISTUNG**  
**RESISTENCIA DE DOS ETAPAS  
POTENCIA MÁXIMA**  
**TWEETRAPS VERWARMER  
MAXIMAAL VERMOGEN**

HIGH PRESSURE FAN COIL	6-7
FAN COIL	-
WATT	3500

***Dettaglio collegamento elettrico***  
***Electric heater wiring detail***  
***Détails raccordement électrique***  
***Detail der elektrischen Verbindung***  
***Detalles conexión eléctrica***  
***Elektrische aansluiting detail***

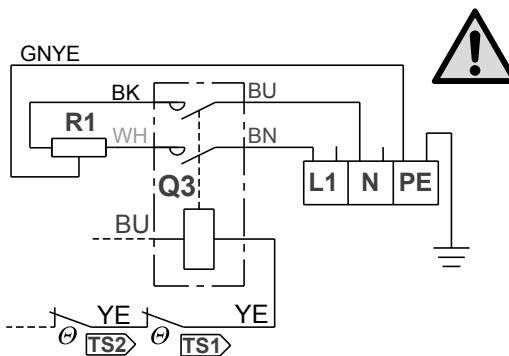

**RESISTENZA A SINGOLO  
STADIO POTENZA MASSIMA**  
**SINGLE-STAGE HEATER  
MAXIMUM POWER**  
**RÉSISTANCE À UN STADE  
PUISSANCE MAXIMALE**  
**EINSTUFIGER WIDERSTAND  
MAXIMALE LEISTUNG**  
**RESISTENCIA DE UNA ETAPA  
POTENCIA MÁXIMA**  
**EENTRAPS VERWARMER  
MAXIMAAL VERMOGEN**

**TYPE**

**CB-R-IAQ**

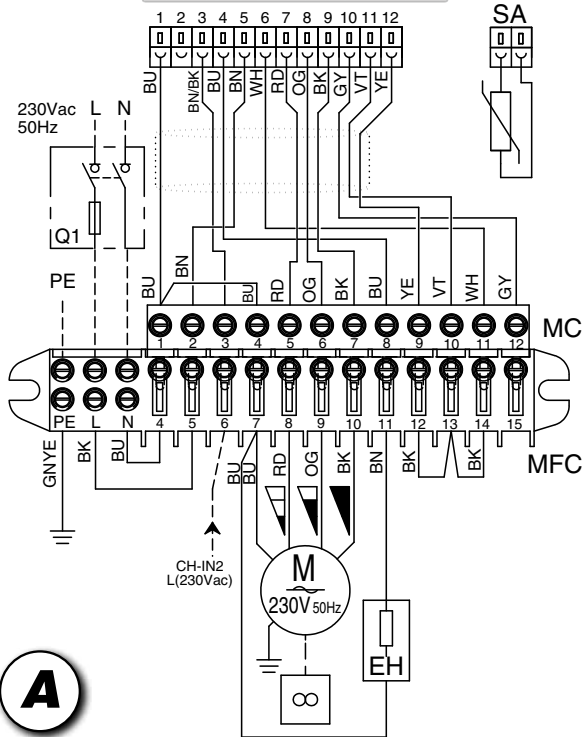

**A**

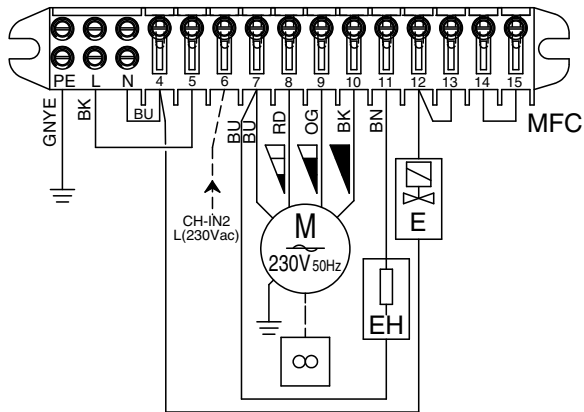

**B**

**Mobile verticale**

*I ventilconvettori possono essere azionati con uno dei comandi che, di seguito, vengono descritti.*

**Vertical casing**

*The fan coils can be operated using one of the control units described below.*

**CB-R-IAQ**

**COMANDO ELETTRICO CON TERMOSTATO ELETTRONICO**

*Adatto per il cambio stagionale remoto, centralizzato, o in modo automatico con l'applicazione di un CHANGE OVER (optional).*

*Idoneo per il controllo termostatico (ON-OFF) del ventilatore o della/le valvola/e acqua.*

*Possibilità di controllo termostatico (ON-OFF) di una valvola sull'acqua fredda e di una valvola sull'acqua calda o resistenza elettrica.*

*Durante il funzionamento estivo, con ventilatore in OFF, un timer metterà in funzione la ventilazione per 2 minuti ogni 15 minuti.*

*Il comando è predisposto per il funzionamento invernale, alimentato con la fase, (L = 230 V), con il sesto morsetto del fan coil verrà azionato il selettore elettronico che commuterà il funzionamento in ciclo estivo.*

**CB-R-IAQ**

**ELECTRIC CONTROL UNIT WITH ELECTRONIC THERMOSTAT**

*For remote centralised seasonal mode change or automatic switch-over with application of a change-over (optional).*

*For the thermostatic control (ON/OFF) of the fan or water valve(s).*

*Possibility of thermostatically controlling (ON/OFF) a water valve on the cold water piping and a valve on the hot water piping or an electric heater.*

*During summer operation with the fan OFF, a timer activates the fan for two minutes every 15 minutes.*

*The control unit is set for winter operation. Supplying line voltage (230 V) to the sixth terminal of the fan coil activates the electronic selector to switch into summer mode.*

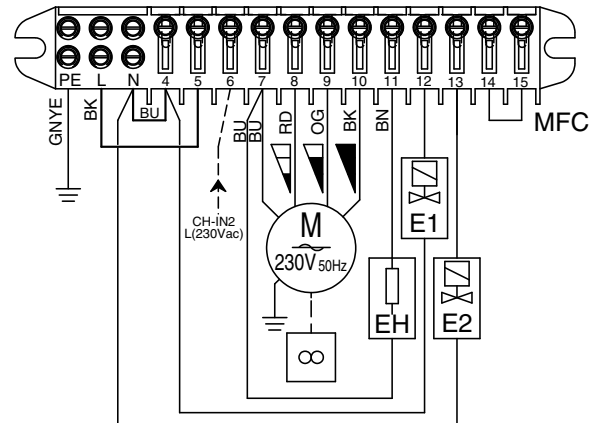

**C**

<p><b><u>Carrosserie verticale</u></b></p> <p>Les ventilo-convecteurs peuvent être actionnés avec l'une des commandes décrites ci-après.</p>	<p><b><u>Wandgerät mit Gehäuse</u></b></p> <p>Die Gebläsekonvektoren können mit einer der nachstehend beschriebenen Steuerungen bedient werden.</p>	<p><b><u>Vertical con envolvente</u></b></p> <p>Los fan coils pueden ser accionados con uno de los controles que se describen a continuación.</p>	<p><b><u>Vertical casing</u></b></p> <p>De ventilator-convectors kunnen geactiveerd worden met één van de hieronder beschreven bedieningen.</p>
<p><b>CB-R-IAQ</b></p> <p><b>COMMANDE ELECTRIQUE AVEC THERMOSTAT ELECTRONIQUE</b></p> <p>Adaptée pour le changement de saison à distance centralisé ou en mode automatique en appliquant un CHANGE OVER (option).</p> <p>Adaptée au contrôle thermostatique (ON-OFF) du ventilateur ou de la ou des vannes à eau.</p> <p>Possibilité de contrôle thermostatique (ON-OFF) d'une vanne sur l'eau froide et d'une vanne sur l'eau chaude ou d'une résistance électrique.</p> <p>Pendant le fonctionnement été, avec le ventilateur OFF, un temporisateur fera marcher la ventilation pendant 2 minutes toutes les 15 minutes.</p> <p>La commande est prévue pour le fonctionnement hiver; en alimentant la sixième borne du ventilo-convecteur avec la phase (L = 230 V), le sélecteur électronique sera actionné et basculera le fonctionnement sur le cycle été.</p>	<p><b>CB-R-IAQ</b></p> <p><b>ELEKTRISCHE STEUERUNG MIT ELEKTRONISCHEM THERMOSTAT</b></p> <p>Geeignet für den zentralisierten Wechsel der Betriebsart mit Fernbedienung oder automatisch mit Anbringung eines CHANGE OVER (optional).</p> <p>Geeignet für die Thermostatsteuerung (ON-OFF) des elektrischen Ventilators oder des Wasserventils bzw. der Wasserventile.</p> <p>Möglichkeit der Thermostatsteuerung (ON-OFF) eines Ventils am Kaltwasser und eines Ventils am Warmwasser oder elektrischen Heizwiderstand.</p> <p>Während des Sommerbetriebs und Ventilator auf OFF setzt eine Schaltuhr das Gebläse alle 15 Minuten 2 Minuten lang in Gang.</p> <p>Die Steuerung ist für den Winterbetrieb ausgelegt; indem die sechste Klemme des fan coil mit der Phase (L=230 V) versorgt wird, wird der elektronische Wählschalter betätigt, der den Betrieb auf Sommer umschaltet.</p>	<p><b>CB-R-IAQ</b></p> <p><b>CONTROL ELÉCTRICO CON THERMOSTATO ELECTRÓNICO</b></p> <p>Apto para el cambio remoto de temporada centralizado o en modo automático con la aplicación de un CHANGE OVER (opción).</p> <p>Apto para el control termostático (ON-OFF) del ventilador o de la/las válvula/s del agua.</p> <p>Posibilidad de control termostático (ON-OFF) de una válvula en la línea del agua fría y de una válvula en la línea del agua caliente o resistencia eléctrica.</p> <p>Durante el funcionamiento veraniego, con ventilador en OFF, un temporizador pone en marcha la ventilación por un plazo de 2 minutos cada 15 minutos.</p> <p>El control está predispuesto para el funcionamiento invernal, alimentando con la fase (L = 230 V); será accionado el sexto borne del fan coil que conmutará el funcionamiento al ciclo veraniego.</p>	<p><b>CB-R-IAQ</b></p> <p><b>ELEKTRISCHE BEDIENING MET ELECTRONISCHE THERMOSTAAT</b></p> <p>Geschikt voor de afstandsbediening van de seizoenomschakeling, gecentraliseerd of automatisch met een CHANGE OVER (optie).</p> <p>Geschikt voor de thermostatische regeling (ON-OFF) van de ventilator of de waterklep(pen).</p> <p>Mogelijkheid thermostatische regeling (ON-OFF) van een klep voor het koude water en een klep voor het warme water of de elektrische weerstand.</p> <p>In de zomermaanden, als de ventilator op OFF staat, schakelt een timer de ventilator elke 15 min. gedurende 2 min. in.</p> <p>De bediening werd voorgeregeld voor de winterperiode, en gevoed met een fase (L = 230 V). Met de zesde klem van de ventilator-convecteur wordt de elektronische schakelaar geactiveerd die de bediening overschakelt op de zomercyclus.</p>



**IN2**

CAMBIO STAGIONALE ESTERNO  
EXTERNAL SEASON MODE SWITCH-OVER  
CHANGEMENT DE SAISON EXTERIEUR  
EXTERNER BETRIEBSARTENWECHSEL  
CAMBIO EXTERNO DE TEMPORADA  
EXTERNE SEIZOENSOMSCHAKELING

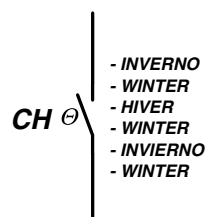
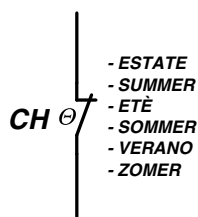

**TYPE**  
**CB-AUT-IAQ**

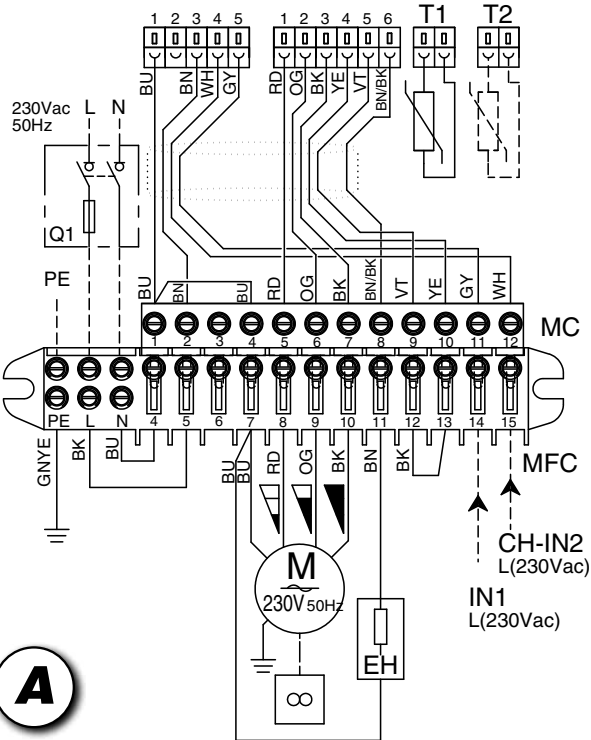

**A**

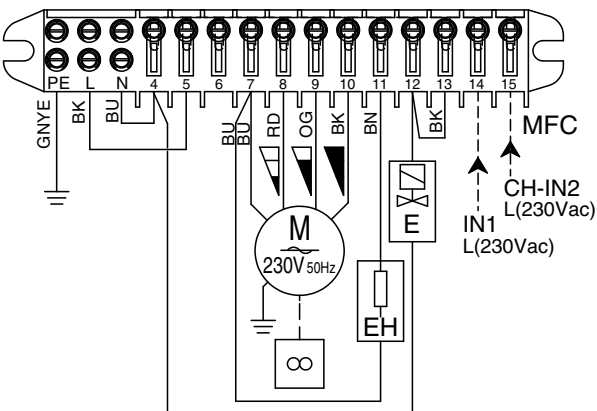

**B**

**CB-AUT-IAQ**

**COMANDO  
CON TERMOSTATO  
ELETTRONICO**

- Commutazione manuale o automatica delle tre velocità del ventilatore.
- Commutazione manuale o automatica del ciclo stagionale (EST-INV).
- Possibilità di termostatazione con cambio della velocità automatico e controllo ON-OFF della/e valvola/e.
- Termostatazione contemporanea delle valvole e del ventilatore.
- Termostatazione sulle valvole e funzionamento continuo del ventilatore.
- Possibilità di controllo termostatico (ON-OFF) di una valvola sull'acqua fredda e di una resistenza elettrica riscaldante.
- Durante il funzionamento estivo, con ventilatore in OFF, un timer metterà in funzione la ventilazione per 2,5 minuti ogni 15 minuti.
- Negli impianti a 4 tubi corredati di valvole, con presenza costante dei fluidi di alimentazione, esiste la possibilità di passare automaticamente dalla fase riscaldante a quella raffrescante (o viceversa) in base allo scostamento della temperatura ambiente rispetto a quella fissata con il termostato; con zona morta intermedia di 2 °C (Vedi DIP).
- Inserendo sulla morsetteria (IN 1) un segnale elettrico di linea (230 V), tramite un timer o un semplice interruttore, è possibile ottenere la variazione della temperatura impostata (-3 °C inverno, +3 °C estate), oppure l'esclusione totale del funzionamento del ventilconvettore, per i periodi nei quali i locali non sono abitati.

**CB-AUT-IAQ**

**ELECTRIC UNIT  
WITH ELECTRONIC  
THERMOSTAT**

- Manual or automatic selection of three fan speeds.
- Manual or automatic switching of season mode (SUM/WIN).
- Possibility of thermostatic control with automatic speed change and ON/OFF control of valve(s).
- Simultaneous thermostatic control on the valves and fan.
- Thermostatic control on the valves and continuous fan operation.
- Possibility of thermostatic control (ON/OFF) of a cold water valve and an electric heater.
- During summer operation with the fan OFF, a timer activates the fan for 2,5 minutes every 15 minutes.
- In four-tube installations with valves and constant presence of fluid in the circuits, switching between the heating and cooling phase (and vice versa) can be automatic, according to the difference between room temperature and the temperature set on the thermostat, with an intermediate dead zone of 2 °C (see DIP).
- By connecting a line signal (230 V) on the terminal board (IN1), a timer or simple switch can be used to vary the set temperature (-3 °C winter, +3 °C summer) or totally exclude fan coil operation during periods when the premises are unoccupied.

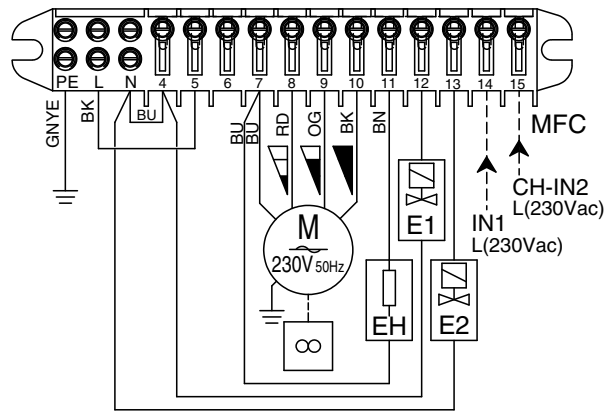

**C**

**CB-AUT-IAQ****COMMANDE  
AVEC THERMOSTAT  
ELECTRONIQUE**

- Commutation manuelle ou automatique des trois vitesses du ventilateur.
- Commutation manuelle ou automatique du cycle saisonnier (été-hiver).
- Possibilité de thermostatage avec changement de la vitesse automatique et contrôle ON-OFF de la ou des vannes.
- Thermostatisation simultanée des vannes et du ventilateur.
- Thermostatisation sur les vannes et fonctionnement continu du ventilateur.
- Possibilité de contrôle thermostatique (ON-OFF) d'une vanne sur l'eau froide et d'une résistance électrique de chauffage.
- Pendant le fonctionnement été, avec le ventilateur OFF, un temporisateur fera marcher la ventilation pendant 2,5 minutes toutes les 15 minutes.
- Dans les installations à 4 tuyauteries équipées de vannes, avec présence constante des fluides d'alimentation, on a la possibilité de passer automatiquement de la phase de chauffage à celle de rafraîchissement (et vice versa) sur la base de l'écart entre la température ambiante et celle réglée sur le thermostat, avec une zone morte intermédiaire de 2 °C (cf. DIP).
- En branchant sur le bornier (IN1) un signal électrique de ligne (230 V), par l'intermédiaire d'un temporisateur ou d'un simple interrupteur, on peut obtenir la variation de la température programmée (moins 3 °C hiver, plus 3 °C été) ou l'exclusion totale du fonctionnement du ventilo-convecteur pendant les périodes durant lesquelles les locaux ne sont pas habités.

**CB-AUT-IAQ****STEUERUNG  
MIT ELEKTRONISCHEM  
THERMOSTAT**

- Manuelle oder automatische Umschaltung der drei Drehzahlstufen des Ventilators.
- Manuelle oder automatische Umschaltung der Betriebsart (SOMMER/WINTER).
- Möglichkeit der Thermostatregelung mit automatischem Wechsel der Drehzahlstufe und ON-OFF-Kontrolle des Ventils bzw. der Ventile.
- Gleichzeitige Temperaturregelung der Ventile und des Ventilators.
- Temperaturregelung der Ventile und Dauerbetrieb des Ventilators.
- Möglichkeit der Thermostatsteuerung (ON-OFF) eines Ventils am Kaltwasser und eines elektrischen Heizwiderstands.
- Während des Sommerbetriebs und Ventilator auf OFF setzt eine Schaltuhr das Gebläse alle 15 Minuten 2,5 Minuten lang in Gang.
- Bei den mit Ventilen ausgestatteten Anlagen mit 4 Rohren mit konstanter Präsenz der Versorgungsflüssigkeiten, ist die Möglichkeit gegeben, je nach der Abweichung der Raumtemperatur im Vergleich zu der am Thermostat eingegebenen Temperatur automatisch von der Heiz- zur Kühl-phase (und umgekehrt) überzugehen, mit einem Übergangs-Totbereich von 2 °C (siehe DIP-Schalter).
- Wenn am Klemmenbrett (IN1) ein elektrisches Netzsignal (230 V) eingesetzt wird, kann mit einer Schaltuhr oder einem einfachen Schalter die am Thermostat eingestellte Temperatur (minus 3 °C beim Winterbetrieb, plus 3 °C beim Sommerbetrieb) geändert, oder der Betrieb des Gebläsekonvektors für die Perioden, in denen die Räume unbewohnt sind, ganz ausgeschlossen werden.

**CB-AUT-IAQ****CONTROL  
CON THERMOSTATO  
ELECTRÓNICO**

- Conmutación manual o automática de las tres velocidades del ventilador.
- Conmutación manual o automática del ciclo de temporada (VER-INV).
- Posibilidad de regulación termostática con cambio automático de la velocidad y control ON-OFF de la/s válvula/s.
- Termostatación de las válvulas y los ventiladores al mismo tiempo.
- Termostatación sobre las válvulas y funcionamiento continuo del ventilador.
- Posibilidad de control termostático (ON-OFF) de una válvula en la línea del agua fría y de una resistencia eléctrica calefactora.
- Durante el funcionamiento veraniego, con ventilador en OFF, un temporizador pone en marcha la ventilación durante 2,5 minutos cada 15 minutos.
- En las instalaciones con 4 tubos provistos de válvulas, con presencia constante de los fluidos de alimentación, cabe la posibilidad de pasar automáticamente desde la fase calefactora a la refrescadora (y viceversa) según la diferencia entre la temperatura ambiente y la determinada con el termostato; con zona muerta intermedia de 2 °C (ver DIP).
- Aplicando en la borna de conexión (IN 1) una señal eléctrica de línea (230 V), mediante un temporizador o un simple interruptor es posible conseguir la variación de la temperatura establecida (menos 3 °C invierno, más 3 °C verano), o la exclusión total del funcionamiento del fan coil durante los periodos en que no se utilizan los cuartos.

**CB-AUT-IAQ****BEDIENING  
MET ELECTRONISCHE  
THERMOSTAAT**

- Manuele of automatische instelling van de drie snelheden van de ventilator.
- Manuele omschakeling van de seizoen-cycli (ZOMER-WINTER).
- Mogelijke thermostatische regeling met automatische regeling van de snelheid en ON-OFF controle van de klep(pen).
- Gelijktijdige thermostatische regeling kleppen en ventilator.
- Thermostatische regeling kleppen en constante werking van de ventilator.
- Mogelijke thermostatische regeling (ON-OFF) van een klep voor het koud water en een elektrische weerstand voor de verwarming.
- In de zomermaanden, als de ventilator op OFF staat, schakelt een timer de ventilator elke 15 min. gedurende 2 min. in.
- Voor de installaties met 4 leidingen uitgerust met kleppen en met een constante aanwezigheid van voedingsvloeistoffen, kan automatisch worden overgeschakeld van de verwarmende fase naar de afkoelende fase (of vice versa) in functie van het verschil tussen de omgevings-temperatuur en de thermostatisch ingestelde temperatuur; met een dode tussenzone van 2 °C (zie dimschakelaar).
- Door naar het klemmenbord (IN1) een elektrisch lijnsignaal (230) te sturen, met behulp van een timer of een eenvoudige schakelaar, kan de variatie worden bekomen van de ingestelde temperatuur (-3 °C in de winter, +3 °C in de zomer), ofwel de totale uitschakeling van de ventilatorconvecteur in de periodes waarin de lokalen niet bewoond zijn.

**Incasso**  
**Mobile orizzontale**

**I ventilconvettori possono essere azionati con uno dei comandi montati a parete che, di seguito, vengono descritti.**

**Per l'installazione e l'utilizzo fare riferimento al manuale del comando scelto.**

**Concealed**  
**Horizontal casing**

**The fan coil can be operated using one of the wall controls described below.**

**For the installation and the use read carefully the manual of the chosen control.**

**TYPE**

**WM-TQR**



Pannello comandi con termostato elettronico per impianti a 2 e 4 tubi e resistenza elettrica:

- controllo manuale della velocità di ventilazione (3 velocità).
- controllo termostatico del ventilatore o di 1-2 valvole.
- cambio stagionale manuale o automatico.
- sonda di minima NTC (accessorio).

Control panel with electronic room thermostat for 2-4 tube installations and electric heater:

- manual 3 speed switch.
- electronic room thermostat for fan control or for the control of 1-2 valves.
- manual/automatic Summer/Winter switch.
- optional low temperature cut-out thermostat NTC.

**TYPE**

**WM-AU**

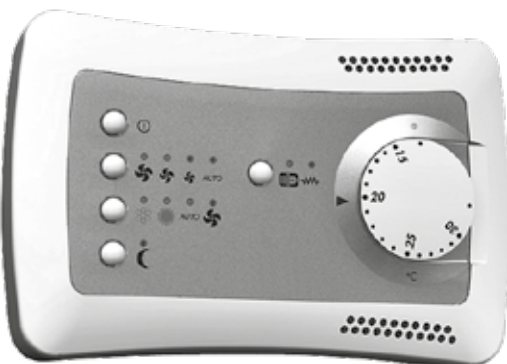

Pannello comandi con termostato elettronico per impianti a 2 e 4 tubi e resistenza elettrica:

- controllo manuale o automatico della velocità di ventilazione (3 velocità).
- controllo termostatico del ventilatore o di 1-2 valvole.
- cambio stagionale manuale o automatico.
- sonda di minima NTC (accessorio).

Utilizzabile solo con UP-AU.

Control panel with electronic room thermostat for 2-4 tube installations and electric heater:

- manual/automatic 3 speed switch.
- electronic room thermostat for fan control or for the control of 1-2 valves.
- manual/automatic Summer/Winter switch.
- optional low temperature cut-out thermostat NTC.

To be used with UP-AU only.

<p align="center"><b>À encastrer</b> <b>Carrosserie Horizontale</b></p> <p><b>Les ventilo-convecteurs peuvent être actionnés avec l'une des commandes murals décrites ci-après. Pour l'installation et l'utilisation lire attentivement le manuel de la commande choisie.</b></p>	<p align="center"><b>Ohne Gehäuse</b> <b>Decken Gerät mit Gehäuse</b></p> <p><b>Die Gebläsekonvektoren können mit einer der nachstehend beschriebenen Wandsteuerungen bedient werden. Für die Installation und den Gebrauch ist das Handbuch der ausgewählten Steuerung sorgfältig zu lesen.</b></p>	<p align="center"><b>Sin envolvente</b> <b>Horizontal con envolvente</b></p> <p><b>Los fan coils pueden ser accionados con uno de los controles de pared que se describen a continuación. Para la instalación y la utilización leer atentamente el manual del mando elegido.</b></p>	<p align="center"><b>Concealed</b> <b>Horizontal casing</b></p> <p><b>De ventilatorconvectors kunnen geactiveerd worden met één van de hieronder beschreven bedieningen die op de muur gemonteerd zijn. Voor het installeren en het gebruik dient u de handleiding van de gekozen bediening te raadplegen.</b></p>
<p>Boîtier de commande avec thermostat électronique pour installations à 2-4 tubes et résistance électrique:</p> <ul style="list-style-type: none"> <li>- commutateur 3 vitesses (manuel).</li> <li>- controle thermostatique du ventilateur ou de 1-2 vannes.</li> <li>- commutateur manuell/automatique été/hiver.</li> <li>- optionnel thermostat de limitation basse de soufflage NTC.</li> </ul>	<p>Bedientafel mit elektronischem Thermostat für Anlagen mit 2-4 Leitern und elektrischer Widerstand:</p> <ul style="list-style-type: none"> <li>- manuelle Umschaltung zwischen den 3 Ventilator Drehzahlen.</li> <li>- Temperaturregelung vom Ventilator oder von 1-2 Wasserventilen.</li> <li>- manuelle/automatische Umschaltung des saisonalen Zyklus (Sommer - Winter).</li> <li>- optionaler Mindesttemperaturfühler NTC.</li> </ul>	<p>Panel de mandos con termostato electrónico para instalaciones con 2-4 tubos y resistencia eléctrica:</p> <ul style="list-style-type: none"> <li>- conmutación manual de las 3 velocidades del ventilador.</li> <li>- control termostático del ventilador o de 1-2 válvulas.</li> <li>- conmutación manual/automática verano/invierno.</li> <li>- sonda de mínima NTC (opcional).</li> </ul>	<p>Bedieningspaneel met elektronische thermostaat voor installaties met 2 en met 4 leidingen en elektrische weerstand:</p> <ul style="list-style-type: none"> <li>- handmatige controle van de ventilatiesnelheid (3 snelheden).</li> <li>- thermostatische controle van de ventilator of van 1-2 kleppen.</li> <li>- handmatige of automatische seizoenomschakeling.</li> <li>- uitschakelthermostaat NTC (accessoire).</li> </ul>
<p>Boîtier de commande avec thermostat électronique pour installations à 2-4 tubes et résistance électrique:</p> <ul style="list-style-type: none"> <li>- commutateur 3 vitesses (manuell/automatique).</li> <li>- controle thermostatique du ventilateur ou de 1-2 vannes.</li> <li>- commutateur manuell/automatique été/hiver.</li> <li>- optionnel thermostat de limitation basse de soufflage NTC.</li> </ul> <p>À utiliser avec UP-AU uniquement.</p>	<p>Bedientafel mit elektronischem Thermostat für Anlagen mit 2-4 Leitern und elektrischer Widerstand:</p> <ul style="list-style-type: none"> <li>- manuelle/automatische Umschaltung zwischen den 3 Ventilator Drehzahlen.</li> <li>- Temperaturregelung vom Ventilator oder von 1-2 Wasserventilen.</li> <li>- manuelle/automatische Umschaltung des saisonalen Zyklus (Sommer - Winter).</li> <li>- optionaler Mindesttemperaturfühler NTC.</li> </ul> <p>Verwendbar nur mit UP-AU.</p>	<p>Panel de mandos con termostato electrónico para instalaciones con 2-4 tubos y resistencia eléctrica:</p> <ul style="list-style-type: none"> <li>- conmutación manual/automática de las 3 velocidades del ventilador.</li> <li>- control termostático del ventilador o de 1-2 válvulas.</li> <li>- conmutación manual/automática verano/invierno.</li> <li>- sonda de mínima NTC (opcional).</li> </ul> <p>Utilizable solo con UP-AU.</p>	<p>Bedieningspaneel met elektronische thermostaat voor installaties met 2 en met 4 leidingen en elektrische weerstand:</p> <ul style="list-style-type: none"> <li>- handmatige of automatische controle van de ventilatiesnelheid (3 snelheden).</li> <li>- thermostatische controle van de ventilator of van 1-2 kleppen.</li> <li>- handmatige of automatische seizoenomschakeling.</li> <li>- uitschakelthermostaat NTC (accessoire).</li> </ul> <p>Bruikbaar alleen met UP-AU.</p>

**"WM-TQR"**

SCEMI ELETTRICI / WIRING DIAGRAMS / SCHEMAS ELECTRIQUES

**"WM-TQR" type**

**ELECTRIC HEATER**

- Senza valvole
- Without valves
- Sans vannes
- Ohne ventile
- Sin válvulas
- Zonder kleppen

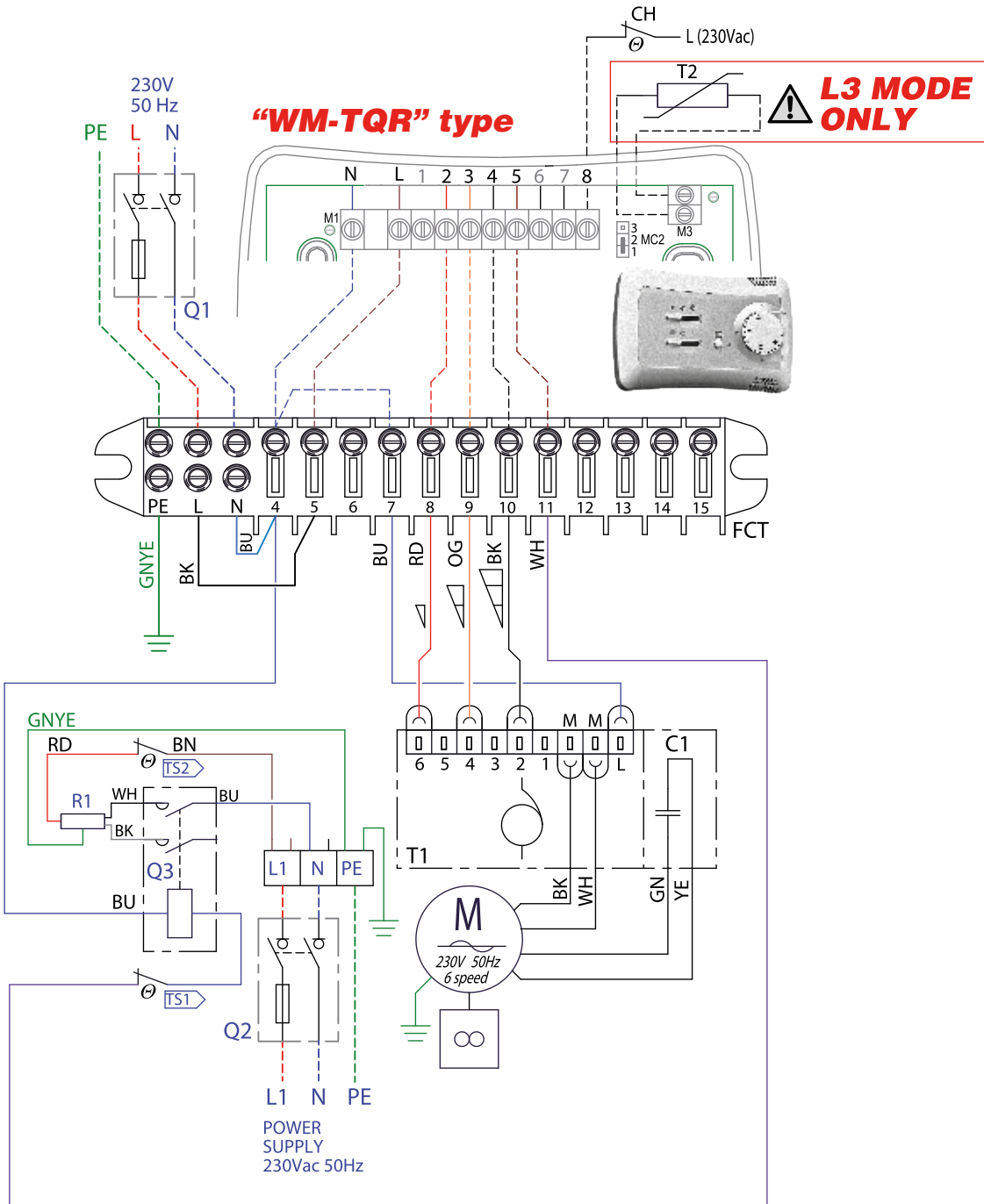

**“WM-TQR”**

SCHALTPLÄNE / ESQUEMAS ELÉCTRICOS / ELEKTRISCHE SCHEMA'S

**“WM-TQR” type**

**ELECTRIC HEATER**

Senza valvole con pompa

Without valves with pump

Sans vannes avec pompe

Ohne ventile mit Pumpe

Sin válvulas con bomba

Zonder kleppen met pomp

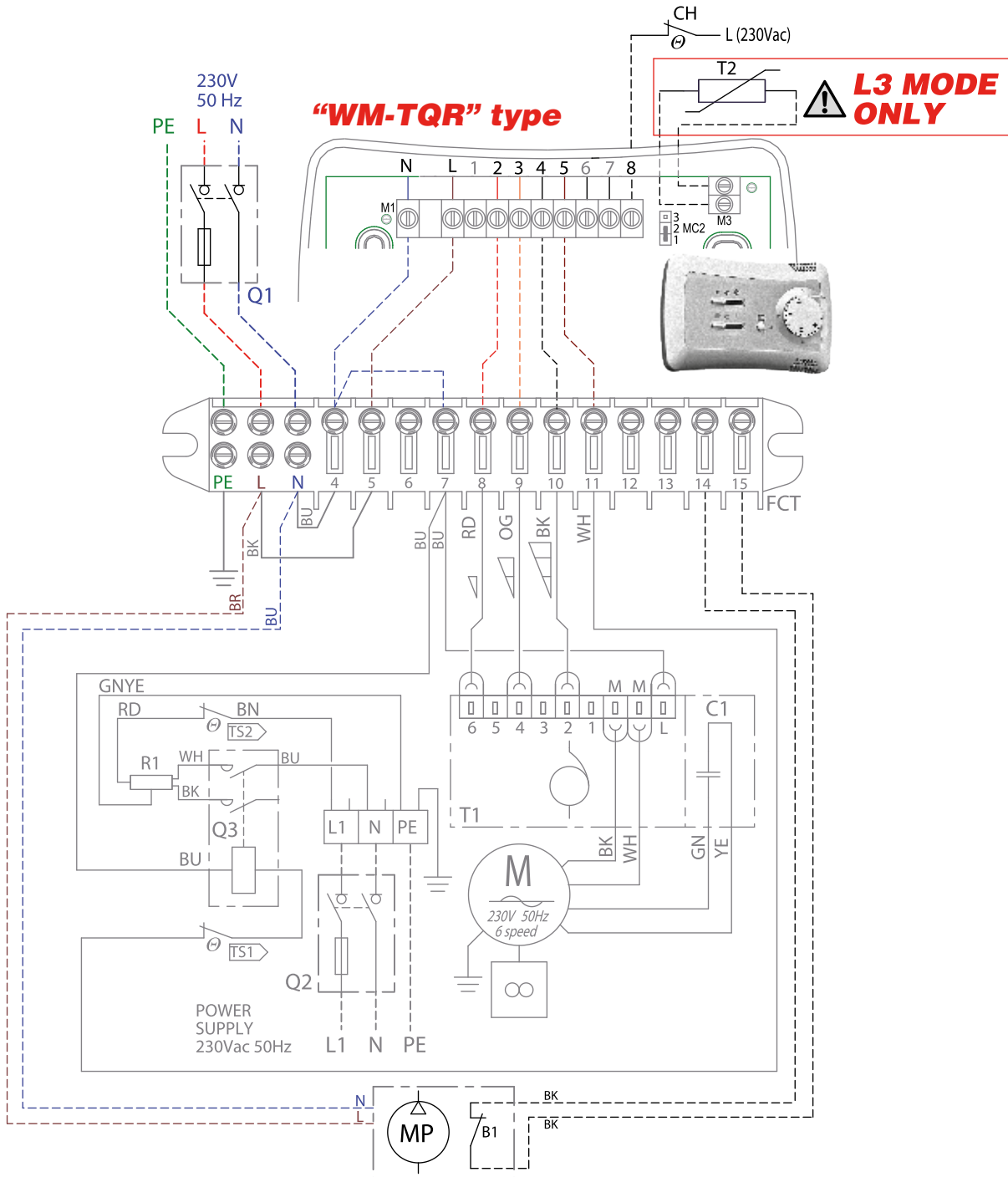

# “WM-TQR”

SCHEMI ELETTRICI / WIRING DIAGRAMS / SCHEMAS ELECTRIQUES

## “WM-TQR” type

## 2 PIPES COOLING + ELECTRIC HEATER

con 1 valvola  
with 1 valve  
avec 1 vanne  
mit 1 Ventil  
con 1 válvula  
met 1 klep

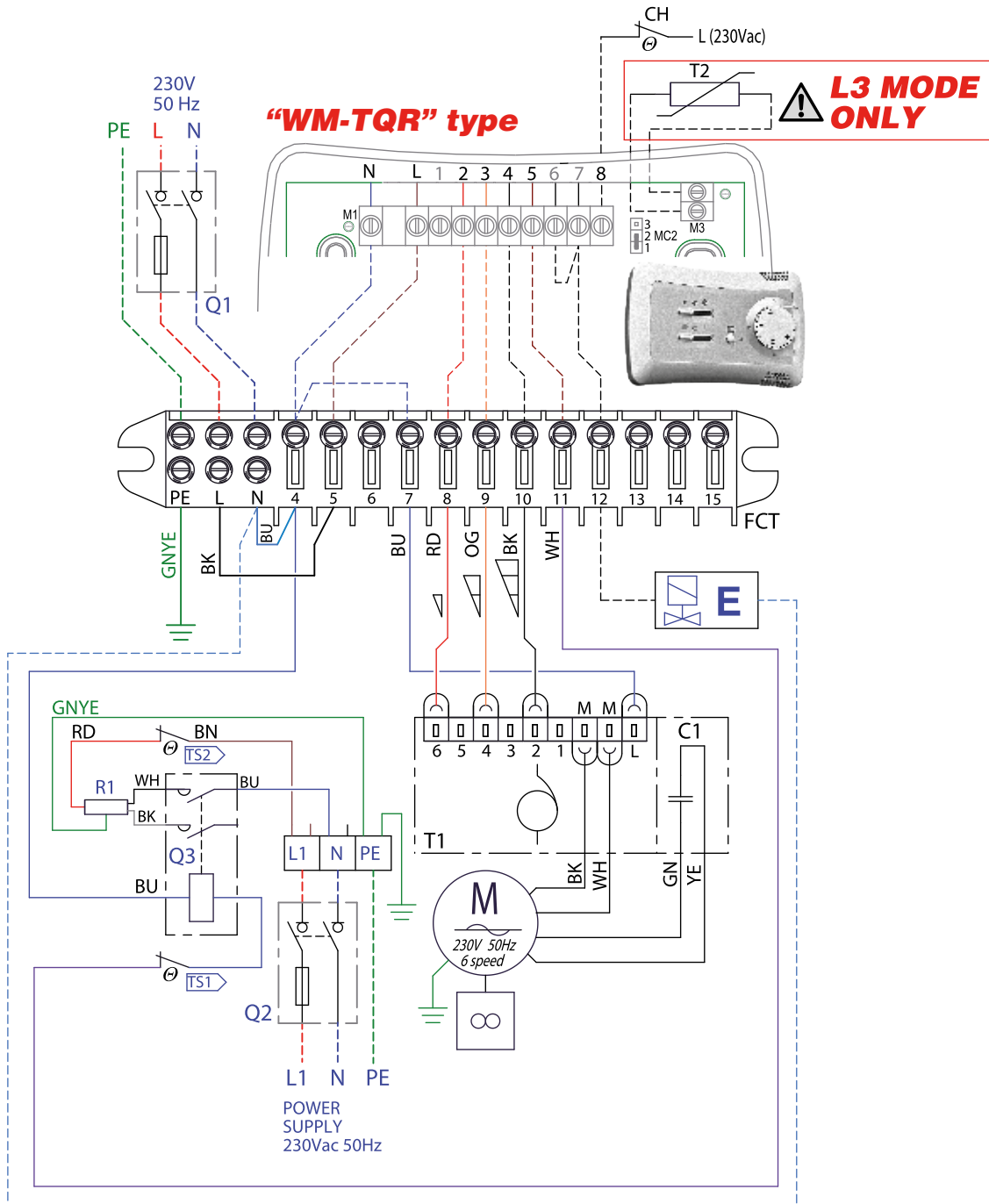

**“WM-TQR”**

SCHALTPLÄNE / ESQUEMAS ELÉCTRICOS / ELEKTRISCHE SCHEMA'S

**“WM-TQR” type**

**2 PIPES COOLING + ELECTRIC HEATER**

con 1 valvola + pompa  
with 1 valve + pump  
avec 1 vanne + pompe  
mit 1 Ventil + Pumpe  
con 1 válvula + bomba  
met 1 klep + pomp

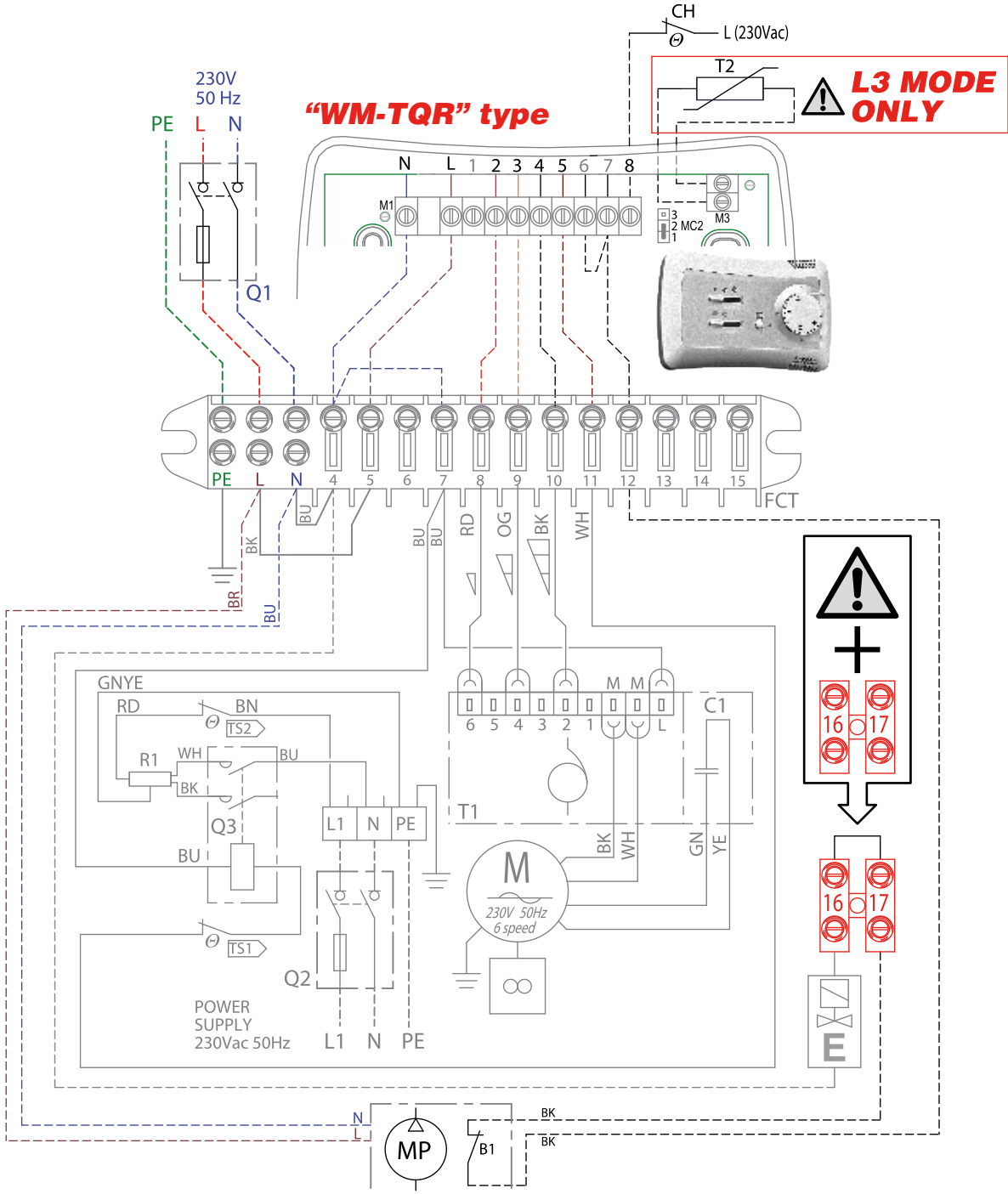

# “WM-TQR”

SCHEMI ELETTRICI / WIRING DIAGRAMS / SCHEMAS ELECTRIQUES

## “WM-TQR” type

## 4 PIPES COOLING + ELECTRIC HEATER

- con 2 valvole
- with 2 valves
- avec 2 vannes
- mit 2 Ventile
- con 2 válvulas
- met 2 kleppen

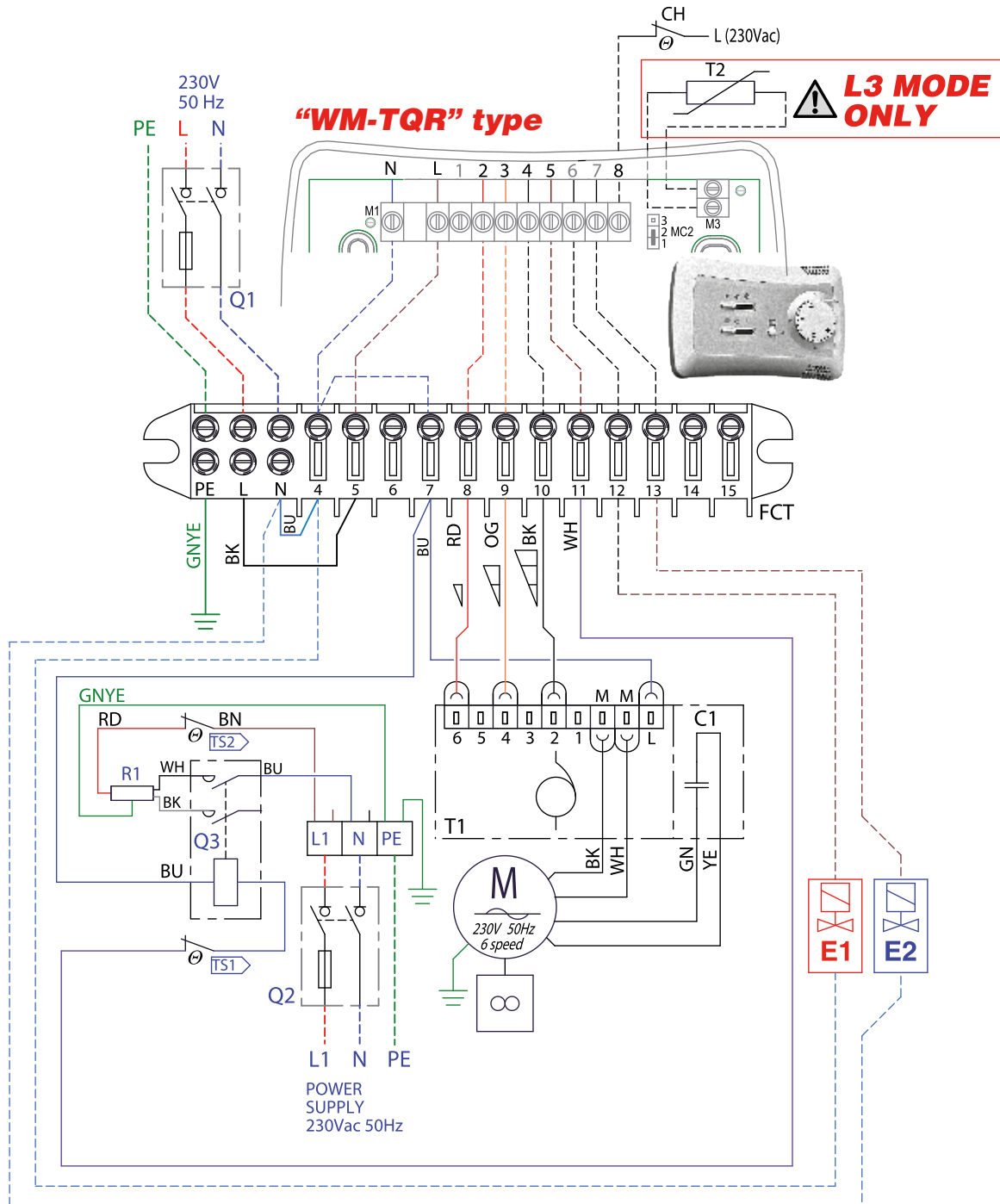

**“WM-TQR”**

SCHALTPLÄNE / ESQUEMAS ELÉCTRICOS / ELEKTRISCHE SCHEMA'S

**“WM-TQR” type**

**4 PIPES COOLING + ELECTRIC HEATER**

con 2 valvole + pompa  
 with 2 valves + pump  
 avec 2 vannes + pompe  
 mit 2 Ventile + Pumpe  
 con 2 válvulas + bomba  
 met 2 kleppen + pomp

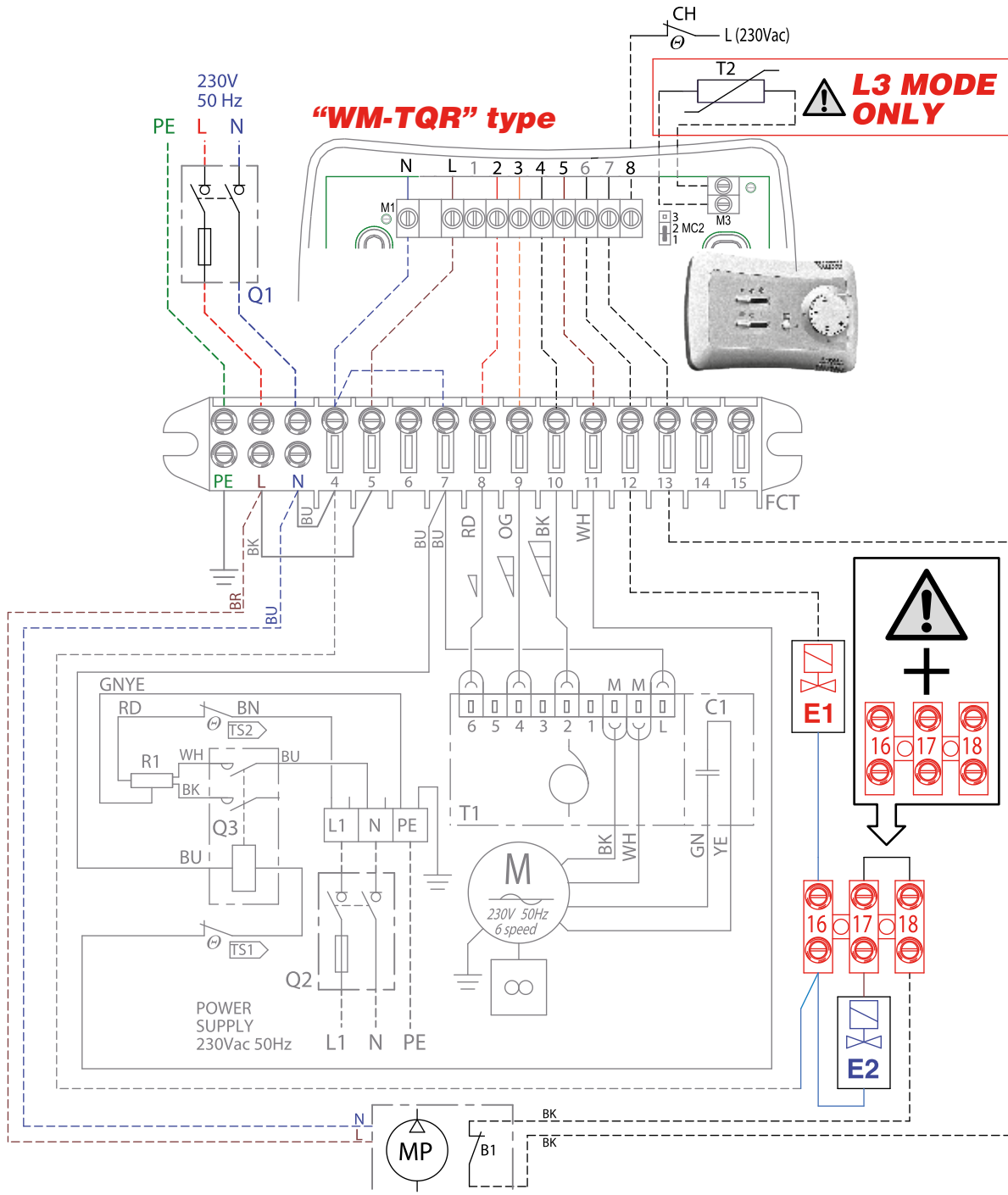

**"WM-AU"**

**SCHEMI ELETTRICI / WIRING DIAGRAMS / SCHEMAS ELECTRIQUES**

**"WM-AU" type**

- Senza valvole**
- Without valves**
- Sans vannes**
- Ohne ventile**
- Sin válvulas**
- Zonder kleppen**

**ELECTRIC HEATER**

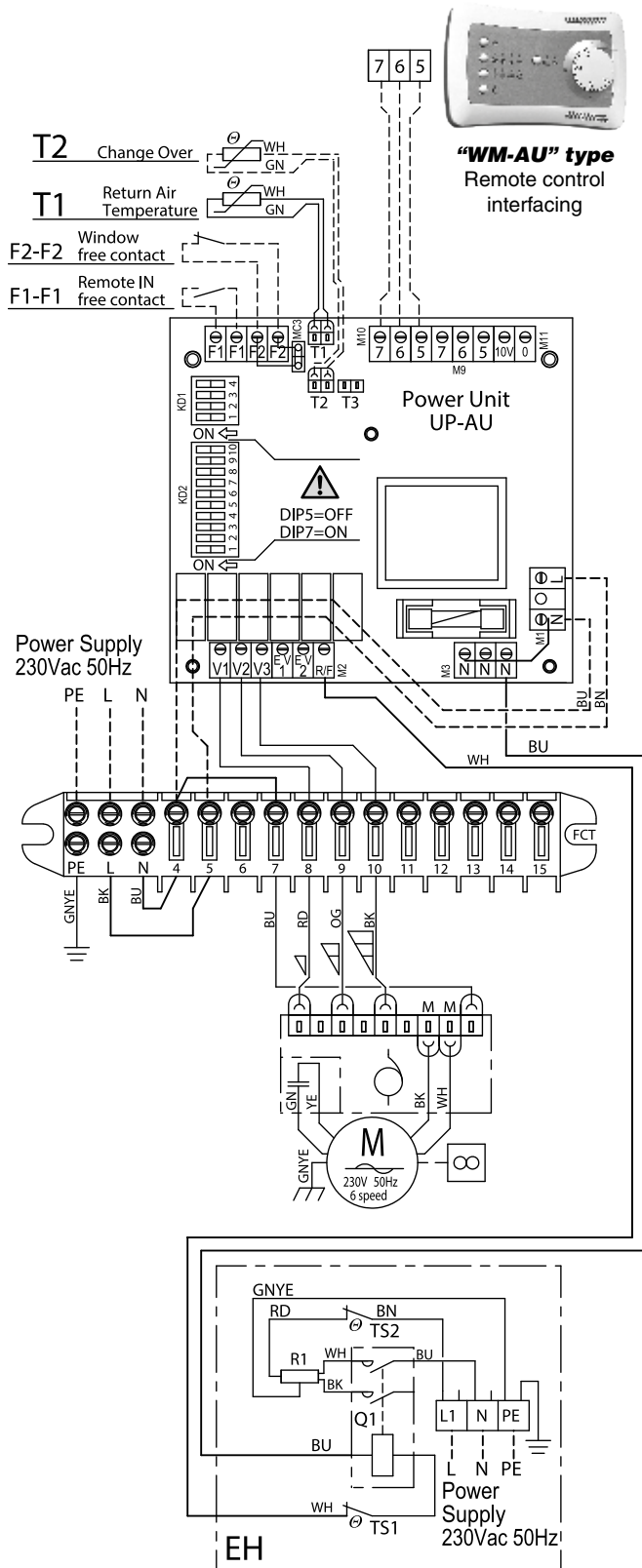

**“WM-AU”**

SCHALTPLÄNE / ESQUEMAS ELÉCTRICOS / ELEKTRISCHE SCHEMA'S

**“WM-AU” type**

Senza valvole con pompa

Without valves with pump

Sans vannes avec pompe

Ohne ventile mit pumpe

Sin válvulas con bomba

Zonder kleppen met pomp

**ELECTRIC HEATER**

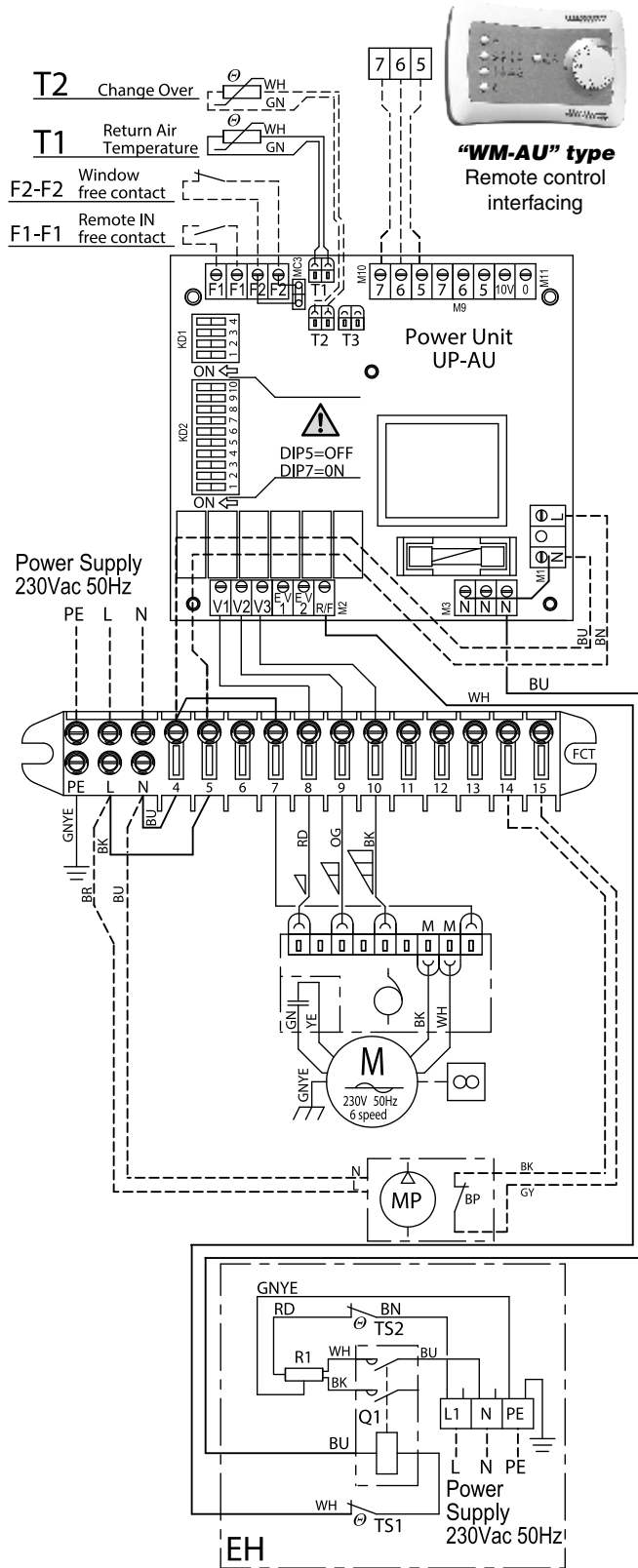

**“WM-AU”**

**SCHEMI ELETTRICI / WIRING DIAGRAMS / SCHEMAS ELECTRIQUES**

**“WM-AU” type**

**2 PIPES COOLING + ELECTRIC HEATER**

con 1 valvola  
with 1 valve  
avec 1 vanne  
mit 1 Ventil  
con 1 válvula  
met 1 klep

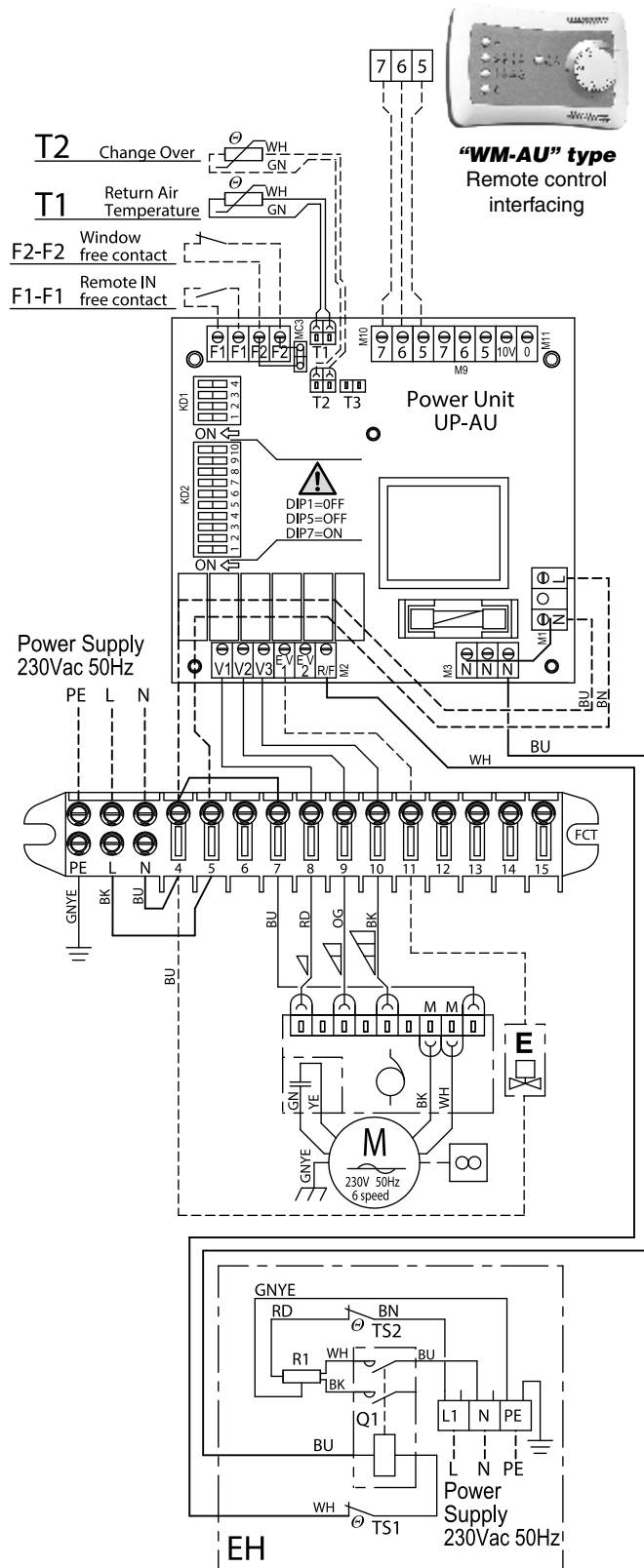

**“WM-AU”**

SCHALTPLÄNE / ESQUEMAS ELÉCTRICOS / ELEKTRISCHE SCHEMA'S

**“WM-AU” type**

**2 PIPES COOLING + ELECTRIC HEATER**

- con 1 valvola + pompa
- with 1 valve + pump
- avec 1 vanne + pompe
- mit 1 Ventil + Pumpe
- con 1 válvula + bomba
- met 1 klep + pomp

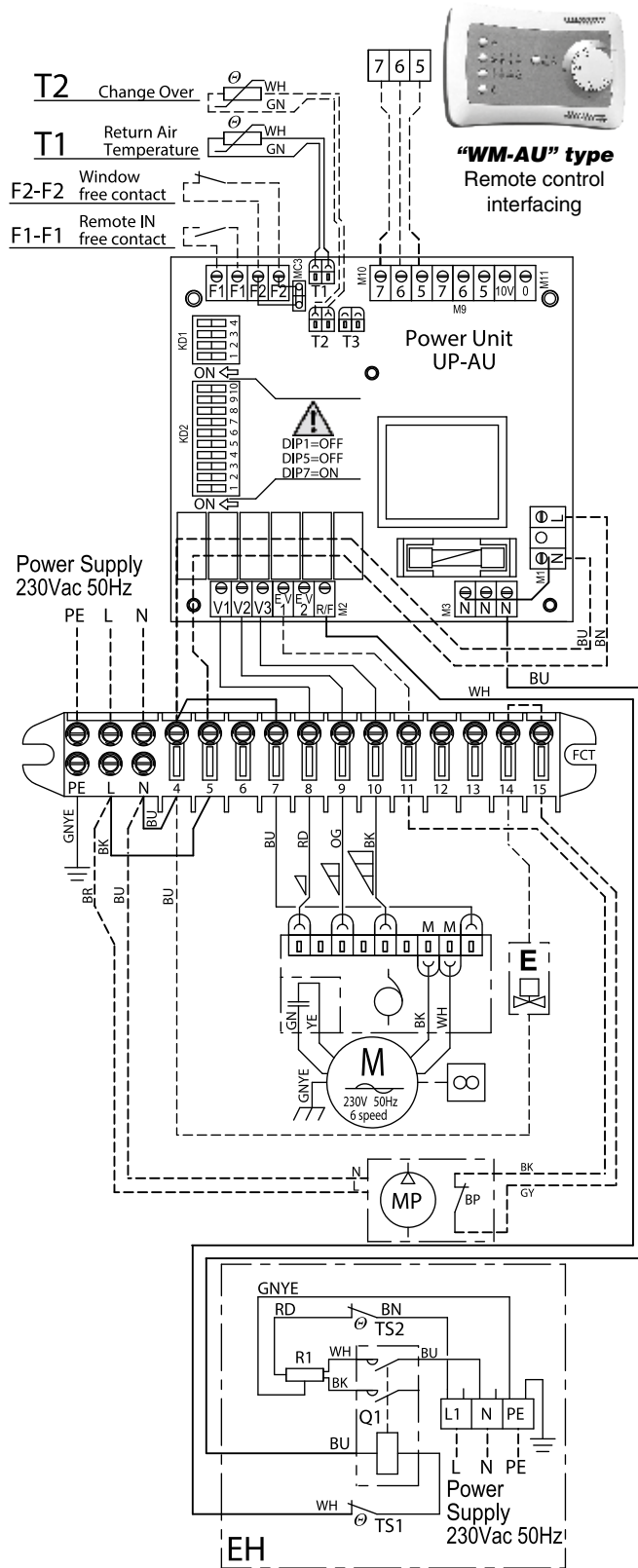

**"WM-AU"**

**SCHEMI ELETTRICI / WIRING DIAGRAMS / SCHEMAS ELECTRIQUES**

**"WM-AU" type**

**4 PIPES COOLING + ELECTRIC HEATER**

con 2 valvole  
with 2 valves  
avec 2 vannes  
mit 2 Ventile  
con 2 válvulas  
met 2 kleppen

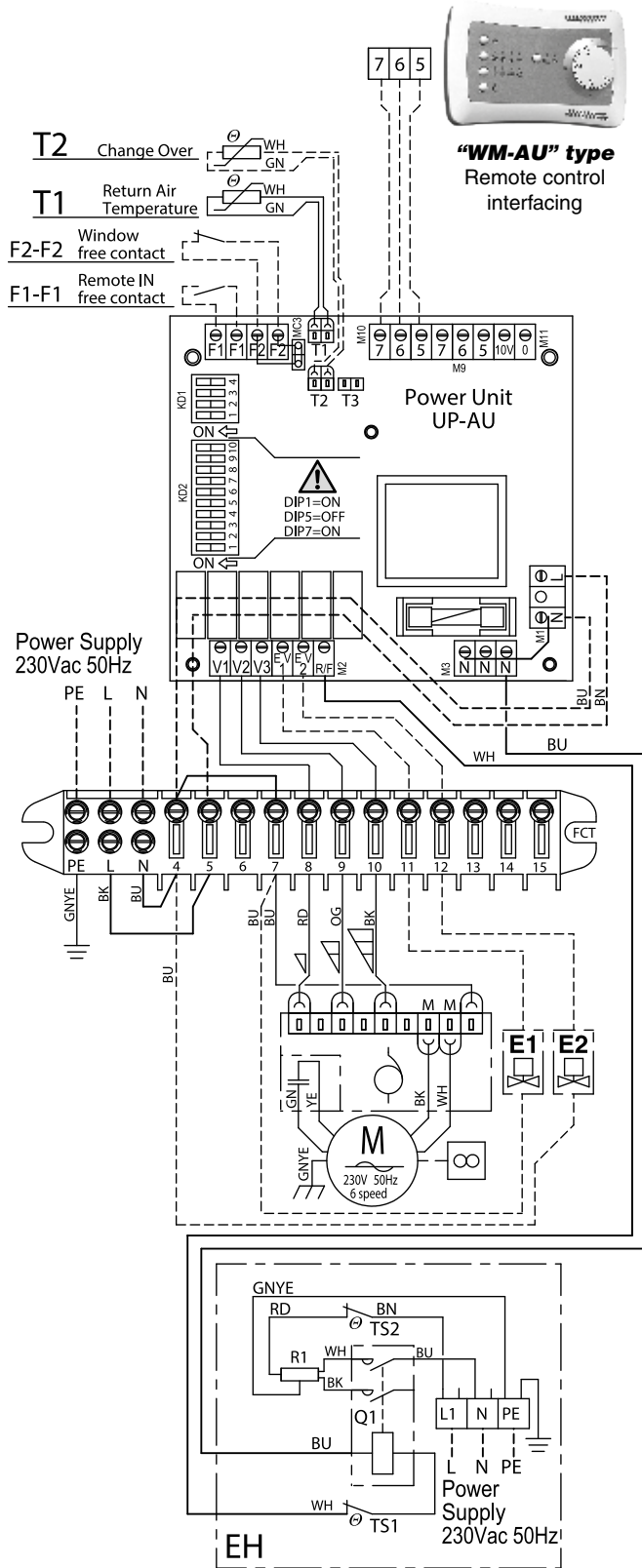

**"WM-AU"**

SCHALTPLÄNE / ESQUEMAS ELÉCTRICOS / ELEKTRISCHE SCHEMA'S

**"WM-AU" type**

**4 PIPES COOLING + ELECTRIC HEATER**

*con 2 valvole + pompa*  
*with 2 valves + pump*  
*avec 2 vannes + pompe*  
*mit 2 Ventile + Pumpe*  
*con 2 válvulas + bomba*  
*met 2 kleppen + pomp*

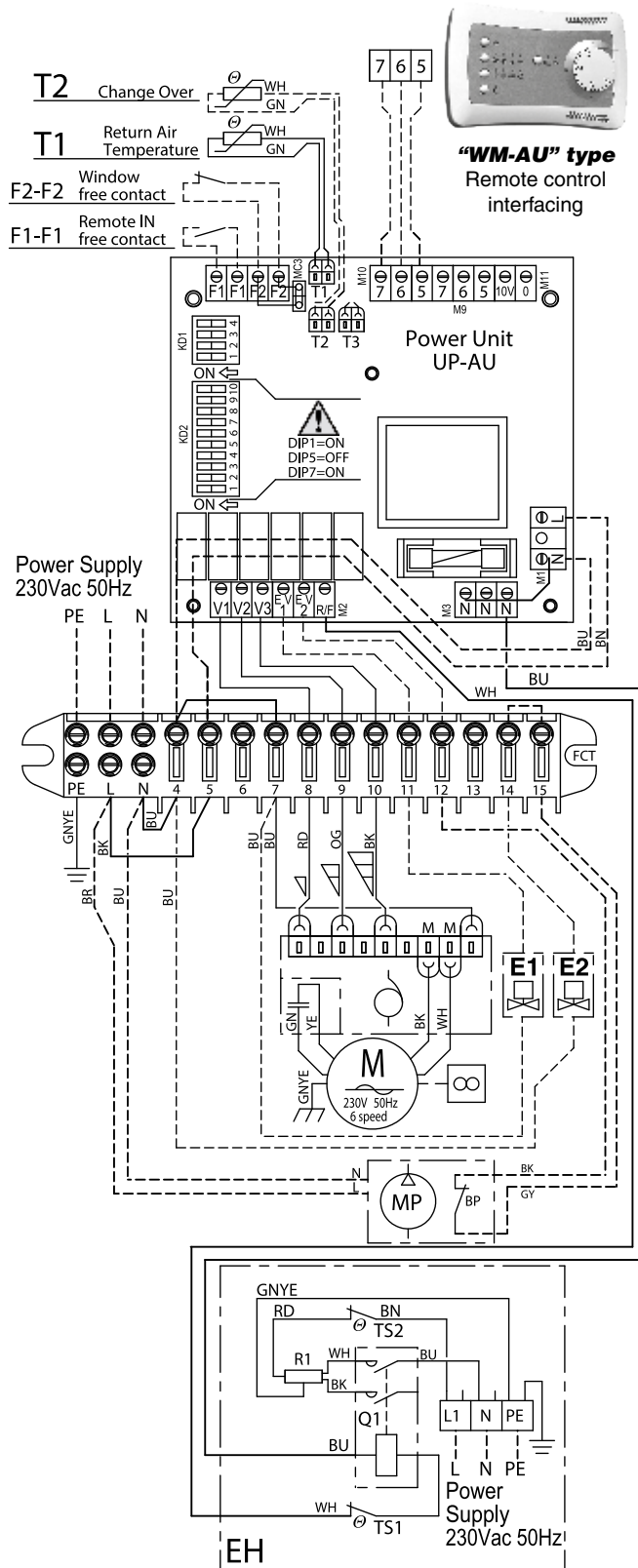

*Impianto 2 tubi + Batteria elettrica*  
*2 pipe units + Electric resistance*  
*Installation à 2 tubes + Batterie électrique*  
*2-Leiter-Anlage + Electro-heizregister*  
*Instalación a 2 tubos + Bateria electrica*  
*Installatie met 2 leidingen + Elektrische batterij*

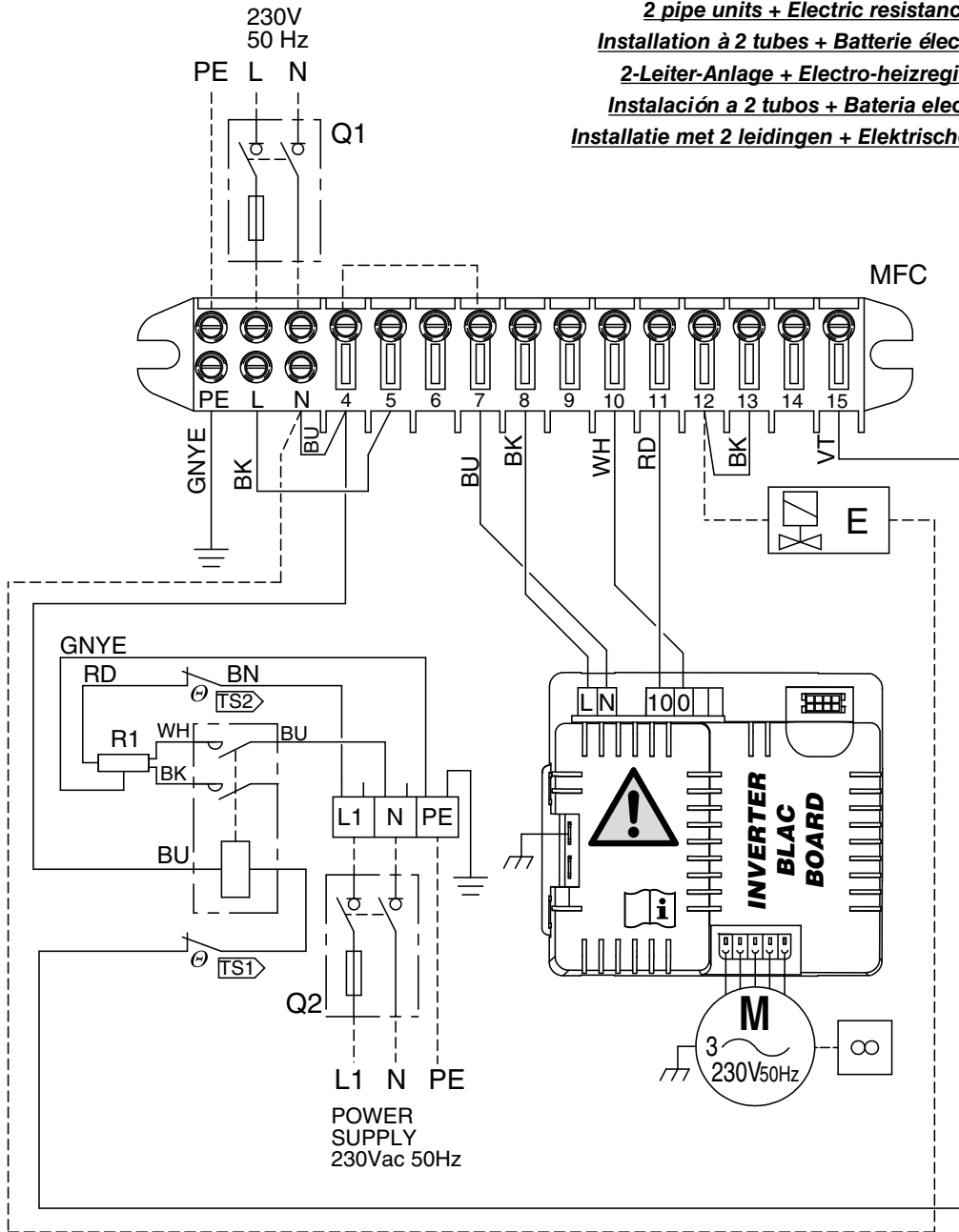

*Impianto 2 tubi + Batteria elettrica + pompa*  
*2 pipe units + Electric resistance + pump*  
*Installation à 2 tubes + Batterie électrique + pompe*  
*2-Leiter-Anlage + Electro-heizregister + pumpe*  
*Instalación a 2 tubos + Bateria electrica + bomba*  
*Installatie met 2 leidingen + Elektrische batterij + pomp*

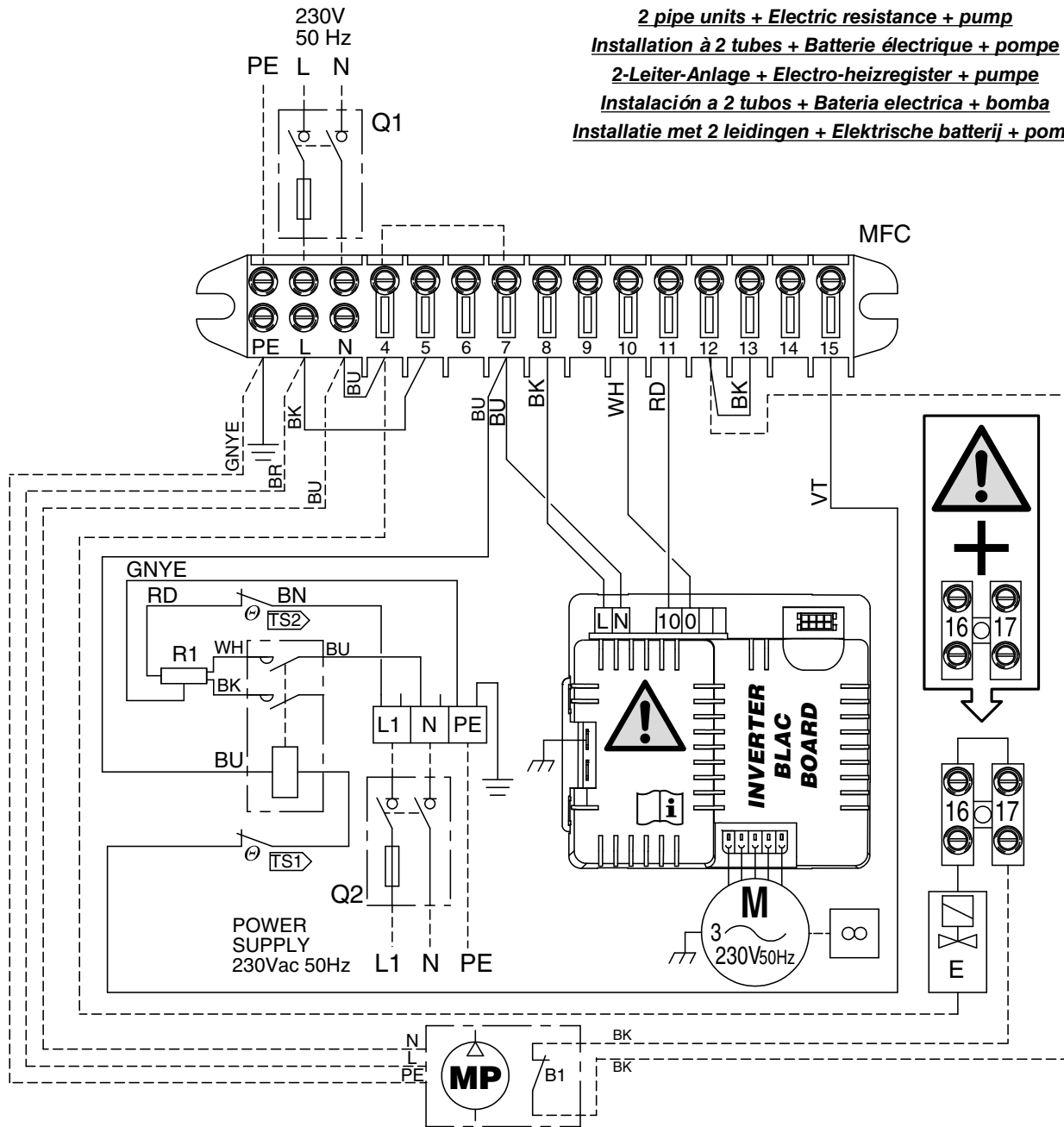

*Impianto 4 tubi + Batteria elettrica*  
*4 pipe units + Electric resistance*  
*Installation à 2 tubes + Batterie électrique*  
*4-Leiter-Anlage + Electro-heizregister*  
*Instalación a 4 tubos + Bateria electrica*  
*Installatie met 4 leidingen + Elektrische batterij*

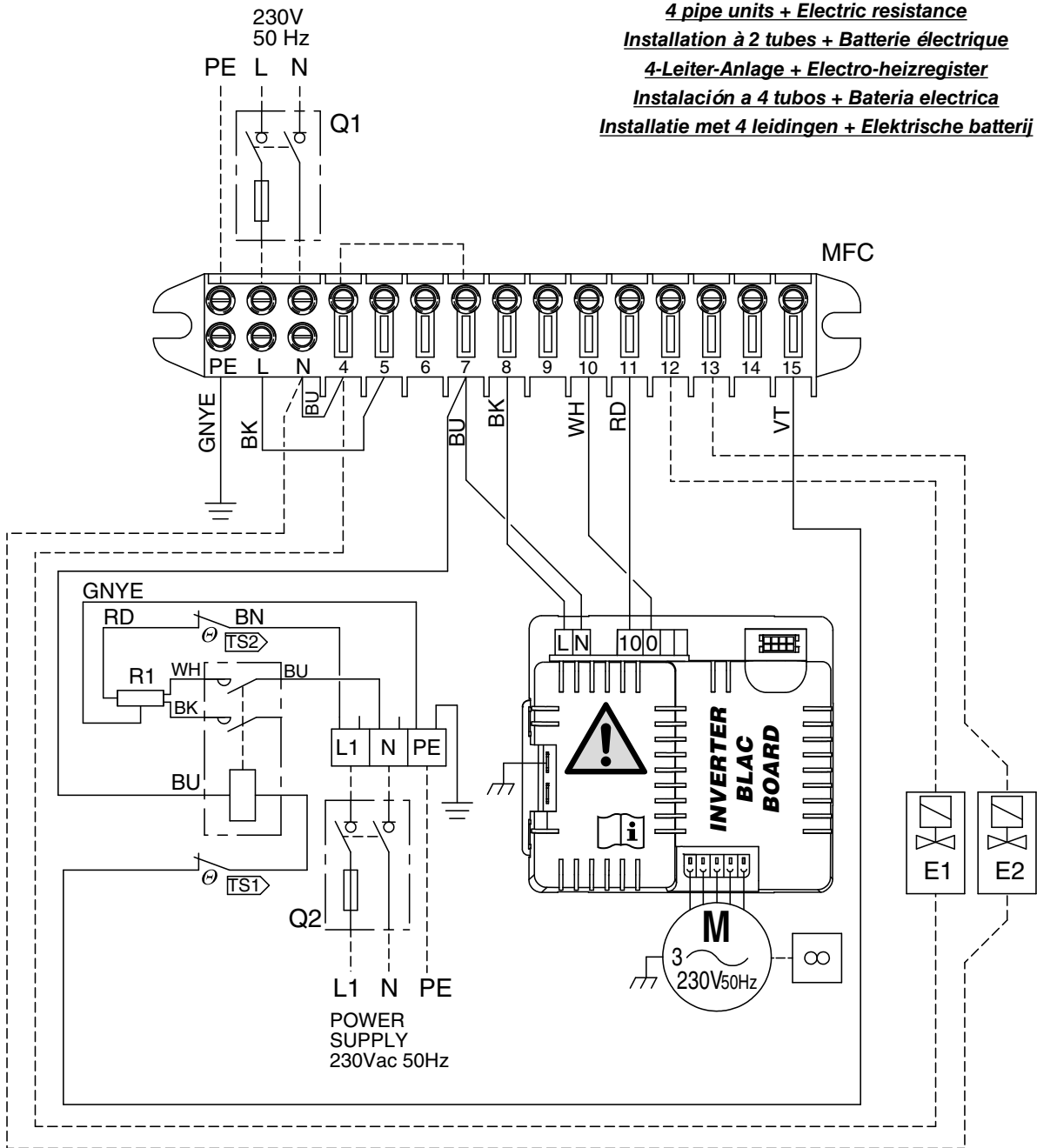

*Impianto 4 tubi + Batteria elettrica + pompa*  
*4 pipe units + Electric resistance + pump*  
*Installation à 2 tubes + Batterie électrique + pompe*  
*4-Leiter-Anlage + Electro-heizregister +pumpe*  
*Instalación a 4 tubos + Bateria electrica + bomba*  
*Installatie met 4 leidingen + Elektrische batterij + pomp*

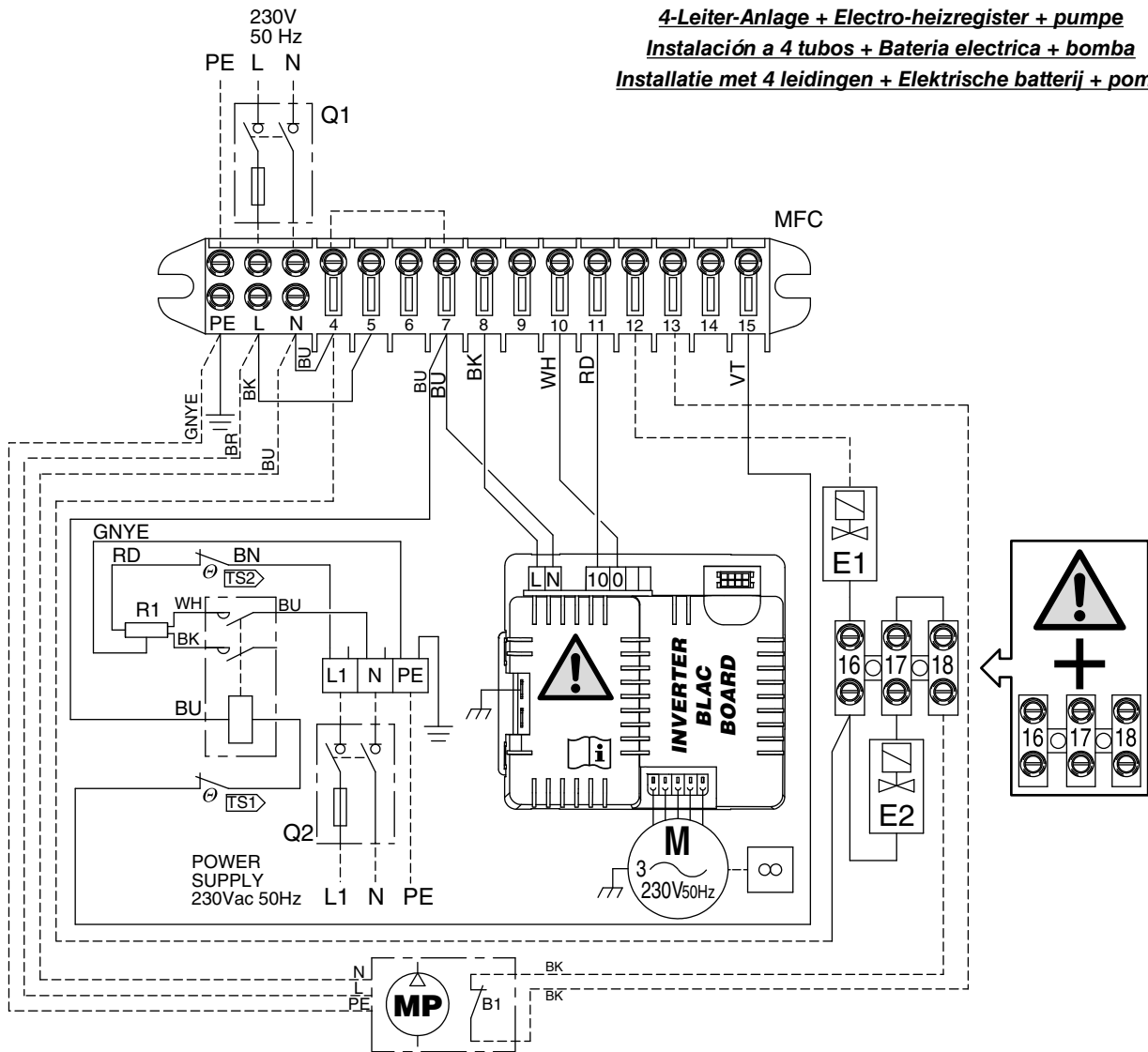

HIGH PRESSURE FAN COIL	0	1		2		3-4			5	
FAN COIL	1	2	3	4	5	6	7	8	9	-
WATT	650									

**Dettaglio collegamento elettrico**  
**Electric heater wiring detail**  
**Détails raccordement électrique**  
**Detail der elektrischen Verbindung**  
**Detalles conexión eléctrica**  
**Elektrische aansluiting detail**

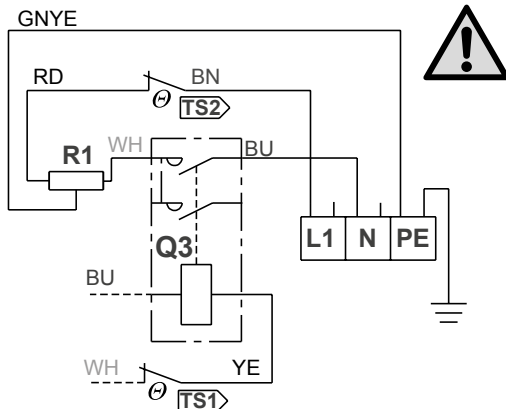

RESISTENZA A SINGOLO STADIO  
 POTENZA MASSIMA  
 SINGLE-STAGE HEATER  
 MAXIMUM POWER  
 RÉSISTANCE À UN STADE  
 PUISSANCE MAXIMALE  
 EINSTUFIGER WIDERSTAND  
 MAXIMALE LEISTUNG  
 RESISTENCIA DE UNA ETAPA  
 POTENCIA MÁXIMA  
 EENTRAPS VERWARMER  
 MAXIMAAL VERMOGEN

HIGH PRESSURE FAN COIL	0	1		2		3-4			5	6-7-8	
FAN COIL	1	2	3	4	5	6	7	8	9	-	-
WATT	-	400	600		750			1000		1100	-

**Dettaglio collegamento elettrico**  
**Electric heater wiring detail**  
**Détails raccordement électrique**  
**Detail der elektrischen Verbindung**  
**Detalles conexión eléctrica**  
**Elektrische aansluiting detail**

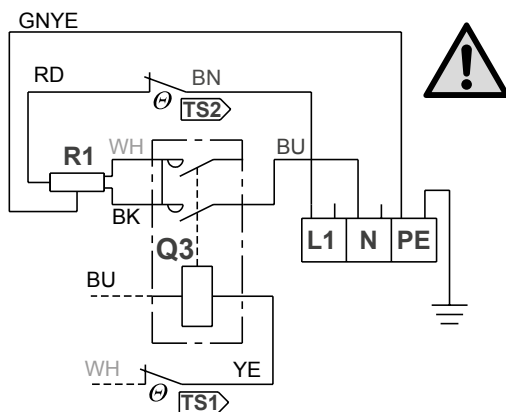

RESISTENZA A DUE STADI  
 POTENZA MINIMA  
 DUAL-STAGE HEATER  
 MINIMUM POWER  
 RÉSISTANCE À DEUX STADES  
 PUISSANCE MINIMALE  
 ZWEISTUFIGER WIDERSTAND  
 MINIMALE LEISTUNG  
 RESISTENCIA DE DOS ETAPAS  
 POTENCIA MÍNIMA  
 TWEETRAPS VERWARMER  
 MINIMAAL VERMOGEN

HIGH PRESSURE FAN COIL	0	1		2		3-4			5	6-7-8	
FAN COIL	1	2	3	4	5	6	7	8	9	-	-
WATT	-	600	900		1250			1500		1650	-

**Dettaglio collegamento elettrico**  
**Electric heater wiring detail**  
**Détails raccordement électrique**  
**Detail der elektrischen Verbindung**  
**Detalles conexión eléctrica**  
**Elektrische aansluiting detail**

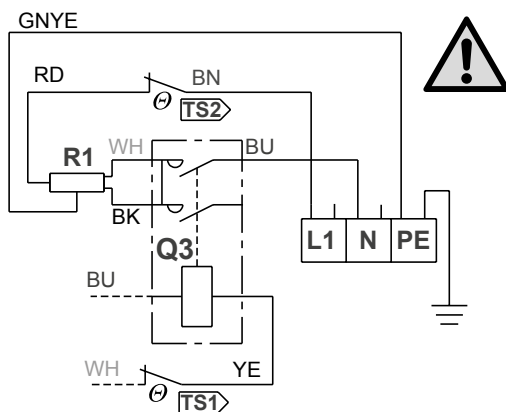

RESISTENZA A DUE STADI  
 POTENZA INTERMEDIA  
 DUAL-STAGE HEATER  
 INTERMEDIATE POWER  
 RÉSISTANCE À DEUX STADES  
 PUISSANCE INTERMÉDIAIRE  
 ZWEISTUFIGER WIDERSTAND  
 ZWISCHENGESCHALTETE  
 LEISTUNG  
 RESISTENCIA DE DOS ETAPAS  
 POTENCIA INTERMEDIA  
 TWEETRAPS VERWARMER  
 TUSSENLIIGEND VERMOGEN

HIGH PRESSURE FAN COIL	0	1		2		3-4			5	
FAN COIL	1	2	3	4	5	6	7	8	9	-
WATT		1000			2000		2500			2750

***Dettaglio collegamento elettrico***  
***Electric heater wiring detail***  
***Détails raccordement électrique***  
***Detail der elektrischen Verbindung***  
***Detalles conexión eléctrica***  
***Elektrische aansluiting detail***

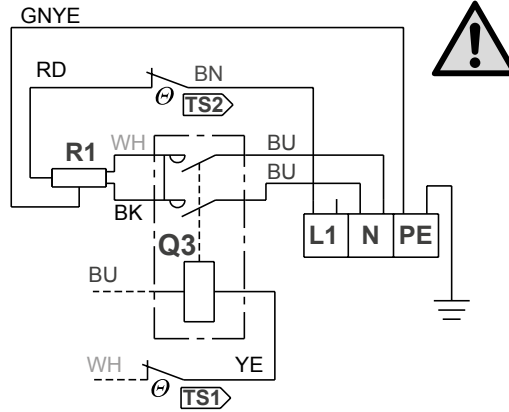

RESISTENZA A DUE STADI  
 POTENZA MASSIMA  
 DUAL-STAGE HEATER  
 MAXIMUM POWER  
 RÉSISTANCE À DEUX STADES  
 PUISSANCE MAXIMALE  
 ZWEISTUFIGER WIDERSTAND  
 MAXIMALE LEISTUNG  
 RESISTENCIA DE DOS ETAPAS  
 POTENCIA MÁXIMA  
 TWEETRAPS VERWARMER  
 MAXIMAAL VERMOGEN

HIGH PRESSURE FAN COIL	6-7-8
FAN COIL	-
WATT	3500

***Dettaglio collegamento elettrico***  
***Electric heater wiring detail***  
***Détails raccordement électrique***  
***Detail der elektrischen Verbindung***  
***Detalles conexión eléctrica***  
***Elektrische aansluiting detail***

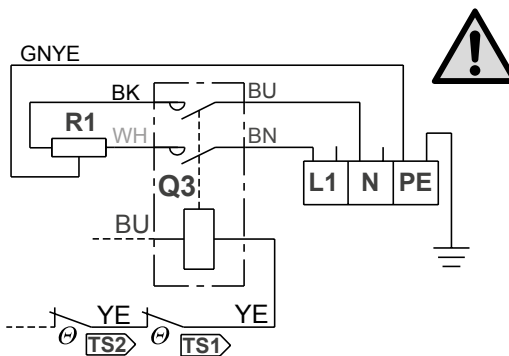

RESISTENZA A SINGOLO  
 STADIO POTENZA MASSIMA  
 SINGLE-STAGE HEATER  
 MAXIMUM POWER  
 RÉSISTANCE À UN STADE  
 PUISSANCE MAXIMALE  
 EINSTUFIGER WIDERSTAND  
 MAXIMALE LEISTUNG  
 RESISTENCIA DE UNA ETAPA  
 POTENCIA MÁXIMA  
 EENTRAPS VERWARMER  
 MAXIMAAL VERMOGEN

**TYPE**  
**CB-T-ECM-IAQ**



aria calda  
warm air  
air chaud  
warme luft  
aire caliente  
warme lucht

aria fredda  
cold air  
air froid  
kalte luft  
aire frio  
koude lucht

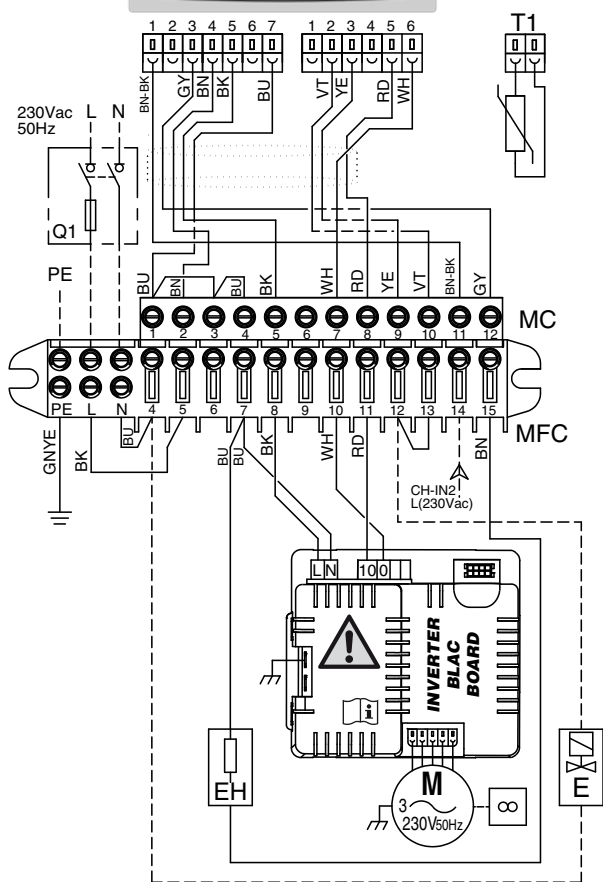

**Impianto 2 tubi + Batteria elettrica**  
**2 pipe units + Electric resistance**  
**Installation à 2 tubes + Batterie électrique**  
**2-Leiter-Anlage + Electro-heizregister**  
**Instalación a 2 tubos + Bateria electrica**  
**Installatie met 2 leidingen + Elektrische batterij**

**CB-T-ECM-IAQ**

**COMANDO ELETTRICO  
CON TERMOSTATO  
ELETTRONICO**

Le funzioni

del comando sono:

- Accensione e spegnimento del ventilconvettore.
- Controllo della temperatura ambiente (sonda T1).
- Impostazione della temperatura ambiente desiderata (SET).
- Commutazione manuale od automatica con variazione continua delle 3 velocità di Ventilazione.
- Durante il funzionamento estivo, con ventilatore in OFF, un timer metterà in funzione la ventilazione per 2 minuti ogni 15 minuti.

- Collegando la sonda di minima (accessorio NTC, posta tra le alette della batteria di scambio termico), nel ciclo invernale, il ventilatore entrerà in funzione solamente se la temperatura dell'acqua è superiore a 38 °C e verrà fermato quando quest'ultima è inferiore a 34 °C.

- Collegando la sonda di minima (accessorio NTC, posta tra le alette della batteria di scambio termico), nel ciclo estivo, il ventilatore entrerà in funzione solamente se la temperatura dell'acqua è inferiore a 21 °C e verrà fermato quando quest'ultima è superiore a 24 °C.

- Controllo del funzionamento dello speciale Filtro Elettrostatico montato sul ventilconvettore nella versione Crystall (accessorio).
- Controllo del funzionamento resistenza elettrica quando montata come accessorio.

- Tramite l'interruttore (O - I) accendere il comando (posizione I);
- Tramite il commutatore a 4 posizioni scegliere tra le 3 velocità o l'impostazione in automatico per ottenere le prestazioni desiderate;
- Effettuare il cambio stagionale Estate/Inverno tramite il commutatore a 2 posizioni:

- ☼ = Estate - aria fredda
- ☀ = Inverno - aria calda

**CB-T-ECM-IAQ**

**ELECTRIC CONTROL UNIT  
WITH ELECTRONIC  
THERMOSTAT**

The basic functions

of the control unit consist in:

- Turning the fan coil on and off.
- Control room temperature (sonde T1).
- Setting and reading the required room temperature (SET).
- Manual or automatic selection with continuous speed control of the three fan speeds.
- During summer operation with the fan OFF, a timer activates the fan for 2 minutes every 15 minutes.

- In the winter cycle only, if a minimum sensor is connected (NTC accessory located between the fins of the heat exchange coil), the fan coil will start up only if the water temperature rises above 38 °C and shut down when water temperature drops below 34 °C.

- In the summer cycle only, if a minimum sensor is connected (NTC accessory located between the fins of the heat exchange coil), the fan coil will start up only if the water temperature rises above 21 °C and shut down when water temperature drops below 24 °C.

- Control of the operation of the special Electrostatic-Filter on the fan coil in the Crystall version (accessory).
- Control of the operation of the electrical heater when installed as an accessory.

- Switch on the control (position I) by using the on/off switch (O - I);
- Use the four-speed selector to choose from the three speeds available or automatic operation to obtain the required performance;
- Change the season by using the Summer/Winter switch (2 positions):

- ☼ = Summer - cold air
- ☀ = Winter - warm air

**FUNZIONALITÀ  
E SET-UP SPECIFICI  
SUL MANUALE COMANDO**

**FUNCTION AND SETUP  
ON CONTROL MANUAL**

## CB-T-ECM-IAQ

### COMMANDE ELECTRIQUE AVEC THERMOSTAT ÉLECTRONIQUE

Les fonctions de base de la commande sont:

- Mise en marche et arrêt du ventilateur-convecteur.
- Contrôle de la température ambiante.
- Programmation de la température ambiante voulue (SET).
- Sélection manuelle ou automatique avec variation en continu des trois vitesses du ventilateur.
- Pendant le fonctionnement été, avec le ventilateur OFF, un temporisateur fera marcher la ventilation pendant 2 minutes toutes les 15 minutes.
- En connectant la sonde de température minimale (accessoire NTC placée entre les ailettes de la batterie d'échange thermique), en cycle hiver seulement, le ventilateur ne se mettra en marche que si la température de l'eau est supérieure à 38 °C et s'arrêtera quand celle-ci est inférieure à 34 °C.
- En connectant la sonde de température minimale (accessoire NTC placée entre les ailettes de la batterie d'échange thermique), en cycle été seulement, le ventilateur ne se mettra en marche que si la température de l'eau est supérieure à 21 °C et s'arrêtera quand celle-ci est inférieure à 24 °C.
- Contrôle du fonctionnement du Filtre Electrostatique spécial monté sur le ventilateur-convecteur dans le modèle Crystall (accessoire).
- Contrôle du fonctionnement de la résistance électrique quand elle est montée en accessoire.
- Par l'interrupteur (O - I) vous allumez le commande (position I);
- A l'aide du commutateur à 4 position, choisir parmi les 3 vitesses ou la programmation en automatique pour obtenir les performances désirées;
- Effectuez le changement de saison par le commutateur à 2 positions:

☼ = été - air froid

☀ = hiver - air chaud

**FONCTIONNALITÉ  
ET CONFIGURATION  
SUR LE MANUEL DU THERMOSTAT**

## CB-T-ECM-IAQ

### ELEKTRISCHE STEUERUNG MIT ELEKTRONISCHEM THERMOSTAT

Die Grundfunktionen des Steuergeräts sind:

- Ein- und Ausschalten des Lüftungskonvektors.
- Kontrolle der Raumtemperatur.
- Einstellung der gewünschten Raumtemperatur (SET).
- Manuelle oder automatische Einstellung mit kontinuierlicher Drehzahlregelung der drei Ventilator-drehzahlen.
- Während des Sommerbetriebs und Ventilator auf OFF setzt eine Schaltur das Gebläse alle 15 Minuten 2 Minuten lang in Gang.
- Durch Anschließen der Minimumsonde (Zubehör NTC zwischen den Lamellen des Wärmetauscherregisters) im Winterbetrieb, wird der Ventilator nur eingeschaltet, wenn die Wassertemperatur über 38 °C beträgt, und ausgeschaltet, wenn sie bis unter 34 °C absinkt.
- Durch Anschließen der Minimumsonde (Zubehör NTC zwischen den Lamellen des Wärmetauscherregisters) im Sommerbetrieb, wird der Ventilator nur eingeschaltet, wenn die Wassertemperatur unter 21 °C absinkt, und ausgeschaltet, wenn sie über 24 °C beträgt.
- Funktionskontrolle des speziellen elektrostatischen Filters, der an der Version Crystall des Lüftungskonvektors installiert ist (Option).
- Funktionskontrolle des Heizwiderstands, wenn dieser als Option installiert ist.
- Die Steuerung über den Schalter (O - I) einschalten (Position I);
- Mit dem Umschalter mit 4 Stellungen eine der 3 Geschwindigkeitsstufen oder die automatische Einstellung wählen, um die gewünschten Leistungen zu erhalten;
- Den Saisonwechsel Sommer-Winter über den Umschalter mit 2 Positionen vornehmen:

☼ = Sommer - kalte Luft

☀ = Winter - warme Luft

**FUNKTIONALITÄT UND SETUP  
AUF STEUERHANDBUCH**

## CB-T-ECM-IAQ

### CONTROL ELÉCTRICO CON THERMOSTATO ELECTRÓNICO

Las funciones básicas del mando son:

- Encendido y apagado del ventilador convector.
- Control de la temperatura ambiente.
- Introducción de la temperatura ambiente deseada (SET).
- Selección manual o automática con variación continua de las tres velocidades del ventilador.
- Durante el funcionamiento veraniego, con ventilador en OFF, un temporizador pone en marcha la ventilación durante 2 minutos cada 15 minutos.
- Conectando la sonda de mínima (accesorio NTC situado entre las aletas de la batería de cambio térmico), en el ciclo invernal, el ventilador entrará en función únicamente si la temperatura del agua es superior a 38 °C y se cerrará cuando esta última sea inferior a 34 °C.
- Conectando la sonda de mínima (accesorio NTC situado entre las aletas de la batería de cambio térmico), en el ciclo veraniego, el ventilador entrará en función únicamente si la temperatura del agua es superior a 21 °C y se cerrará cuando esta última sea inferior a 24 °C.
- Control del funcionamiento del Filtro Electrostático especial montado en el ventilador convector en la versión Crystall (accesorio).
- Control del funcionamiento de la resistencia eléctrica cuando esté instalada como accesorio.
- Mediante el interruptor (O - I) conectar el aparato (posición I);
- Mediante el commutador con 4 posiciones elegir entre las 3 velocidades o la configuración automática para conseguir las prestaciones deseadas;
- Efectuar el cambio de estación Verano-Invierno a través del commutador de 2 posiciones:

☼ = Verano - aire frío

☀ = Invierno - aire caliente

**LA FUNCIONALIDAD  
Y LA CONFIGURACIÓN  
EN MANUAL DE COMANDO**

## CB-T-ECM-IAQ

### ELEKTRISCHE BEDIENING MET ELEKTRONISCHE THERMOSTAAT

De basisfuncties van de bediening zijn de volgende:

- In- en uitschakelen van de ventilatorconvecteur.
- Bediening van de omgevings-temperatuur.
- Afstellen van de gewenste omgevingstemperatuur (SET).
- Manuele of automatische instelling met continue variatie van de drie snelheden van de ventilator.
- Tijdens de zomerwerking, als de ventilator op OFF staat, schakelt een timer de ventilator elke 15 min. gedurende 2 min. in.
- Door de minimumsonde aan te sluiten (optie NTC gemonteerd tussen de klemmen van de batterij voor de warmtewisseling), alleen in de wintercyclus, treedt de ventilator alleen in werking als de temperatuur van het water 38 °C overschrijdt, en wordt uitgeschakeld als die temperatuur minder dan 34 °C bedraagt.
- Door de minimumsonde aan te sluiten (optie NTC gemonteerd tussen de klemmen van de batterij voor de warmtewisseling), alleen in de zomercyclus, treedt de ventilator alleen in werking als de temperatuur van het water 21 °C overschrijdt, en wordt uitgeschakeld als die temperatuur minder dan 24 °C bedraagt.
- Bediening van de speciale Elektrostatische Filtergemonteerd op de ventilatorconvecteur model Crystall (accessoire).
- Bediening van de elektrische weerstand, wanneer deze als accessoire werd gemonteerd.
- Met de schakelaar (O - I) zet u de bediening aan (stand I);
- Met de schakelaar met 4 staden selecteert u één van de 3 snelheden of de automatische modus, om de gewenste prestaties te bekomen;
- Voer de seizoensomschakeling uit met de schakelaar met 2 standen:

☼ = Zomer - koude lucht

☀ = Winter - warme lucht

**FUNCTIONALITEIT EN SETUP  
HANDMATIGE CONTROLE**

**“CB-T-ECM-IAQ”**

**SCHEMI ELETTRICI / WIRING DIAGRAMS / SCHEMAS ELECTRIQUES**

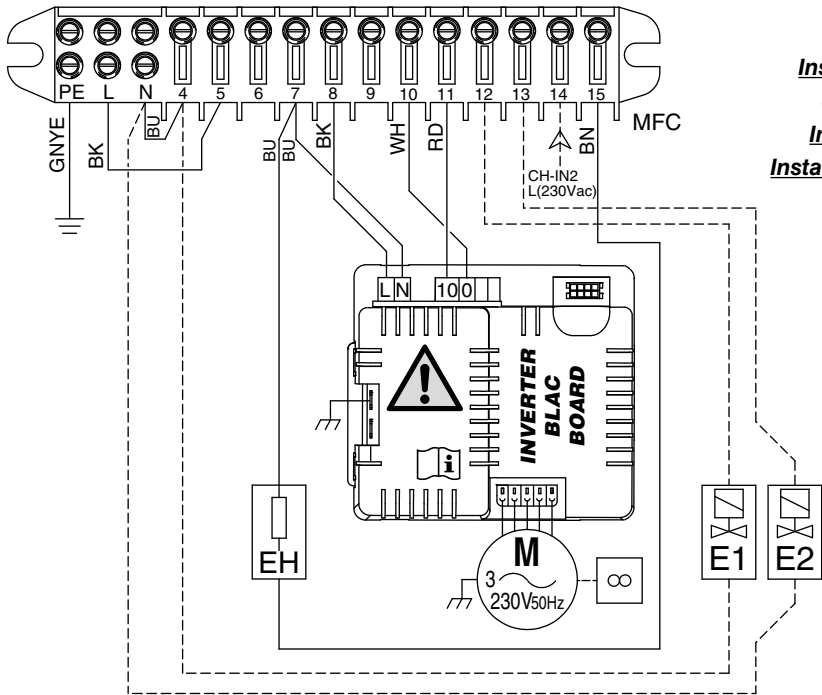

***Impianto 4 tubi + Batteria elettrica***  
***4 pipe units + Electric resistance***  
***Installation à 4 tubes + Batterie électrique***  
***4-Leiter-Anlage + Electro-heizregister***  
***Instalación a 4 tubos + Bateria eléctrica***  
***Installatie met 4 leidingen + Elektrische batterij***

**“CB-T-ECM-IAQ”**

**SCHALTPLÄNE / ESQUEMAS ELÉCTRICOS / ELEKTRISCHE SCHEMA'S**

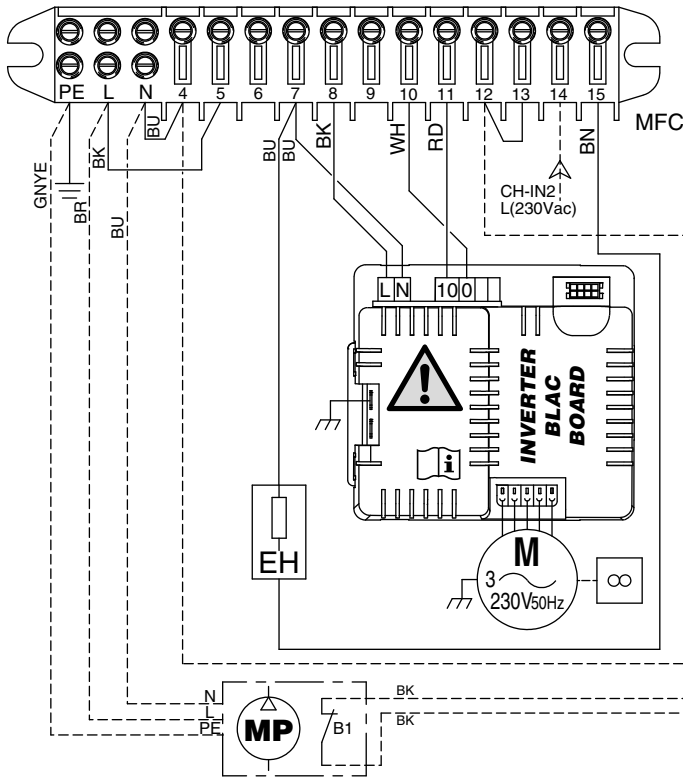

**Impianto 2 tubi + Batteria elettrica + pompa**  
**2 pipe units + Electric resistance + pump**  
**Installation à 2 tubes + Batterie électrique + pompe**  
**2-Leiter-Anlage + Electro-heizregister + pumpe**  
**Instalación a 2 tubos + Bateria electrica + bomba**  
**Installatie met 2 leidingen + Elektrische batterij + pomp**

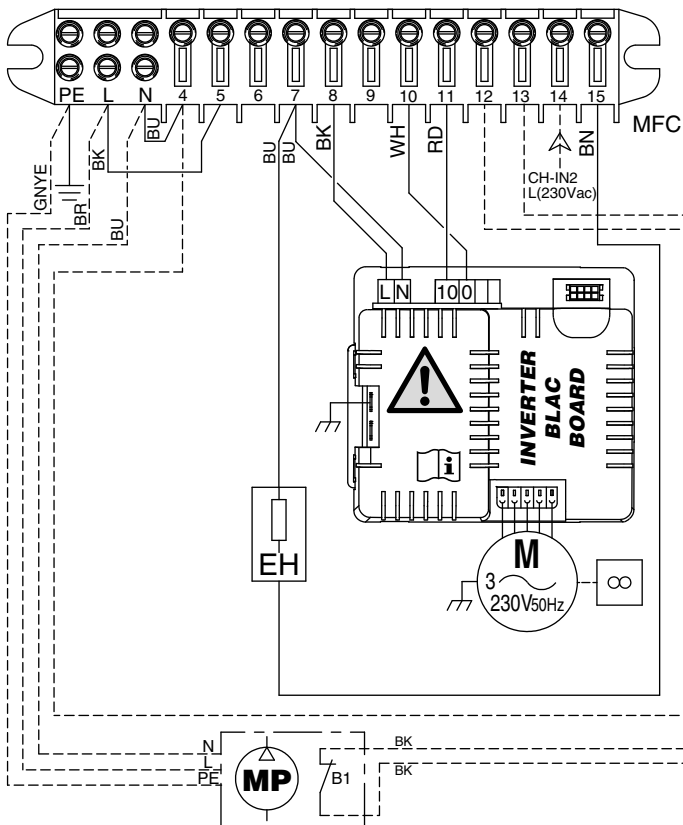
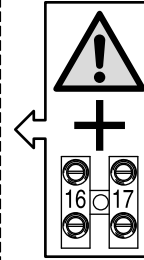

**Impianto 4 tubi + Batteria elettrica + pompa**  
**4 pipe units + Electric resistance + pump**  
**Installation à 4 tubes + Batterie électrique + pompe**  
**4-Leiter-Anlage + Electro-heizregister + pumpe**  
**Instalación a 4 tubos + Bateria electrica + bomba**  
**Installatie met 4 leidingen + Elektrische batterij + pomp**

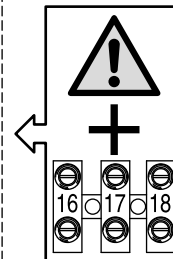

**Incasso**  
**Mobile orizzontale**

***I ventilconvettori possono essere azionati con uno dei comandi montati a parete che, di seguito, vengono descritti.***

***Per l'installazione e l'utilizzo fare riferimento al manuale del comando scelto.***

**Concealed**  
**Horizontal casing**

***The fan coil can be operated using one of the wall controls described below.***

***For the installation and the use read carefully the manual of the chosen control.***

**TYPE**

**WM-AU**

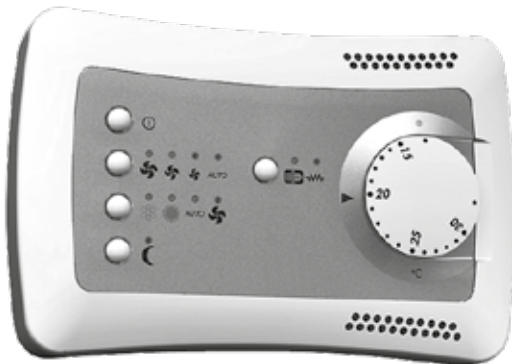

*Pannello comandi con termostato elettronico per impianti a 2 e 4 tubi e resistenza elettrica:*

- controllo manuale o automatico della velocità di ventilazione (3 velocità).
- controllo termostatico del ventilatore o di 1-2 valvole.
- cambio stagionale manuale o automatico.
- sonda di minima NTC (accessorio).

*Utilizzabile solo con UP-AU.*

*Control panel with electronic room thermostat for 2-4 tube installations and electric heater:*

- manual/automatic 3 speed switch.
- electronic room thermostat for fan control or for the control of 1-2 valves.
- manual/automatic Summer/Winter switch.
- optional low temperature cut-out thermostat NTC.

*To be used with UP-AU only.*

<p align="center"><b><u>À encastrer</u></b> <b><u>Carrosserie Horizontale</u></b></p> <p><b>Les ventilo-convecteurs peuvent être actionnés avec l'une des commandes murals décrites ci-après. Pour l'installation et l'utilisation lire attentivement le manuel de la commande choisie.</b></p>	<p align="center"><b><u>Ohne Gehäuse</u></b> <b><u>Decken Gerät mit</u></b> <b><u>Gehäuse</u></b></p> <p><b>Die Gebläsekonvektoren können mit einer der nachstehend beschriebenen Wandsteuerungen bedient werden. Für die Installation und den Gebrauch ist das Handbuch der ausgewählten Steuerung sorgfältig zu lesen.</b></p>	<p align="center"><b><u>Sin envolvente</u></b> <b><u>Horizontal</u></b> <b><u>con envolvente</u></b></p> <p><b>Los fan coils pueden ser accionados con uno de los controles de pared que se describen a continuación. Para la instalación y la utilización leer atentamente el manual del mando elegido.</b></p>	<p align="center"><b><u>Concealed</u></b> <b><u>Horizontal casing</u></b></p> <p><b>De ventilatorconvectors kunnen geactiveerd worden met één van de hieronder beschreven bedieningen die op de muur gemonteerd zijn. Voor het installeren en het gebruik dient u de handleiding van de gekozen bediening te raadplegen.</b></p>
<p>Boîtier de commande avec thermostat électronique pour installations à 2-4 tubes et résistance électrique:</p> <ul style="list-style-type: none"> <li>- commutateur 3 vitesses (manuel/automatique).</li> <li>- controle thermostatique du ventilateur ou de 1-2 vannes.</li> <li>- commutateur manuel/automatique été/hiver.</li> <li>- optionnel thermostat de limitation basse de soufflage NTC.</li> </ul> <p>À utiliser avec UP-AU uniquement.</p>	<p>Bedientafel mit elektronischem Thermostato für Anlagen mit 2-4 Leitern und elektrischer Widerstand:</p> <ul style="list-style-type: none"> <li>- manuelle/automatische Umschaltung zwischen den 3 Ventilator Drehzahlen.</li> <li>- Temperaturregelung vom Ventilator oder von 1-2 Wasserventilen.</li> <li>- manuelle/automatische Umschaltung des saisonalen Zyklus (Sommer - Winter).</li> <li>- optionaler Mindesttemperaturfühler NTC.</li> </ul> <p>Verwendbar nur mit UP-AU.</p>	<p>Panel de mandos con termostato electrónico para instalaciones con 2-4 tubos y resistencia eléctrica:</p> <ul style="list-style-type: none"> <li>- conmutación manual/automática de las 3 velocidades del ventilador.</li> <li>- control termostático del ventilador o de 1-2 válvulas.</li> <li>- conmutación manual/automática verano/invierno.</li> <li>- sonda de mínima NTC (opcional).</li> </ul> <p>Utilizable solo con UP-AU.</p>	<p>Bedieningspaneel met elektronische thermostaat voor installaties met 2 en met 4 leidingen en elektrische weerstand:</p> <ul style="list-style-type: none"> <li>- handmatige of automatische controle van de ventilatiesnelheid (3 snelheden).</li> <li>- thermostatische controle van de ventilator of van 1-2 kleppen.</li> <li>- handmatige of automatische seizoenomschakeling.</li> <li>- uitschakelthermostaat NTC (accessoire).</li> </ul> <p>Bruikbaar alleen met UP-AU.</p>

**"WM-AU"**

**SCHEMI ELETTRICI / WIRING DIAGRAMS / SCHEMAS ELECTRIQUES**

**"WM-AU" type**

**ELECTRIC HEATER**

- Senza valvole
- Without valves
- Sans vannes
- Ohne ventile
- Sin válvulas
- Zonder kleppen

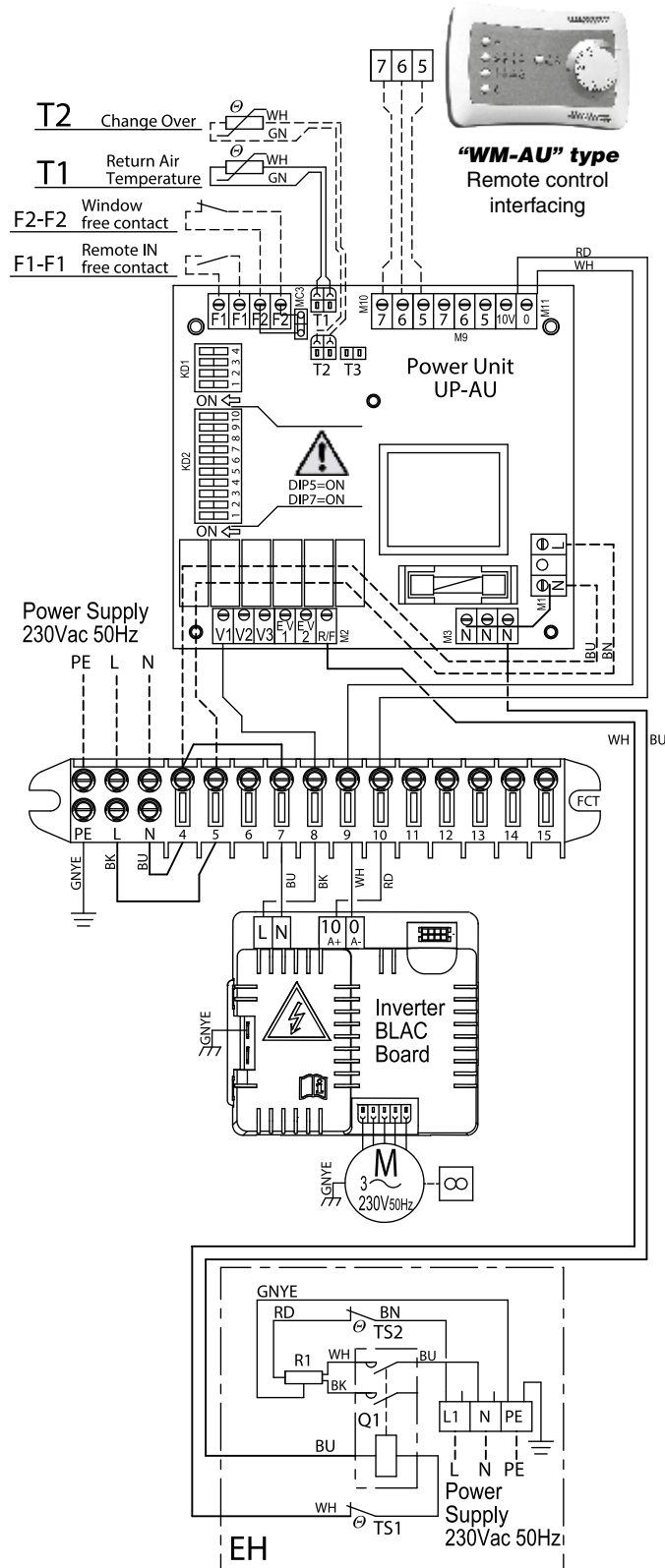

**“WM-AU”**

SCHALTPLÄNE / ESQUEMAS ELÉCTRICOS / ELEKTRISCHE SCHEMA'S

**“WM-AU” type**

Senza valvole con pompa

Without valves with pump

Sans vannes avec pompe

Ohne ventile mit pumpe

Sin válvulas con bomba

Zonder kleppen met pomp

**ELECTRIC HEATER**

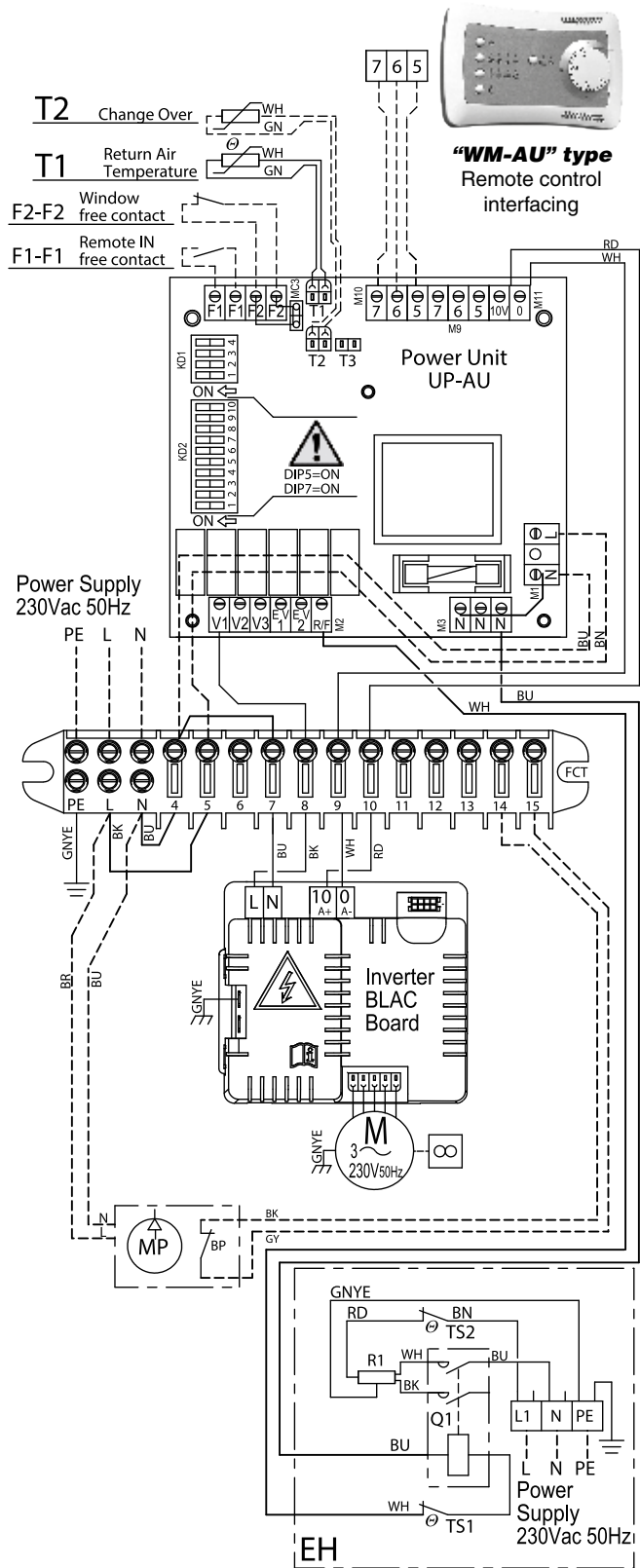

**“WM-AU”**

**SCHEMI ELETTRICI / WIRING DIAGRAMS / SCHEMAS ELECTRIQUES**

**“WM-AU” type**

**2 PIPES COOLING + ELECTRIC HEATER**

*con 1 valvola*  
*with 1 valve*  
*avec 1 vanne*  
*mit 1 Ventil*  
*con 1 válvula*  
*met 1 klep*

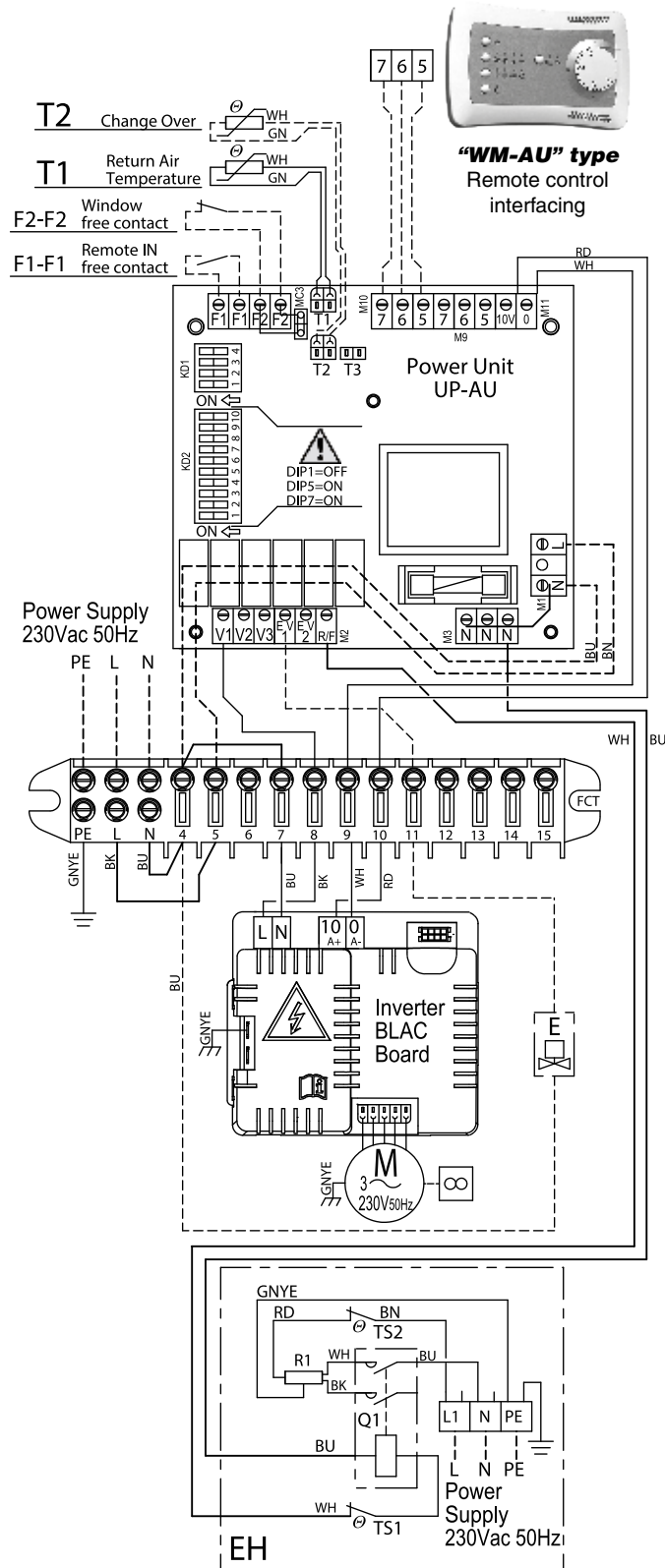

**“WM-AU”**

SCHALTPLÄNE / ESQUEMAS ELÉCTRICOS / ELEKTRISCHE SCHEMA'S

**“WM-AU” type**

**2 PIPES COOLING + ELECTRIC HEATER**

- con 1 valvola + pompa
- with 1 valve + pump
- avec 1 vanne + pompe
- mit 1 Ventil + Pumpe
- con 1 válvula + bomba
- met 1 klep + pomp

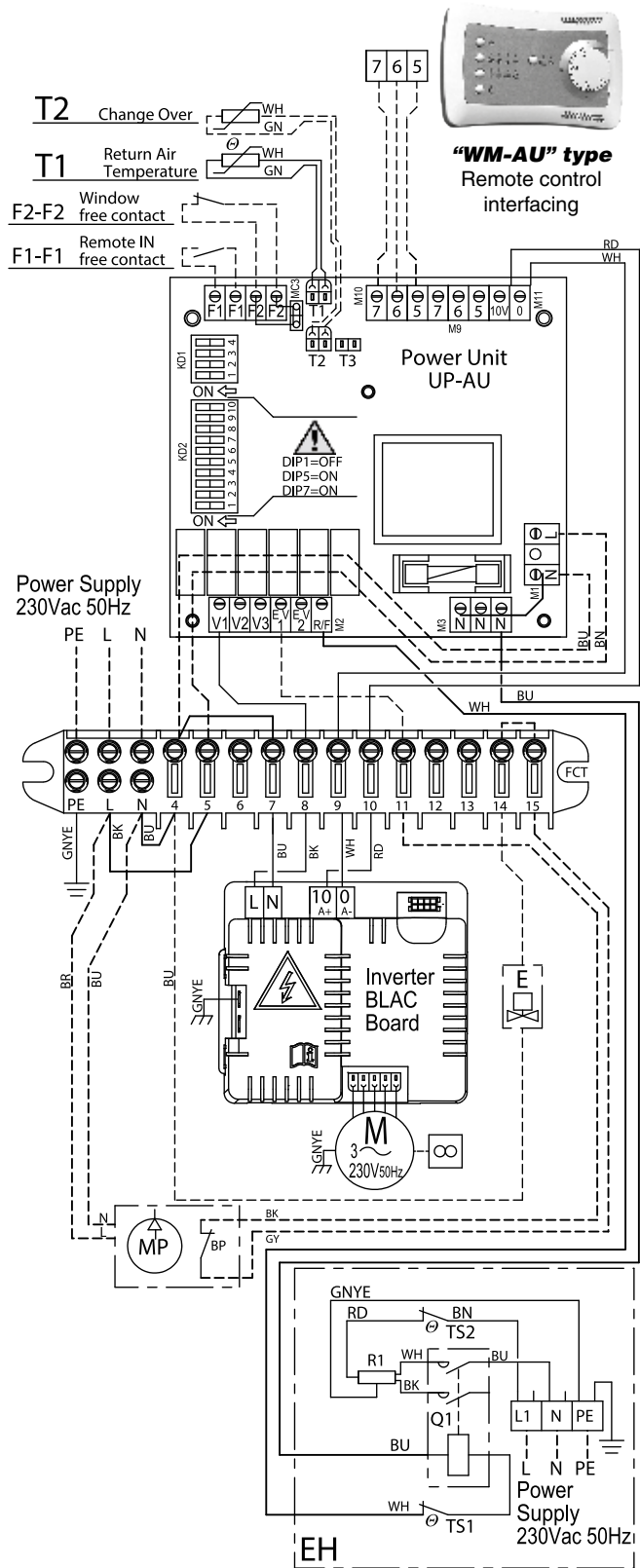

**“WM-AU”**

**SCHEMI ELETTRICI / WIRING DIAGRAMS / SCHEMAS ELECTRIQUES**

**“WM-AU” type**

**4 PIPES COOLING + ELECTRIC HEATER**

con 2 valvole  
with 2 valves  
avec 2 vannes  
mit 2 Ventile  
con 2 válvulas  
met 2 kleppen

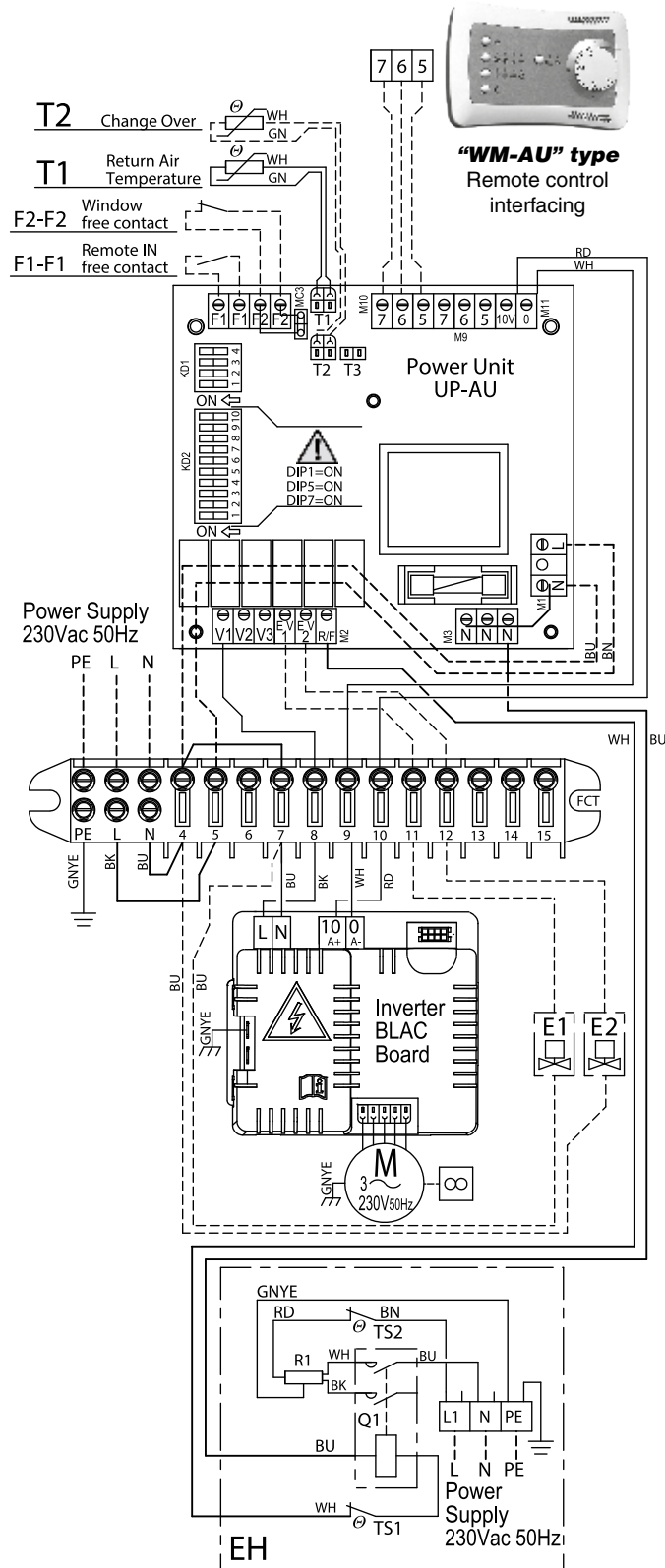

**“WM-AU”**

SCHALTPLÄNE / ESQUEMAS ELÉCTRICOS / ELEKTRISCHE SCHEMA'S

**“WM-AU” type**

- con 2 valvole + pompa
- with 2 valves + pump
- avec 2 vannes + pompe
- mit 2 Ventile + Pumpe
- con 2 válvulas + bomba
- met 2 kleppen + pomp

**4 PIPES COOLING + ELECTRIC HEATER**

