

ISTRUZIONI PER INSTALLAZIONE, USO E MANUTENZIONE INSTALLATION, USE AND MAINTENANCE INSTRUCTIONS

*Apparecchi per la ventilazione residenziale
Units for residential ventilation*

ENERGY *smart*



SABIANA

IL CLIMA AMICO

A company of Arbonia Group
ARBONIA



Via Piave, 53 - 20011 Corbetta (MI) - ITALY
Tel. +39.02.97203.1 ric. autom. - Fax +39.02.9777282 - +39.02.9772820
E-mail: info@sabiana.it - Internet: www.sabiana.it

03/2023
Cod. 4051026

IT

Gentile cliente,
la ringraziamo per la fiducia accordataci con l'acquisto di un nostro prodotto.
Se Lei avrà la costanza di seguire attentamente le indicazioni contenute nel presente manuale, siamo certi che potrà apprezzare nel tempo e con soddisfazione la qualità della nostra macchina.
La preghiamo di leggere attentamente le indicazioni contenute nel manuale che riguardano l'uso corretto del nostro prodotto, in conformità alle prescrizioni essenziali di sicurezza.

UK

We thank you for your custom in the purchase of this product.
By carefully following the instructions contained in this manual you will be sure to appreciate the quality of our machine.
Please therefore carefully read the instructions of use contained in this manual, which comply with essential safety regulations.

DE

Sehr geehrter Kunde,
wir danken Ihnen für das uns durch den Erwerb eines unserer Produkte entgegengebrachte Vertrauen.
Wenn Sie die Ausdauer haben, aufmerksam die im vorliegenden Handbuch enthaltenen Hinweise zu beachten, sind wir gewiß, daß Sie lange und mit Zufriedenheit die Qualität unserer Maschine schätzen werden können. Wir bitten Sie, aufmerksam die im Handbuch enthaltenen Hinweise bezüglich der richtigen Verwendung unseres Produktes in Übereinstimmung mit den wesentlichen Sicherheitsvorschriften zu lesen.

Sie können das Handbuch von der Website www.sabiana.it herunterladen

FR

Cher client,
Nous vous remercions de la confiance que vous nous avez manifestée en achetant notre produit.
Si vous suivez attentivement les indications contenues dans le présent manuel, nous sommes certains que vous apprécierez la qualité de notre machine.
Nous vous prions de lire attentivement les indications contenues dans le manuel sur l'utilisation correcte de notre produit, en conformité avec les prescriptions essentielles de sécurité.

Vous pouvez télécharger le manuel sur le site Web www.sabiana.it

SABIANA S.p.a. si riserva il diritto di apportare tutte le modifiche ritenute necessarie.

SABIANA S.p.a. reserves the right to carry out all modifications which might be considered necessary.

SABIANA S.p.a. se réserve le droit d'apporter toute modification qui se rend nécessaire.

SABIANA S.p.a. se reserva el derecho de hacer toda modificación que cree necesaria.



Prima della messa in funzione, leggere attentamente il manuale di istruzioni
Carefully read the following instruction booklet before starting up the machine



Attenzione! Togliere l'alimentazione elettrica prima di asportare le protezioni
Attention! Carefully turn off the electrical supply before removing the protections



Attenzione! Operazioni particolarmente importanti e/o pericolose.
Warning! Particularly important and/or delicate operations.



Interventi che possono essere svolti a cura dell'utente
Operations which may be carried out by the user



Interventi che devono essere svolti esclusivamente da un installatore o un tecnico autorizzato.
Interventions to be carried out exclusively by an installer or authorised technician.



Utilizzare sempre guanti da lavoro e scarpe di sicurezza
Always wear work gloves and safety shoes



ITALIANO 4 - 55

ENGLISH 56 - 107

- REGOLE FONDAMENTALI DI SICUREZZA

È pericoloso toccare l'apparecchio avendo parti del corpo bagnate ed i piedi nudi.

Non effettuare nessun tipo di intervento o manutenzione senza aver prima scollegato l'apparecchio dall'alimentazione elettrica.

Non manomettere o modificare i dispositivi di regolazione o sicurezza senza essere autorizzati e senza indicazioni.

Non torcere, staccare o tirare i cavi elettrici che fuoriescono dall'apparecchio anche se lo stesso non è collegato all'alimentazione elettrica.

Non gettare o spruzzare acqua sull'apparecchio.

Non introdurre assolutamente nulla attraverso i fori di sede dei filtri.

Non rimuovere nessun elemento di protezione senza aver prima scollegato l'apparecchio dall'alimentazione elettrica.

Non gettare o lasciare il materiale residuo dell'imballo alla portata dei bambini perché potenziale causa di pericolo.

Non installare in atmosfera esplosiva o corrosiva, in luoghi umidi, all'aperto o in ambienti con molta polvere.

- PRESCRIZIONI DI SICUREZZA



L'apparecchio può essere utilizzato da bambini di età non inferiore a 8 anni e da persone con ridotte capacità fisiche, sensoriali o mentali, o prive di esperienza o della necessaria conoscenza, purché sotto sorveglianza oppure dopo che le stesse abbiano ricevuto istruzioni relative all'uso sicuro dell'apparecchio e alla comprensione dei pericoli ad esso inerenti.

I bambini non devono giocare con l'apparecchio.

La pulizia e la manutenzione destinata ad essere effettuata dall'utilizzatore non deve essere effettuata da bambini senza sorveglianza.

Prima di effettuare qualsiasi intervento assicuratevi di:

- 1 - Togliere la tensione elettrica all'apparecchiatura.
- 2 - Chiudere la valvola di alimentazione dell'acqua della batteria e lasciarla raffreddare (batterie pre e post riscaldamento se installate come accessori).
- 3 - Installare in prossimità dell'apparecchio o degli apparecchi in posizione facilmente accessibile un interruttore di sicurezza che tolga corrente alla macchina.

⚠ PERICOLO DI LESIONI!



Durante l'installazione, la manutenzione e la riparazione, per motivi di sicurezza, è necessario attenersi a quanto segue:

- Utilizzare sempre guanti da lavoro e scarpe di sicurezza.
- Non esporre a gas infiammabili.

⚠ PERICOLO DI LESIONI/DANNI MATERIALI / DANNI ALL'APPARECCHIO!

L'apparecchio è molto pesante.

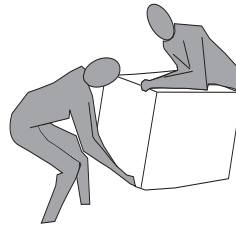

Il suo sollevamento può provocare lesioni.

Per trasportare la macchina sollevarla con l'aiuto di un'altra persona. Sollevarla lentamente, facendo attenzione che non cada.

Le ventole possono raggiungere la velocità di 3000 g/min.

Non inserire oggetti nell'elettroventilatore né tantomeno le mani.

Non togliere le etichette di sicurezza all'interno dell'apparecchio. In caso di illeggibilità richiederne la sostituzione.

Assicurarsi di collegare la messa a terra.

In caso di sostituzione di componenti richiedere sempre ricambi originali.

Il luogo di installazione deve essere scelto in modo tale da assicurare un sufficiente spazio per i collegamenti delle tubazioni aria e per consentire gli interventi di manutenzione.

Assicurarsi che davanti all'apparecchio vi sia uno spazio libero di almeno 1 metro per consentire le operazioni di manutenzione.

Se l'apparecchio è installato a parete verificare che il muro abbia una massa superficiale di almeno 200 kg/m², altrimenti consigliamo l'utilizzo del supporto per montaggio a pavimento (accessorio opzionale da acquistare separatamente).

Evitare l'installazione dell'apparecchio in prossimità di camere da letto o locali destinati al riposo.

Per migliorare il comfort ambiente, si consiglia di installare silenziatori sia sulla tubazione di immissione che di ripresa aria ambiente.

Gli apparecchi non possono essere installati in ambienti con temperatura < 12°C.

I sistemi di ventilazione residenziale sono concepiti per un funzionamento continuo al fine di evitare la formazione di muffe negli ambienti. Le unità non devono mai essere spente se non per interventi di manutenzione programmata.

Gli apparecchi non possono essere utilizzati per l'asciugatura delle strutture e murature di immobili nuovi.

ATTENZIONE! è assolutamente vietato mettere in funzione l'unità prima che i 4 condotti aria siano stati collegati all'impianto di canalizzazione.

- UTILIZZO E CONSERVAZIONE DEL MANUALE

Il presente manuale di istruzioni è indirizzato all'utente della macchina, al proprietario, al tecnico installatore e deve essere sempre a disposizione per qualsiasi eventuale consultazione.

Il manuale di istruzioni serve per indicare l'utilizzo della macchina previsto nelle ipotesi di progetto, le sue caratteristiche tecniche e per fornire indicazioni per l'uso corretto, la pulizia e la regolazione; fornisce inoltre importanti indicazioni per la manutenzione, per eventuali rischi residui e comunque per lo svolgimento di operazioni da svolgere con particolare attenzione.

Il presente manuale è da considerare parte della macchina e deve essere **CONSERVATO PER FUTURI RIFERIMENTI** fino allo smantellamento finale della macchina.

Il manuale di istruzioni deve essere sempre disponibile per la consultazione e conservato in luogo protetto ed asciutto.

In caso di smarrimento o danneggiamento, l'utente può richiedere un nuovo manuale al costruttore o al proprio rivenditore, indicando il modello della macchina ed il numero di matricola riportati sulla targhetta di identificazione.

Il presente manuale rispecchia lo stato della tecnica al momento della sua redazione, il fabbricante si riserva il diritto di aggiornare la produzione ed i manuali successivi senza l'obbligo di aggiornarne anche le versioni precedenti.

Il costruttore si ritiene sollevato da eventuali responsabilità in caso di:

- uso improprio o non corretto della macchina
- uso non conforme a quanto espressamente specificato nella presente pubblicazione
- gravi carenze nella manutenzione prevista e consigliata
- modifiche sulla macchina o qualsiasi intervento non autorizzato
- utilizzo di ricambi non originali o non specifici per il modello
- inosservanza totale o anche parziale delle istruzioni
- Eventi eccezionali

- SCOPO

PRIMA DI INSTALLARE L'APPARECCHIO LEGGERE ATTENTAMENTE QUESTO MANUALE

Gli apparecchi per la ventilazione residenziale convogliano l'aria esterna attraverso lo scambiatore di calore a flussi incrociati e la distribuiscono nei vari locali mediante un sistema di distribuzione a condotti.

L'aria umida e viziata viene aspirata e poi, passando sempre attraverso lo scambiatore di calore a flussi incrociati, viene evacuata all'esterno dell'apparecchio per la ventilazione residenziale.

- IDENTIFICAZIONE MACCHINA

A bordo di ogni singola apparecchiatura è applicata l'etichetta di identificazione riportante i dati del costruttore ed il tipo di macchina (Vedi Figura "A").

Fig. "A"

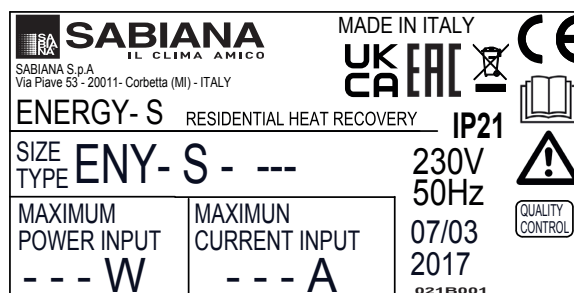

- SMALTIMENTO

Le parti di consumo e quelle sostituite vanno smaltite nel rispetto della sicurezza e in conformità con le norme di protezione ambientale.



GAMMA

Modello	Versione Dotazioni	Isolamento Acustico Laterale	Resistenza Elettrica Modulante Integrata	Configurazione Flussi	Sensore di Umidità Integrato	Controllo Automatico della Portata Integrato	Classe Energetica	Potenza Elettrica Resistenza (W)
ENY-S-170	STANDARD	-	-	Default SX Reversibile	*	**	A	-
ENY-S-270	STANDARD	-	-	Default SX Reversibile	*	**	A	-
ENY-S-360	STANDARD	-	-	Default SX Reversibile	*	**	A	-
ENY-S-460	STANDARD	X	-	Default SX Reversibile	*	**	A	-
ENY-S-600	STANDARD	X	-	Default SX Reversibile	*	**	A	-
ENY-SEL-170	STANDARD	-	X	SX	*	**	A	500
ENY-SEL-270	STANDARD	-	X	SX	*	**	A	900
ENY-SEL-360	STANDARD	-	X	SX	*	**	A	1250
ENY-SEL-460	STANDARD	X	X	SX	*	**	A	1600
ENY-SEL-600	STANDARD	X	X	SX	*	**	A	2000
ENY-SER-170	STANDARD	-	X	DX	*	**	A	500
ENY-SER-270	STANDARD	-	X	DX	*	**	A	900
ENY-SER-360	STANDARD	-	X	DX	*	**	A	1250
ENY-SER-460	STANDARD	X	X	DX	*	**	A	1600
ENY-SER-600	STANDARD	X	X	DX	*	**	A	2000
ENY-SP-180 ENY-SPM-180 ***	PRO	X	-	Default SX Reversibile	X	X	A+	-
ENY-SP-280 ENY-SPM-280 ***	PRO	X	-	Default SX Reversibile	X	X	A+	-
ENY-SP-370 ENY-SPM-370 ***	PRO	X	-	Default SX Reversibile	X	X	A+	-
ENY-SP-460 ENY-SPM-460 ***	PRO	X	-	Default SX Reversibile	X	X	A	-
ENY-SP-600 ENY-SPM-600 ***	PRO	X	-	Default SX Reversibile	X	X	A	-
ENY-SPEL-180 ENY-SPMEL-180 ***	PRO	X	X	SX	X	X	A+	500
ENY-SPEL-280 ENY-SPMEL-280 ***	PRO	X	X	SX	X	X	A+	900
ENY-SPEL-370 ENY-SPMEL-370 ***	PRO	X	X	SX	X	X	A+	1250
ENY-SPEL-460 ENY-SPMEL-460 ***	PRO	X	X	SX	X	X	A	1600
ENY-SPEL-600 ENY-SPMEL-600 ***	PRO	X	X	SX	X	X	A	2000

* Sensore di umidità disponibile come accessorio

** Trasduttore di pressione per controllo automatico delle portate disponibile come accessorio

*** Versioni con recuperatore entalpico integrato

Modello	Versione Dotazioni	Isolamento Acustico Laterale	Resistenza Elettrica Modulante Integrata	Configurazione Flussi	Sensore di Umidità Integrato	Controllo Automatico della Portata Integrato	Classe Energetica	Potenza Elettrica Resistenza (W)
ENY-SPER-180 ENY-SPMER-180 ***	PRO	X	X	DX	X	X	A+	500
ENY-SPER-280 ENY-SPMER-280 ***	PRO	X	X	DX	X	X	A+	900
ENY-SPER-370 ENY-SPMER-370 ***	PRO	X	X	DX	X	X	A+	1250
ENY-SPER-460 ENY-SPMER-460 ***	PRO	X	X	DX	X	X	A	1600
ENY-SPER-600 ENY-SPMER-600 ***	PRO	X	X	DX	X	X	A	2000

* Sensore di umidità disponibile come accessorio

** Trasduttore di pressione per controllo automatico delle portate disponibile come accessorio

*** Versioni con recuperatore entalpico integrato

DIMENSIONI

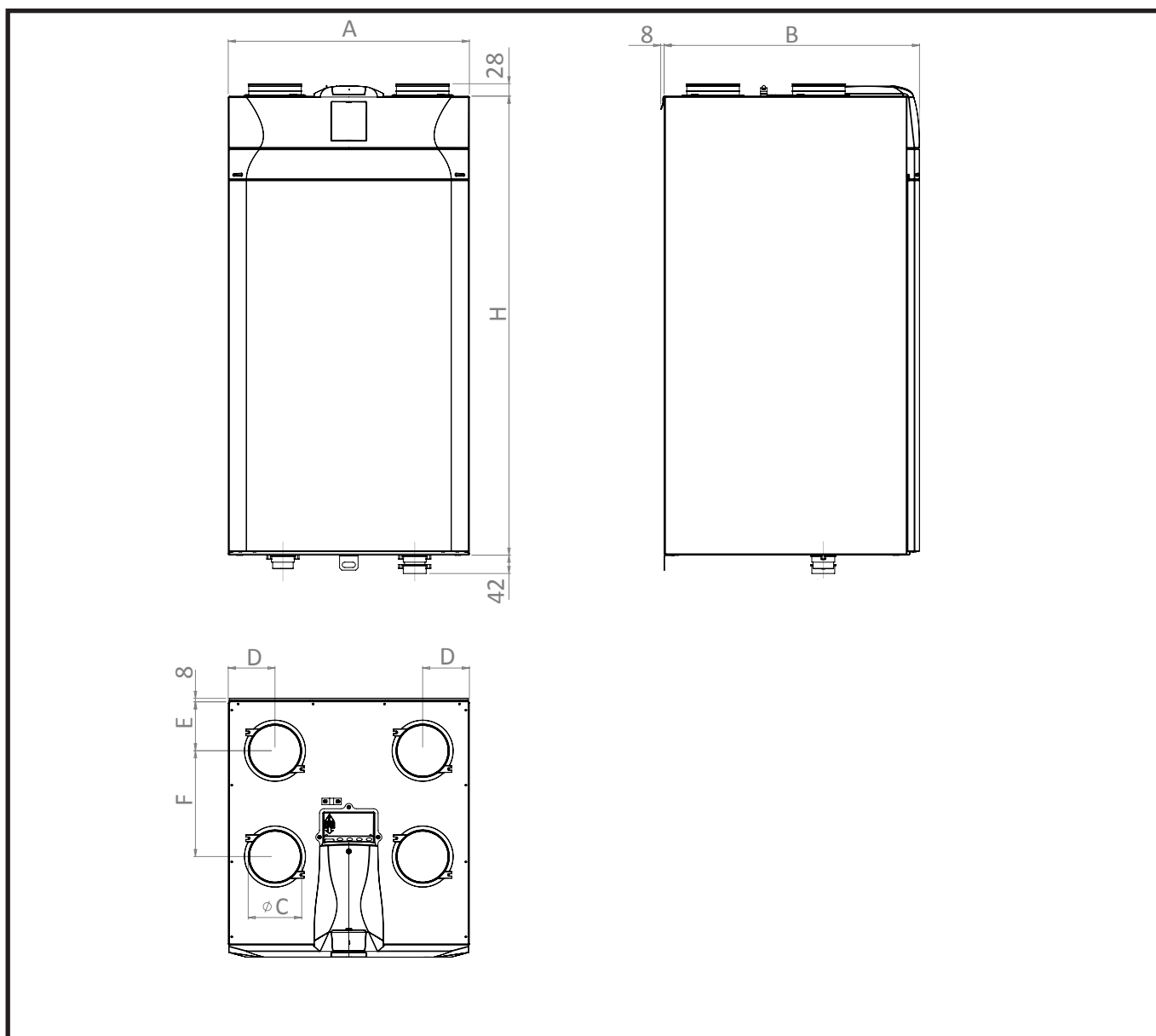

Modello	A (mm)	B (mm)	Ø C (mm)	D (mm)	E (mm)	F (mm)	H (mm)
ENY - S - 170	547	505	125	106	93.5	212.5	1041
ENY - S - 270	547	580	160	106	111	240	1041
ENY - S - 360	547	630	160	106	111	290	1041

DIMENSIONI

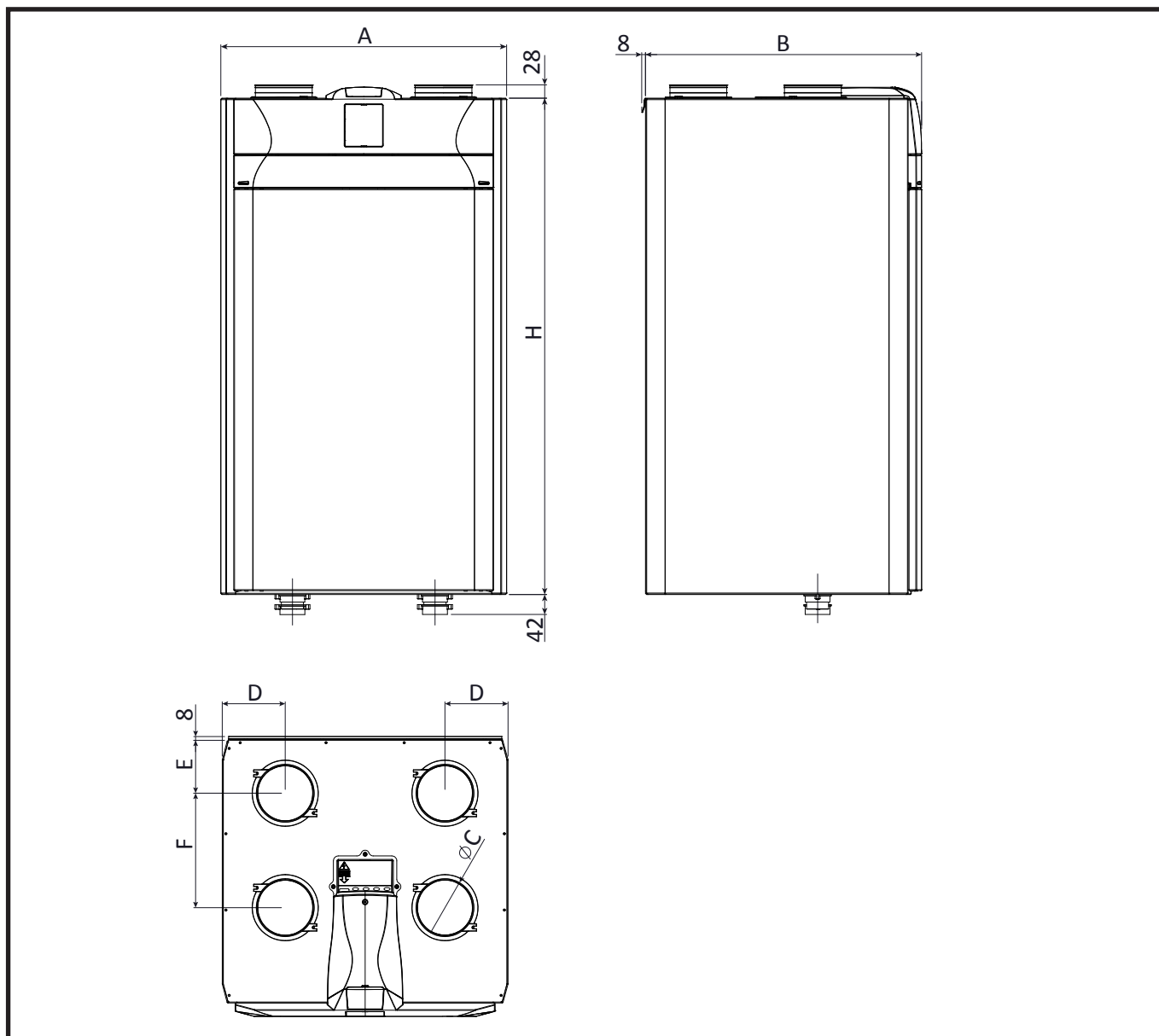

Modello		A (mm)	B (mm)	Ø C (mm)	D (mm)	E (mm)	F (mm)	H (mm)
Recuperatore Standard	Recuperatore Entalpico Integrato							
ENY - SP - 180	ENY - SPM - 180	600	580	125	132	111	240	1041
ENY - SP - 280	ENY - SPM - 280	600	630	160	132	111	290	1041
ENY - SP - 370	ENY - SPM - 370	660	680	160	147	126	305	980
ENY - SP - 460	ENY - SPM - 460	660	680	180	147	126	305	980
ENY - S - 460	/	660	680	180	147	126	305	980
ENY - SP - 600	ENY - SPM - 600	660	680	180	147	126	305	980
ENY - S - 600	/	660	680	180	147	126	305	980

DIMENSIONI MACCHINA IMBALLATA

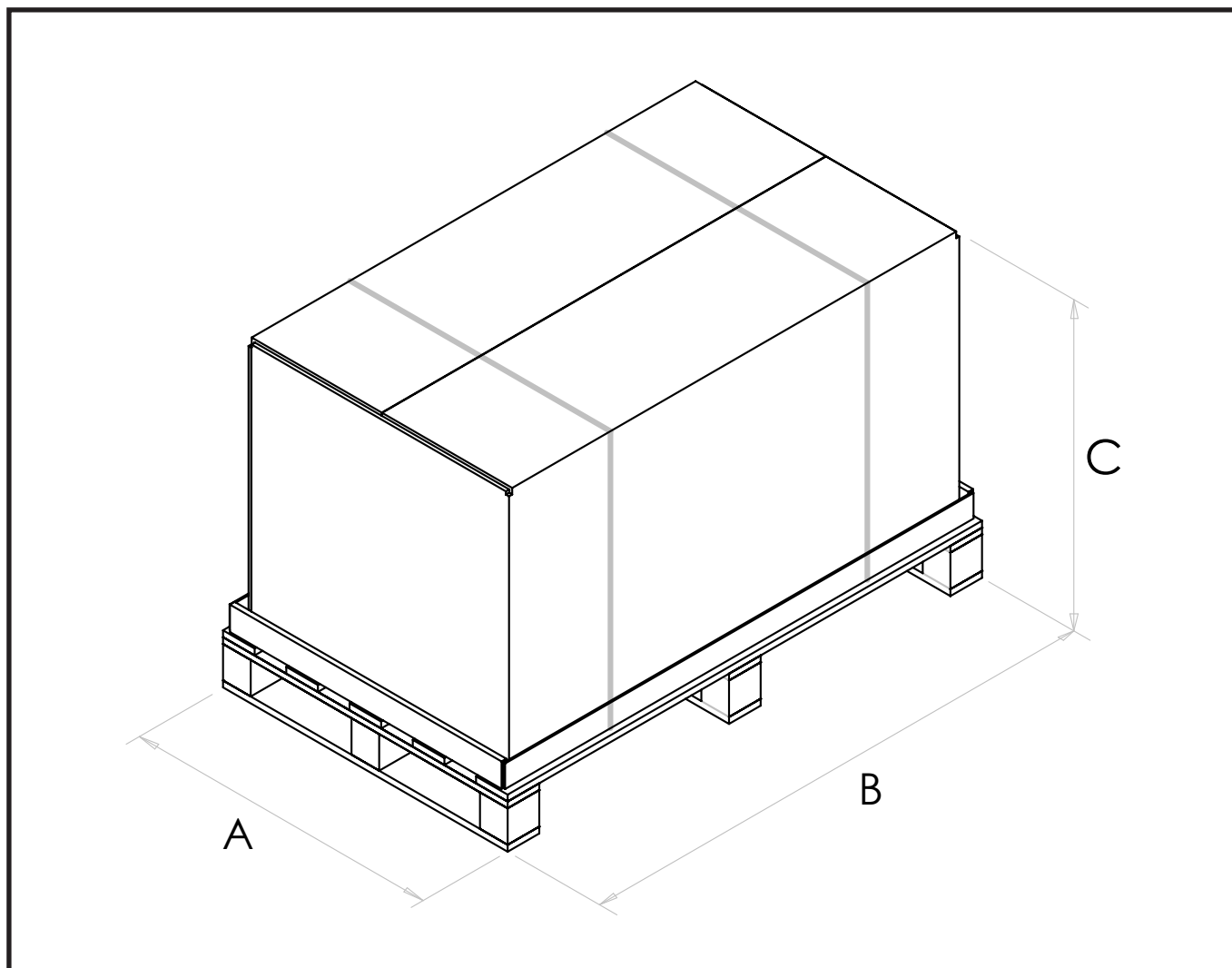

Modello		A (mm)	B (mm)	C (mm)	PESO (KG)	
					Recuperatore Standard	Recuperatore Entalpico Integrato
Recuperatore Standard	Recuperatore Entalpico Integrato				Recuperatore Standard	Recuperatore Entalpico Integrato
ENY - S - 170	/	670	1200	685	56	/
ENY - S - 270	/	670	1200	760	64	/
ENY - S - 360	/	670	1200	810	66	/
ENY - S - 460	/	780	1140	850	75	/
ENY - S - 600	/	780	1140	850	75	/
ENY - SP - 180	ENY - SPM - 180	720	1200	760	64	69
ENY - SP - 280	ENY - SPM - 280	720	1200	810	66	71
ENY - SP - 370	ENY - SPM - 370	780	1140	850	75	80
ENY - SP - 460	ENY - SPM - 460	780	1140	850	75	80
ENY - SP - 600	ENY - SPM - 600	780	1140	850	75	80

DATI TECNICI / ENERGY - S

Modello		ENY-S-170	ENY-S-270	ENY-S-360	ENY-S-460	ENY-S-600
Lunghezza	mm	505	580	630	680	680
Larghezza	mm	547	547	547	660	660
Altezza	mm	1041	1041	1041	980	980
Diametro Connessioni	-	DN125	DN160	DN160	DN180	DN180
Peso	kg	47	51	56	59	60
Portata Massima	m ³ /h	170	270	360	460	600
Pressione Statica utile alla portata massima	Pa	100	100	100	100	100
Portata di riferimento	m ³ /h	120	190	250	320	420
Pressione Statica utile alla portata di riferimento	Pa	50	50	50	50	50
Portata Minima	m ³ /h	60	70	90	90	100
Massima Pressione Statica utile	Pa	250	250	350	400	450
Rendimento Termico alla portata di riferimento EN 13141-7	%	87%	87%	90%	89%	88%
Efficienza di Filtrazione EN779 - ISO 16890	-	F7 mandata - M5 estrazione ePM1 55% - ePM10 50%				
Tipo Ventilatore	-	Centrifugo con motore brushless EC pale indietro Curve a velocità costante				
Massima potenza assorbita (ventilatori e controlli)	W	50	80	125	215	300
Massima corrente assorbita (ventilatori e controlli)	A	0,6	1,1	1,5	2,0	2,2
Alimentazione elettrica	-	Monofase -230 V – 50 Hz				
Consumo in stand-by	-	<1W				
Proprietà di Sicurezza	-	Classe di Protezione IP: IP21 Conformità CE				
Modelli con resistenza modulante integrata	-	ENY-SEL-170 ENY-SER-170	ENY-SEL-270 ENY-SER-270	ENY-SEL-360 ENY-SER-360	ENY-SEL-460 ENY-SER-460	ENY-SEL-600 ENY-SER-600
Potenza della resistenza di pre- riscaldamento	W	500	900	1250	1600	2000
Massima corrente assorbita con resistenza	A	3	5	7	9,2	10

DATI TECNICI / ENERGY - SP

Modello		ENY-SP-180	ENY-SP-280	ENY-SP-370	ENY-SP-460	ENY-SP-600
Lunghezza	mm	580	630	680	680	680
Larghezza	mm	600	600	660	660	660
Altezza	mm	1041	1041	980	980	980
Diametro Connessioni	-	DN125	DN160	DN160	DN180	DN180
Peso	kg	47	51	56	59	60
Portata Massima	m ³ /h	180	280	370	460	600
Pressione Statica utile alla portata massima	Pa	100	100	100	100	100
Portata di riferimento	m ³ /h	130	200	260	320	420
Pressione Statica utile alla portata di riferimento	Pa	50	50	50	50	50
Portata Minima	m ³ /h	50	70	50	90	100
Massima Pressione Statica utile	Pa	160	240	390	400	450
Rendimento Termico alla portata di riferimento EN 13141-7	%	91%	91%	92%	89%	88%
Efficienza di Filtrazione EN779 - ISO 16890	-	F7 mandata - M5 estrazione ePM1 55% - ePM10 50%				
Tipo Ventilatore	-	Centrifugo con motore brushless EC pale indietro Curve a velocità costante				
Massima potenza assorbita (ventilatori e controlli)	W	50	70	120	215	300
Massima corrente assorbita (ventilatori e controlli)	A	0,6	1,0	1,0	2,0	2,2
Alimentazione elettrica	-	Monofase -230 V – 50 Hz				
Consumo in stand-by	-	<1W				
Proprietà di Sicurezza	-	Classe di Protezione IP: IP21 Conformità CE				
Modelli con resistenza modulante integrata	-	ENY-SPEL-180 ENY-SPER-180	ENY-SPEL-280 ENY-SPER-280	ENY-SPEL-370 ENY-SPER-370	ENY-SPEL-460 ENY-SPER-460	ENY-SPEL-600 ENY-SPER-600
Potenza della resistenza di pre- riscaldamento	W	500	900	1250	1600	2000
Massima corrente assorbita con resistenza	A	3	5	7	9,2	10

DATI TECNICI / ENERGY - SPM (Recuperatore Entalpico Integrato)

Modello		ENY-SPM-180	ENY-SPM-280	ENY-SPM-370	ENY-SPM-460	ENY-SPM-600
Lunghezza	mm	580	630	680	680	680
Larghezza	mm	600	600	660	660	660
Altezza	mm	1041	1041	980	980	980
Diametro Connessioni	-	DN125	DN160	DN160	DN180	DN180
Peso	kg	52	56	61	64	65
Portata Massima	m ³ /h	180	280	370	460	600
Pressione Statica utile alla portata massima	Pa	100	100	100	100	100
Portata di riferimento	m ³ /h	130	200	260	320	420
Pressione Statica utile alla portata di riferimento	Pa	50	50	50	50	50
Portata Minima	m ³ /h	50	70	50	90	100
Massima Pressione Statica utile	Pa	160	240	390	400	450
Rendimento Termico alla portata di riferimento EN 13141-7	%	88.6%	84.8%	82.7%	81.5%	75,0%
Rendimento Igrometrico alla portata di riferimento EN 13141-7	%	72.1%	65.6%	63.4%	58.4%	55,8%
Efficienza di Filtrazione EN779 - ISO 16890	-	F7 mandata - M5 estrazione ePM1 55% - ePM10 50%				
Tipo Ventilatore	-	Centrifugo con motore brushless EC pale indietro Curve a velocità costante				
Massima potenza assorbita (ventilatori e controlli)	W	50	70	120	215	300
Massima corrente assorbita (ventilatori e controlli)	A	0,6	1,0	1,0	2,0	2,2
Alimentazione elettrica	-	Monofase -230 V – 50 Hz				
Consumo in stand-by	-	<1W				
Proprietà di Sicurezza	-	Classe di Protezione IP: IP21 Conformità CE				
Modelli con resistenza modulante integrata	-	ENY-SPMEL-180 ENY-SPMER-180	ENY-SPMEL-280 ENY-SPMER-280	ENY-SPMEL-370 ENY-SPMER-370	ENY-SPMEL-460 ENY-SPMER-460	ENY-SPMEL-600 ENY-SPMER-600
Potenza della resistenza di pre- riscaldamento	W	500	900	1250	1600	2000
Massima corrente assorbita con resistenza	A	3	5	7	9,2	10

DESCRIZIONE DEI COMPONENTI MACCHINA

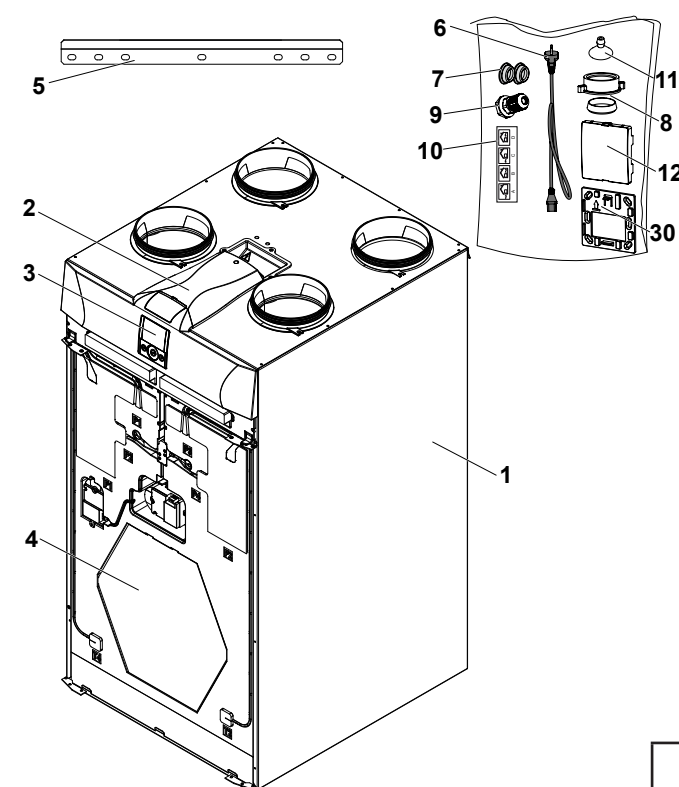

- 1 - Apparecchio per la ventilazione residenziale
- 2 - Scheda elettronica
- 3 - Comando touch capacitivo T-EP
- 4 - Scambiatore di calore
- 5 - Staffa di appensione
- 6 - Cavo di alimentazione
- 7 - Piedino distanziale
- 8 - Tappo chiusura scarico condensa
- 9 - Pressacavo PG7
- 10 - Etichetta codoli (da utilizzare per collegamento a destra)
- 11 - Ventosa
- 12 - Tappo frontale (da utilizzare in caso di comando remoto)
- 30 - Supporto a muro per comando T-EP

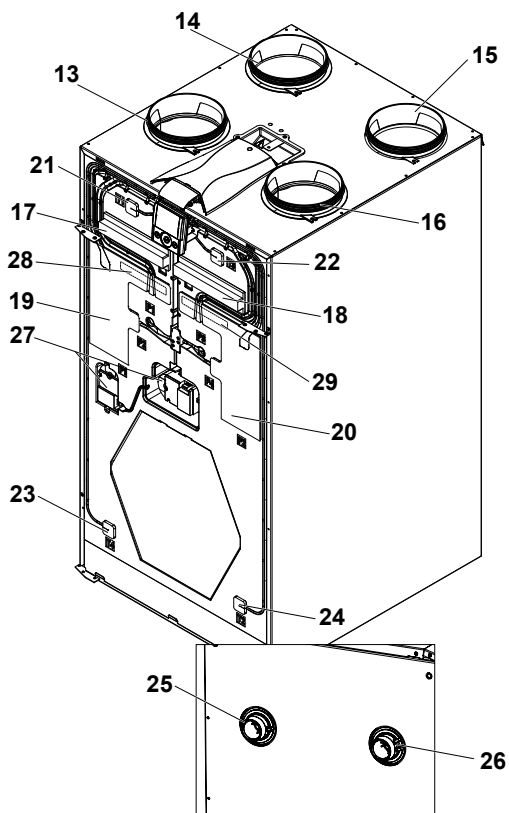

	Collegamento a sinistra (versione di default)	Collegamento a destra (versione supplementare)
13	Attacco aria esterna	Attacco aria viziata estratta
14	Attacco aria di smaltimento	Attacco aria di mandata
15	Attacco aria di mandata	Attacco aria di smaltimento
16	Attacco aria viziata estratta	Attacco aria esterna
17	Filtro classe F7 (aria esterna)	Filtro classe M5 (aria viziata estratta)
18	Filtro classe M5 (aria viziata estratta)	Filtro classe F7 (aria esterna)
19	Ventilatore aria di mandata	Ventilatore estrazione aria viziata
20	Ventilatore estrazione aria viziata	Ventilatore aria di mandata
21	Sonda di temperatura aria esterna (T1)	Sonda di temperatura aria viziata estratta (T3)
22	Sonda di temperatura aria viziata estratta (T3)	Sonda di temperatura aria esterna (T1)
23	Sonda di temperatura aria di smaltimento (T4)	Sonda di temperatura aria di mandata (T2)
24	Sonda di temperatura aria di mandata (T2)	Sonda di temperatura aria di smaltimento (T4)
25	Scarico condensa	-----
26	-----	Scarico condensa
27	Sistema Serrande di Bypass	Sistema Serrande di Bypass
28	Resistenza Integrata SX (se presente)	-----
29	-----	Resistenza Integrata DX (se presente)



INSTALLAZIONE (OPERAZIONE EFFETTUATA ESCLUSIVAMENTE DA PERSONALE QUALIFICATO)



Attenzione!: L'installazione dell'apparecchio per la ventilazione residenziale dev'essere eseguita solo da personale qualificato al fine di evitare danni o lesioni.



Attenzione!: Per proteggere l'impianto da sporco e umidità tutte le aperture devono rimanere chiuse fino alla messa in funzione, per esempio utilizzando dei coperchi di protezione.



Attenzione!: NON movimentare l'unità utilizzando come punti di presa le connessioni dello scarico evidenziate in figura.

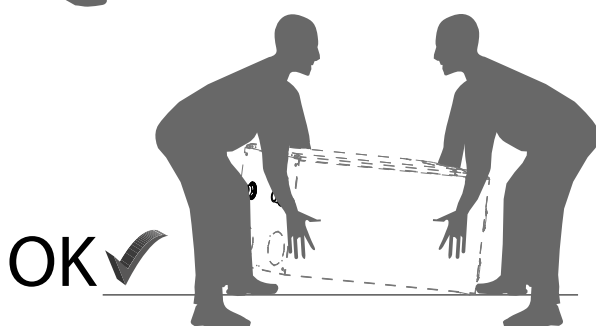
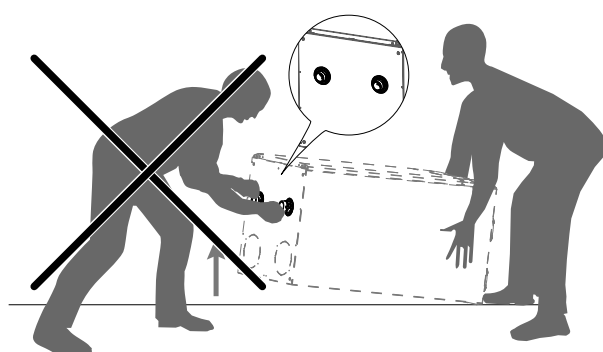

Attenzione!: Non posizionare la macchina facendo gravare il peso sulle connessioni di scarico.

Le sollecitazioni meccaniche sugli scarichi potrebbero danneggiare irreversibilmente la macchina.

Porre la medesima attenzione durante il collegamento al tubo di scarico per evitare danneggiamenti.

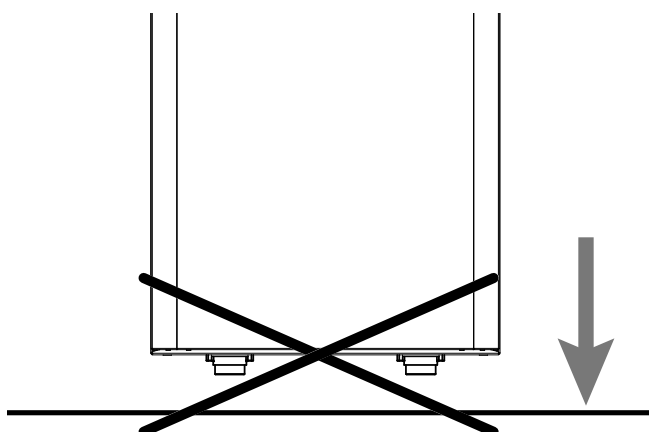

INDICAZIONI RELATIVE ALL'INSTALLAZIONE

- L'apparecchio per la ventilazione residenziale può essere installato in ambienti asciutti con una temperatura al di sopra dei 12°C, come per esempio una stanza di servizio.
Temperatura d'installazione: da +12 °C a +40 °C.
- Umidità relativa (ambiente d'installazione): max. 60%.
- Temperatura di stoccaggio: -20 °C a +60 °C.

NOTA!: se la temperatura nel locale di installazione scende al di sotto di 12°C occasionalmente si può formare condensa sul rivestimento esterno dell'apparecchio.

- Posizionare l'apparecchio in modo che il tratto fino allo sbocco esterno dei condotti di presa dell'aria esterna e di espulsione dell'aria esausta sia il più corto possibile.
- Le vibrazioni prodotte dall'apparecchio per la ventilazione residenziale devono essere ammortizzate. L'apparecchio installato deve essere insonorizzato.
- L'apparecchio per la ventilazione residenziale viene montato con una staffa a parete (staffa a corredo della macchina).
- L'apparecchio per la ventilazione residenziale può essere montato a pavimento per mezzo di supporti di appoggio (accessori optional).
- L'apparecchio per la ventilazione residenziale deve essere accessibile per poter eseguire le operazioni di manutenzione e riparazione.
- È necessario impostare correttamente le portate d'aria conformemente alla norma DIN 1946, parte 6.
- La messa in funzione dell'apparecchio per la ventilazione residenziale può essere eseguita solo dopo aver completato l'installazione dell'intero impianto di ventilazione residenziale.

INSTALLAZIONE DELL'APPARECCHIO A MURO

- Fissaggio della staffa a parete

Prendere la staffa e applicarla al muro, assicurandosi che sia fissata in posizione orizzontale aiutandosi con una livella a bolla, come descritto nella figura seguente (Fig. 1).

NOTA!: le viti non vengono fornite. Scegliere le viti e i relativi tasselli in base al tipo di muro.

1 - Posizionare la staffa ed eseguire i fori necessari (Fig.1). **Assicurarsi che sia orizzontale.**

2 - Fissare la staffa avvitando le viti.

Modello	H MIN (mm)	A (mm)	B (mm)	C (mm)
ENY-S-170 ENY-SEL-170 ENY-SER-170	1190	600	11	1000
ENY-S-270 ENY-SEL-270 ENY-SER-270	1190	600	11	1000
ENY-S-360 ENY-SEL-360 ENY-SER-360	1190	600	11	1000
ENY-S-460 ENY-SEL-460 ENY-SER-460	1130	660	67.5	940
ENY-S-600 ENY-SEL-600 ENY-SER-600	1130	660	67.5	940
ENY-SP-180* ENY-SPEL-180 ENY-SPER-180	1190	600	37.5	1000
ENY-SP-280* ENY-SPEL-280 ENY-SPER-280	1190	600	37.5	1000
ENY-SP-370* ENY-SPEL-370 ENY-SPER-370	1130	660	67.5	940
ENY-SP-460* ENY-SPEL-460 ENY-SPER-460	1130	660	67.5	940
ENY-SP-600* ENY-SPEL-600 ENY-SPER-600	1130	660	67.5	940

* Quote valide anche per modelli Entalpici

(Fig.1)

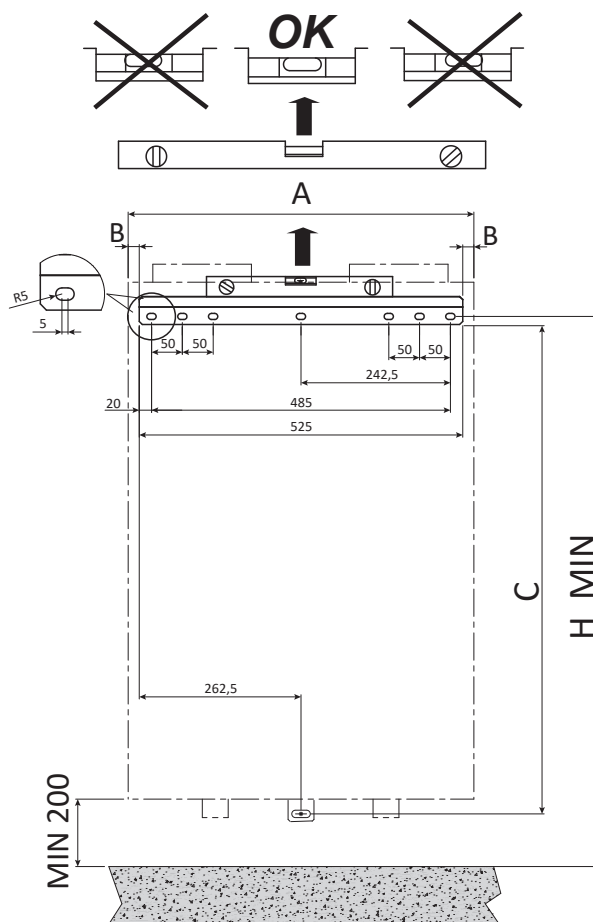

- Posizionamento dell'apparecchio (Fig.2)

1 - Posizionare l'apparecchio agganciandola alla staffa di sospensione (1).

2 - Posizionare il piedino distanziale (2), a corredo, per garantire la linearità orizzontale all'apparecchio.

3 - Fissare l'apparecchio alla parete (3).

4 - Montare lo scarico condensa nella parte inferiore dell'apparecchio.

NOTA: le viti non vengono fornite. Scegliere le viti e i relativi tasselli in base al tipo di muro.

(Fig.2)

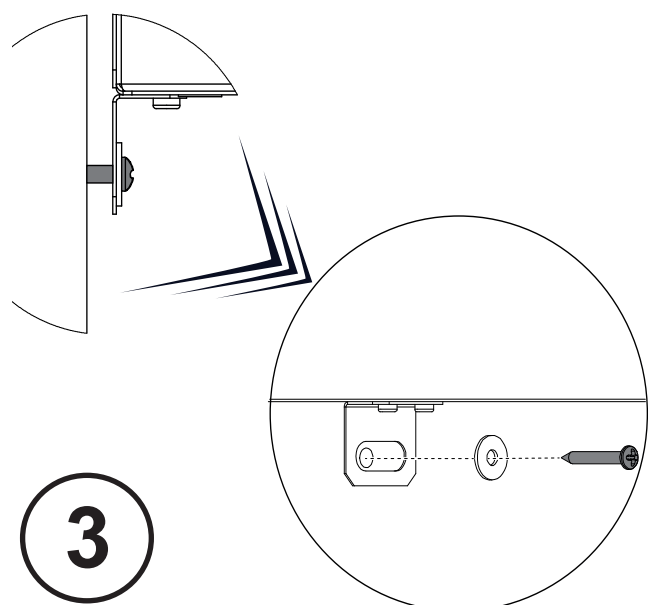
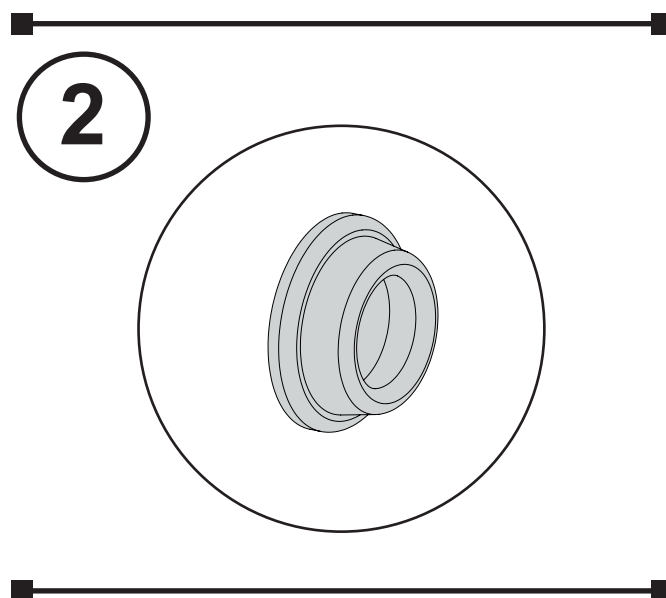
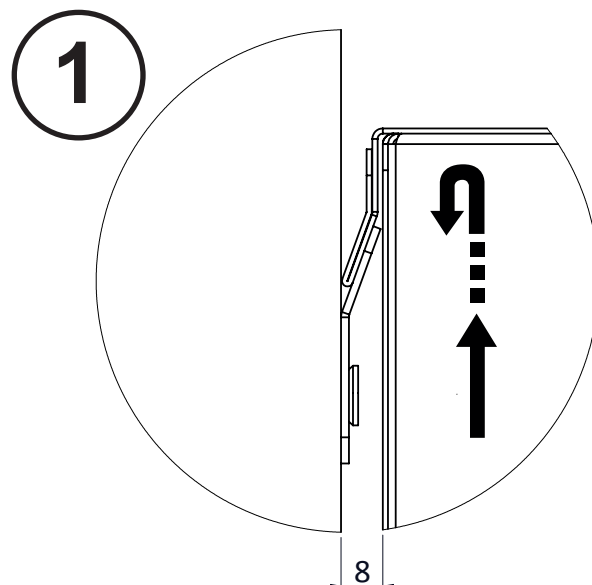
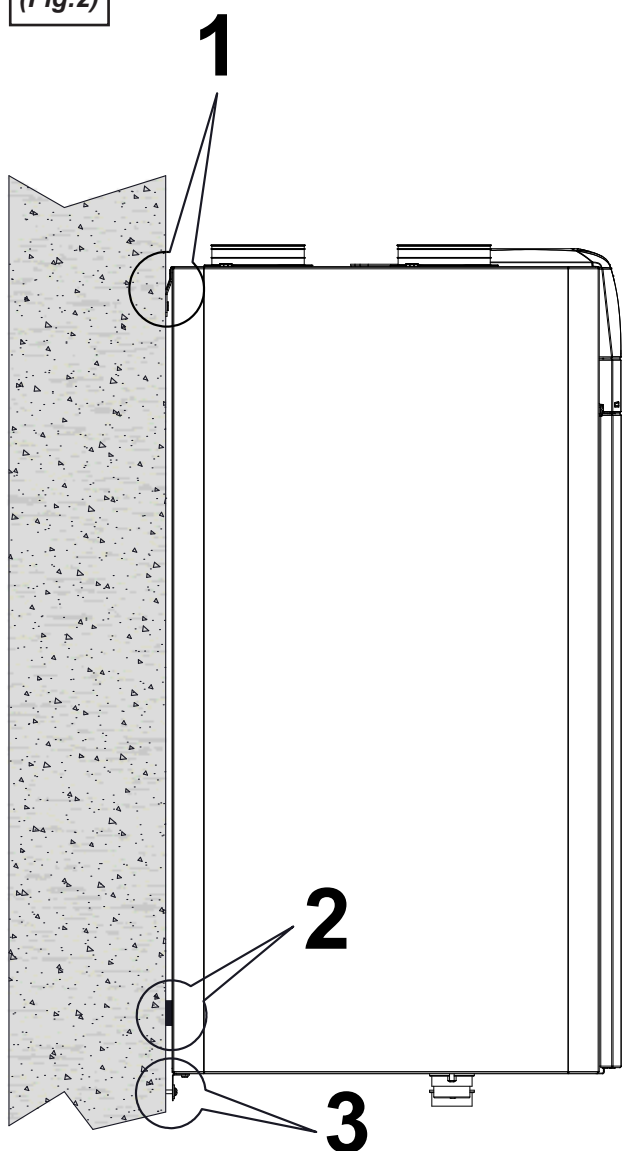

- Allacciamento dello scarico condensa

L'allacciamento per lo scarico condensa si trova sotto l'apparecchio:

Collegare lo scarico condensa alla rete di scarico fognario della casa per mezzo di una conduttura o di un tubo (sifonato).

La condensa deve essere scaricata da un'altezza minima di 100 mm.

NOTA!: se si opta per la versione con attacco destro invertire il tappo dello scarico condensa (vedere paragrafo "Come cambiare collegamento").

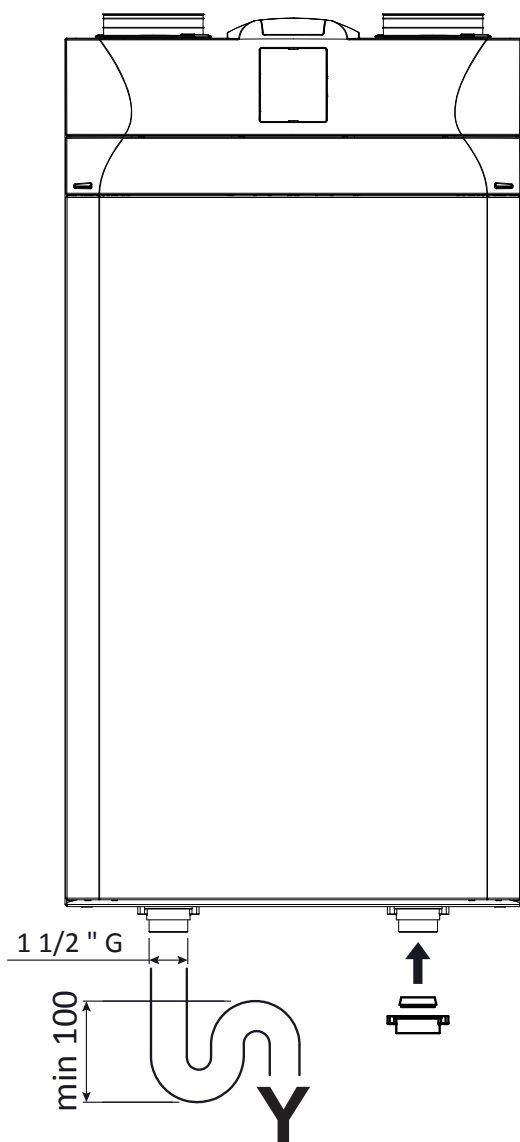

Attenzione!: Assicurarsi che il sifone dello scarico condensa collegato all'impianto fognario della casa sia sempre pieno d'acqua.



Attenzione!: Assicurarsi che l'estremità del sifone sia ad almeno 100 mm sotto il livello dell'acqua.

INSTALLAZIONE DELL'APPARECCHIO A PAVIMENTO - ACCESSORIO OPTIONAL -

Come optional, in alternativa alla staffa di appensione, l'apparecchio per la ventilazione residenziale può essere installato anche utilizzando dei supporti a pavimento.

- Fissaggio dei supporti

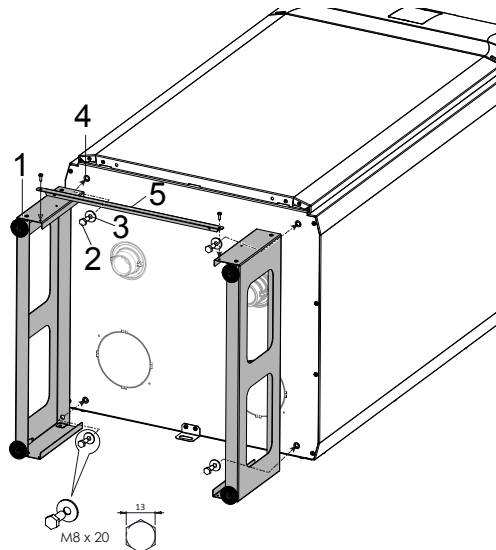

1 - Fissare i supporti (1) utilizzando le viti (2) e le rondelle (3), fornite a corredo dell'accessorio, al fondo dell'apparecchio (4). Fissare la traversa (5) al supporto (1).

2 - Sollevare la macchina e posizionarla in verticale

3 - Verificare la posizione dell'apparecchio con una livella a bolla.

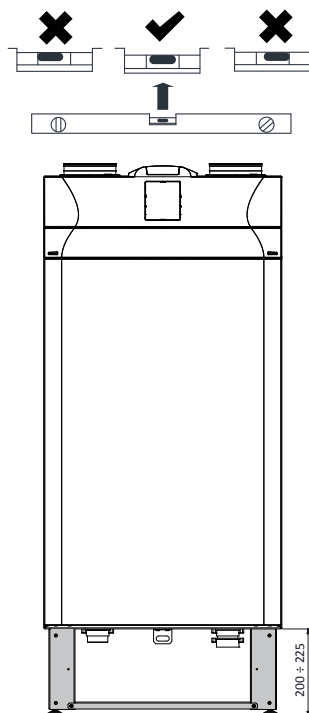



COLLEGAMENTI ELETTRICI

Prescrizioni generali

- Prima di installare l'apparecchio verificare che la tensione nominale di alimentazione sia di **230V - 50 Hz**.
- Assicurarsi che l'impianto elettrico sia adatto ad erogare, oltre alla corrente di esercizio richiesta dall'unità, anche la corrente necessaria per alimentare elettrodomestici ed apparecchi già in uso.
- Effettuare i collegamenti elettrici secondo le leggi e le norme nazionali vigenti.
- A monte dell'unità prevedere un interruttore onnipolare con distanza minima dei contatti di 3,5 mm.
- Occorre sempre effettuare la messa a terra dell'unità.
- Controllare che il cavo di alimentazione sia in perfetto stato. In nessun caso si deve riparare il cavo eventualmente danneggiato con nastro isolante o con morsetti. Se il cavo di alimentazione è danneggiato, esso deve essere sostituito dal Servizio Assistenza Tecnica o comunque da una persona con qualifica simile, in modo da prevenire ogni rischio.
- Gli apparecchi per la ventilazione residenziale nascono con comando a display montato a bordo macchina.

• Una volta collegato elettricamente l'apparecchio anche il comando risulta alimentato.

- Prendere il cavo di alimentazione dal sacchetto accessori.

- Innestare il cavo alla macchina

- Allacciare il cavo di alimentazione alla linea elettrica mediante la spina.

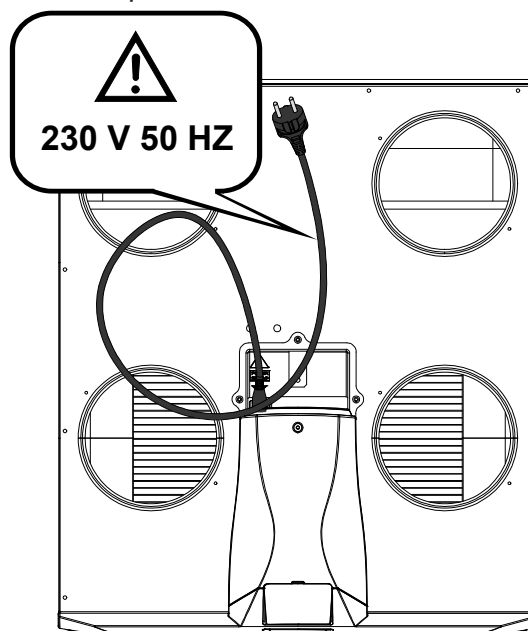

SCHEDA ELETTRONICA

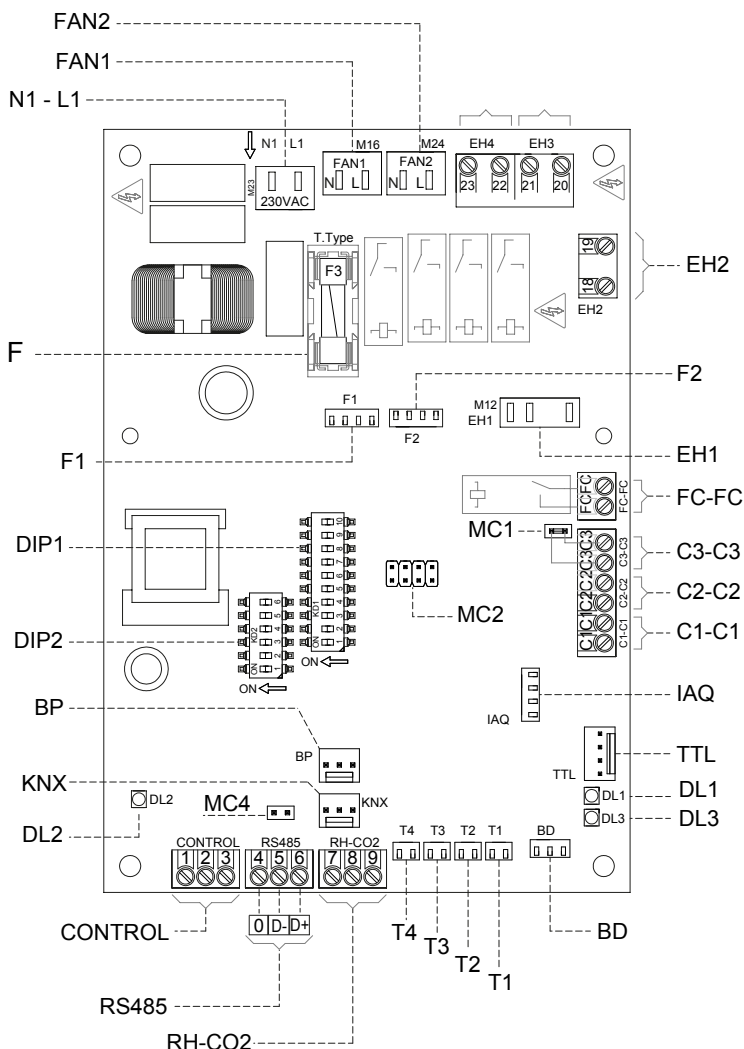

LEGENDA:

Item	Descrizione	Note
N1-L1	Morsetti alimentazione 230 Volt	/
F	Fusibile 5x20	/
FAN 1	Alimentazione Potenza 230 Volt - Ventilatore 1	/
FAN 2	Alimentazione Potenza 230 Volt - Ventilatore 2	/
F1	Segnale 0-10 Volt - Ventilatore 1	Ventilatore 2 se configurazione inversa
F2	Segnale 0-10 Volt - Ventilatore 2	Ventilatore 1 se configurazione inversa
T1 ÷ T4	Sensori di temperatura	/
CONTROL	Pannello Comandi	Comando T-EP in dotazione alla macchina
C1-C1	Contatto (ingresso) pulito NA	Funzione On/Off remoto – l'unità in Off quando il contatto è chiuso
C2-C2	Contatto (ingresso) pulito NA	Funzione Booster attiva quando il contatto è chiuso
C3-C3	Contatto (ingresso) pulito NC (attivo solo se JUMPER MC1 aperto)	Vedi funzioni Caminetto e Caldaia
FC-FC	Contatto Pulito SPST	/
IAQ	Sensore Interno di Umidità Relativa	/
RS485	Collegamento Modbus	/
DIP 1	Dip Switch di configurazione	Vedi tabella Dip Switch di configurazione
DIP 2	Dip Switch di indirizzo per reti ModBus	N° 8 Dip Switch - per max 60 unità
MC4	Jumper master/slave o rete Modbus	Nel caso di collegamento RS485 Modbus la rete deve essere chiusa sull'ultima macchina. La chiusura viene effettuata chiudendo il Jumper MC4.
BP	Connessione Sensori di Pressione Differenziale per controllo automatico della portata aria	Accessorio per modelli ENY-S Di serie per modelli ENY-SP
BD	Connessione serranda di By-pass (FreeCooling)	/
TTL	Connessione per schede addizionali	Accessorio/Optional
EH1	Uscita Pre-Riscaldamento controllo PWM	/
EH2	Uscita Pre-Trattamento controllo attuatori ON/OFF 230 Volt o consenso resistenza esterna modulante	Antigelo con sistemi esterni
DL2	Led unità alimentata - presenza tensione	/
DL3	Led di stato e di allarme	Vedi tabella allarmi

DIP SWITCH di CONFIGURAZIONE (DIP 1)

N° DIP	DEFAULT	OFF	ON
1	OFF	Config Ventilatori SX	Config Ventilatori DX
2	OFF	Assenza Pre-trattamento Aria	Presenza Pre-trattamento Aria
3	OFF	Se DIP2 ON Resistenza elettrica modulante	Se DIP2 ON e DIP7 OFF Resistenza elettrica ON/OFF Batteria acqua calda con valvola ON/OFF
4	OFF	N/A	N/A
5	OFF	N/A	N/A
6	OFF	FC-FC trasmette segnalazione errori a centrale remota	FC-FC si chiude con unità in ON al fine di fornire il consenso di accensione del filtro elettrostatico accessorio Crystall Round
7	OFF	Assenza Batteria Idronica Geotermica	SE DIP2 e DIP3 ON Presenza Batteria Idronica Geotermica
8	OFF	Contatto C3-C3 con funzione che previene depressione ambiente in presenza di camino	Contatto C3-C3 con booster avviamento caldaia atmosferica
9	OFF	Se DIP2 ON Resistenza di pre-riscaldamento modulante interna	Se DIP2 ON, DIP3 OFF Resistenza di pre-riscaldamento modulante esterna
10	OFF	N/A	N/A

Collegamento con comando remoto

Il comando è fornito di default a bordo dell'apparecchiatura, tuttavia è possibile remotarlo posizionandolo a muro.

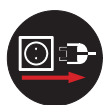

Togliere sempre l'alimentazione elettrica prima di accedere alla macchina.

1- Tramite l'accessorio ventosa a corredo estrarre il comando dal frontale macchina.

2- Rimuovere il connettore 3 poli innestato al comando.

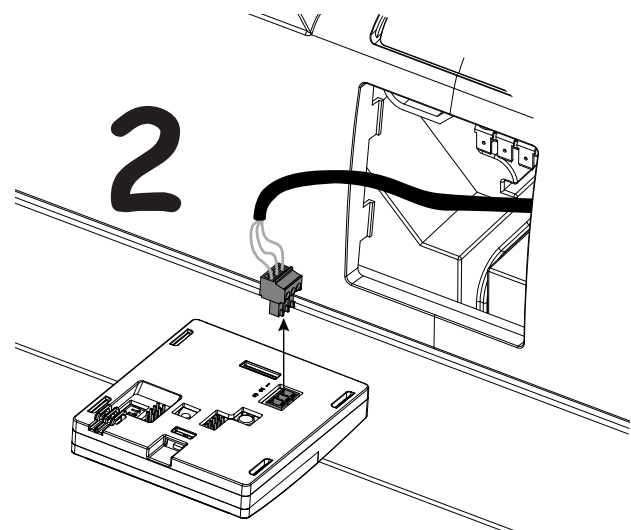
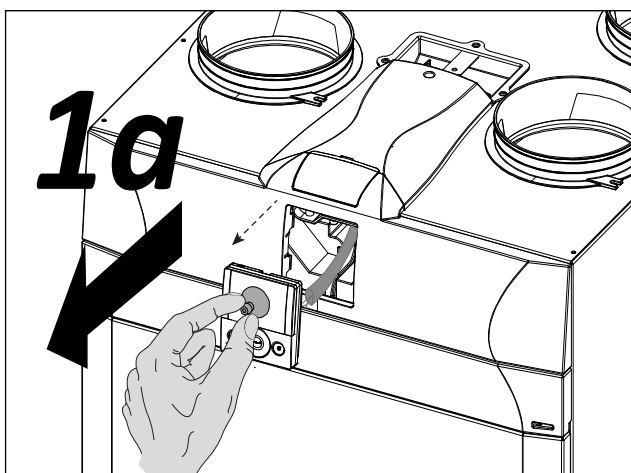
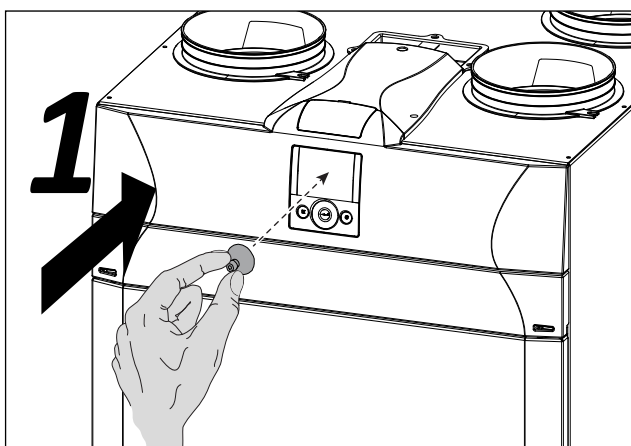

3) Ora svitare la cover superiore per accedere al vano elettrico ove è contenuta la scheda elettronica dell'apparecchiatura.

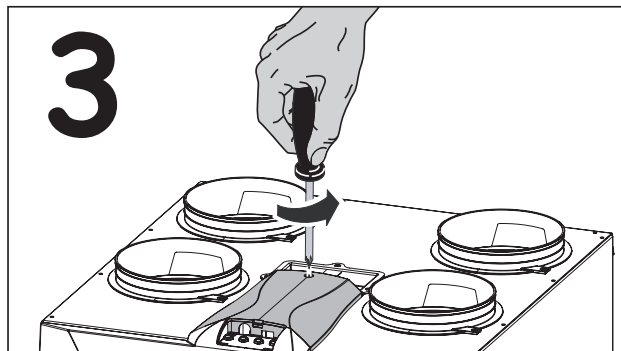

4) Rimuovere il cavo collegato al connettore "CONTROL" (morsetti 1-2-3) della scheda elettronica.

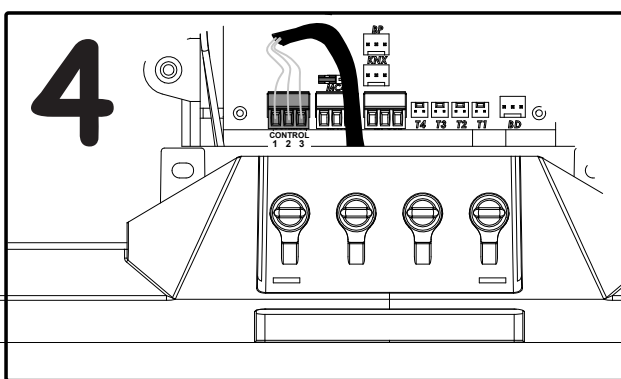

5) Eseguire il nuovo collegamento per il posizionamento del comando a muro rispettando la sequenza dei numeri dei morsetti:

- applicare il pressacavo fornito a corredo come indicato in figura;
- fissare il cavo nel pressacavo;
- collegare il cavo ai morsetti 1-2-3 dalla scheda elettronica al comando rispettando i numeri;

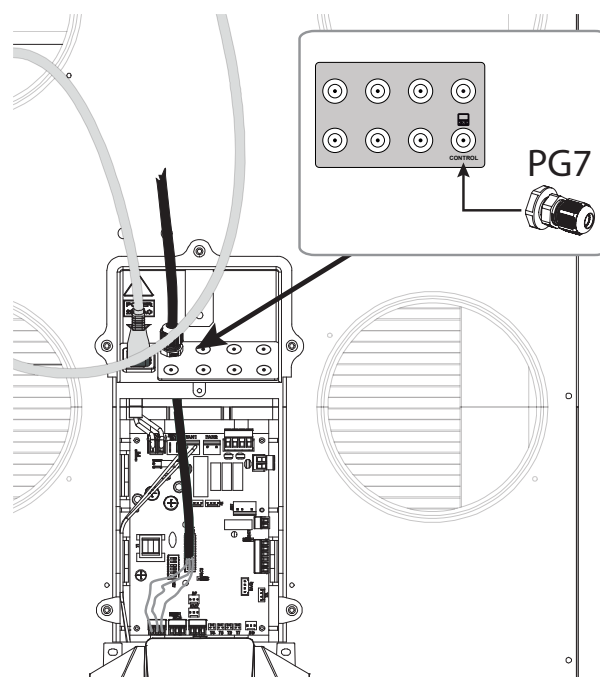

Installazione del comando a muro

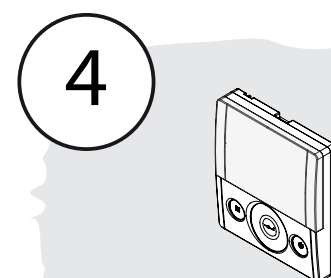
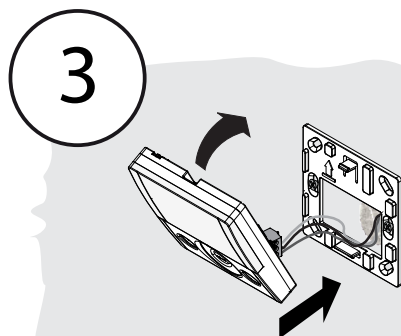
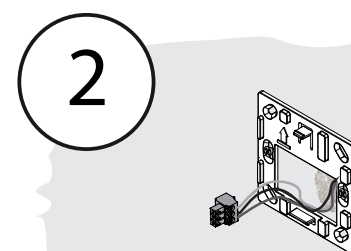
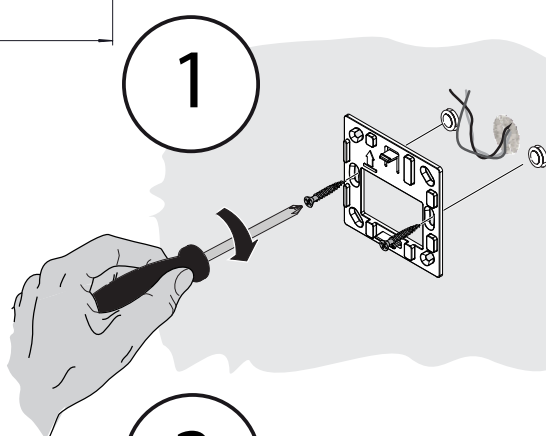
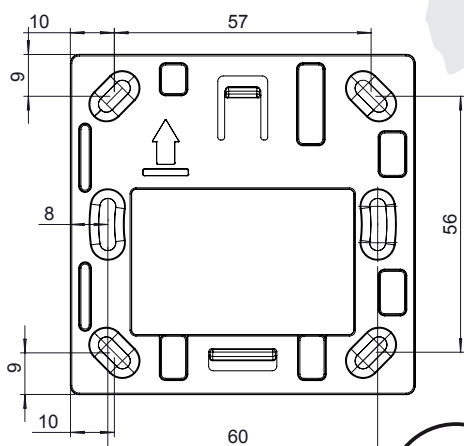
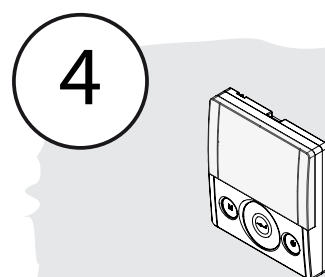
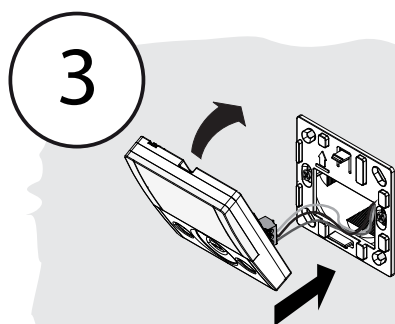
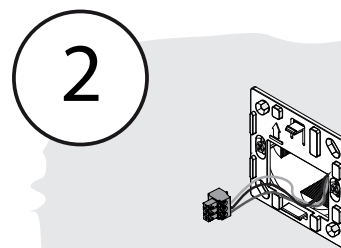
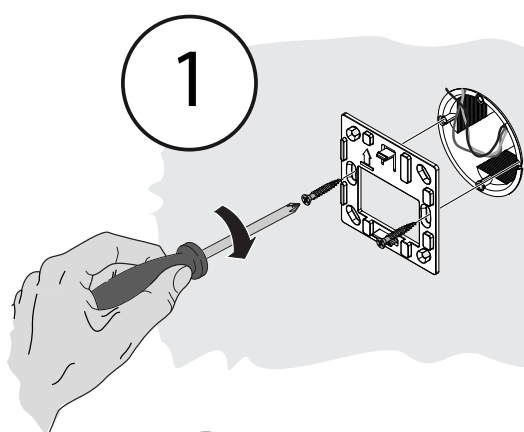

COMANDO TOUCH T-EP

Introduzione

Questo dispositivo è pensato per il controllo di unità di ventilazione meccanica controllata. È adatto per le unità di serie ENERGY SMART.

Il pannello di controllo è corredato da una Schermata Principale che permette di accedere a due sottomenu impostazione:

1. Menu Impostazioni **UTENTE** ove l'utente può selezionare le modalità d'uso e impostare l'orologio;
2. Menu Impostazioni **TECNICO** ove l'installatore può effettuare la taratura delle portate, modificare lo standard dei parametri d'uso dell'unità e monitorare lo stato di esercizio.

Sulla schermata principale l'utente può visualizzare le notifiche di allarme e le letture della temperatura e umidità ambiente.

Il Menu Impostazioni **UTENTE** è corredato dalle seguenti opzioni:

1. Selezione manuale delle seguenti modalità di ventilazione preimpostate:

- a) **Modalità Party** - Ventilazione intensiva temporizzata
- b) **Modalità Holiday** - Ventilazione Antimuffa permanente o temporizzata

2. **Modalità Automatica**, disponibile per le unità dotate di sensore di qualità dell'aria (umidità o CO2).

3. Selezione personalizzata in modalità manuale della portata desiderata di flusso d'aria:

- a) 100% - Ventilazione nominale (standard)
- b) 70% - Ventilazione ridotta (notturna)
- c) 45% - Controllo Umidità per Ambienti ad Alto tasso di Umidità
- d) 25% - Controllo Umidità per Ambienti a Basso tasso di Umidità

4. Programmazione Settimanale.

La **SCHERMATA PRINCIPALE** è corredata dalle seguenti opzioni:

1. In caso di Modalità Antigelo si accende l'icona del preriscaldamento.
2. Un'icona di avviso temporizzata si accende in modo da suggerire la sostituzione dei filtri.
3. Un'icona di avviso, di by-pass serranda, si accende in caso di attivazione automatica della modalità free-cooling.
4. Visualizzazione Programma di Impostazione Settimanale⁴.

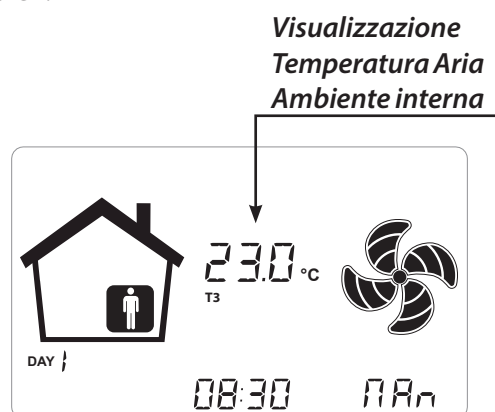

Il Menu Impostazioni **TECNICO** è corredato dalle seguenti opzioni:

1. Possibilità di confermare o modificare i parametri operativi.
2. Monitoraggio delle condizioni di lavoro.
3. Impostazione della velocità nominale di taratura dei ventilatori.
4. Digitazione e Selezione del Programma di Impostazione Settimanale, messo a disposizione dell'utente.

⁴ I quattro Programmi di Impostazione Settimanale possono essere impostati dall'installatore e altri 4 programmi di impostazione settimanale possono essere definiti in base alle richieste specifiche dell'utente.

All'interno del Menu Impostazioni Utente, l'utente può abilitare o disabilitare il Programma di Impostazione Settimanale configurato dall'installatore.

Descrizione del Comando

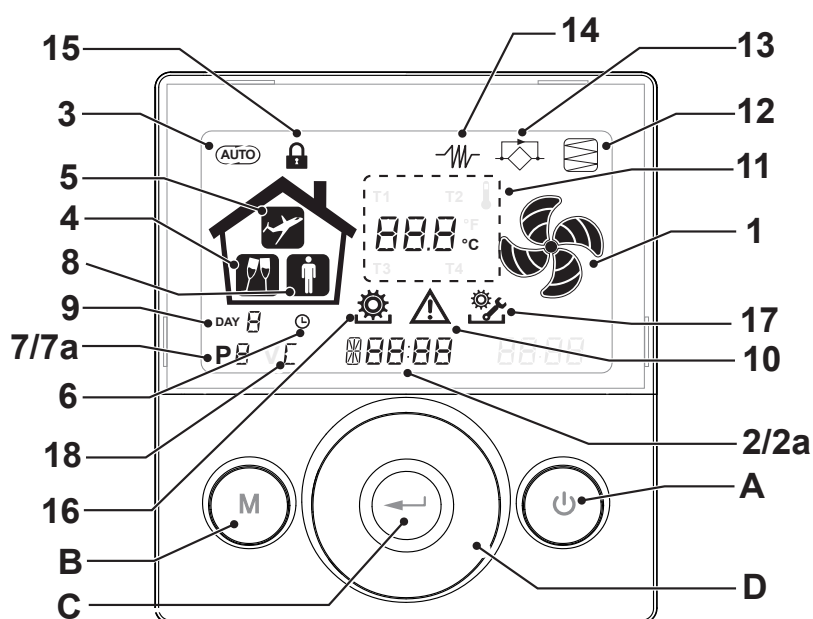

Tasti:

A		<ul style="list-style-type: none"> • Accensione e Spegnimento macchina; • Ingresso Menù Tecnico (solo personale autorizzato): quando l'unità è in ON si accede al menù premendo contemporaneamente i tasti e per 5 secondi.
B		<ul style="list-style-type: none"> • Ingresso Menu Utente; • Ingresso Menù Tecnico (solo personale autorizzato): quando l'unità è in ON si accede al menù premendo contemporaneamente i tasti e per 5 secondi; • Uscita Menù.
C		<ul style="list-style-type: none"> • Conferma.
D		<ul style="list-style-type: none"> • Scorrere il dito sul TOUCH PAD per: • Aumentare / diminuire la velocità di ventilazione; o i parametri di impostazione; • Spostarsi da una funzione all'altra.

Display - Funzioni

1		• Funzione Ventilazione Manuale.
2		• Funzione booster
3		• Funzionamento automatico.
4		• Ventilazione pre-impostata: Funzionamento Party
5		• Ventilazione pre-impostata: Funzionamento Holiday
6		<ul style="list-style-type: none"> • Impostazione ora • Impostazione giorno corrente
7	P	<ul style="list-style-type: none"> • Attivazione Programma di lavoro • Disattivazione Programma di lavoro

Display - Segnalazioni ed allarmi

2a		<ul style="list-style-type: none"> • Visualizzazione ora corrente • Campo testo
7a	P8	• Numero programma attivato
8		• Presenza Persona
9	DAY 8	• Giorno corrente
10		• Segnalazione di allarme
11	88.8 °C	• Segnalazione Valore (temperature, tensione)
12		• Manutenzione Filtro / Filtro sporco
13		• Bypass in funzione – Modalità Free-cooling
14		• Icona pre-riscaldamento - Modalità Antigelo
15		• Blocco Funzioni attivato
16		• Menu Utente attivo
17		• Menu impostazioni Installatore attivo
18		• Filtro Crystall Round presente



MESSA IN SERVIZIO

Per consentire un'installazione flessibile degli apparecchi per la ventilazione residenziale, è possibile invertire gli attacchi.

La differenza dei collegamenti è relativa alla posizione degli attacchi dell'aria, dei filtri dello scarico condensa e del sensore RH.

Collegamento a sinistra (versione Standard)

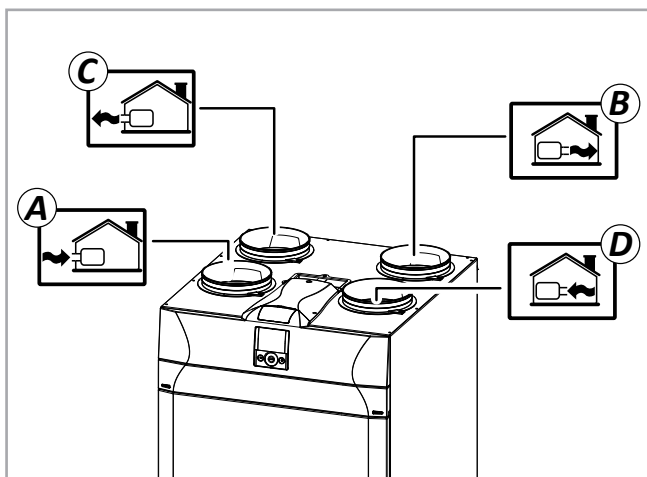

- A - Aria esterna
- B - Aria di mandata
- C - Aria di smaltimento
- D - Aria viziata estratta

Collegamento a destra (versione supplementare)

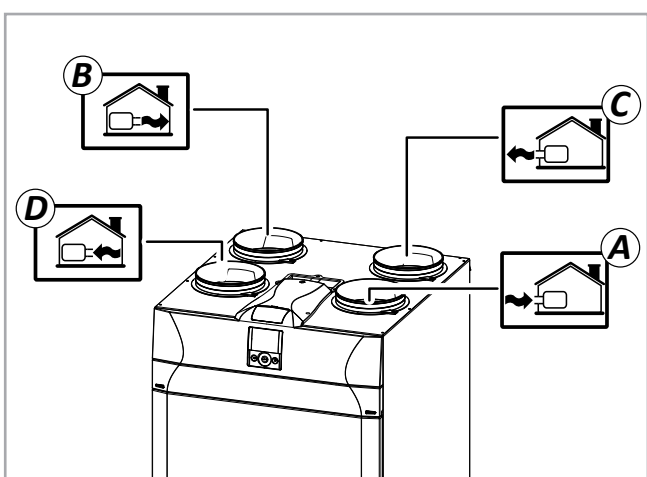

- A - Aria esterna
- B - Aria di mandata
- C - Aria di smaltimento
- D - Aria viziata estratta

NOTA: Applicare le etichette, a corredo della macchina, in base alla nuova configurazione

Come cambiare collegamento

(Per Apparecchi non dotati di resistenza elettriche interne modulanti)

L'apparecchio di default è impostato nella versione con **collegamenti a sinistra**.

Per trasformare la macchina nella versione DESTRA seguire la procedura di seguito riportata:



Togliere sempre l'alimentazione elettrica prima di accedere alla macchina.

1. Svitare la vite della cover superiore.

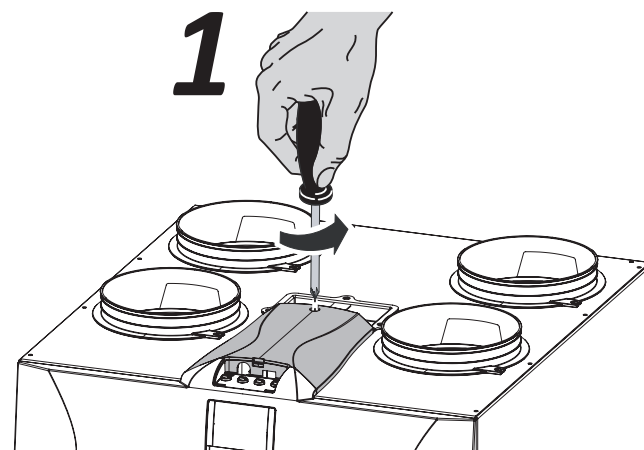

2. Togliere la cover superiore.

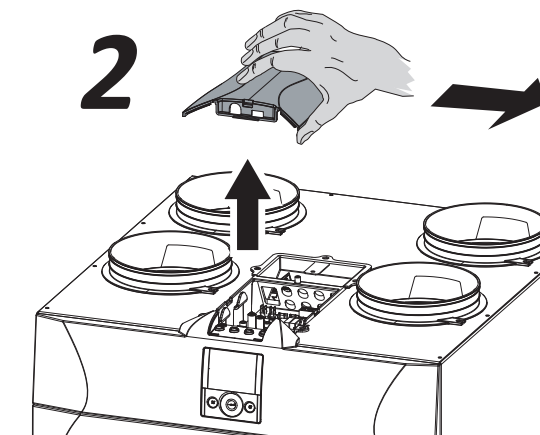

3. Posizionare il DIP n°1 della scheda elettronica in base al collegamento desiderato:

DIP 1 = OFF Installazione a SX (default)

DIP 1 = ON Installazione a DX

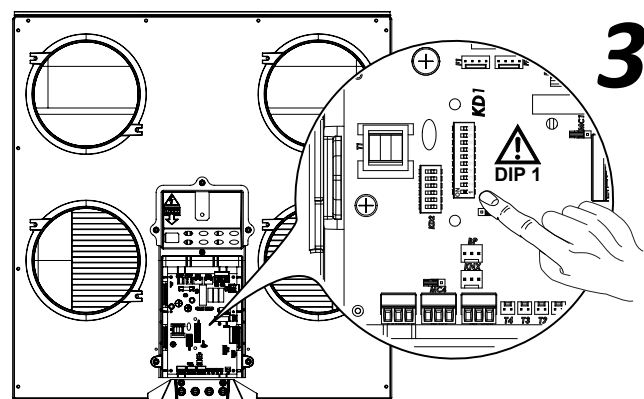

4. Posizionare i filtri come da figura in base al collegamento desiderato:

a - Aprire lo sportello frontale

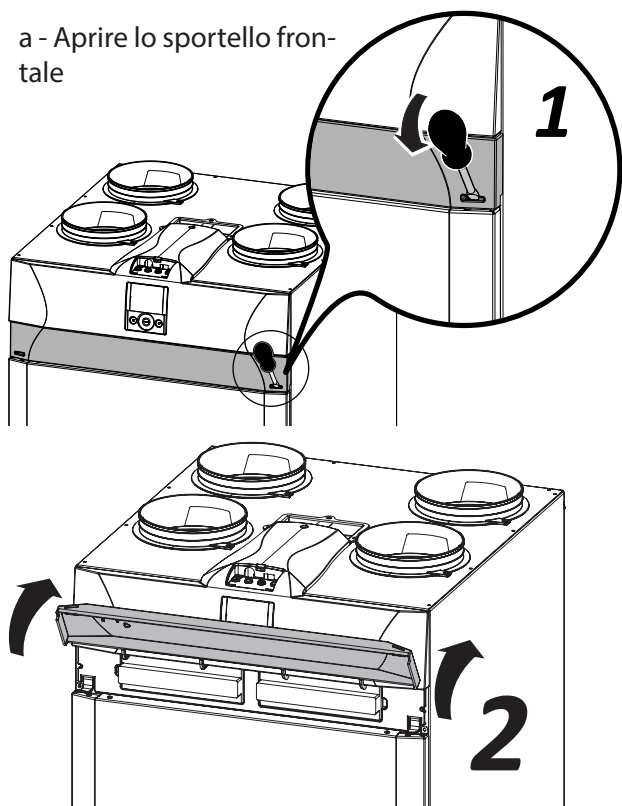

Le operazioni legate al collegamento devono essere eseguite solo da personale qualificato al fine di evitare danni o lesioni.



Le unità dotate di resistenza elettrica integrata non possono essere sottoposte all'inversione della configurazione dei flussi. Occorre approvvigionarsi della macchina con resistenza in versione sinistra o destra a seconda delle esigenze di installazione previste

b - togliere i tappi dai filtri

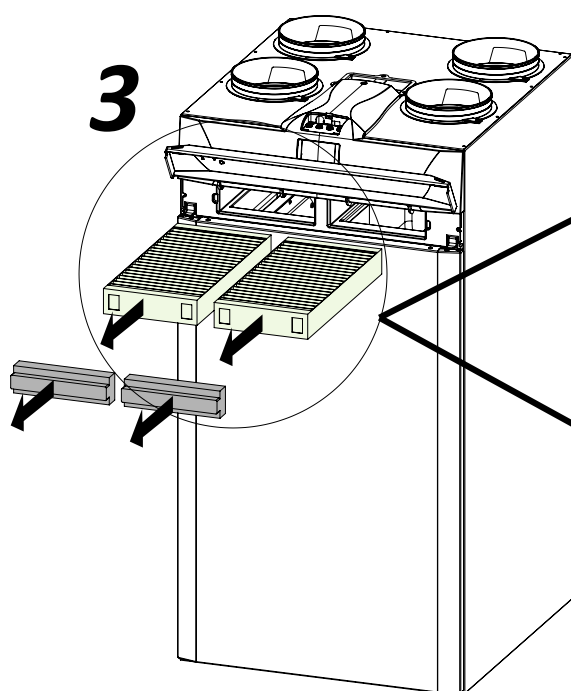

Versione Standard

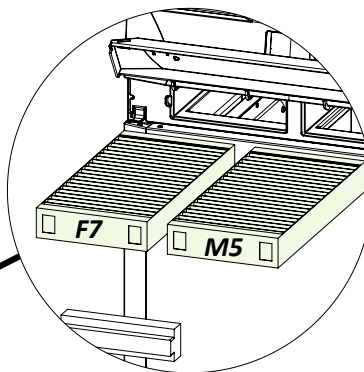

Versione Destro

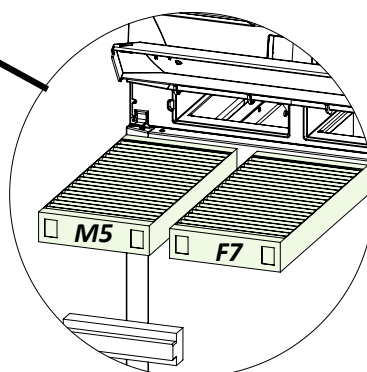

c - estrarre i filtri e inserirli in base al collegamento prescelto.

Spostamento Sensore di Umidità per Unità ENY-SP

Il sensore è posizionato da fabbrica nella versione con collegamenti a sinistra (standard vedi immagine 5).

Per posizionare il sensore per il **Collegamento a destra (versione supplementare)** occorre:

1

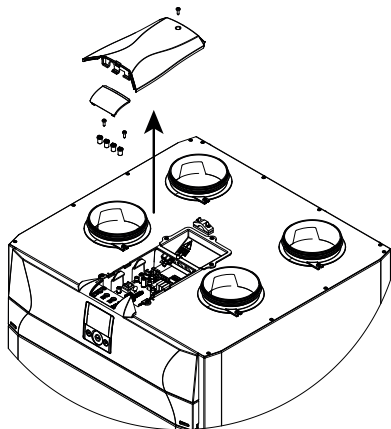

2

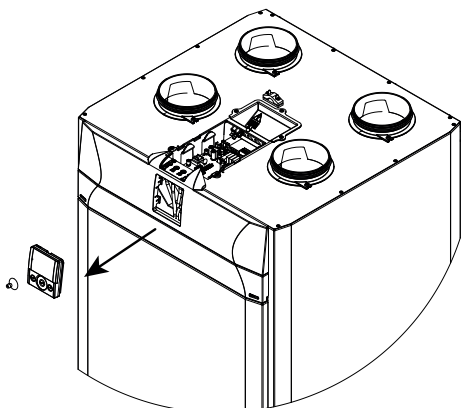

3

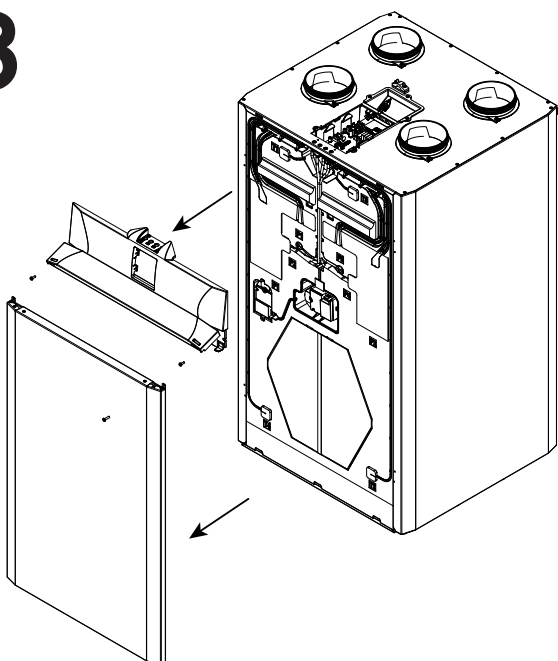

4

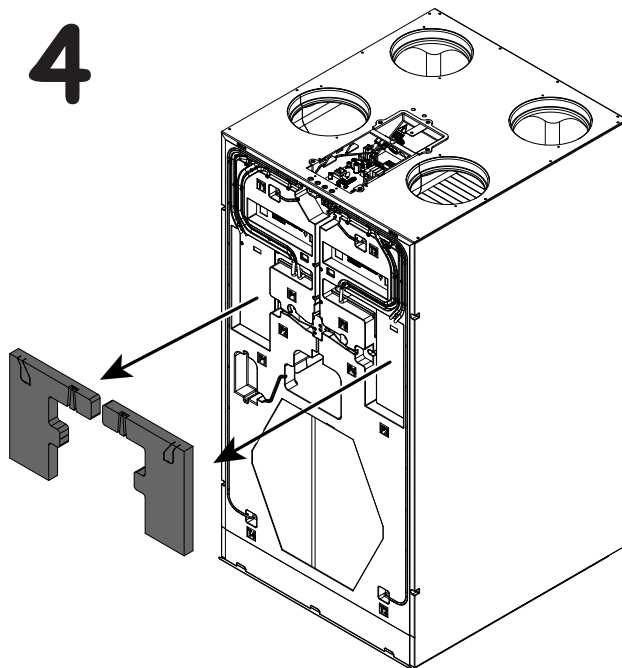

5

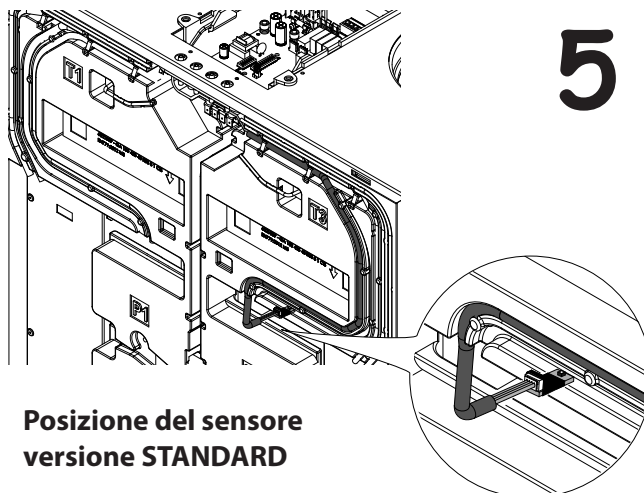

Posizione del sensore versione STANDARD

6

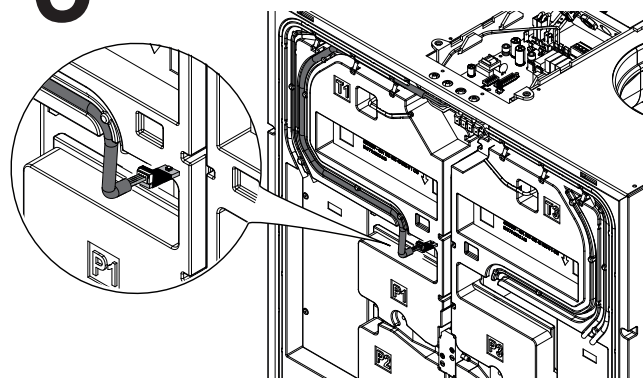

Posizione del sensore versione DESTRA (supplementare)

Ricollocare tutti i componenti e passare al montaggio dello scarico condensa

Nel caso di installazione del sensore come accessorio, seguire le istruzioni del foglio informativo allegato alla confezione dell'accessorio.

Collegamento scarico condensa

Posizionare lo scarico della condensa in base al collegamento desiderato:

Svitare il tappo di chiusura e fissare uno scarico o un sifone come indicato in figura. La condensa deve essere scaricata da un'altezza minima di 100 mm.

Se si opta per la versione con attacco destro, invertire il tappo di chiusura dello scarico condensa.

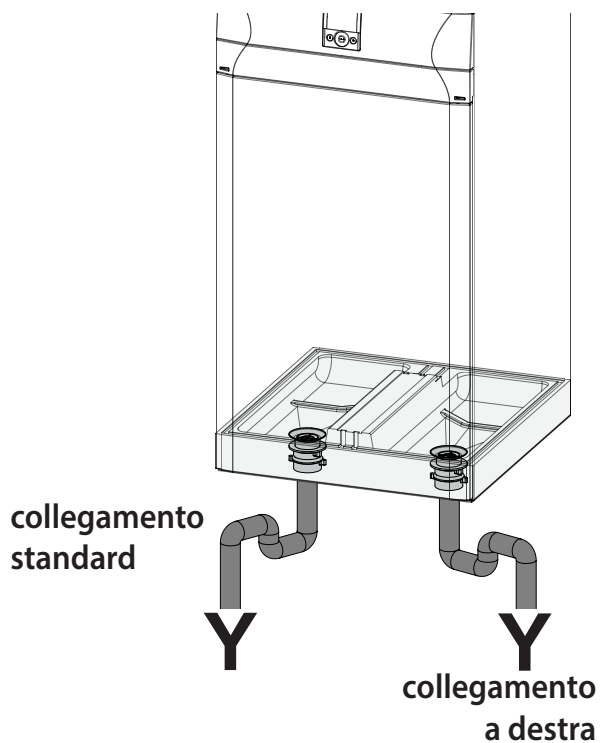

IMPOSTAZIONE DELLE PORTATE

Prima di effettuare la taratura, i ventilatori sono impostati alla velocità di fabbrica.

Prima della taratura qualsiasi modifica di velocità eseguita dal TOUCH PAD è inibita e la scritta „Tab” lampeggerà sul display in alternanza al campo ora.

ATTENZIONE! In assenza di una prima taratura non è possibile variare la velocità dei ventilatori.

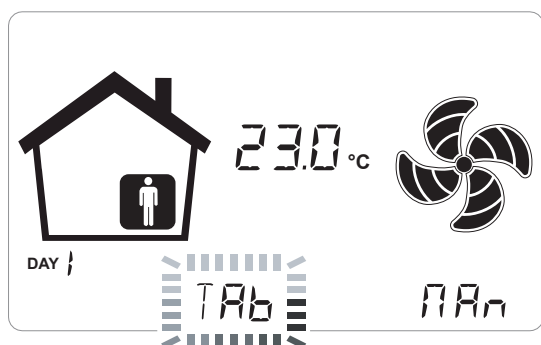

Per impostare la portata d'aria in base al numero di giri dei ventilatori è possibile eseguire due tipologie di taratura:

- **TARATURA STANDARD**
In assenza del sistema per il Controllo Automatico della Portata
- **TARATURA AUTOMATICA**
In presenza del sistema per il Controllo Automatico della Portata

TARATURA STANDARD

– CONFIGURAZIONE SINISTRA –

1. Utilizzare un cacciavite per togliere la copertura del vano frontale.

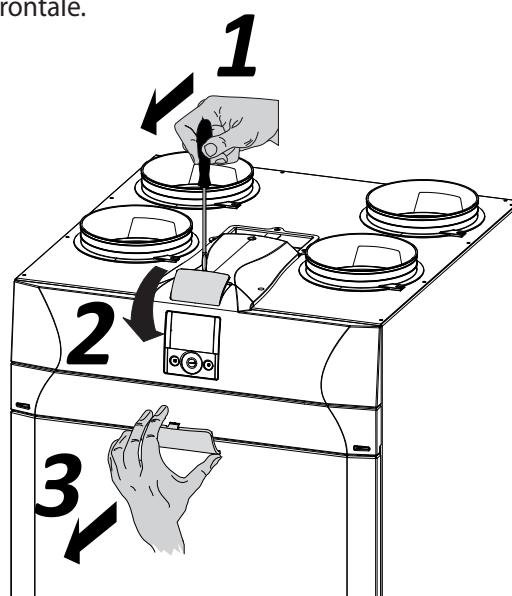

2. Togliere i tappi di gomma dagli attacchi P1 e P2 relativi al ventilatore V1.

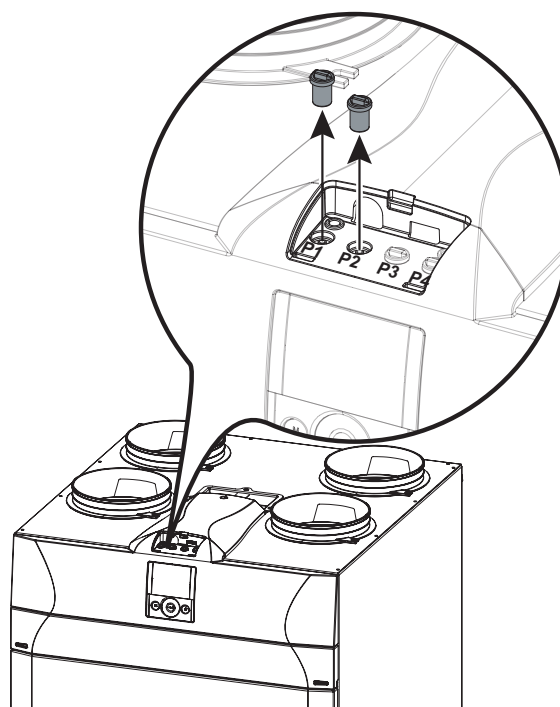

3. Collegare il manometro differenziale.

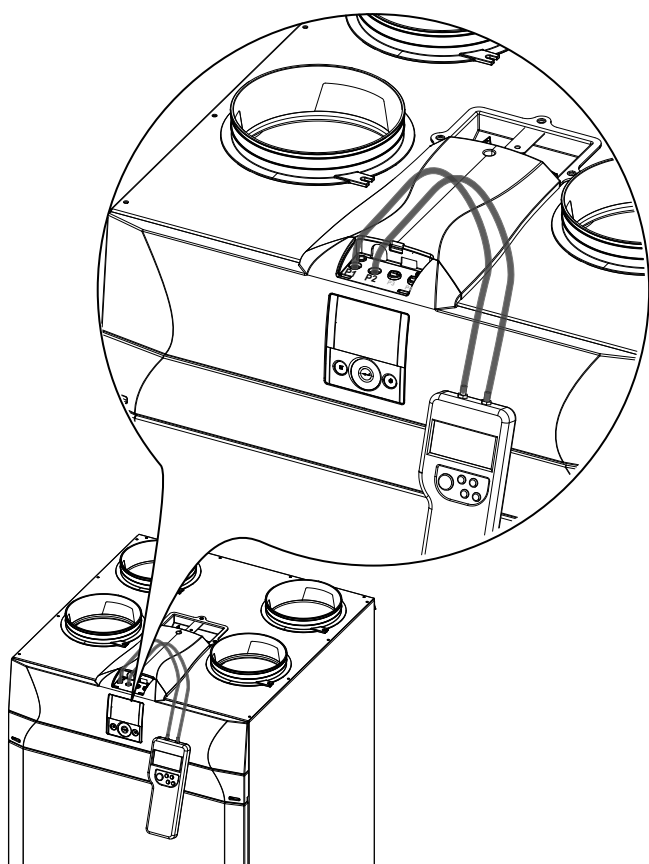

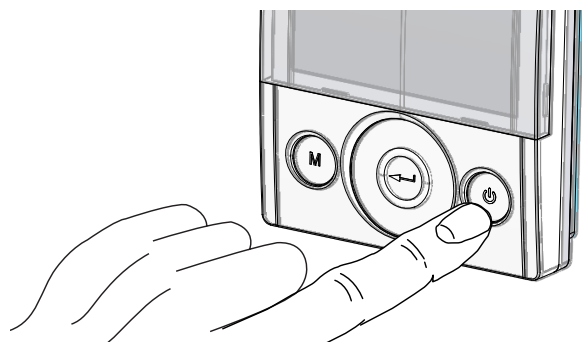

4. Accendere l'apparecchio agendo sul tasto ON/OFF del display.

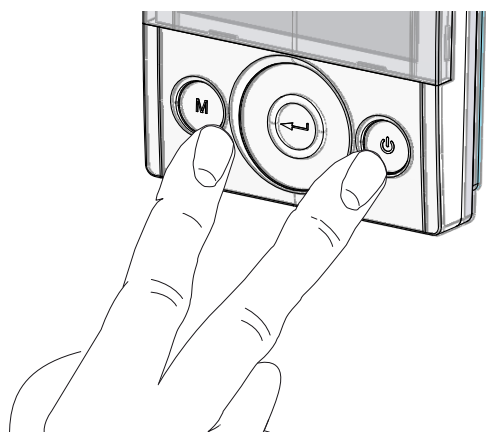

5. Premere contemporaneamente i tasti ON/OFF e Menù "M" per accedere al **MENU' TECNICO**.



6. Utilizzare il **TOUCH PAD** per posizionarsi sul menù installatore .

Utilizzare il tasto enter per confermare .

Posizionarsi sul simbolo "V" e confermare .

La scritta V1 lampeggia;

Eseguire l'impostazione del ventilatore V1;

accedere al menù premendo enter, il display proporrà:

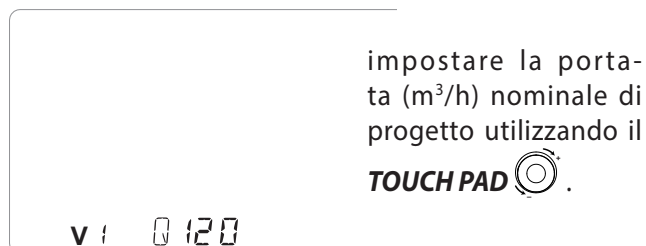

Utilizzare il tasto enter per confermare .

Modificare il valore di tensione relativa alla velocità ventilatore tramite il **TOUCH PAD**  fin tanto che il manometro differenziale non visualizzerà il valore uguale al valore della perdita di carico obiettivo (Pascal) visualizzata a display.

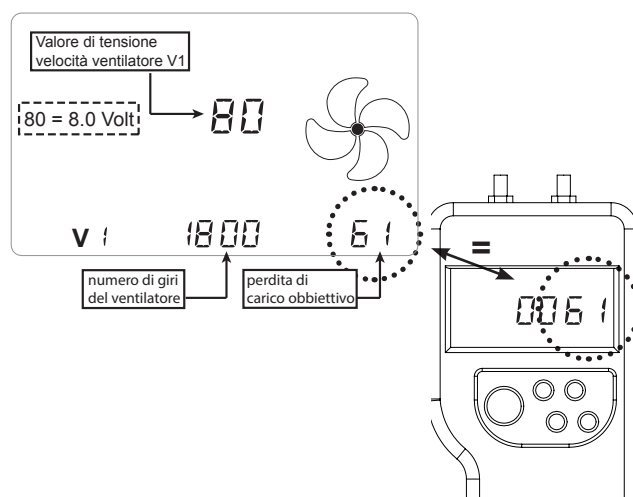

Utilizzare il tasto enter per confermare .

Prima di passare all'impostazione del ventilatore V2 occorre staccare il manometro differenziale dagli attacchi P1 e P2 e riposizionare i tappi di gomma.

Ora procedere al collegamento del pressostato differenziale agli attacchi P3 e P4

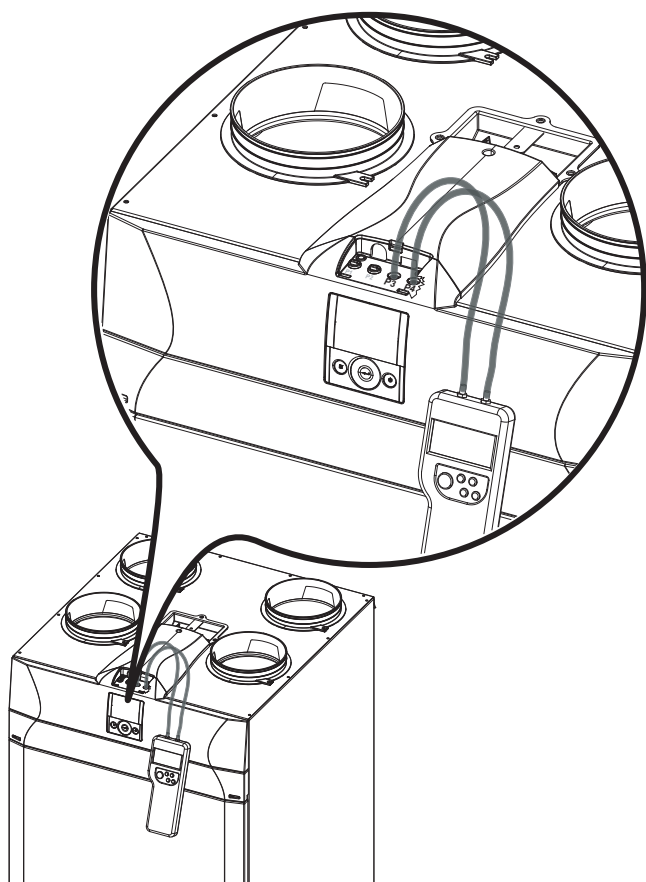

Attualmente sul display comando lampeggia "V1 "; utilizzare il **TOUCH PAD**  per posizionarsi sul ventilatore "V2" e confermare con il tasto enter.

Eeguire la procedura precedentemente descritta per V1 anche per il ventilatore V2.

Una volta impostato anche il ventilatore V2, tornare alla schermata principale premendo il tasto "M"

 per 3 volte.

Staccare il manometro differenziale, riposizionare i tappi di gomma e la copertura del vano frontale.

– CONFIGURAZIONE DESTRA –

1. Utilizzare un cacciavite per togliere la copertura del vano frontale.

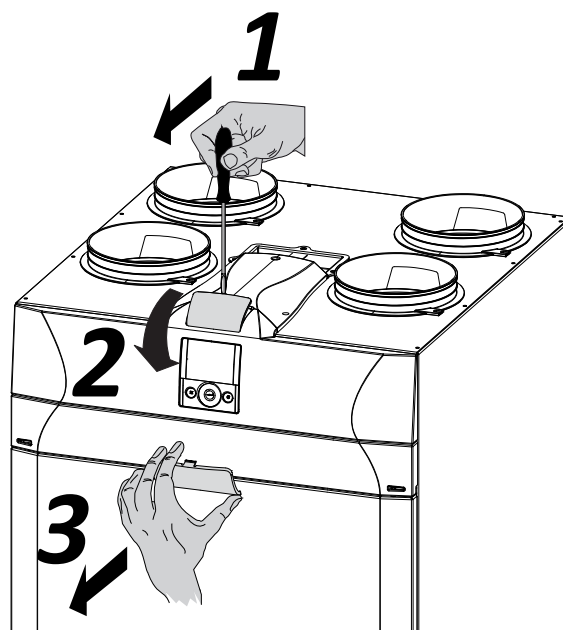

2. Collegare il manometro differenziale agli attacchi P3 e P4.

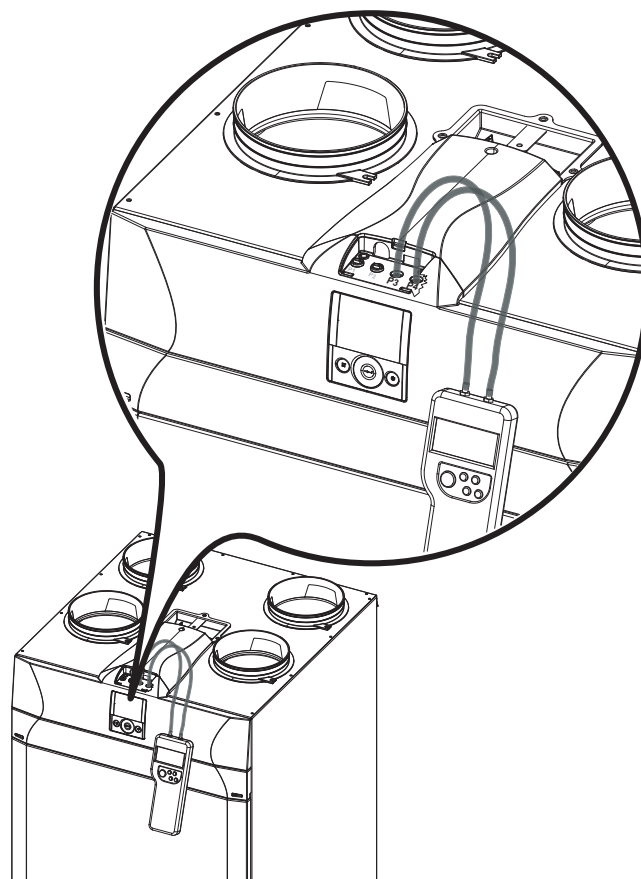

3. Accendere l'apparecchio agendo sul tasto ON/OFF del display.

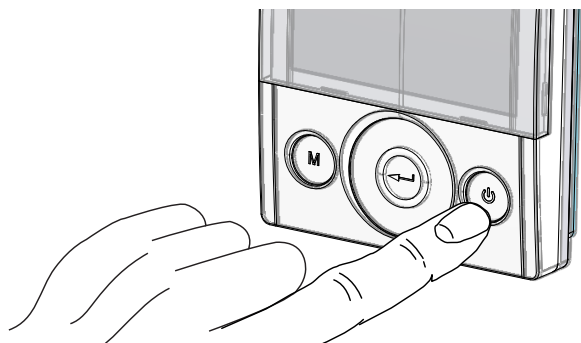

4. Premere contemporaneamente i tasti ON/OFF e Menù "M" per accedere al **MENU' TECNICO**.

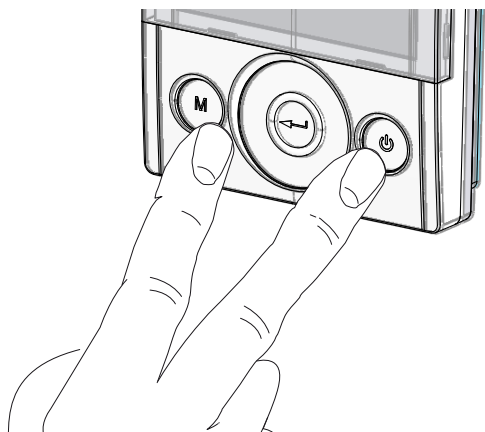

5. Utilizzare il **TOUCH PAD** per posizionarsi sul menù installatore .

Utilizzare il tasto enter per confermare .

Posizionarsi sul simbolo "V" e confermare .

La scritta V1 lampeggia;

Eseguire l'impostazione del ventilatore V1; accedere al menù premendo enter, il display pro-

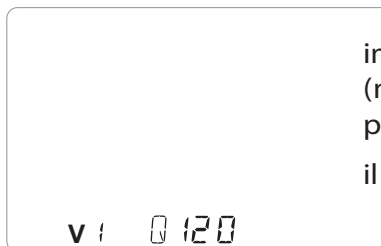

impostare la portata (m³/h) nominale di progetto utilizzando il **TOUCH PAD** .

Utilizzare il tasto enter per confermare .

Modificare il valore di tensione relativa alla velocità ventilatore tramite il **TOUCH PAD**  fin tanto che il manometro differenziale non visualizzerà il valore uguale al valore della perdita di carico obiettivo (Pascal) visualizzata a display.

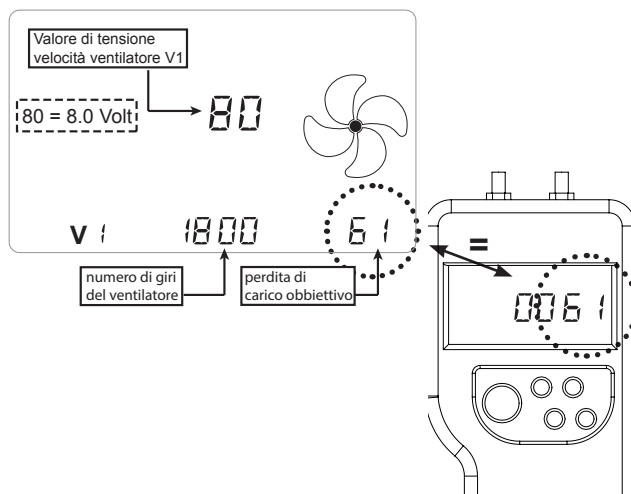

Utilizzare il tasto enter per confermare .

Prima di passare all'impostazione del ventilatore V2 occorre staccare il manometro differenziale dagli attacchi P3 e P4 e riposizionare i tappi di gomma.

Ora procedere al collegamento del pressostato differenziale agli attacchi P1 e P2

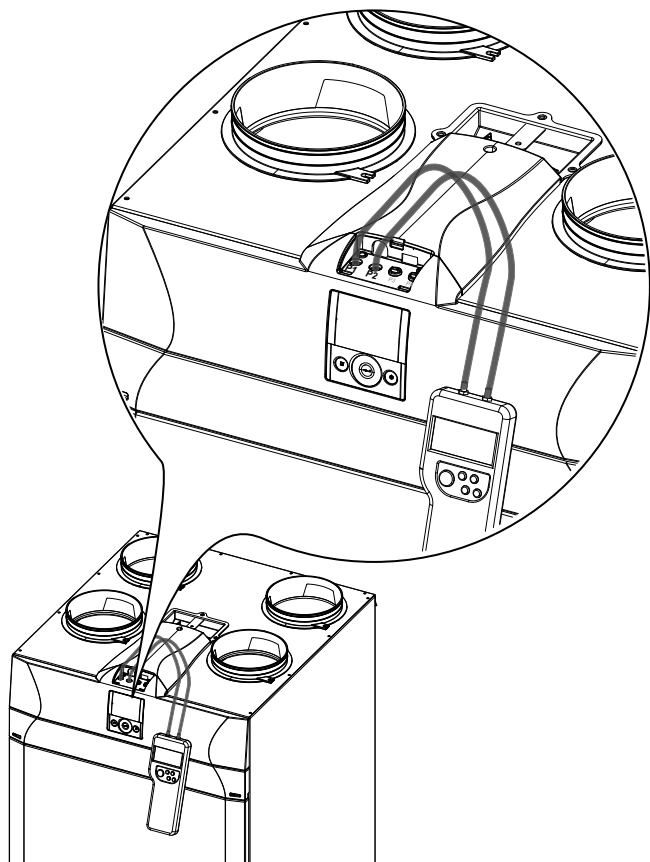

Attualmente sul display comando lampeggia "V1 "; utilizzare il **TOUCH PAD**  per posizionarsi sul ventilatore "V2" e confermare con il tasto enter.

Eeguire la procedura precedentemente descritta per V1 anche per il ventilatore V2.

Una volta impostato anche il ventilatore V2, tornare alla schermata principale premendo il tasto "M"

 per 3 volte.

Staccare il manometro differenziale, riposizionare i tappi di gomma e la copertura del vano frontale.

TARATURA AUTOMATICA

SOLO CON SISTEMA PER IL CONTROLLO AUTOMATICO DELLA PORTATA INSTALLATO A BORDO

1. Accendere l'apparecchio agendo sul tasto ON/OFF del display.

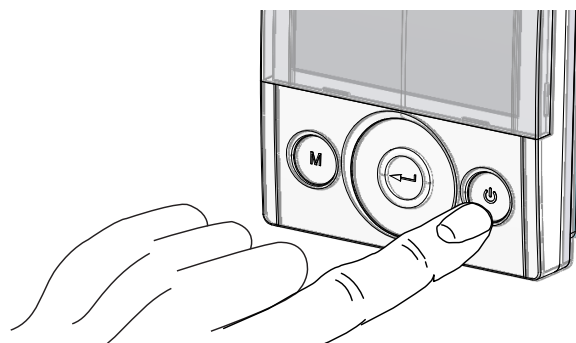

2. Premere contemporaneamente i tasti ON/OFF e Menù "M" per accedere al **MENU' TECNICO**.

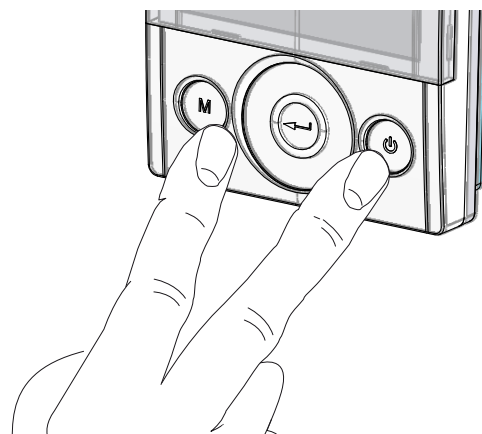

3. Utilizzare il **TOUCH PAD** per posizionarsi sul menù installatore .

Utilizzare il tasto enter per confermare .

Posizionarsi sul simbolo "V" e confermare .

La scritta V1 lampeggia;

Eeguire l'impostazione del ventilatore V1; accedere al menù premendo enter, il display proporrà:

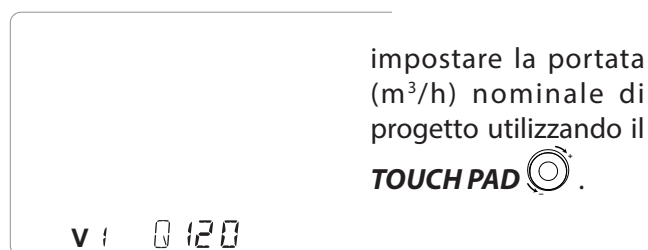

Utilizzare il tasto enter per confermare .

4. Il display proporrà:

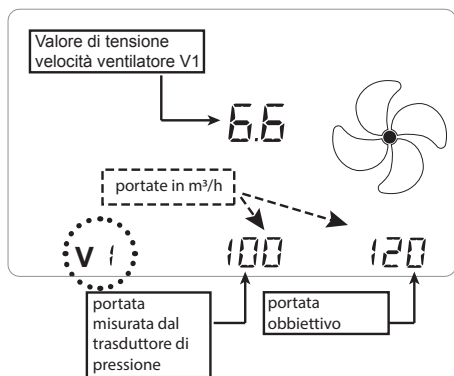

Attendere che il sistema di taratura automatica allinei il valore misurato dal trasduttore al valore obbiettivo.

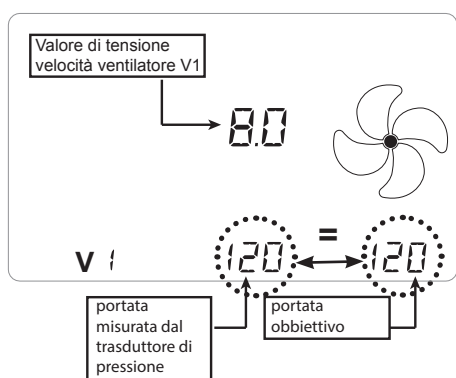

5. Una volta calibrato il ventilatore V1, il sistema passa automaticamente alla taratura del ventilatore V2. Il display proporrà:

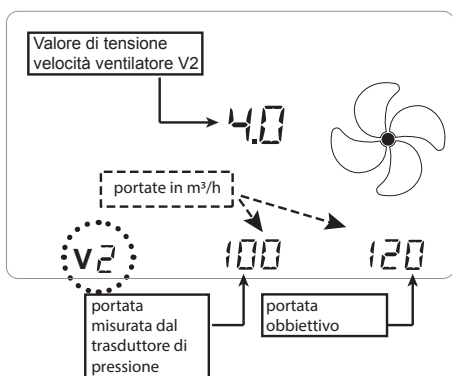

Attendere che il sistema di taratura automatica allinei il valore misurato dal trasduttore al valore obbiettivo. Una volta calibrato il ventilatore V2, il sistema torna automaticamente alla schermata principale del menù tecnico (simbolo "V" lampeggia).

NOTA: con trasduttore di pressione montato, nel MENU' "Par" apparirà un parametro denominato "Sprc"; tale parametro è lo sbilanciamento della portata di ripresa rispetto a quella di mandata.

E' possibile modificarlo con un range da +20 a -20 (%). Esempio: se il parametro impostato è +10, la ripresa è il 10% in meno della mandata.

ATTENZIONE! Qualora uno dei due ventilatori non possa raggiungere il valore obbiettivo, apparirà la scritta provvisoria "Out of Range" nel campo centrale.

Successivamente il sistema passerà alla taratura del ventilatore V2 o terminerà la procedura.

I ventilatori per cui è stato esposto il messaggio "Out of Range" sono tarati all'ultima portata elaborata prima della segnalazione del messaggio, che corrisponde a quella più prossima possibile al setpoint.

Impostazione orologio e giorno della settimana

1. Accendere l'apparecchio agendo sul tasto ON/OFF del display.

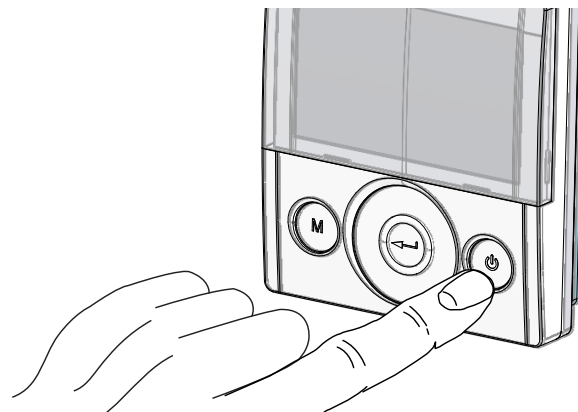

2. Premere contemporaneamente i tasti ON/OFF e Menù "M" per accedere al MENU' TECNICO.

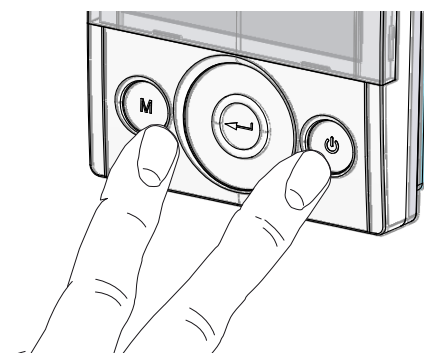

3. Utilizzare il TOUCH PAD per posizionarsi sull'icona "clock";

" ⌚ " inizia a lampeggiare.

Utilizzare il tasto "enter" per confermare (↵).

Utilizzare il TOUCH PAD in modo da impostare l'ora corrente.

Premere il tasto "enter" (↵) per confermare.

Utilizzare il TOUCH PAD in modo da impostare i minuti correnti.

Premere il tasto "enter"  per confermare.

Utilizzare il **TOUCH PAD** in modo da impostare il giorno corrente.

Premere il tasto "enter"  per confermare.

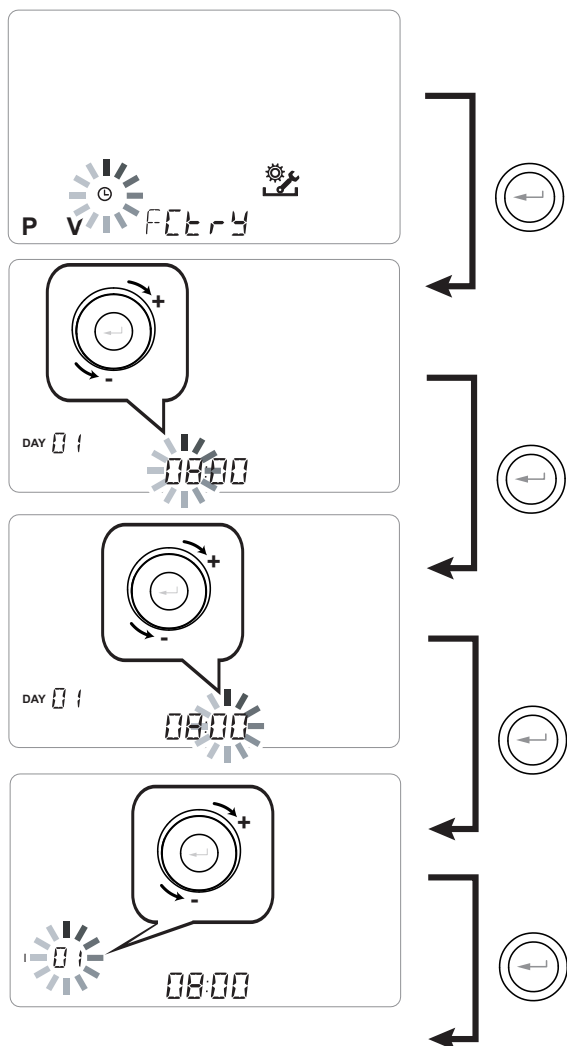

 Utilizzare il **TOUCH PAD** per aumentare o diminuire il valore.

 Utilizzare il tasto Conferma per confermare e passare all'impostazione successiva.

Per l'impostazione del giorno della settimana tenere in considerazione:

giorno 1 = lunedì / giorno 2 = martedì
giorno 3 = mercoledìgiorno 7 = domenica

Impostazione del programma settimanale

E' possibile scegliere tra 8 programmi settimanali: 4 programmi predeterminati da fabbrica e 4 programmi liberi modificabili in base alle proprie necessità.

Scelta del programma settimanale predeterminato: Programmi P1-P2-P3-P4

1. Accendere l'apparecchio agendo sul tasto ON/OFF.
2. Premere contemporaneamente i tasti ON/OFF e Menù "M".

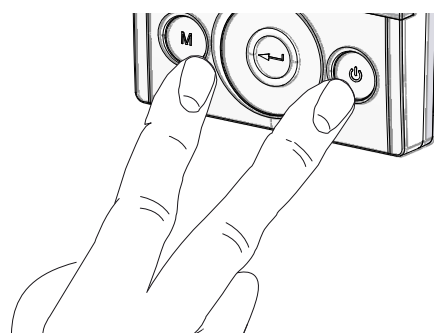

3. Utilizzare il **TOUCH PAD** per posizionarsi sul menù installatore .

Utilizzare il tasto enter per confermare .

4. Posizionarsi sul simbolo "P" e confermare . Ora scegliere il programma desiderato da impostare tra P1 - P2 - P3 e P4 (vedi tabelle orari nella pagina successiva).

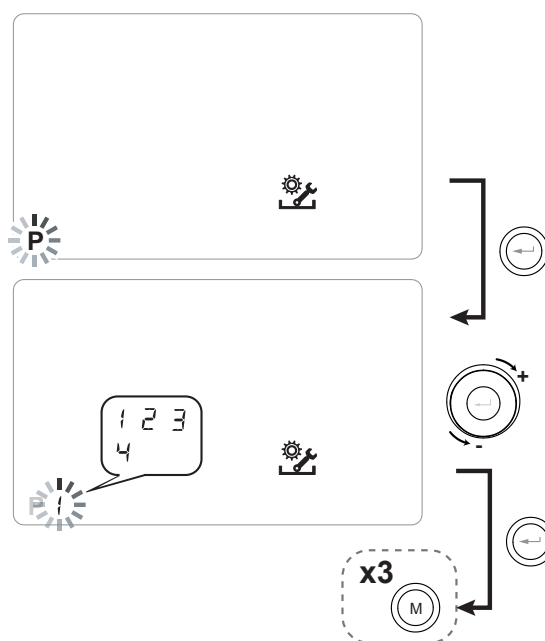

5. Tornare alla schermata principale premendo il tasto "M"  per tre volte.

Tabelle impostazioni del programma settimanale predeterminato

P1 - Programma settimanale, famiglia con bambini, entrambi i genitori lavorano fuori casa durante il giorno.

GIORNO	Lunedì - Venerdì																							
ORA	0-1	1-2	2-3	3-4	4-5	5-6	6-7	7-8	8-9	9-10	10-11	11-12	12-13	13-14	14-15	15-16	16-17	17-18	18-19	19-20	20-21	21-22	22-23	23-24
VELOCITA'																								
45%																								
70%																								
100%																								

GIORNO	Sabato - Domenica																							
ORA	0-1	1-2	2-3	3-4	4-5	5-6	6-7	7-8	8-9	9-10	10-11	11-12	12-13	13-14	14-15	15-16	16-17	17-18	18-19	19-20	20-21	21-22	22-23	23-24
VELOCITA'																								
45%																								
70%																								
100%																								

P2 - Programma settimanale, famiglia con presenza fissa in casa durante la giornata.

GIORNO	Lunedì - Domenica																							
ORA	0-1	1-2	2-3	3-4	4-5	5-6	6-7	7-8	8-9	9-10	10-11	11-12	12-13	13-14	14-15	15-16	16-17	17-18	18-19	19-20	20-21	21-22	22-23	23-24
VELOCITA'																								
45%																								
70%																								
100%																								

P3 - Programma settimanale, famiglia che lavora con rientro per il pasto a mezzogiorno.

GIORNO	Lunedì - Venerdì																							
ORA	0-1	1-2	2-3	3-4	4-5	5-6	6-7	7-8	8-9	9-10	10-11	11-12	12-13	13-14	14-15	15-16	16-17	17-18	18-19	19-20	20-21	21-22	22-24	
VELOCITA'																								
45%																								
70%																								
100%																								

GIORNO	Sabato - Domenica																							
ORA	0-1	1-2	2-3	3-4	4-5	5-6	6-7	7-8	8-9	9-10	10-11	11-12	12-13	13-14	14-15	15-16	16-17	17-18	18-19	19-20	20-21	21-22	22-23	23-24
VELOCITA'																								
45%																								
70%																								
100%																								

P4 - Programma settimanale, ufficio con utilizzo dal lunedì a venerdì.

GIORNO	Lunedì - Venerdì																							
ORA	0-1	1-2	2-3	3-4	4-5	5-6	6-7	7-8	8-9	9-10	10-11	11-12	12-13	13-14	14-15	15-16	16-17	17-18	18-19	19-20	20-21	21-22	22-23	23-24
VELOCITA'																								
45%																								
70%																								
100%																								

Creazione del programma settimanale libero: Programmi P5-P6-P7-P8.

E' possibile creare n°4 programmi settimanali a piacere in base alle proprie abitudini e necessità.

Procedere nel modo seguente:

1. Accendere l'apparecchio agendo sul tasto ON/OFF.
2. Premere contemporaneamente i tasti ON/OFF e Menù "M".
3. Utilizzare il **TOUCH PAD** per posizionarsi sul menù installatore .

Utilizzare il tasto **enter** per confermare .

4. Posizionarsi sul simbolo "P" e confermare .

Ora scegliere il primo programma libero da creare tra P5 - P6 - P7 o P8.

5. Una volta selezionato il numero del programma, inizia la procedura di programmazione:

- inserire il giorno della settimana
- inserire la velocità desiderata per la prima fascia oraria

NOTA: la prima fascia oraria inizia alle 00:00.

Utilizzare il **TOUCH PAD** per scegliere tra le 4 velocità **standard** o la velocità di iperventilazione "Party".

Il Display visualizzerà la campitura della ventola conformemente alla scelta selezionata.

- inserire l'ora di fine della prima fascia oraria
- passare alla fascia oraria successiva e ripetere l'operazione di programmazione.
- il numero massimo di fasce orarie previste per ogni giorno è 8.

6. Una volta completata la programmazione del primo giorno, passare al giorno successivo premendo il tasto "M" ; il comando dà la possibilità di estendere il programma creato sul primo giorno anche sugli altri giorni della settimana (Xtend= estendere):

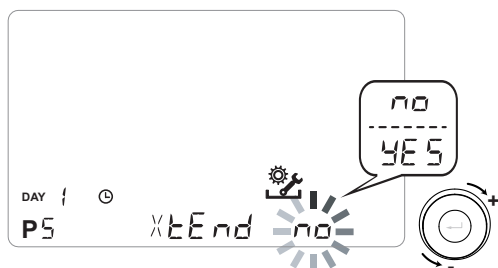

se si seleziona "YES" automaticamente viene copiato il programma creato su tutti gli altri giorni della settimana; in caso contrario, scegliendo "no", attraverso il **TOUCH PAD** scegliere il giorno desiderato e ripetere l'operazione di programmazione oraria.

NOTA: il programma orario giornaliero è impostato di default in OFF.

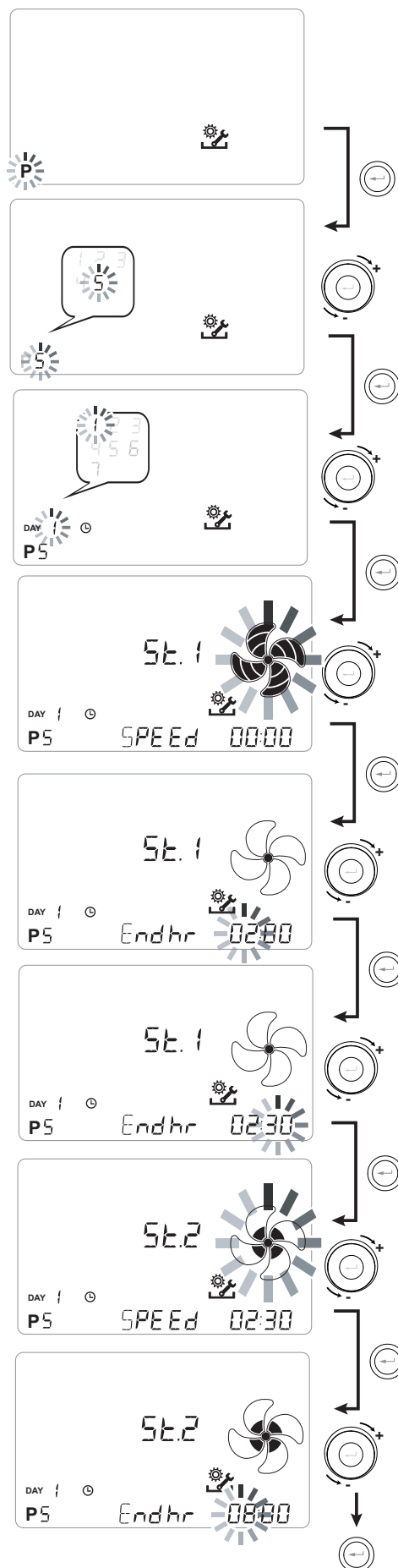

P

GIORNO	Lunedì - Venerdì																								
ORA	0-1	1-2	2-3	3-4	4-5	5-6	6-7	7-8	8-9	9-10	10-11	11-12	12-13	13-14	14-15	15-16	16-17	17-18	18-19	19-20	20-21	21-22	22-23	23-24	
VELOCITA'																									
Bassa																									
Nominale																									

GIORNO	Sabato - Domenica																								
ORA	0-1	1-2	2-3	3-4	4-5	5-6	6-7	7-8	8-9	9-10	10-11	11-12	12-13	13-14	14-15	15-16	16-17	17-18	18-19	19-20	20-21	21-22	22-23	23-24	
VELOCITA'																									
Bassa																									
Nominale																									

P

GIORNO	Lunedì - Venerdì																								
ORA	0-1	1-2	2-3	3-4	4-5	5-6	6-7	7-8	8-9	9-10	10-11	11-12	12-13	13-14	14-15	15-16	16-17	17-18	18-19	19-20	20-21	21-22	22-23	23-24	
VELOCITA'																									
Bassa																									
Nominale																									

GIORNO	Sabato - Domenica																								
ORA	0-1	1-2	2-3	3-4	4-5	5-6	6-7	7-8	8-9	9-10	10-11	11-12	12-13	13-14	14-15	15-16	16-17	17-18	18-19	19-20	20-21	21-22	22-23	23-24	
VELOCITA'																									
Bassa																									
Nominale																									

IMPORTANTE!: compilare la/e tabella/e con la configurazione del programma creato.

• MODALITÀ VENTILAZIONE MANUALE;

Premere il tasto "M", scorrere con il **TOUCHPAD** finché la modalità "Ventilazione manuale" inizia a lampeggiare.

Poi, premere il tasto "Conferma" .



Con la modalità "Ventilazione Manuale" attivata, la velocità delle ventole opera nei punti regolamentati scorrendo sul tasto capacitivo **TOUCH PAD**. Una rotazione in senso orario del tasto aumenta la velocità del ventilatore, in senso antiorario diminuisce la velocità del ventilatore.

La Modalità "Ventilazione manuale" al 100% è la modalità operativa standard, corrispondente alle portate d'aria nominali impostate dall'installatore durante la prima configurazione.

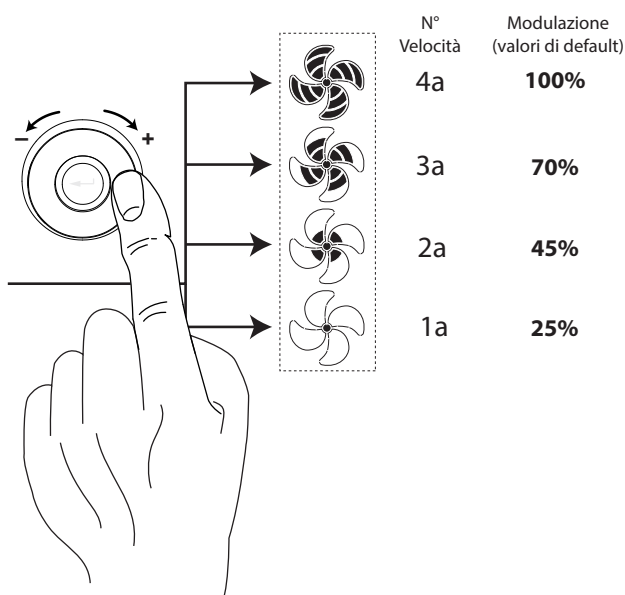

• MODALITÀ AUTOMATICA;

Disponibile per le unità collegate a sensore di qualità dell'aria (umidità o CO₂)

Premere il tasto "M", scorrere con il **TOUCHPAD** finché la modalità AUTOMATICA inizia a lampeggiare.

Poi, premere il tasto "Conferma" .

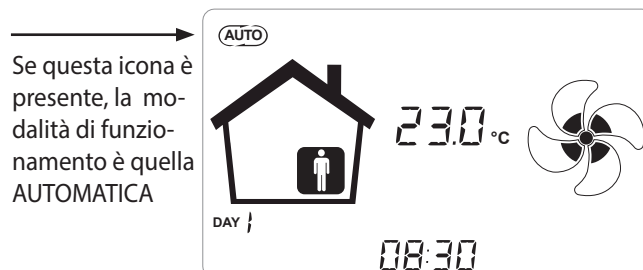

I sistemi di controllo centralizzato avanzato sono dotati di un sensore di umidità UR% o in alternativa di un Sensore CO₂ esterno.

Nel caso in cui la "Modalità Automatica" sia abilitata, le velocità del ventilatore sono comandate mediante un ciclo di controllo automatico relativo alle variazioni istantanee di umidità o CO₂ interna.

• MODALITÀ AUTOMATICA CON SENSORE DI UMIDITA'

La velocità del ventilatore è impostata in base all'intervallo di appartenenza dell'umidità relativa ambiente rilevata dal sensore.

Se l'umidità ambiente è compatibile con il comfort ambiente (tipicamente tra il 25% e il 50%), allora non è necessario un controllo speciale del ricambio dell'aria e l'utente potrà comandare la velocità dei ventilatori come nella Modalità Manuale.

Se l'umidità ambiente esce temporaneamente dal range di comfort ambiente, allora si inserisce una modalità di controllo automatico a portata variabile, ad inseguimento di un valore obiettivo di umidità ambiente. Il valore obiettivo è continuamente calcolato dal sistema come media giornaliera dell'umidità ambiente. In questo modo il sistema automatico reagisce per ripristinare il più possibile le condizioni di comfort perdute a causa di un evento straordinario, come la produzione di vapore causata da una doccia calda o da una pentola in cottura.

In modalità di controllo automatico a portata variabile, l'utente potrà modificare manualmente in ogni momento la velocità dei ventilatori in base alle proprie esigenze.

La modalità automatica sarà ripristinata alla successiva variazione rilevante dell'umidità ambiente.

Se tuttavia le condizioni di scarso comfort permangono, allora vorrà dire che la condizione di secco o afa non sono dovute ad avvenimenti straordinari e provvisori, ma dipendono da condizioni climatiche esterne avverse, come gelate invernali o cappe di calore. In queste condizioni estreme, la modalità automatica porta i ventilatori ad una velocità minima, al fine di isolare il più possibile l'ambiente interno da quello esterno e preservare al contempo il comfort ambientale.

La velocità alla quale l'unità funziona nel caso di ambiente troppo secco può essere modificata dall'installatore accedendo al parametro "**ErHS**" nel menu PAR.

La modalità di emergenza per clima eccessivamente umido è efficace in caso di presenza di impianto di climatizzazione ambiente con deumidificazione. In questo caso è possibile abilitare tale funzione agendo sul parametro "**HrHis**".

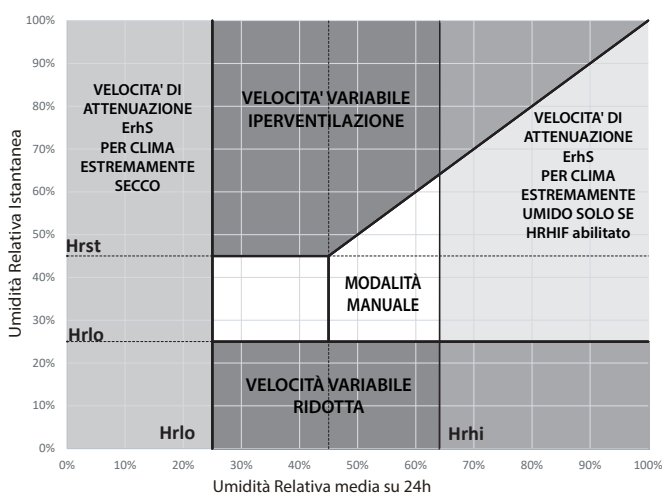

• MODALITÀ AUTOMATICA CON SENSORE DI CO₂

Il controllo a portata variabile basato sulla rilevazione della CO₂ agisce secondo parametri fissi, seppur modificabili dall'installatore, in funzione di quanto descritto dal diagramma seguente:

GRAFICO LOGICA DI GESTIONE PORTATA IN FUNZIONE PPM CO₂

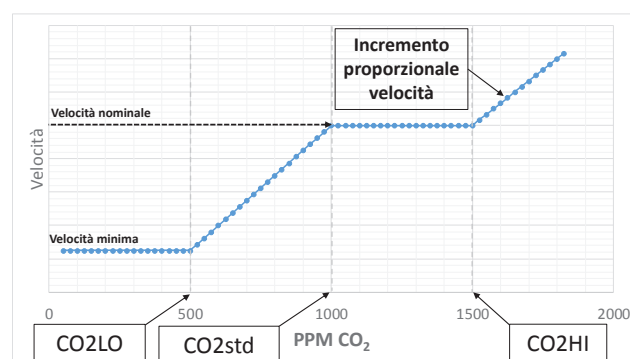

• MODALITÀ PARTY

Premere il tasto "M" e scorrere con il **TOUCHPAD** finché la modalità "PARTY" inizia a lampeggiare.

Poi, premere il tasto "Conferma" .

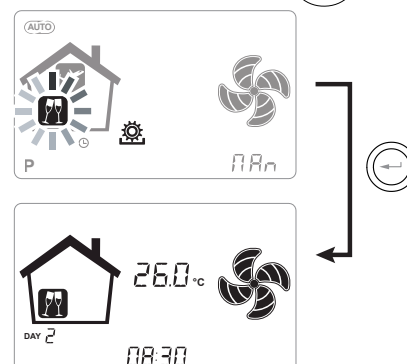

Se la modalità "PARTY" è abilitata, la velocità del ventilatore viene aumentata rispetto alla velocità nominale.

La modalità "PARTY" è una funzione temporizzata (default 3 ore).

La percentuale di velocità della modalità "PARTY" è impostata come parametro dall'installatore a seconda delle personalizzazioni richieste dall'utente, a partire da un valore standard del 130% rispetto alla velocità nominale.

La durata della modalità "PARTY" può essere modificata accedendo al Menu TECNICO e sottomenu Par tramite il parametro "**Tbst**".

• MODALITÀ HOLIDAY

Premere il tasto "M" e scorrere con il **TOUCH PAD** finché la modalità "HOLIDAY" inizia a lampeggiare.

Poi, premere il tasto "Conferma" .

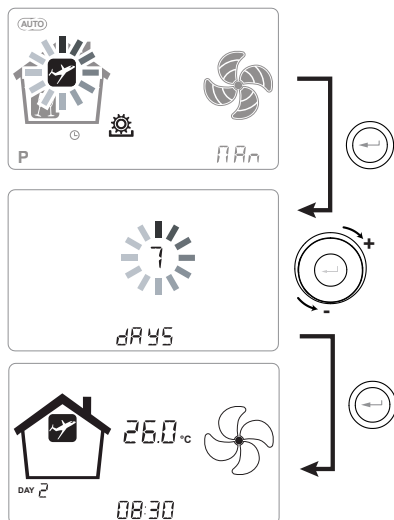

In modalità Holiday, l'unità funziona alla minima portata di ventilazione.



Una volta abilitata la funzione HOLIDAY, il comando chiede di specificare la durata del periodo in numero di giorni.

Nel caso in cui la durata sia imprecisata, è possibile non impostare alcun valore. In tal caso dopo pochi minuti si attiva la modalità holiday indeterminata.

In ogni caso è possibile interrompere manualmente la modalità Holiday selezionando una modalità differente nel Menu Utente.

NOTA: la velocità di funzionamento della modalità HOLIDAY può essere modificata dall'installatore (sezione Menù Parametri).

ATTIVAZIONE DEL PROGRAMMA SETTIMANALE

Premere il tasto "M" ; scorrere con il **TOUCH PAD** finché la funzione "P" inizia a lampeggiare e confermare con il tasto "Conferma" .

Alla conferma si attiva il programma prestabilito.

Il display mostrerà il numero di programma prescelto durante la fase di "messa in servizio" dell'unità.

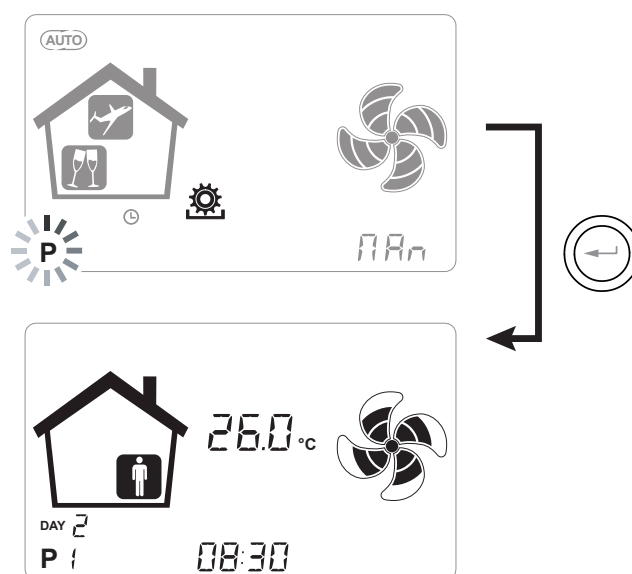

Se questa icona è presente, vuol dire che un programma di funzionamento ad orari è attivo.

Il numero identifica il programma prescelto durante la fase di "messa in servizio" dell'unità.

L'attivazione del programma settimanale non preclude la possibilità dell'utente di modificare manualmente la velocità dei ventilatori.

Infatti, nonostante un programma a fasce orarie sia attivo, l'utente potrà ancora operare sul TOUCH PAD, aumentando o diminuendo la velocità a proprio piacimento.

La forzatura manuale applicata al programma settimanale rimarrà operativa fino alla successiva fascia oraria, quando la programmazione automatica tornerà ad essere attiva.

IMPOSTAZIONE OROLOGIO E GIORNO DELLA SETTIMANA

Premere il tasto "M"; scorrere con la rotella finché l'icona "clock" inizia a lampeggiare "  ".

Poi, premere il tasto "Conferma" .

Scorrere con la rotella in modo da impostare le ore.

Premere il tasto "Conferma"  e scorrere di nuovo, al fine di impostare i minuti.

Premere il tasto "Conferma"  e scorrere al fine di impostare il giorno corrente.

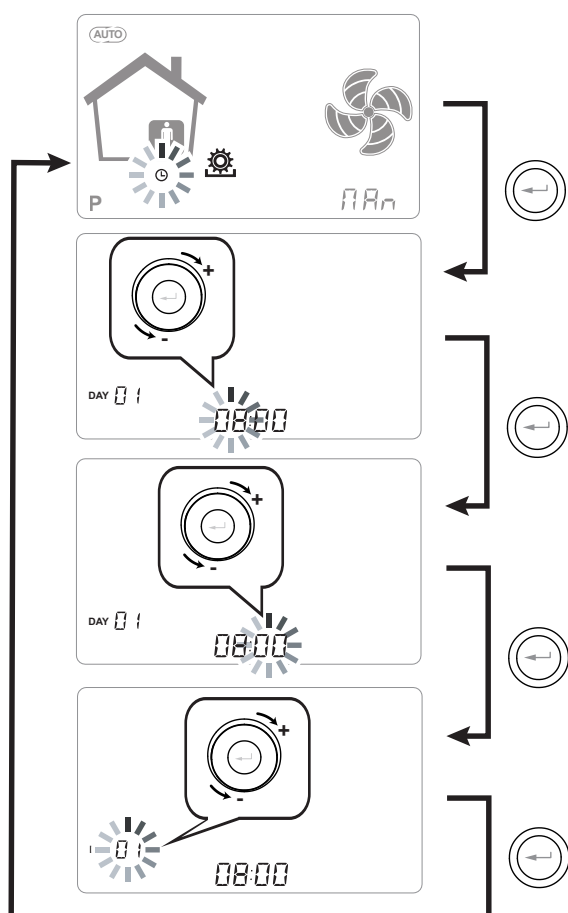

 Utilizzare il **TOUCH PAD** per aumentare o diminuire il valore.

 Utilizzare il tasto Conferma per confermare e passare all'impostazione successiva.

Per l'impostazione del giorno della settimana tenere in considerazione:

giorno 1 = lunedì / giorno 2 = martedì
giorno 3 = mercoledìgiorno 7 = domenica

FUNZIONI SUPPLEMENTARI

• MODALITÀ BOOSTER

È abilitata mediante un comando a distanza di norma collocato in un bagno o in una cucina.

La scheda elettronica dell'unità centralizzata riceve l'impulso dall'esterno e abilita la "Modalità Booster". In questo caso compare l'icona "Boost" come avviso sullo schermo del pannello di controllo dell'unità.

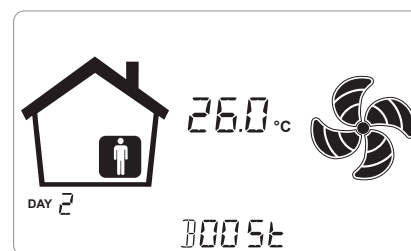

Come per la "Modalità Party", la "Modalità Booster" determina l'aumento della velocità temporizzata rispetto a quella nominale.

La percentuale della durata e dell'aumento di velocità dell'unità ventilante può essere configurata dall'installatore su richiesta specifica dell'utente.

La durata standard è di 3 ore (default) e la percentuale standard è 130% oltre la velocità nominale.

È possibile interrompere in ogni momento la modalità Booster prima del termine prestabilito.

A tal fine è sufficiente ripetere il comando con cui è stata abilitata.

• FUNZIONE CAMINETTO

Qualora l'unità sia interfacciata ad un pressostato ambiente di depressione e sia impostata nella configurazione DIP-SWITCH consigliata in presenza di caminetto a tiraggio naturale, l'unità è spenta automaticamente quando l'accensione del caminetto determina una depressione in ambiente.

Questo accade per evitare che la pressione ambiente indotta dall'azione dell'unità di ventilazione a doppio flusso non vada a contrastare il tiraggio naturale del caminetto e non comporti la fuoriuscita del fumo in ambiente.

• FUNZIONE CALDAIA

Qualora l'unità sia interfacciata ad un interruttore remoto e sia impostata nella configurazione DIP-SWITCH consigliata in presenza caldaia atmosferica, l'unità è forzata in una modalità di forte sbilanciamento in mandata per agevolare l'accensione della caldaia.

La modalità rimane attiva fin tanto che l'interruttore rimane nella posizione di attivazione.

• FUNZIONE ANTIGELO

• Con Resistenza Elettrica Modulante Integrata

Nel caso in cui l'unità sia installata in una località caratterizzata da clima freddo (temperatura esterna di progetto invernale inferiore a -5°C), si raccomanda l'utilizzo delle versioni dotate di resistenza elettrica antigelo, introdotta sul circuito di presa dell'aria esterna (MODELLI ENY - SER/SEL/SPER/SPEL).

Le resistenze elettriche disponibili per le unità hanno lo scopo di pre-riscaldare l'aria di immissione in ingresso allo scambiatore, con il fine di evitare il congelamento dell'aria umida di estrazione espulsa dalla scambiatore nel circuito opposto.

Infatti, quando l'aria esterna scende al di sotto della temperatura critica, che può comportare congelamento in espulsione, la resistenza si attiva e fornisce la minima potenza termica tale che la temperatura dell'aria in espulsione sia mantenuta al di sopra delle condizioni di congelamento (set point 4°C).

Le resistenze elettriche sono selezionate al fine di mantenere le condizioni minime di comfort interno fino a temperature esterne di -10°C e allo scopo di evitare la formazione degenerativa di ghiaccio sull'espulsione fino a -15°C esterni.

La resistenza elettrica è dotata di termostato di sicurezza che disattiva l'unità in caso di riscaldamento incontrollato. Nel caso invece di mancata accensione della resistenza, l'unità si spegne qualora la temperatura di immissione scenda al di sotto dei 5°C .

L'attivazione della resistenza e di conseguenza della funzione antigelo viene rappresentata

dall'icona .

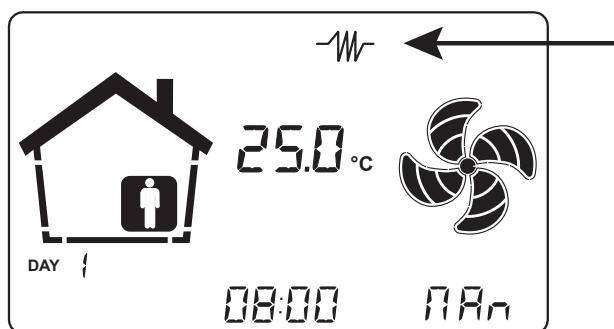

Le logiche di funzionamento e segnalazioni di allarme sono riportate nella tabella riportata al termine del capitolo inerente alle FUNZIONI ANTIGELO.

• Con resistenza elettrica modulante esterna

Per le unità non dotate di resistenza elettrica integrata, è disponibile come accessorio di pre-riscaldamento la resistenza elettrica esterna modulante da canale.

L'utilizzo della resistenza elettrica modulante a canale esterna permette di ottenere la migliore soluzione antigelo a scapito del migliore risparmio energetico poiché il funzionamento è dell'elemento di preriscaldamento è finalizzato a mantenere la temperatura in ingresso all'unità di ventilazione al di sopra degli 0°C . Nel caso di utilizzo della resistenza esterna, si raccomanda di seguire attentamente le istruzioni di montaggio e configurazione indicate nel kit accessorio. Per abilitare il funzionamento della resistenza elettrica modulante esterna è necessario abilitare i DIP SWITCH 2 e 9.

• Senza Resistenza Elettrica

Nel caso in cui l'unità sia sprovvista di resistenza elettrica antigelo, l'unità è dotata di logica di funzionamento preventiva la quale al di sotto di -5°C porta automaticamente il ventilatore di immissione al minimo per un tempo di 10 minuti ogni ora. Inoltre nel caso in cui la temperatura scenda al di sotto dei -10°C l'unità si arresta automaticamente dando una segnalazione di allarme sul display del comando: " **FROST** ".

Con allarme di Frost, l'unità va in OFF e riparte automaticamente con la scomparsa della condizione climatica critica. La segnalazione di avvenuto Frost permane fino al successivo spegnimento e riavvio della macchina.

• Con Batteria Idronica di pre-riscaldamento o resistenza ON/OFF

In alternativa all'utilizzo delle versioni dotate di resistenza elettrica di pre-riscaldamento, al fine di svolgere la funzione antigelo è possibile utilizzare una batteria di pre-trattamento ad acqua calda o una resistenza ON/OFF, montata sul canale di presa aria esterna.

La batteria idronica o resistenza ON/OFF non è disponibile come accessorio, tuttavia, nel caso in cui siano attivati i DIP SWITCH di configurazione 2 e 3, la scheda elettronica è in grado di gestire l'apertura di una valvola on/off o uno stadio di resistenza elettrica ON/OFF, per la funzione di pre-riscaldamento.

La logica di apertura e chiusura della valvola è riportata nella tabella sottostante.

L'apertura della valvola di alimentazione dell'acqua della batteria o dello stadio di resistenza elettrica ON/OFF è rappresentata sul display con l'icona .

Tabella circuito di protezione antigelo

			Aria esterna t1	Aria mandata t2	Aria espulsione t4
UNITÀ DOTATE DI SISTEMA ANTIGELO (DIP 2 = ON)	Con resistenza elettrica modulante	Accensione resistenza elettrica antigelo Setpoint t4 = 4°C	<-3°C	-	<4°C
		Spegnimento resistenza elettrica antigelo	>0°C	-	>5°C
	DIP 3 == ON Con batteria idronica dotata di valvola a 2 vie o resistenza elettrica on/off	Apertura valvola o accensione resistenza	<-1°C	-	-
		Chiusura valvola o spegnimento resistenza	4°C	-	-
	DIP 9 == ON Con resistenza elettrica esterna modulante	Accensione resistenza elettrica antigelo Setpoint t1= 1,5°C	<-1°C	-	-
		Spegnimento resistenza elettrica antigelo	>4°C	-	-
	In caso di pre-riscaldamento che non fornisce sufficiente flusso termico (sebbene il preriscaldamento sia a pieno carico la t4 non si mantiene sopra i 3,5°C)	Riduzione velocità di entrambi i ventila- tori con legge proporzionale integrale ad inseguimento della temperatura obbiettivo (t4 resistenza integrata/t1 resistenza esterna). Allarme malfunzionamento resistenza elettrica	-	-	<3,5°C
		Spegnimento unità con allarme "Frost"	- <-20°C	-	<1°C
		Spegnimento unità con allarme "Frost solo con pre-riscaldi esterni"(DIP 3 aut DIP 9 =ON)	<-5°C	-	-
	UNITÀ SENZA SISTEMA ANTIGELO (DIP 2 = OFF)	-	Cicli di sbrinamento: Il ventilatore di immissione è portato alla velocità minima per 10min all'ora.	<-5°C	-
Spegnimento unità con allarme "Frost"			<-10°C	-	-
TUTTE LE UNITÀ	-	Allarme bassa temperatura aria di immissione t2	-	<10°C	-
		Spegnimento unità con allarme "Frost"	-	<5°C	-

- Con allarme di Frost, l'unità va in OFF e riparte automaticamente con la scomparsa della condizione climatica critica. La segnalazione di avvenuto Frost permane fino al successivo spegnimento e riavvio della macchina.
- In caso di fault sonda temperatura t1 e resistenza elettrica integrata, la resistenza continua a funzionare basandosi solo sulla t4, in caso invece di resistenza esterna o batteria idronica i pre riscaldi sono interrotti e interviene l'allarme Frost per t4<1°C.
- In caso di fault pre-riscaldamento o di fault sonda temperatura t4 per resistenza elettrica integrata, subentra la logica dei cicli di sbrinamento tramite sbilanciamento delle portate.
- Con resistenza elettrica integrata attiva la velocità minima ammessa è la velocità 2 con percentuale di modulazione di default pari a 45%.
- Le modalità di rallentamento o sbilanciamento dei ventilatori per ragioni antigelo assumono priorità rispetto a qualsiasi altra logica di modulazione della portata.
- Per limitare gli spunti, e' possibile correlare la massima modulazione di potenza che la resistenza può fornire al rapporto tra la portata effettivamente regolata rispetto alla portata massima della macchina. Chiedere intervento dell'assistenza.
- E' possibile adottare una logica di controllo della resistenza elettrica modulante esterna basata sull'obbiettivo di temperatura di espulsione come per il caso della resistenza elettrica integrata. Chiedere intervento dell'assistenza.

• FUNZIONE FREE COOLING

Nel corso dell'anno sussistono alcune condizioni climatiche per cui non sia conveniente il recupero termico dell'aria estratta, al fine di trattare l'aria di rinnovo proveniente dall'esterno.

Per esempio, nelle mezze stagioni, può capitare che l'aria esterna si trovi ad una temperatura inferiore rispetto a quella che si sviluppa all'interno degli ambienti, per effetto dei carichi solari e interni, e succede che questo avvenga con temperature interne comprese tra i 22 e i 26°C, senza che quindi vi sia necessità di riscaldare ma bensì serva raffreddare gli ambienti occupati. In questi casi è opportuno adottare la strategia del free-cooling, ovvero conviene utilizzare direttamente l'aria esterna per climatizzare gratuitamente, by-passando l'unità di recupero termico. Analogamente possono verificarsi situazioni di cambio di stagione in cui convenga utilizzare direttamente l'aria esterna per riscaldare l'ambiente occupato, in questo caso si parla di free-heating.

Le unità sono dotate di un sistema di serrande di by-pass che consente l'esclusione totale dello scambiatore di recupero al fine di permettere il free-cooling (o il free-heating).

Il sistema è comandato sulla base di una logica subordinata alla lettura delle sonde di temperatura integrate.

La logica è riportata di seguito:

Si definiscono le temperature di setpoint dell'aria interna, controllate dall'impianto di climatizzazione invernale ed estivo presente nell'ambiente occupato al fine di mantenere le condizioni di comfort:

$t_{\text{heating}} \rightarrow$ normalmente $t_{\text{heating}} = 20^{\circ}\text{C}$

$t_{\text{cooling}} \rightarrow$ normalmente $t_{\text{cooling}} = 26^{\circ}\text{C}$

(temperature modificabili dall'installatore in funzione delle impostazioni effettive dell'impianto)

Si definiscono inoltre:

t_i = temperatura aria interna (aria di ripresa)

TAE = Temperatura aria esterna

CONDIZIONE DI FREE-COOLING

$TAE > t_{\text{heating}}$ e contemporaneamente $t_i > TAE$

CONDIZIONE DI FREE-HEATING

$TAE < t_{\text{cooling}}$ e contemporaneamente $t_i < TAE$

Grafico Free-Cooling

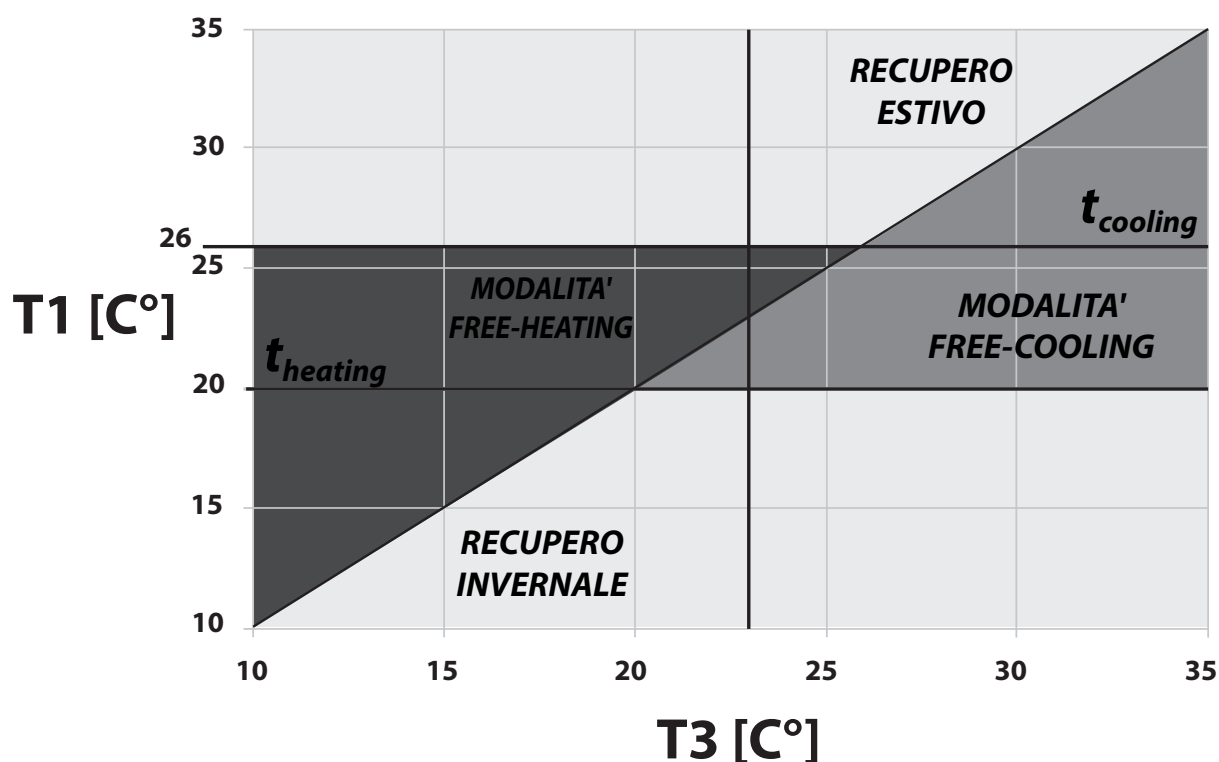

• Funzione Di Pre-Trattamento Con Batteria Geotermica

Nel caso sia disponibile un circuito idronico con sonde geotermiche o ad acqua di falda, è possibile alimentare una batteria idronica di pre-trattamento, utilizzabile in entrambe le stagioni.

E' disponibile una funzione dedicata per l'utilizzo della sorgente geotermica.

D'inverno, la valvola della batteria è comandata per svolgere la funzione antigelo. Essa si apre nel caso in cui la temperatura di espulsione scenda sotto i 3°C e si richiude sopra i 6°C.

In funzione delle temperature dell'acqua disponibili, la batteria dovrà essere dimensionata per assicurare la funzione antigelo.

D'estate, la valvola della batteria è comandata per svolgere la funzione di pre-cooling.

Essa si apre quando la temperatura esterna sale sopra i 24°C.

Si prevede una modalità di chiusura provvisoria se la temperatura di immissione è troppo fredda per garantire le condizioni di comfort ambiente e una chiusura permanente quando il clima esterno torna a volgere verso le condizioni invernali.

Il pre-cooling, o free-cooling ad acqua geotermica, è compatibile con il free-cooling di ventilazione e ne consente l'ampliamento dei periodi di utilizzo.

• FUNZIONE RICAMBIO FORZATO ESTIVO

Attivando il parametro "FLUSH" nel Menu Par, è possibile usufruire di una funzione che permette di effettuare il ricambio d'aria intensivo dello spazio abitato (vedi menù parametri "Par").

NOTA: La modalità si attiva quattro volte al giorno per 15 minuti, ad eccezione delle ore in cui la temperatura esterna non comporti eccessive dissipazioni di calore.

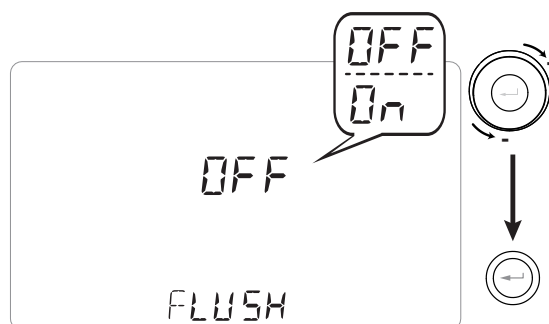



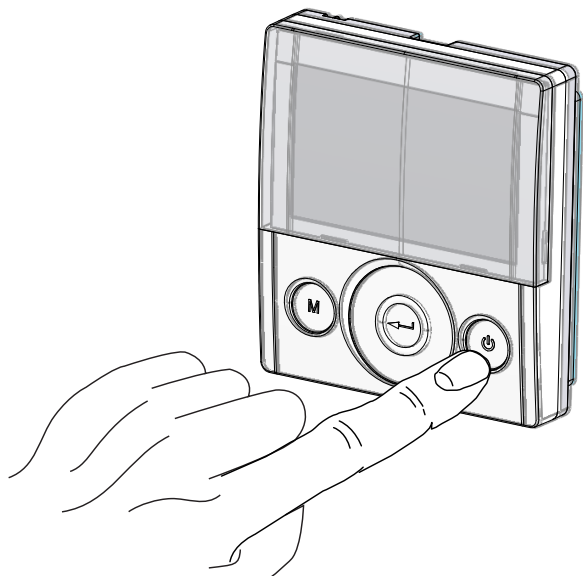

MENÙ TECNICO

1. Accendere l'apparecchio agendo sul tasto ON/OFF.

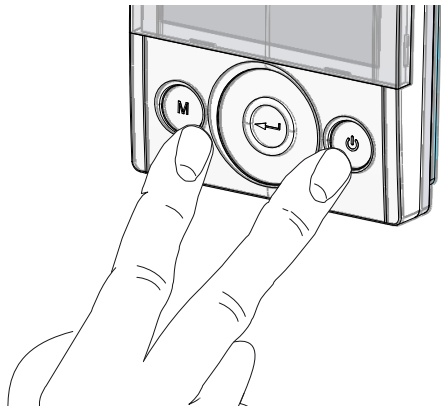

2. Premere contemporaneamente i tasti ON/OFF e Menù "M".





3. Sul display lampeggerà il simbolo  ;
Utilizzare il **TOUCH PAD** per scegliere la funzione desiderata tra:

- menù installatore  (menù impostazione iniziale);
- parametri "PAR";
- menù rEAd;

Utilizzare il tasto enter per confermare .

• Menù Installatore

Una volta entrati nel menù installatore, sul display lampeggerà il simbolo ; Utilizzare il **TOUCH PAD** per scegliere la funzione desiderata tra:

- impostazione giorno ed ora 
- impostazione/configurazione iniziale dei ventilatori "V" (vedi sezione "MESSA in SERVIZIO");
- Scelta/Impostazione del programma settimanale prescelto "P" (vedi sezione "MESSA in SERVIZIO");
- menù FCtry (FACTORY);

Utilizzare il tasto enter per confermare .

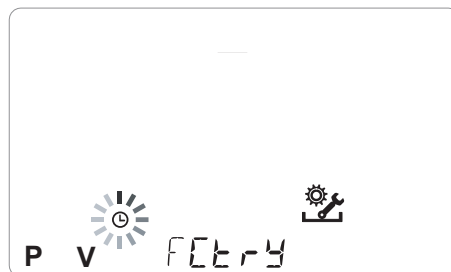

NOTA: il menù FACTORY ("FCtry") è ad uso esclusivo del costruttore.

Menù ad accesso per mezzo di password.

Premendo una sola volta il tasto "M" si torna alla scelta dei parametri; per uscire dal menù premere il tasto "M" per 3 volte.

• Menù Parametri "PAr"

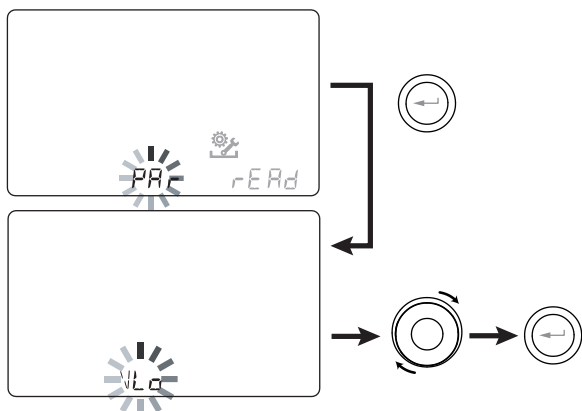

Questo menù consente di modificare i parametri di funzionamento dell'apparecchiatura. Con il comando in "ON" premere i tasti "M" e On/Off contemporaneamente per 3 secondi. Scegliere il menù "PAr" utilizzando il TOUCH PAD e confermare con il tasto "Enter". Scegliere il parametro da modificare utilizzando il TOUCH PAD e confermare con il tasto "Enter". Una volta selezionato il parametro, il display visualizzerà il valore. Il valore potrà essere modificato attraverso il TOUCH PAD. Premendo una sola volta il tasto "M" si torna alla scelta dei parametri; per uscire dal menù premere il tasto "M" per 3 volte.

Tabella n°1

"PAr"	DESCRIZIONE	RANGE	DEFAULT
CO2hi	Livello massimo CO2 *	1500 ÷ 2000 ppm	1500
CO2lo	Livello minimo CO2 *	400 ÷ 600 ppm	500
CO2st	Livello nominale CO2 *	900 ÷ 1100 ppm	1000
CO2Sr	Fondo scala CO2 *	2000 ÷ 30000 ppm	2000
VLO	Tensione minima di controllo in taratura	-10% ÷ +10%	Vedi tabella 2
VHI	Tensione massima di controllo	-10% ÷ +10%	Vedi tabella 2
nLO	Numero di giri minimo in esercizio	-10% ÷ +10%	Vedi tabella 2
nHI	Numero di giri massimo	-10% ÷ +10%	Vedi tabella 2
Pstd	Percentuale di modulazione standard velocità nominale	100% ÷ 110%	100%
Pbst	Percentuale di modulazione boost/party	110% ÷ 130%	130%
PnGt	Percentuale di modulazione night	45% ÷ 100%	70%
Pmed	Percentuale di modulazione intermedia	35% ÷ 70%	45%
Phol	Percentuale di modulazione minima - holiday	0 ÷ 35%	25%
Tbst	Tempo Boost/Party	60 ÷ 240 min	180
TCOOL	Temperatura setpoint raffreddamento per gestione freeheating	10 ÷ 30°C	26
THEAT	Temperatura setpoint riscaldamento per gestione freecooling	10 ÷ 30°C	20
Test	Temperatura di passaggio alla stagione estiva per gestione pre-cooling batteria geotermica	10 ÷ 30°C	18
Tinv	Temperatura di passaggio alla stagione invernale per gestione antigelo batteria geotermica	10 ÷ 30°C	24
SPrc	Sbilanciamento percentuale tra le portate	-20% ÷ +20%	0%
RHnSP	Numero di campionature per il calcolo del setpoint dinamico dell'umidità	1 ÷ 96	96 (15 min)
Flife	Vita utile filtro	30 ÷ 400 gg	180 gg
HrLO	Umidità relativa per attivazione modalità Umidità Minima Limite inferiore umidità relativa nel range di comfort *	20 ÷ 45	25
Hrst	Limite superiore umidità relativa nel range di comfort*	40 ÷ 50	45
HrHiF	Attiva la visibilità del parametro HrHi*	On ÷ Off	Off
HrHi	Umidità relativa per attivazione modalità Umidità Massima*	60 ÷ 80	65
FLUSH	Attivazione modalità ricambio forzato estivo	On ÷ Off	OFF
ErHs	Velocità in caso di modalità Umidità Minima	1a ÷ 4a velocità	2a velocità
Func	Operazione di bloccaggio FUNZIONI (vedere paragrafo dedicato)	—	—

* Disponibile solo se le funzioni sono presenti sensori di qualità dell'aria

Tabella n°2

Modello	nMAX (rpm)	nMIN (rpm)	Vmax (Volt)	Vmin (Volt)
ENY-S-170 ENY-SEL-170 ENY-SER-170	3450	588	9	4
ENY-S-270 ENY-SEL-270 ENY-SER-270	2470	220	8	3.5
ENY-S-360 ENY-SEL-360 ENY-SER-360	2850	220	7	4
ENY-S-460 ENY-SEL-460 ENY-SER-460	3200	434	7	3.22
ENY-S-600 ENY-SEL-600 ENY-SER-600	3000	570	8	3,37

Modello	nMAX (rpm)	nMIN (rpm)	Vmax (Volt)	Vmin (Volt)
ENY-SP-180 ENY-SPEL-180 ENY-SPER-180	3570	588	9.58	4.22
ENY-SP-280 ENY-SPEL-280 ENY-SPER-280	2470	220	8	4.5
ENY-SP-370 ENY-SPEL-370 ENY-SPER-370	3150	220	10	4
ENY-SP-460 ENY-SPEL-460 ENY-SPER-460	3200	434	7	3.22
ENY-SP-600 ENY-SPEL-600 ENY-SPER-600	3000	570	8	3,37

• SCHEMATA BLOCCO FUNZIONI ("Func")

Dal Menu PAr è possibile accedere alla schermata "Func".

Utilizzando il TOUCH PAD è possibile selezionare la funzione che si desidera inibire all'utilizzo dell'UTENTE.

Le funzione che si possono inibire sono:

- Party
- Holiday
- Manuale
- AUTO
- Spegnimento Macchina ("OFF")
- Orologio
- Programmi Settimanali

Premere "Enter" per abilitare l'inibizione della funzione specifica, che è confermata dall'accensione

dell'icona del lucchetto. 

Premere 3 volte "M" per tornare alla Schermata Principale.

Nel Menu Utente non sono più selezionabili le funzioni inibite dalla schermata "Func".

A lato esempio di blocco funzione (modalità Party).

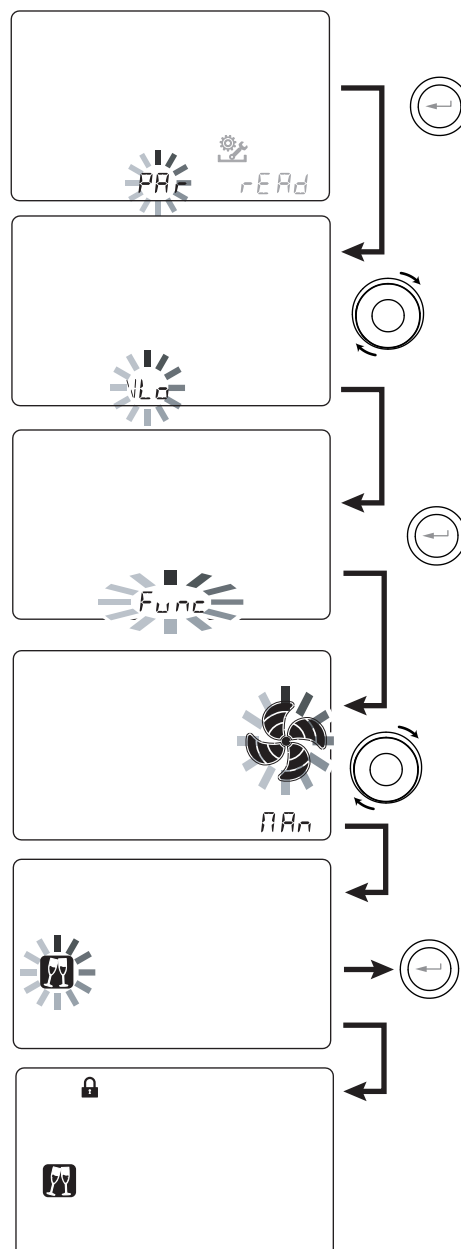

• Menù "Read"

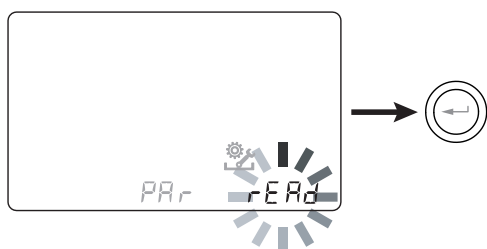



Questo menù consente di visualizzare alcuni parametri di funzionamento dell'apparecchiatura.

Con il comando in "ON" premere i tasti "M" e On/Off contemporaneamente per 3 secondi.

Scegliere il menù "rEAd" utilizzando il TOUCH PAD e confermare con il tasto "Enter".

Scegliere il parametro da visualizzare utilizzando il TOUCH PAD. Una volta selezionato il parametro, il display visualizzerà il valore.

Premendo una sola volta il tasto "M" si torna alla scelta dei parametri; per uscire dal menù premere il tasto "M" per 3 volte.

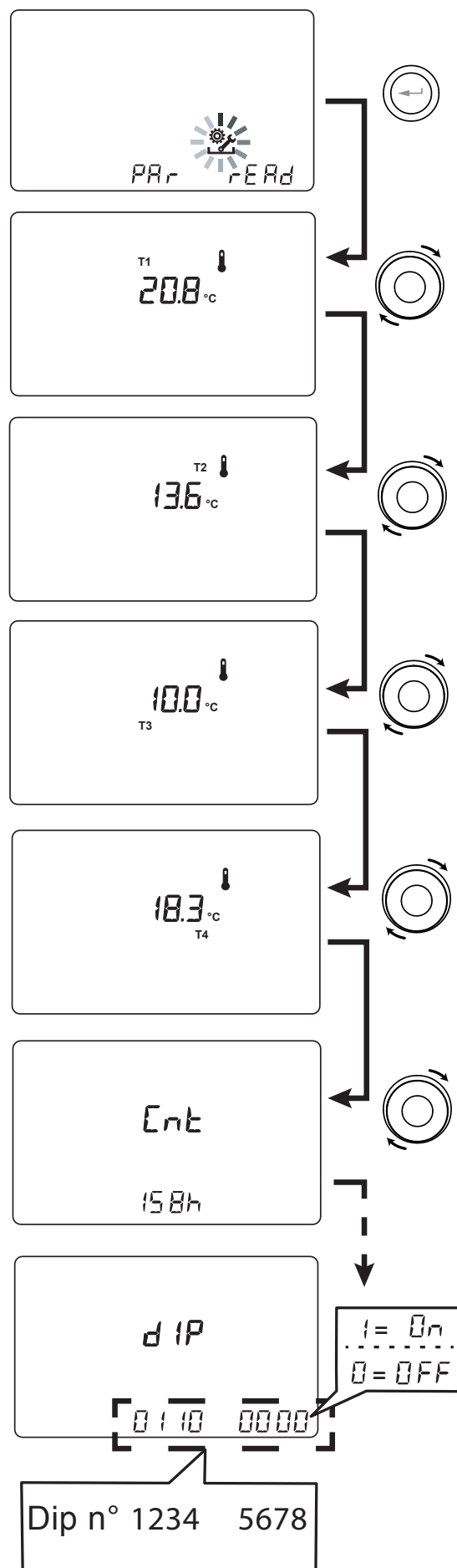

	DESCRIZIONE
T1	valore sonda temperatura aria esterna T1
T2	valore sonda temperatura aria di mandata T2
T3	valore sonda temperatura aria viziata estratta T3
T4	valore sonda temperatura aria di smaltimento T4
RD1	Tensione dei ventilatori
RD2	numero di giri ventilatori
RD3	Portate controllate automaticamente dai ventilatori (*)
RD4	Rapporto di temperatura
RH	valore dell'umidità rilevata (*)
RHs	valore set point dinamico dell'umidità rilevata (*)
CO2	valore della CO ₂ rilevata (*)
	Valore relativo alla potenza della resistenza di pre-riscaldamento (*)
Cnt	Numero di ore di funzionamento dell'apparecchio (ore con numero giri > 0)
DIP	Configurazione dip switch scheda potenza
	Tempo rimanente alla sostituzione filtro (in giorni)

* Disponibile solo se sono presenti i sensori di controllo



• Segnalazioni del Menù "Read"

















Di seguito viene riportata la tabella relativa alle segnalazioni che possono presentarsi, durante il funzionamento della macchina.

Schermata Menù "Read"	Tipo Segnalazione	Descrizione
 Tempo rimanente -----	 	Superamento numero di giri massimo FAN. Filtri sporchi anticipatamente rispetto al completamento del countdown. Per disinserire la visualizzazione e' necessario spegnere e riaccendere l'unità.

• ALLARMI

Di seguito viene proposta la tabella relativa alle anomalie che possono presentarsi, durante il funzionamento della macchina, in caso di problemi.



Tipo Segnalazione	Descrizione Anomalia	Note / Soluzione	n° lampeggio LED DL3
	Allarme Generico.	Presente in caso di qualsiasi anomalia	/
 	Superamento numero di giri minimo FAN.	E' consigliato andare nel Menu Read per visualizzare parametri di funzionamento FAN e capire quale ventilatore non è funzionante	4
 	Sonda di temperatura guasta	Accanto all'icona "termometro" si accende la sigla della sonda guasta. Nel Menu Read la sonda guasta non fornisce più alcuna lettura.	2
 	Sonda di umidità / CO2 guasta	E' consigliato andare nel Menu Read per visualizzare il valore delle sonde e capire quale risulta guasta.	6
	Sostituzione filtri	Sostituire i filtri macchina.	1
 	Guasto Resistenza elettrica di defrost	Verificare termostato riarmo resistenza; Verificare collegamenti elettrici; E' consigliato andare nel Menu Read per visualizzare il valore delle sonde e capire quale risulta guasta	3
FROST	Allarme Antigelo	VEDERE TABELLA CIRCUITO DI PROTEZIONE ANTIGELO L'allarme FROST è a riarmo automatico. Al fine di segnalare l'avvenimento dell'avaria, la stringa FROST continua a lampeggiare in alternativa al campo ore fino all'intervento tecnico.	/
 	Errore Comando T-EP	Verificare i collegamenti elettrici tra comando e scheda di potenza della macchina.	7
  	Guasto modulo trasduttore pressione differenziale	/	5
 	Allarme Timekeeper	Batteria tampone scarica: l'unità potrebbe aver perso le configurazioni di avviamento. Contattare l'assistenza	/



MANUTENZIONE UTENTE

La manutenzione che interessa l'utente si limita alla sostituzione periodica dei filtri. I filtri vanno sostituiti solo quando viene indicato sul display comando (icona )

Non è possibile utilizzare la macchina senza filtri.





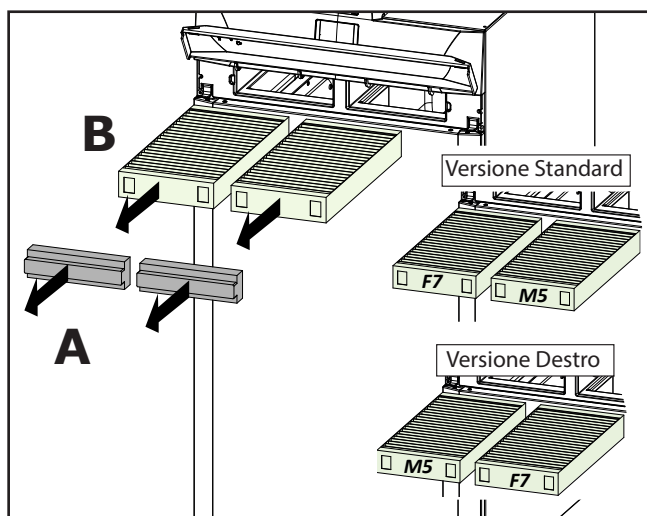

Togliere sempre l'alimentazione elettrica prima di accedere alla macchina.

- Aprire lo sportello frontale;
- Rimuovere i tappi (A);
- Estrarre e sostituire i filtri (B).
- Ricollocare nell'ordine inverso tutti i componenti e reinsertire la corrente.

NOTA: attenersi alle sigle riportate sui filtri e al tipo di collegamento macchina utilizzato (standard o destro).



- Ora è possibile spegnere l'icona di segnalazione  del display.
- Accedere al Menu Impostazioni Utente, premere il tasto "M".
- Utilizzare il **TOUCH PAD**  per selezionare l'icona di segnalazione filtri .
- Premere il tasto di conferma .
- Il timer sostituzioni filtri è stato resettato.

Qualora si renda necessario sostituire i filtri prima della scadenza del timer, è comunque possibile resettare il conto alla rovescia  in ogni momento eseguendo la procedura appena descritta.



MANUTENZIONE INSTALLATORE

I seguenti interventi di manutenzione devono essere effettuati esclusivamente dall'installatore o da personale qualificato:

- Esaminare i filtri e (se necessario) procedere con la pulizia;
- Esaminare lo scambiatore di calore e (se necessario) procedere con la pulizia;
- Esaminare i ventilatori e (se necessario) procedere con la pulizia;
- Controllare lo scarico condensa 1 volta ogni due anni.

Nei paragrafi seguenti verranno illustrati brevemente questi interventi di manutenzione.

NOTA: Nel caso in cui gli interventi di manutenzione non vengano effettuati (periodicamente), il sistema di ventilazione potrebbe non funzionare più correttamente.

• Controllo dello scambiatore di calore

Controllare lo scambiatore 1 volta ogni due anni.

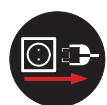

Togliere sempre l'alimentazione elettrica prima di accedere alla macchina.

- Aprire lo sportello frontale

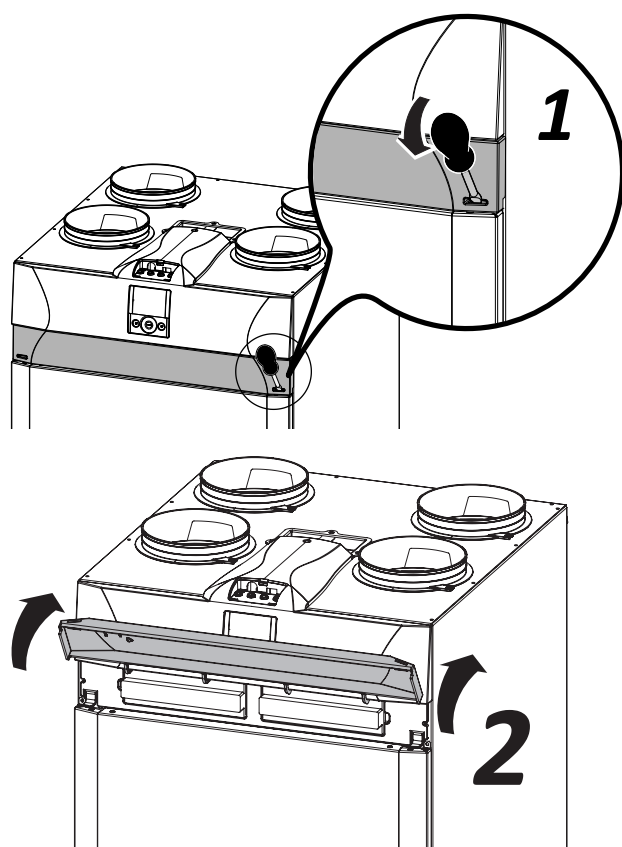

- Rimuovere il pannello frontale togliendo le viti.

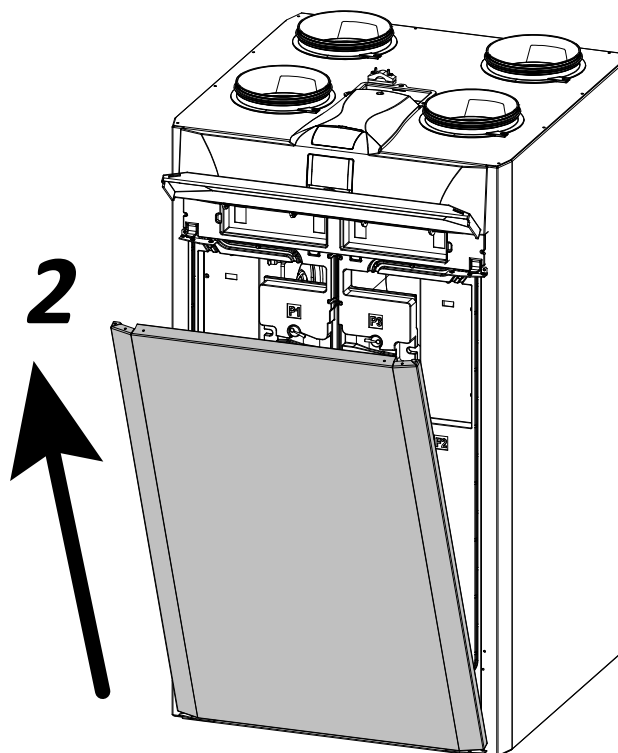
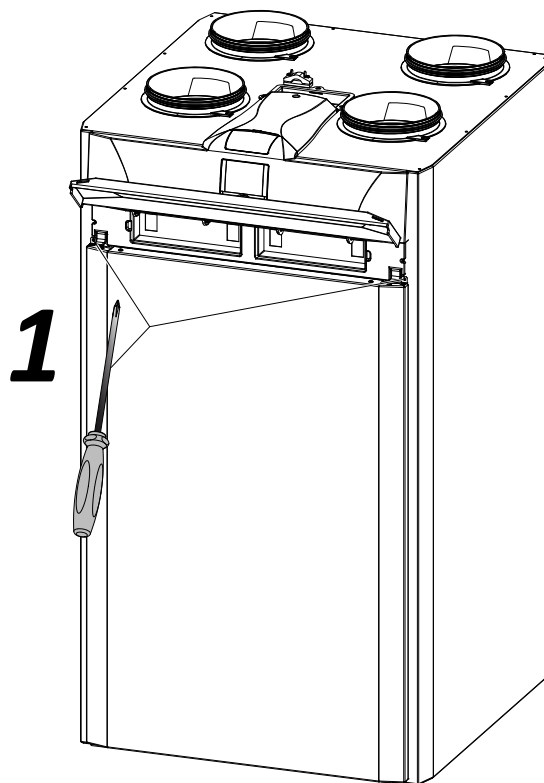

- Tirare la fascetta (A) per rimuovere lo scambiatore di calore.

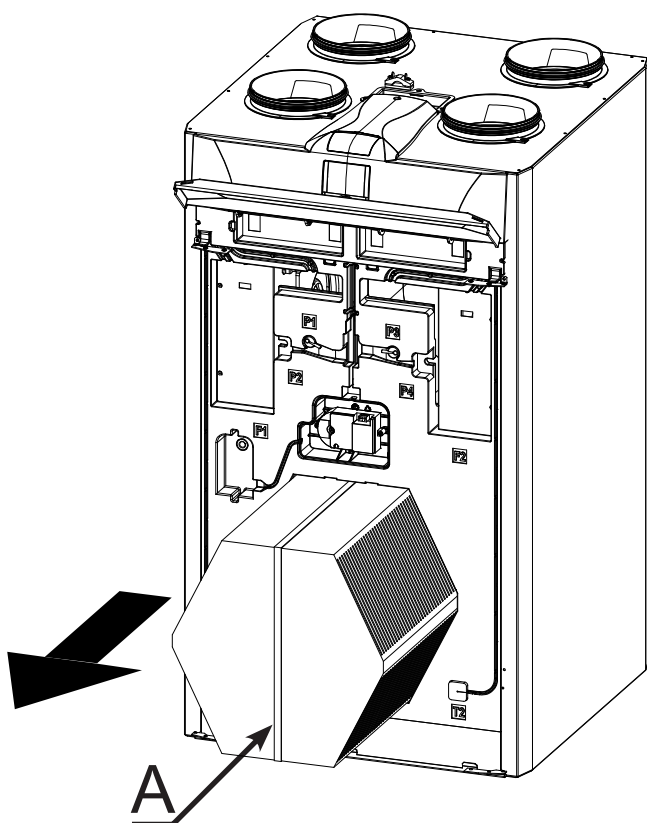

ATTENZIONE!: Lo scambiatore può contenere residui d'acqua.

- Valutare lo stato dello scambiatore e se necessario procedere alla pulizia:

- Usare una spazzola morbida per pulire le alette.
- Usare un aspirapolvere o un compressore (no alta pressione) per rimuovere sporco e polveri.

IMPORTANTE!: Pulire sempre nella direzione contraria a quella del flusso dell'aria.

- Nel caso in cui non sia più necessario nessun'altro tipo di intervento, ricollocare nell'ordine inverso tutti i componenti e reinserire la corrente.

• Controllo dei ventilatori

Controllare i ventilatori 1 volta ogni due anni.



Togliere sempre l'alimentazione elettrica prima di accedere alla macchina.

- Aprire lo sportello frontale e rimuovere il pannello frontale togliendo le viti come illustrato nel capitolo sulla manutenzione dello scambiatore di calore.

- Rimuovere i pannelli di colore nero (B) posti davanti ai ventilatori.

- Estrarre i ventilatori (C) facendo attenzione ai cavi elettrici.

NOTA: per estrarre i ventilatori occorre rimuovere completamente i cavi elettrici e i dispositivi di fissaggio a scatto degli stessi.

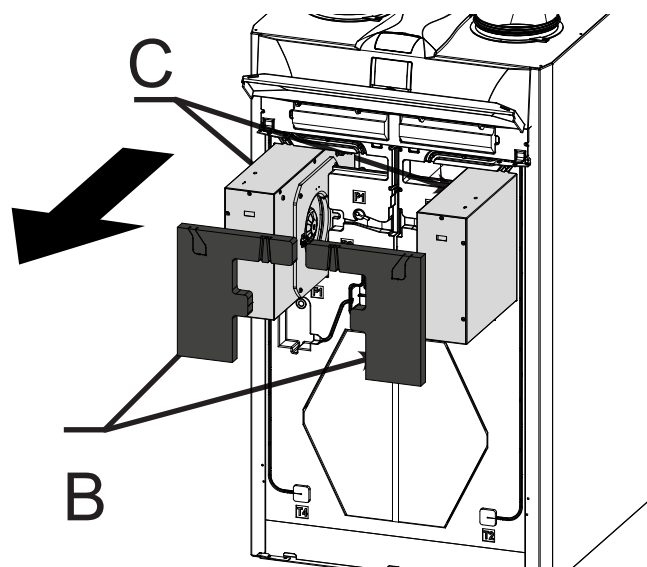

- Pulire i ventilatori utilizzando una spazzola morbida per le pale dei ventilatori ed utilizzare un aspirapolvere (D) per rimuovere la polvere.

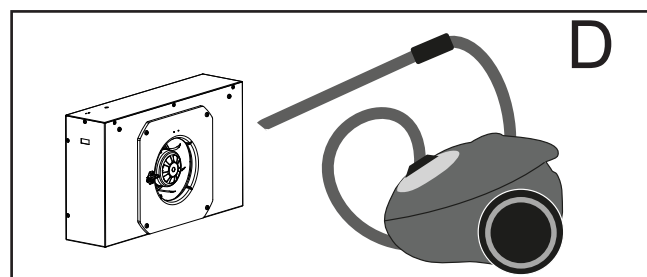

ATTENZIONE!: NON DANNEGGIARE LE PALE DEL VENTILATORE.

- Nel caso in cui non sia più necessario nessun'altro tipo di intervento, ricollocare nell'ordine inverso tutti i componenti e reinserire la corrente.

- ESSENTIAL SAFETY RULES

It is dangerous to touch the appliance with parts of your body wet and with bare feet.

Do not perform any type of intervention or maintenance without first having disconnected power to the appliance.

Do not tamper with or modify the adjustment or safety devices without being authorised and without instructions.

Do not twist, detach or pull the power cords coming out of the appliance even if not plugged in.

Do not pour or spray water on the appliance.

Never insert anything through the filter seat holes.

Do not remove any protection without first having disconnected power to the appliance.

Do not throw or leave any residual packing material within the reach of children as it is a potential risk of danger.

Do not install the appliance in explosive or corrosive atmospheres, in moist areas, outdoors or in extremely dusty environments.

- SAFETY REQUIREMENTS



The appliance can be used by children no younger than 8 years old and by persons with reduced physical, sensory or mental capabilities, or lack of necessary experience and knowledge as long as they are supervised or after they have received instructions regarding safe use of the appliance and understanding the hazards related to it.

Children must not play with the appliance.

The cleaning and maintenance to be carried out by the user cannot be done by children without supervision.

Before performing any operation, make sure to:

- 1 - Disconnect electric power to the appliance.
- 2 - Close the water supply valve of the coil and let it cool off (pre-and post-heating coils if installed as accessories).
- 3 - Install a circuit breaker switch in an easily accessible position near the appliance or appliances.

⚠ RISK OF INJURY!



For safety purposes, during installation, maintenance and repairs, abide by the following:

- Always wear work gloves and safety shoes.
- Do not be exposed to flammable gases.

⚠ RISK OF INJURY/MATERIAL DAMAGE / DAMAGE TO APPLIANCE!

The appliance is very heavy.

Lifting it can cause injuries.

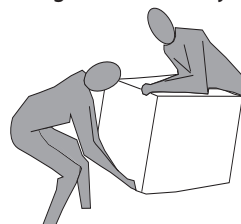

Have another person help you lift it in order to carry the machine.

Lift it slowly and pay attention that it does not fall.

The fans can reach a speed of 3000 rpm.

Do not insert objects or your hands into the electric fan.

Do not remove the safety labels inside the appliance. If illegible, have them replaced.

Make sure to earth the appliance.

Always request original spare parts when replacing components.

The installation site must be chosen so that there is sufficient space for the connections of the air pipes and to allow maintenance to be carried out conveniently.

Make sure there is at least 1 m of open space in front of the appliance to allow for maintenance operations.

If the appliance is hung on a wall, make sure the wall has a superficial mass of at least 200 kg/m². Otherwise use a stand to install it on the floor (optional accessory sold separately).

Do not install the appliance near bedrooms.

To improve environmental comfort, install silencers on the ambient air input and return piping.

The appliances cannot be installed in environments cooler than < 12°C.

The residential ventilation systems are designed for constant operation to avoid the formation of condensation and mould in the environments. The units can only be switched off for scheduled maintenance.

The appliances cannot be used to dry structures and masonry of new homes.

ATTENTION! It is strictly forbidden to operate the unit before having connected the 4 air ducts to the ducting system.

- USE AND STORAGE OF THE MANUAL

This instruction manual is intended for the machine user, owner and technical installer and must always be available for consultation.

The instruction manual indicates the intended use of the machine, its technical features and provides indications as to its correct use, cleaning and adjustments. It also provides important indications for maintenance, for residual risks and anyhow to carry out operations with particular attention.

This manual must be considered as a part of the machine and must be **KEPT FOR FUTURE REFERENCE** until the final scrapping of the machine.

The instruction manual must always be available for consultation and preserved in a dry and protected area.

Should it be lost or damaged, the user can request a new manual from the manufacturer or retailer, indicating the model and serial number of the machine shown on its rating plate.

This manual reflects the state of technology at the moment it was drafted. The manufacturer reserves the right to update production and following manuals without being obliged to update previous versions as well.

The manufacturer will not be held liable in case of:

- improper use or misuse of the machine
- use nonconforming to that expressly specified in this publication
- serious shortcomings in intended and recommended maintenance
- changes to the machine or any unauthorised intervention
- use of non-original spare parts or not specific for the model
- total or partial failure to comply with the instructions
- Exceptional events

- SCOPE

BEFORE INSTALLING THE APPLIANCE READ THIS MANUAL CAREFULLY

Residential ventilation appliances convey outdoor air through the cross-flow heat exchanger and distribute it to the different rooms by means of a duct distribution system.

Moist and stale air is suctioned and then, again passing through the cross-flow heat exchanger, is exhausted to the outside of the appliance by residential ventilation.

MACHINE IDENTIFICATION

There is an identification label on each appliance bearing the data of the manufacturer and the machine type (See Figure "A").

Fig. "A"

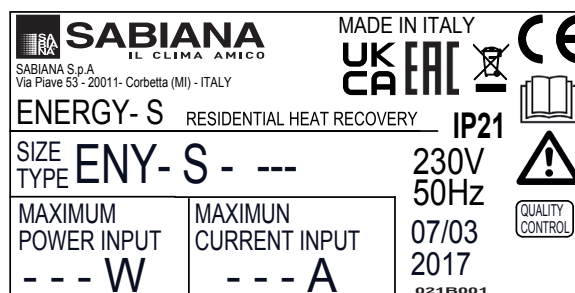

- WASTE DISPOSAL

Consumables and replaced parts should be disposed of safely and in accordance with the environmental protection legislation.



RANGE

Model	Version Equipment	Side Acoustic Insulation	Integrated Modulating Electric Resistance	Flow Configuration	Integrated Humidity Sensor	Integrated Automatic Flow Rate Control	Energy Class	Electric Resistance Power (W)
ENY-S-170	STANDARD	-	-	Default LH Reversible	*	**	A	-
ENY-S-270	STANDARD	-	-	Default LH Reversible	*	**	A	-
ENY-S-360	STANDARD	-	-	Default LH Reversible	*	**	A	-
ENY-S-460	STANDARD	X	-	Default LH Reversible	*	**	A	-
ENY-S-600	STANDARD	X	-	Default LH Reversible	*	**	A	-
ENY-SEL-170	STANDARD	-	X	LH	*	**	A	500
ENY-SEL-270	STANDARD	-	X	LH	*	**	A	900
ENY-SEL-360	STANDARD	-	X	LH	*	**	A	1250
ENY-SEL-460	STANDARD	X	X	LH	*	**	A	1600
ENY-SEL-600	STANDARD	X	X	LH	*	**	A	2000
ENY-SER-170	STANDARD	-	X	RH	*	**	A	500
ENY-SER-270	STANDARD	-	X	RH	*	**	A	900
ENY-SER-360	STANDARD	-	X	RH	*	**	A	1250
ENY-SER-460	STANDARD	X	X	RH	*	**	A	1600
ENY-SER-600	STANDARD	X	X	DX	*	**	A	2000
ENY-SP-180 ENY-SPM-180 ***	PRO	X	-	Default LH Reversible	X	X	A+	-
ENY-SP-280 ENY-SPM-280 ***	PRO	X	-	Default LH Reversible	X	X	A+	-
ENY-SP-370 ENY-SPM-370 ***	PRO	X	-	Default LH Reversible	X	X	A+	-
ENY-SP-460 ENY-SPM-460 ***	PRO	X	-	Default LH Reversible	X	X	A	-
ENY-SP-600 ENY-SPM-600 ***	PRO	X	-	Default SX Reversible	X	X	A	-
ENY-SPEL-180 ENY-SPMEL-180 ***	PRO	X	X	LH	X	X	A+	500
ENY-SPEL-280 ENY-SPMEL-280 ***	PRO	X	X	LH	X	X	A+	900
ENY-SPEL-370 ENY-SPMEL-370 ***	PRO	X	X	LH	X	X	A+	1250
ENY-SPEL-460 ENY-SPMEL-460 ***	PRO	X	X	LH	X	X	A	1600
ENY-SPEL-600 ENY-SPMEL-600 ***	PRO	X	X	SX	X	X	A	2000

* Humidity sensor available as an accessory

** Pressure transducer for automatic control of flow rates available as an accessory

*** Models fitted with enthalpy heat exchangers

Model	Version Equipment	Side Acoustic Insulation	Integrated Modulating Electric Resistance	Flow Configuration	Integrated Humidity Sensor	Integrated Automatic Flow Rate Control	Energy Class	Electric Resistance Power (W)
ENY-SPER-180 ENY-SPMER-180 ***	PRO	X	X	RH	X	X	A+	500
ENY-SPER-280 ENY-SPMER-280 ***	PRO	X	X	RH	X	X	A+	900
ENY-SPER-370 ENY-SPMER-370 ***	PRO	X	X	RH	X	X	A+	1250
ENY-SPER-460 ENY-SPMER-460 ***	PRO	X	X	RH	X	X	A	1600
ENY-SPER-600 ENY-SPMER-600 ***	PRO	X	X	DX	X	X	A	2000

* Humidity sensor available as an accessory

** Pressure transducer for automatic control of flow rates available as an accessory

*** Models fitted with enthalpy heat exchangers

DIMENSIONS

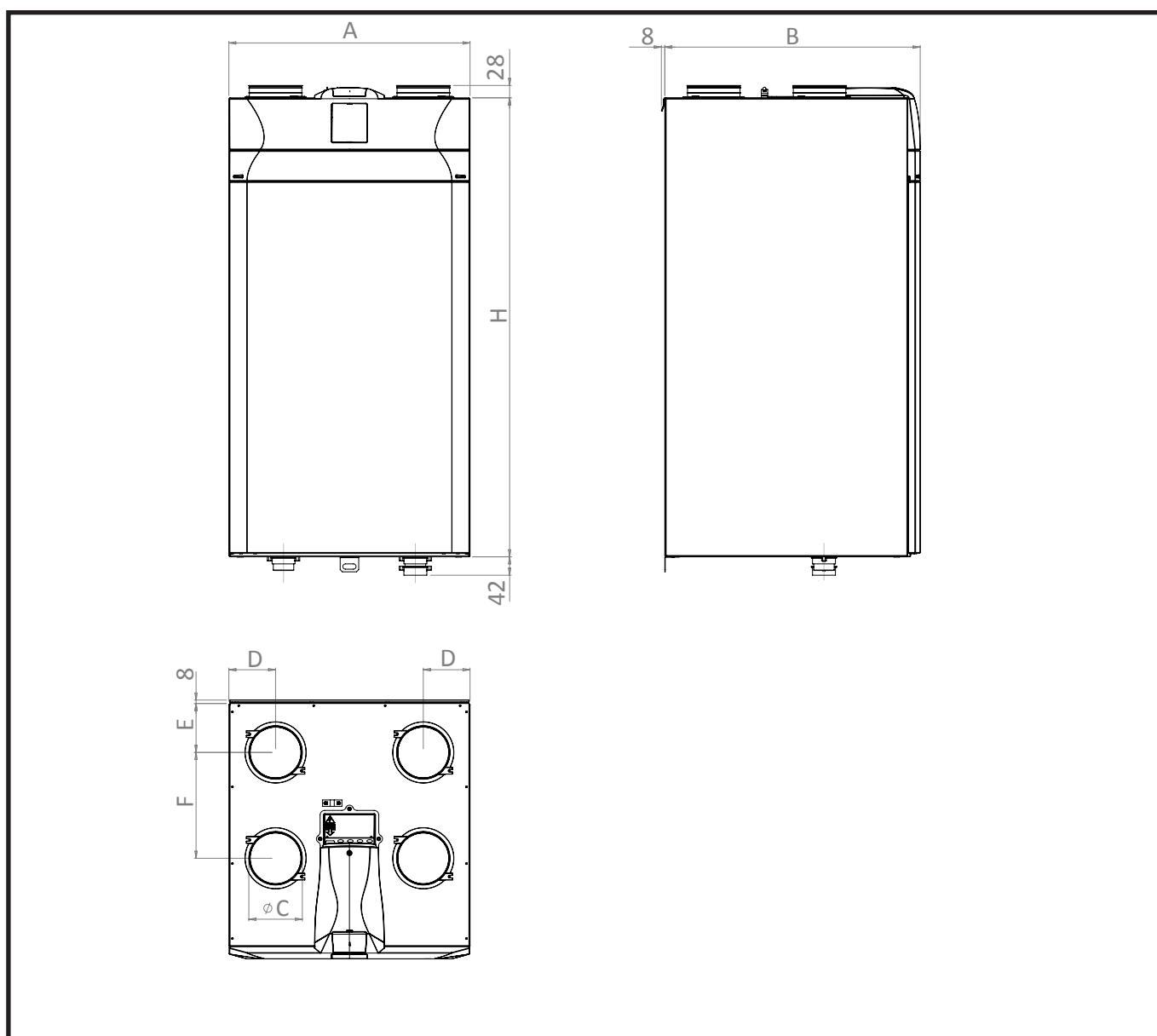

Model	A (mm)	B (mm)	Ø C (mm)	D (mm)	E (mm)	F (mm)	H (mm)
ENY - S - 170	547	505	125	106	93.5	212.5	1041
ENY - S - 270	547	580	160	106	111	240	1041
ENY - S - 360	547	630	160	106	111	290	1041

DIMENSIONS

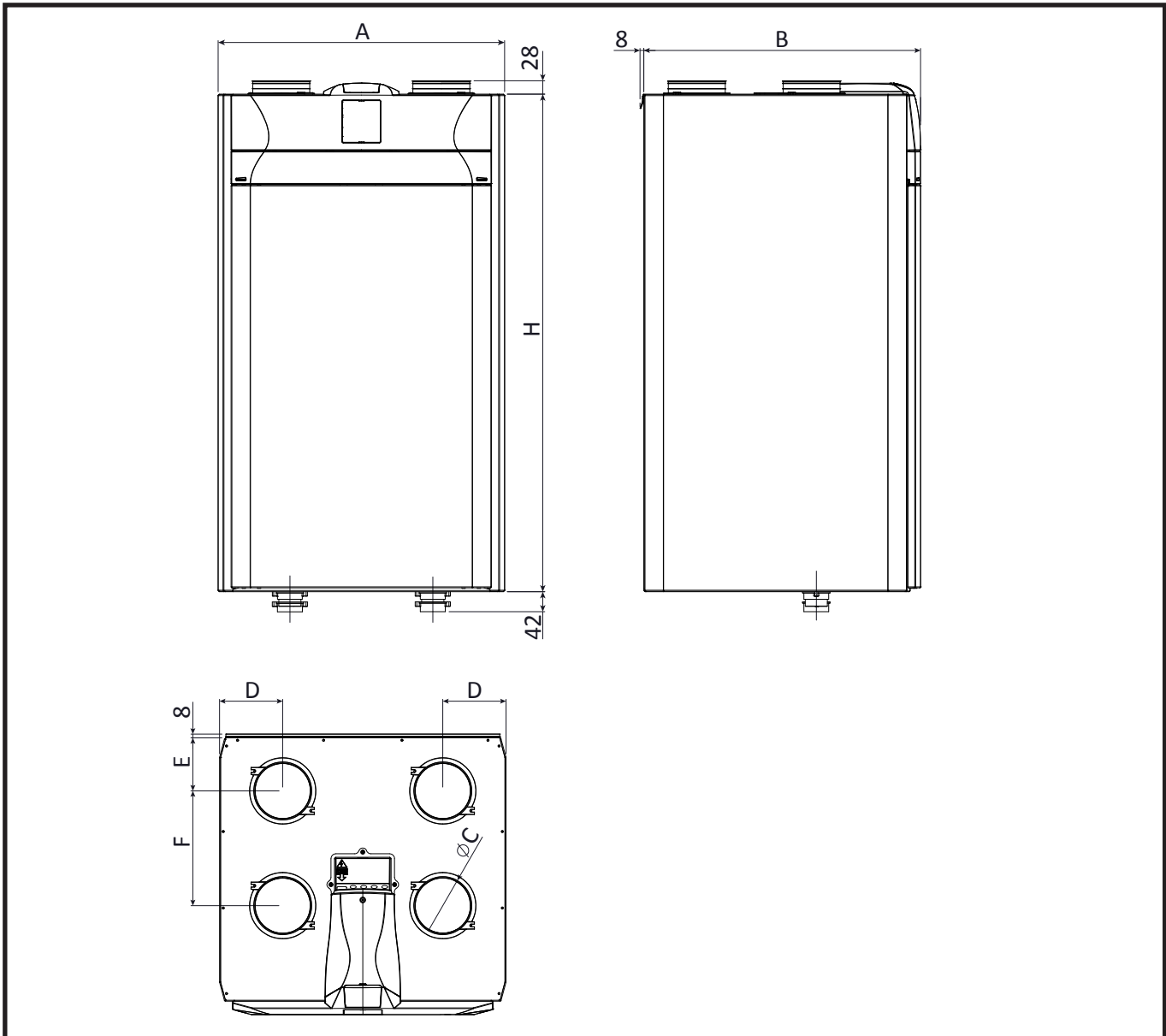

Model		A (mm)	B (mm)	Ø C (mm)	D (mm)	E (mm)	F (mm)	H (mm)
<i>Heat Exchangers Standard</i>	<i>Enthalpy Heat Exchangers</i>							
ENY - SP - 180	ENY - SPM - 180	600	580	125	132	111	240	1041
ENY - SP - 280	ENY - SPM - 280	600	630	160	132	111	290	1041
ENY - SP - 370	ENY - SPM - 370	660	680	160	147	126	305	980
ENY - SP - 460	ENY - SPM - 460	660	680	180	147	126	305	980
ENY - S - 460	/	660	680	180	147	126	305	980
ENY - SP - 600	ENY - SPM - 600	660	680	180	147	126	305	980
ENY - S - 600	/	660	680	180	147	126	305	980

MACHINE DIMENSIONS WITH PACKAGING

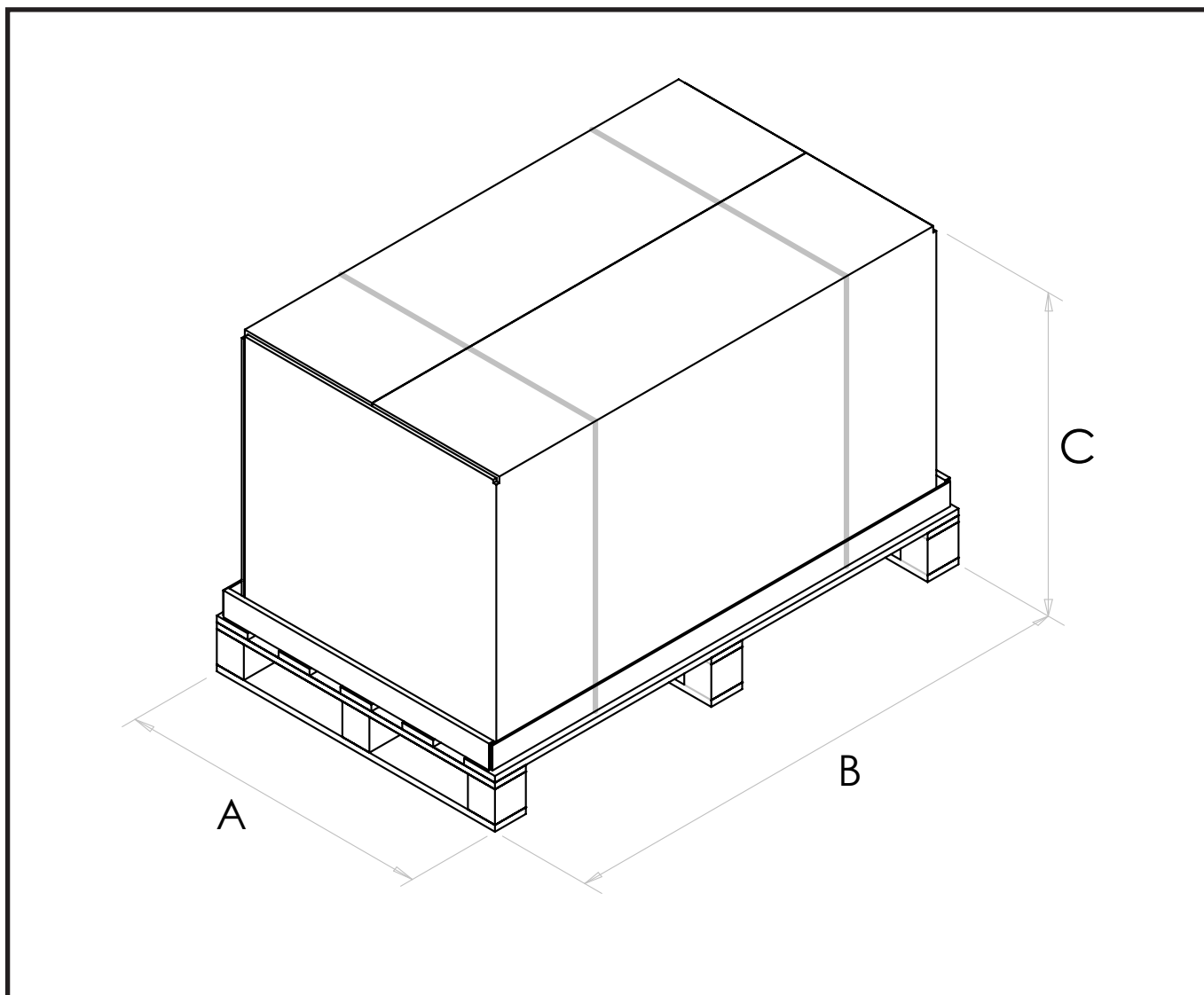

Model		A (mm)	B (mm)	C (mm)	WEIGHT (KG)	
					Heat Exchangers Standard	Enthalpy Heat Exchangers
ENY - S - 170	/	670	1200	685	56	
ENY - S - 270	/	670	1200	760	64	
ENY - S - 360	/	670	1200	810	66	
ENY - S - 600	/	780	1140	850	75	/
ENY - S - 460	/	780	1140	850	75	
ENY - SP - 180	ENY - SPM - 180	720	1200	760	64	69
ENY - SP - 280	ENY - SPM - 280	720	1200	810	66	71
ENY - SP - 370	ENY - SPM - 370	780	1140	850	75	80
ENY - SP - 460	ENY - SPM - 460	780	1140	850	75	80
ENY - SP - 600	ENY - SPM - 600	780	1140	850	75	80

TECHNICAL DATA / ENERGY - S

Model		ENY-S-170	ENY-S-270	ENY-S-360	ENY-S-460	ENY-S-600
Length	mm	505	580	630	680	680
Width	mm	547	547	547	660	660
Height	mm	1041	1041	1041	980	980
Diameter of Connections	-	DN125	DN160	DN160	DN180	DN180
Weight	kg	47	51	56	59	60
Maximum Flow Rate	m ³ /h	170	270	360	460	600
Available Static pressure at maximum flow rate	Pa	100	100	100	100	100
Flow rate of reference	m ³ /h	120	190	250	320	420
Available Static pressure at flow rate of reference	Pa	50	50	50	50	50
Minimum Flow Rate	m ³ /h	60	70	90	90	100
Maximum Available Static Pressure	Pa	250	250	350	400	450
Thermal Efficiency at flow rate of reference EN 13141-7	%	87%	87%	90%	89%	88%
Filtering Efficiency EN779 - ISO 16890	-	F7 supply - M5 exhaust ePM1 55% - ePM10 50%				
Fan Type	-	Centrifugal with EC brushless motor - Blades back - Curves at constant speed				
Maximum power output (fans and controllers)	W	45	76	125	215	300
Maximum current output (fans and controllers)	A	0.6	1.1	1.5	2.0	2,2
Electric power supply	-	Single phase -230 V – 50 Hz				
Consumption in standby	-	<1W				
Safety Property	-	Protection: IP21 EC Compliant				
Integrated modulating electric resistance	-	ENY-SEL-170 ENY-SER-170	ENY-SEL-270 ENY-SER-270	ENY-SEL-360 ENY-SER-360	ENY-SEL-460 ENY-SER-460	ENY-SEL-600 ENY-SER-600
Preheating resistance power	W	500	900	1250	1600	2000
Maximum current output with resistance	A	3	5	7	9.2	10

TECHNICAL DATA / ENERGY - SP

Model		ENY-SP-180	ENY-SP-280	ENY-SP-370	ENY-SP-460	ENY-SP-600
Length	mm	580	630	680	680	680
Width	mm	600	600	660	660	660
Height	mm	1041	1041	980	980	980
Diameter of Connections	-	DN125	DN160	DN160	DN180	DN180
Weight	kg	47	51	56	59	60
Maximum Flow Rate	m ³ /h	180	280	370	460	600
Available Static pressure at maximum flow rate	Pa	100	100	100	100	100
Flow rate of reference	m ³ /h	130	200	260	320	420
Available Static pressure at flow rate of reference	Pa	50	50	50	50	50
Minimum Flow Rate	m ³ /h	50	70	50	90	100
Maximum Available Static Pressure	Pa	160	240	390	400	450
Thermal Efficiency at flow rate of reference EN 13141-7	%	91%	91%	92%	89%	88%
Filtering Efficiency EN779 - ISO 16890	-	F7 supply - M5 exhaust ePM1 55% - ePM10 50%				
Fan Type	-	Centrifugal with EC brushless motor - Blades back - Curves at constant speed				
Maximum power output (fans and controllers)	W	50	70	120	215	300
Maximum current output (fans and controllers)	A	0.6	1.0	1.0	2.0	2,2
Electric power supply	-	Single phase -230 V – 50 Hz				
Consumption in standby	-	<1W				
Safety Property	-	Protection: IP21 EC Compliant				
Models with integrated modulating resistance	-	ENY-SPEL-180 ENY-SPER-180	ENY-SPEL-280 ENY-SPER-280	ENY-SPEL-370 ENY-SPER-370	ENY-SPEL-460 ENY-SPER-460	ENY-SPEL-600 ENY-SPER-600
Preheating resistance power	W	500	900	1250	1600	2000
Maximum current output with resistance	A	3	5	7	9.2	10

TECHNICAL DATA / ENERGY - SPM (Models fitted with enthalpy heat exchangers)

Model		ENY-SPM-180	ENY-SPM-280	ENY-SPM-370	ENY-SPM-460	ENY-SPM-600
Length	mm	580	630	680	680	680
Width	mm	600	600	660	660	660
Height	mm	1041	1041	980	980	980
Diameter of Connections	-	DN125	DN160	DN160	DN180	DN180
Weight	kg	52	56	61	64	65
Maximum Flow Rate	m ³ /h	180	280	370	460	600
Available Static pressure at maximum flow rate	Pa	100	100	100	100	100
Flow rate of reference	m ³ /h	130	200	260	320	420
Available Static pressure at flow rate of reference	Pa	50	50	50	50	50
Minimum Flow Rate	m ³ /h	50	70	50	90	100
Maximum Available Static Pressure	Pa	160	240	390	400	450
Thermal Efficiency at flow rate of reference EN 13141-7	%	88.6%	84.8%	82.7%	81.5%	75,0%
Thermal hygromeric at flow rate of reference EN 13141-7	%	72.1%	65.6%	63.4%	58.4%	55,8%
Filtering Efficiency EN779 - ISO 16890	-	F7 supply - M5 exhaust ePM1 55% - ePM10 50%				
Fan Type	-	Centrifugal with EC brushless motor - Blades back - Curves at constant speed				
Maximum power output (fans and controllers)	W	50	70	120	215	300
Maximum current output (fans and controllers)	A	0.6	1.0	1.0	2.0	2,2
Electric power supply	-	Single phase -230 V – 50 Hz				
Consumption in standby	-	<1W				
Safety Property	-	Protection: IP21 EC Compliant				
Models with integrated modulating resistance	-	ENY-SPMEL-180 ENY-SPMER-180	ENY-SPMEL-280 ENY-SPMER-280	ENY-SPMEL-370 ENY-SPMER-370	ENY-SPMEL-460 ENY-SPMER-460	ENY-SPMEL-600 ENY-SPMER-600
Preheating resistance power	W	500	900	1250	1600	2000
Maximum current output with resistance	A	3	5	7	9.2	10

DESCRIPTION OF MACHINE COMPONENTS

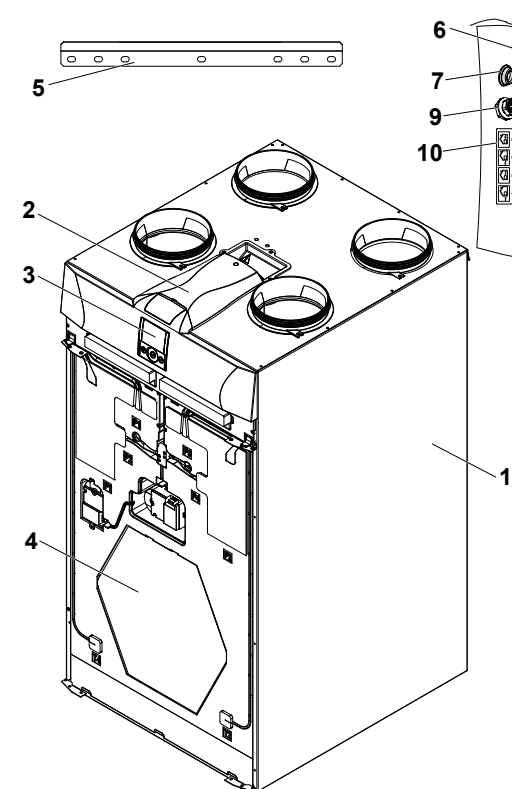

- 1 - Appliance for residential ventilation
- 2 - Power board
- 3 - T-EP capacitive touch controller
- 4 - Heat exchanger
- 5 - Hanging bracket
- 6 - Power cord
- 7 - Spacer foot
- 8 - Condensate drain plug
- 9 - Cable gland PG7
- 10 - Shank label (to use for right side connection)
- 11 - Suction cup
- 12 - Front cap (for remote control)
- 30 - T-EP support for wall mounting

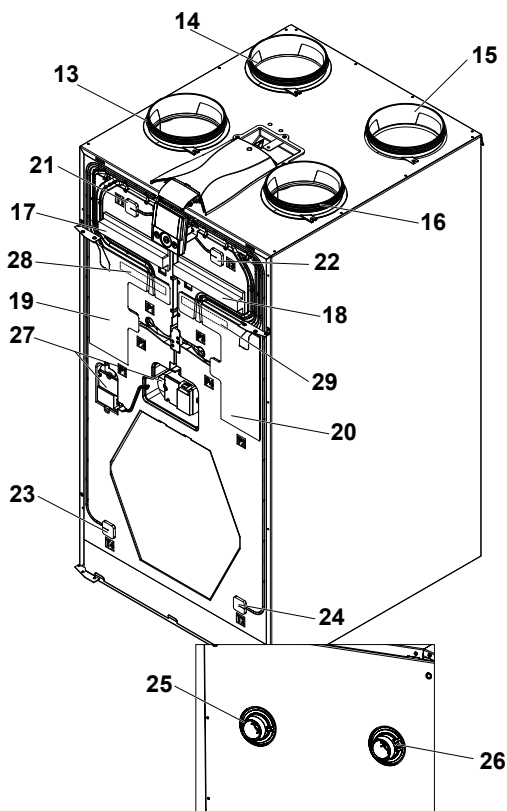

	<i>Left side connection (Standard Configuration)</i>	<i>Right side connection (supplementary Config.)</i>
13	Outdoor air connection	Extracted stale air connection
14	Exhaust air connection	Supply air connection
15	Supply air connection	Exhaust air connection
16	Extracted stale air connection	Outdoor air connection
17	Filter class F7 (outdoor air)	Filter class M5 (extracted stale air)
18	Filter class M5 (extracted stale air)	Filter class F7 (outdoor air)
19	Supply air fan	Stale air exhaust fan
20	Stale air exhaust fan	Supply air fan
21	Outdoor air temperature probe (T1)	Extracted stale air temperature probe (T3)
22	Extracted stale air temperature probe (T3)	Outdoor air temperature probe (T1)
23	Exhaust air temperature probe	(T4)Supply air temperature probe (T2)
24	Supply air temperature probe (T2)	Exhaust air temperature probe
25	Condensate drain	-----
26	-----	Condensate drain
27	Bypass Damper System	Bypass Damper System
28	LH Integrated Resistance (if any)	-----
29	-----	RH Integrated Resistance (if any)



INSTALLATION (OPERATION CARRIED OUT EXCLUSIVELY BY QUALIFIED PERSONNEL)



Attention! Installation of the appliance for residential ventilation must only be carried out by qualified personnel to avoid damage or injury.



Attention! To protect the system against filth and humidity, all the openings must remain closed until commissioning, for example using protective covers.



Attention! Do not move the unit by using the drain connections highlighted in the picture as grip points.

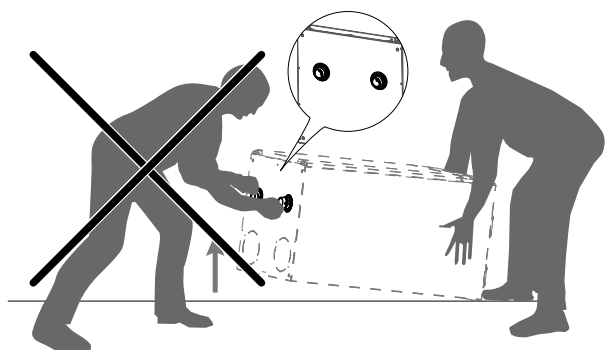

OK ✓

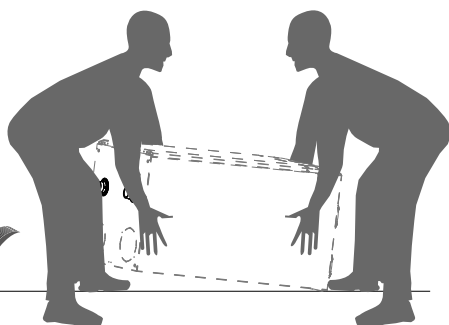

Attenzione! Do not position the unit placing the weight on the drain connections.

Mechanical loads on the drains could irreversibly damage the unit.

Pay equal attention while making the connection to the drain pipe in order to avoid damage.

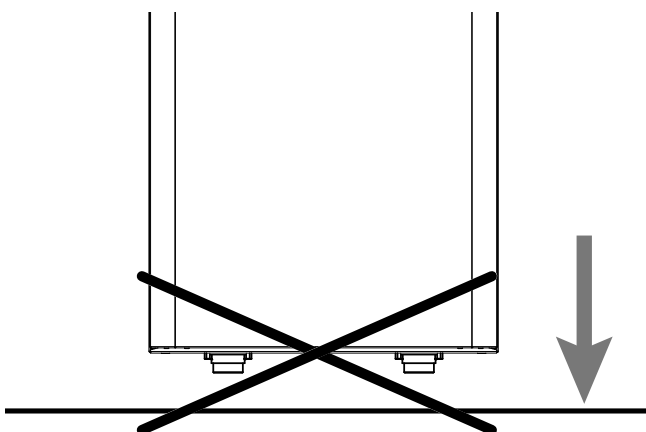

INSTALLATION INSTRUCTIONS

- The residential ventilation appliance can be installed in dry environments with the temperature above 12°C, for example in a utility room.
Installation temperature: from +12 °C to +40 °C.
- Relative humidity (installation environment): max. 60%.
- Storage temperature: -20 °C to +60 °C.

PLEASE NOTE: if the temperature in the installation room drops below 12°C, there could occasionally be condensate on the external covering of the appliance.

- Position the appliance so that the section up to the external outlet of the outdoor air and exhaust air inlet ducts is as short as possible.
- The vibrations produced by the residential ventilation appliance must be dampened. The installed appliance must be soundproofed.
- The residential ventilation appliance is mounted with a wall bracket (supplied with the machine).
- The appliance can be mounted on the floor using optional stands.
- The appliance must be accessible to perform maintenance and repairs.
- Air flow rates must be set correctly in compliance with standard DIN 1946, part 6.
- The appliance can be commissioned after having completed installation of the entire residential ventilation system.

WALL INSTALLATION OF APPLIANCE

- Fastening the bracket to the wall

Take the bracket and apply it to the wall, making sure that it is attached in a horizontal position using a spirit level, as described in the figure below (Fig. 1).

PLEASE NOTE: the screws are not included in the supply. Choose the screws and relative plugs based on the type of wall.

1 - Position the bracket and drill the necessary holes (Fig.1). **Make sure the appliance is horizontal.**

2 - Secure the bracket by applying the screws.

Model	H MIN (mm)	A (mm)	B (mm)	C (mm)
ENY-S-170 ENY-SEL-170 ENY-SER-170	1190	600	11	1000
ENY-S-270 ENY-SEL-270 ENY-SER-270	1190	600	11	1000
ENY-S-360 ENY-SEL-360 ENY-SER-360	1190	600	11	1000
ENY-S-460 ENY-SEL-460 ENY-SER-460	1130	660	67.5	940
ENY-S-600 ENY-SEL-600 ENY-SER-600	1130	660	67.5	940
ENY-SP-180* ENY-SPEL-180 ENY-SPER-180	1190	600	37.5	1000
ENY-SP-280* ENY-SPEL-280 ENY-SPER-280	1190	600	37.5	1000
ENY-SP-370* ENY-SPEL-370 ENY-SPER-370	1130	660	67.5	940
ENY-SP-460* ENY-SPEL-460 ENY-SPER-460	1130	660	67.5	940
ENY-SP-600* ENY-SPEL-600 ENY-SPER-600	1130	660	67.5	940

* Dimensions are also valid for enthalpy models

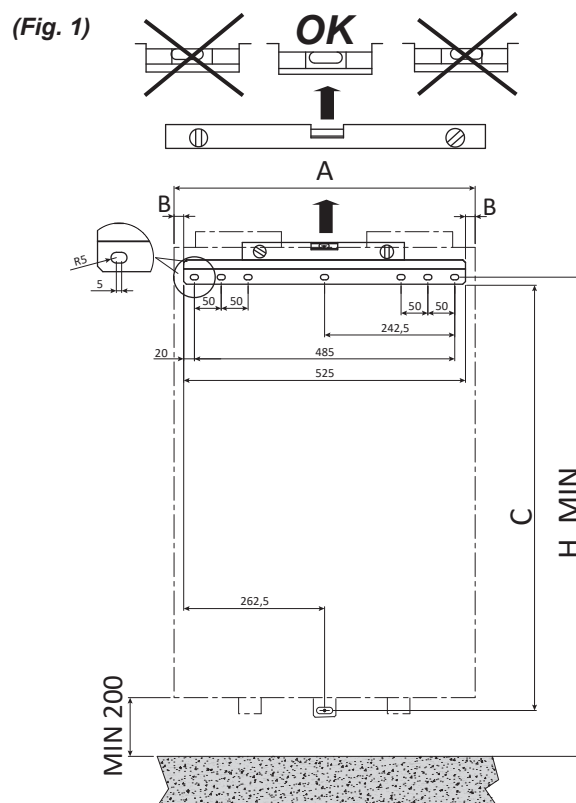

- Positioning the appliance (Fig.2)

- 1 - Position the appliance by hooking it to the hanging bracket (1).
- 2 - Position the supplied spacer foot (2) to guarantee that the appliance is level.
- 3 - Secure the appliance to the wall (3).
- 4 - Mount the condensate drain at the bottom of the appliance.

PLEASE NOTE: the screws are not included in the supply. Choose the screws and relative plugs based on the type of wall.

(Fig. 2)

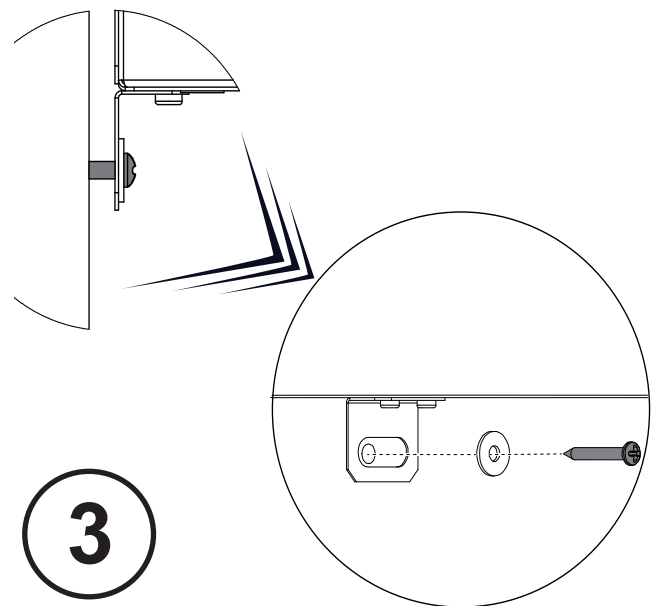
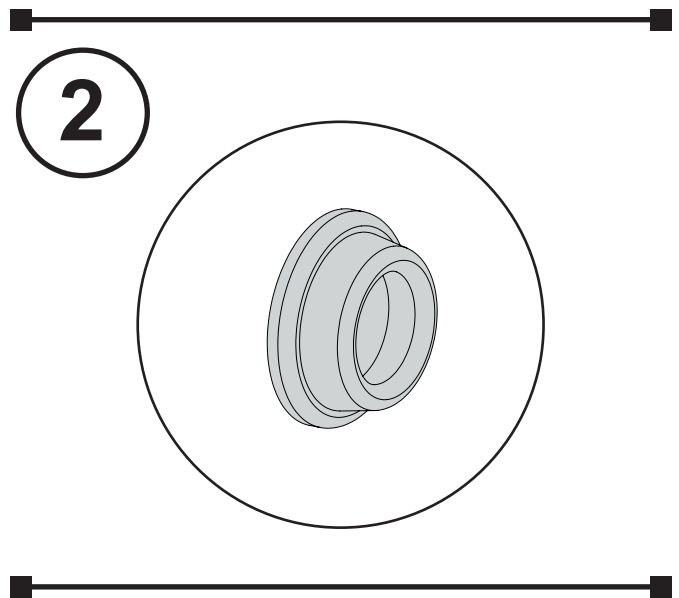
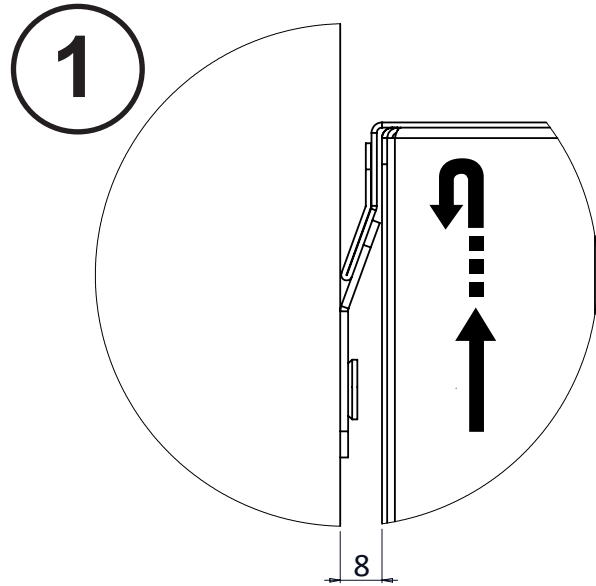
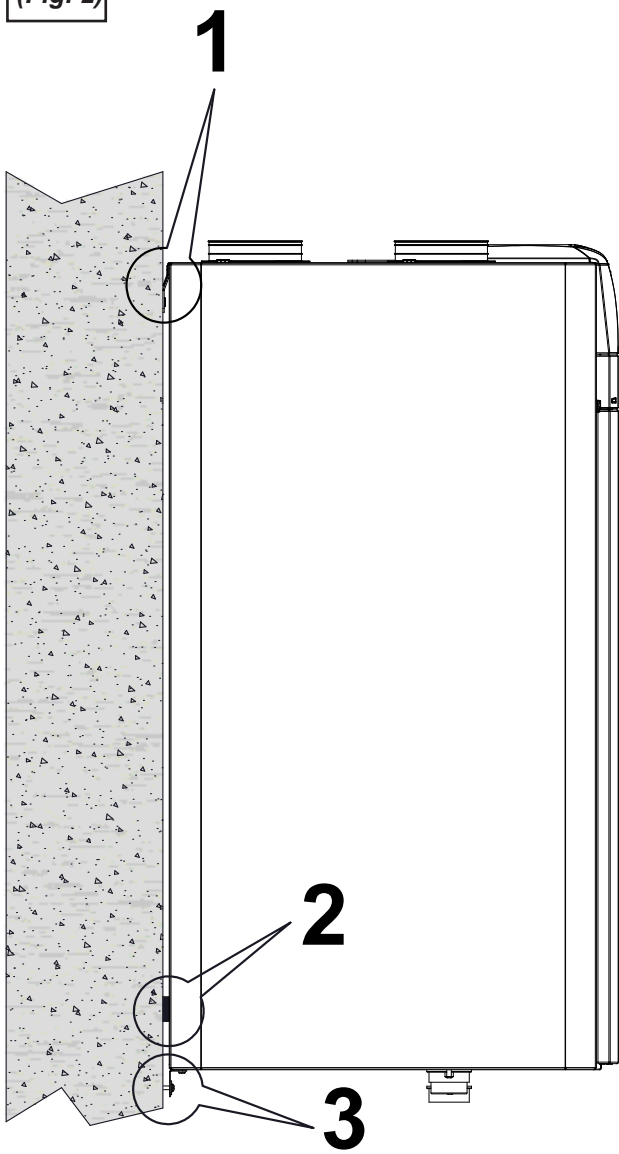

- Condensate drain connection

The connection for the condensate drain is located underneath the appliance:

Connect the condensate drain to the domestic sewage system using a duct or pipe (siphoned).

Condensate must be drained from a minimum height of 100 mm.

PLEASE NOTE: if you choose the version with right side connection, invert the condensate drain plug (see paragraph "How to change connection").

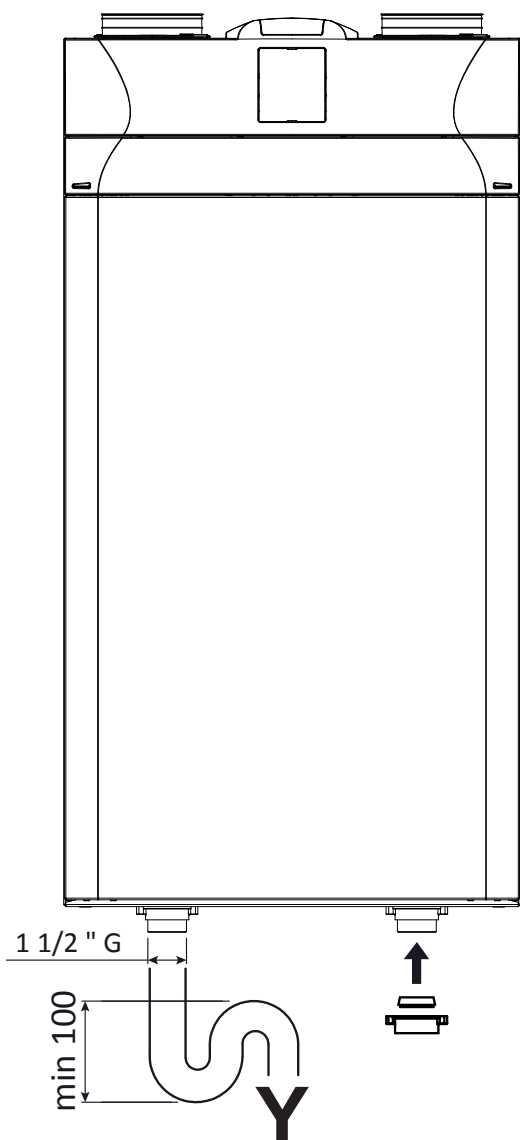

Attention! Make sure that the siphon of the condensate drain connected to the domestic sewers system is always full of water.



Attention! Make sure that the end of the siphon is at least 100 mm below the water level.

FLOOR INSTALLATION OF APPLIANCE - OPTIONAL ACCESSORY-

As an alternative, the residential ventilation appliance can be installed using the floor stands.

- Fixing the stands

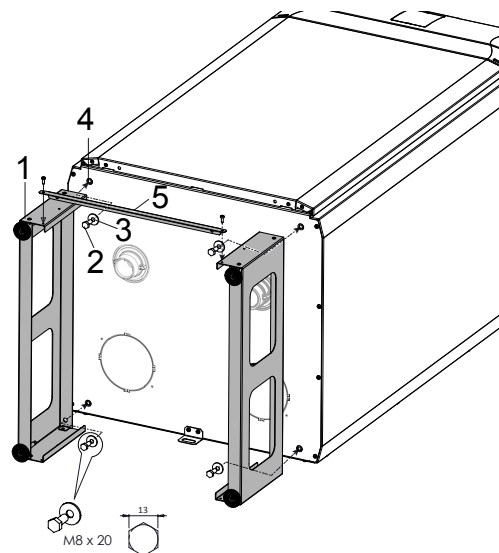

1 - Fix the stands(1) using the screws (2) and washers (3),supplied with the accessory, at the bottom of the appliance (4). Fasten the crossbar (5) to the support (1).

2 - Lift the unit and position it vertically

3 - Use a spirit level to check the position of the appliance.

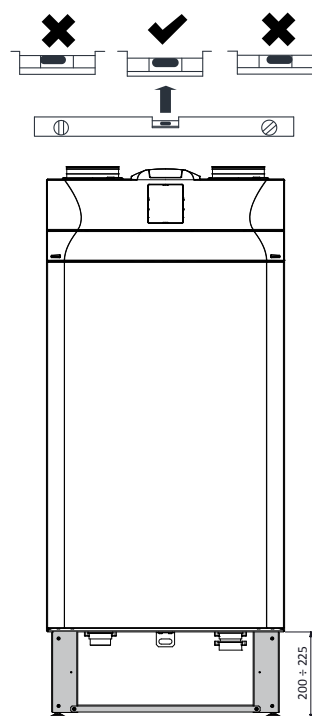



ELECTRICAL CONNECTIONS

General requirements

- Before installing the appliance, make sure that the rated supply voltage is **230V - 50 Hz**.
- Make sure that the electric system is suitable to supply, in addition to the operating current required by the unit, the current necessary to supply the household appliances and equipment already in use.
- Perform the electrical connections according to national laws and standards in force.
- Install an omnipolar switch upstream of the unit with a minimum contact distance of 3.5 mm.
- The unit must always be earthed.
- Check the power cord is in perfect condition. In no case must you repair a damaged cord with insulation tape or clamps.
- If the power cord is damaged, it must be replaced by the Technical Assistance Service or anyhow by an individual with a similar qualification to prevent any risk.
- The appliances for residential ventilation are built with the display controller on board the unit.

- When the appliance is connected electrically the controller is also powered.
- Take the power cord from the accessory bag.
- Couple the cord to the machine.
- Plug in the power cord.

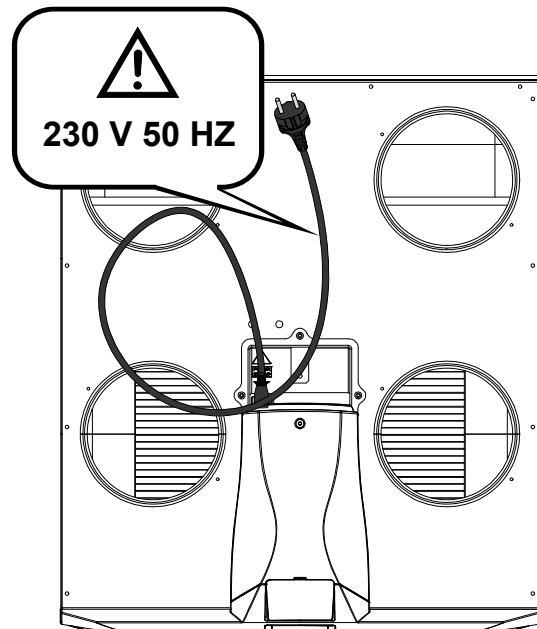

POWER BOARD

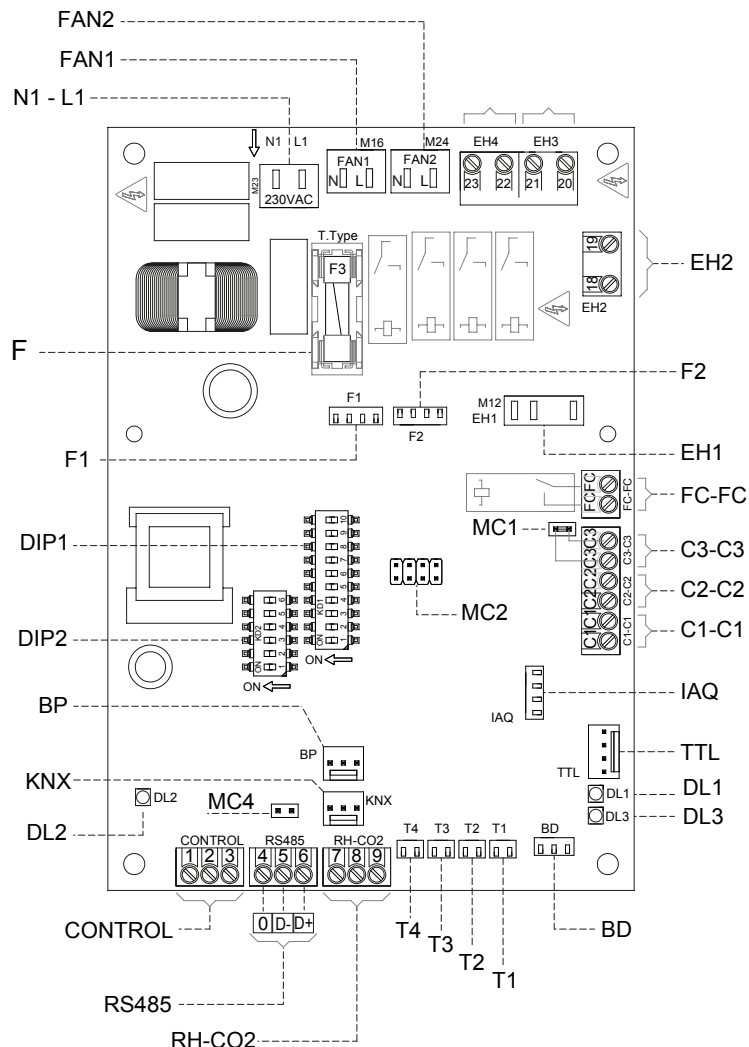

KEY:

Item	Description	Notes
N1-L1	230 Volt power terminals	/
F	Fuse 5x20	/
FAN 1	230 Volt Power Supply - Fan 1	/
FAN 2	230 Volt Power Supply - Fan 2	/
F1	0-10 Volt Signal - Fan 1	Fan 2 with inverse configuration
F2	0-10 Volt Signal - Fan 2	Fan 1 with inverse configuration
T1 ÷ T4	Temperature sensors	/
CONTROL	Control Panel	T-EP controller supplied with unit
C1-C1	NO potential-free contact (input)	Remote On/Off function – unit Off when the contact is closed
C2-C2	NO potential-free contact (input)	Booster function active when the contact is closed
C3-C3	NC potential-free contact (input) (active only if JUMPER MC1 open)	See Fireplace and Boiler functions
FC-FC	SPST Potential-Free Contact	/
IAQ	Internal Relative Humidity Sensor	/
RS485	Modbus Connection	/
DIP 1	Configuration Dip Switch	See Configuration Dip Switch table
DIP 2	Address Dip Switch for ModBus networks	8 Dip Switches - for max 60 units
MC4	Master/slave jumper or Modbus network	The network must be closed on the last unit in case of RS485 Modbus connection. It is closed by closing Jumper MC4.
BP	Differential Pressure Sensor Connection for automatic air flow rate control	Accessory for <i>ENY-S</i> models Standard for <i>ENY-SP</i> models
BD	By-pass damper connection (FreeCooling)	/
TTL	Connection for additional boards	Accessory/Optional
EH1	PWM control preheating output	/
EH2	Pre-Treatment output for controlling 230 Volt ON/OFF actuators or enabling external modulating resistance	Antifreeze with external systems
DL2	Power on LED	/
DL3	Status and alarm LED	See alarm table

CONFIGURATION DIP SWITCH (DIP 1)

DIP NO.	DEFAULT	OFF	ON
1	OFF	LH Fan Config (STANDARD CONFIGURATION)	RH Fan Config Right side connection (supplementary Config.)
2	OFF	No Pre-Treatment Air	Pre-Treatment Air Present
3	OFF	If DIP2 ON Modulating electric resistance	If DIP2 ON and DIP7 OFF Electric Resistance ON/OFF Hot water coil with ON/OFF valve
4	OFF	N/A	N/A
5	OFF	N/A	N/A
6	OFF	FC-FC transmits error signal to remote control unit	FC-FC closes with the unit in ON position in order to provide the ignition consent of the accessory electrostatic filter Crystal Round
7	OFF	No Geothermal Hydronic Coil	If DIP2 and DIP3 ON Geothermal Hydronic Coil Present
8	OFF	Contact C3-C3 with function that prevents negative ambient pressure in presence of chimney	Contact C3-C3 with atmospheric boiler start-up booster
9	OFF	If DIP2 ON Internal modulating preheating resistance	If DIP2 ON, DIP3 OFF External modulating preheating resistance
10	OFF	N/A	N/A

Connection with remote control

The control is provided by default fitted on the appliance, however it can also be remotely by fitting it on the wall.

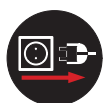

Always disconnect power before accessing the unit.

1- Remove the controller from the front panel using the suction cup accessory.

2- Remove the 3-pole connector coupled to the controller.

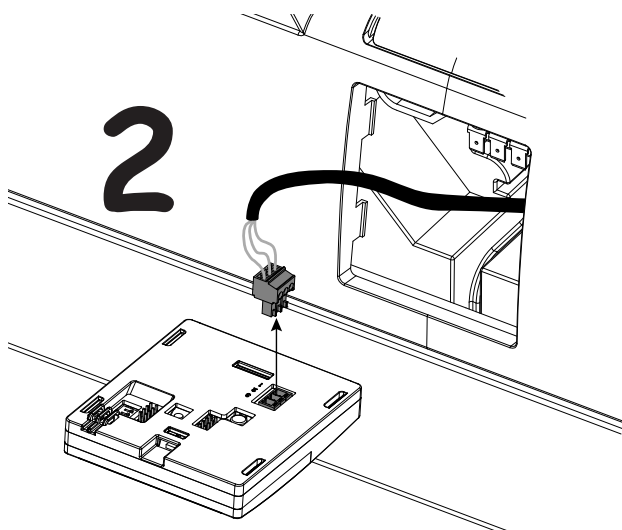
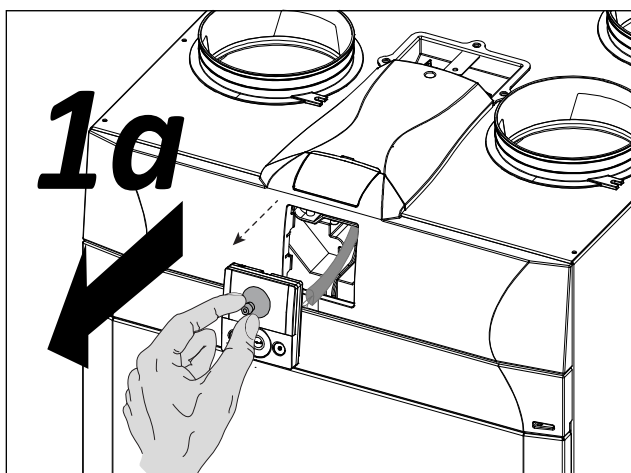
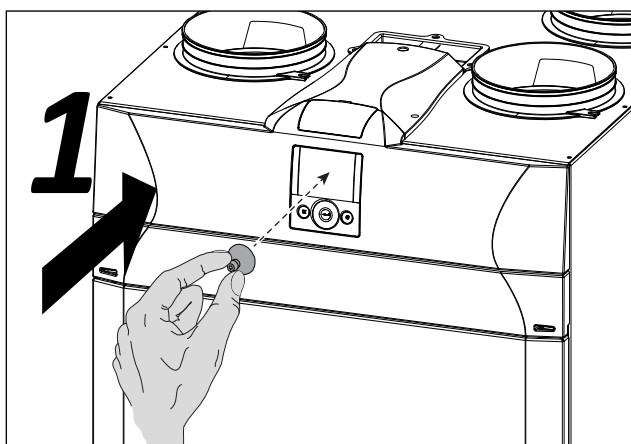

3) Unscrew the top cover to access the electric compartment where the power board is located.

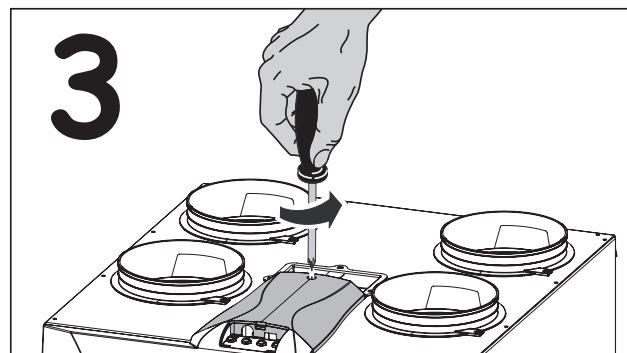

4) Remove the cable connected to the "CONTROL" connector (**terminals 1-2-3**) of the power board.

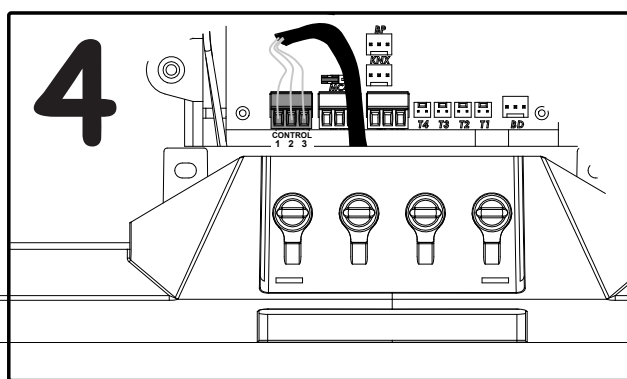

5) Perform the new connection to position the controller on the wall, respecting the sequence of the terminal numbers:

- apply the supplied cable gland as indicated in the figure;
- fix the cable in the cable gland;
- connect the cable to terminals 1-2-3 from the power board to the controller respecting the numbers;

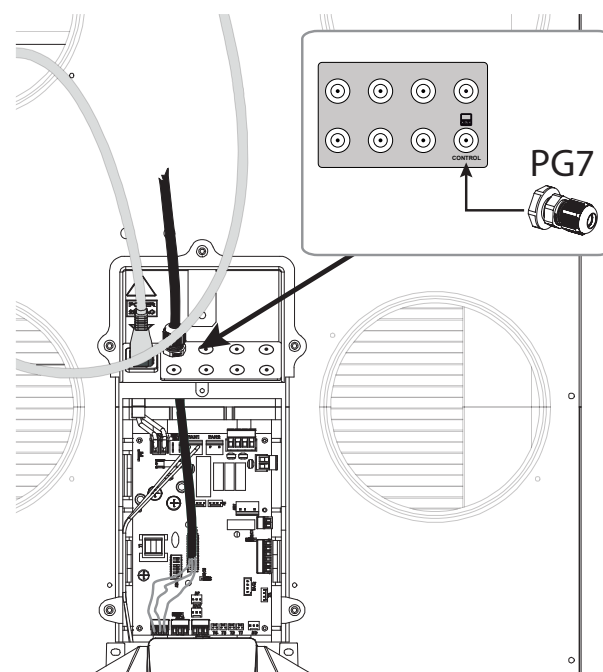

Installing controller on the wall

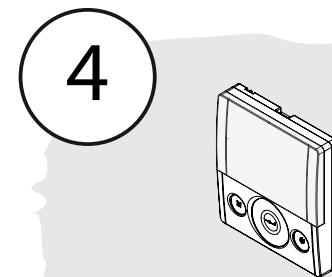
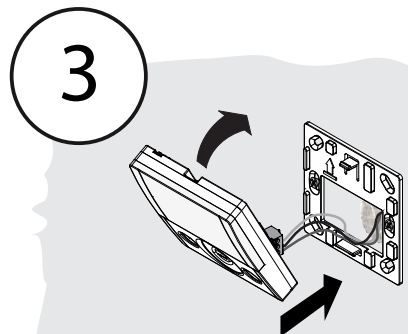
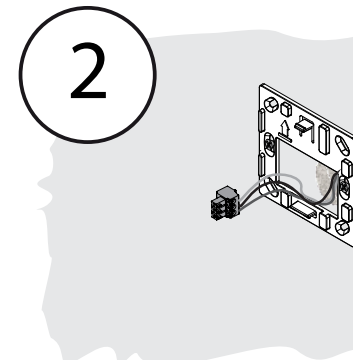
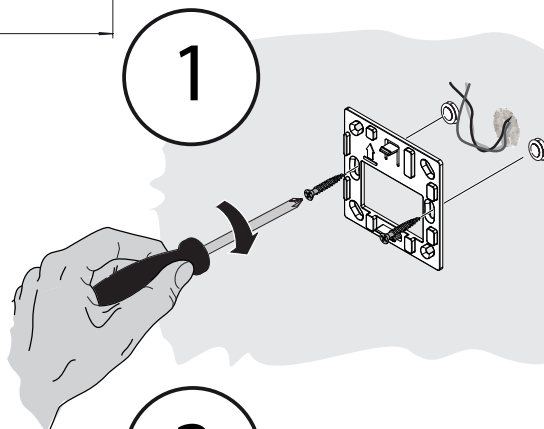
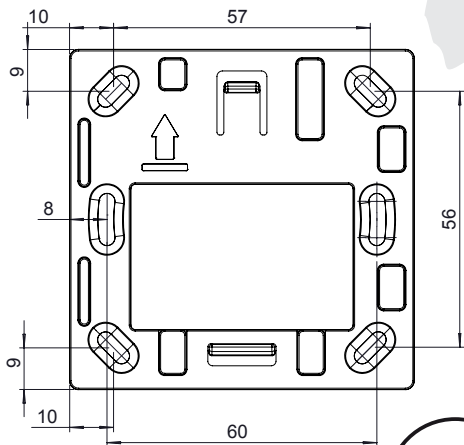
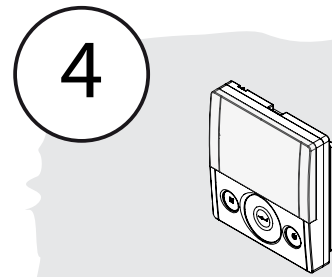
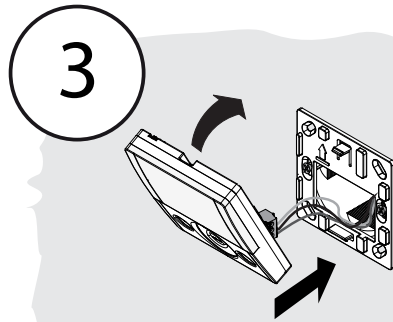
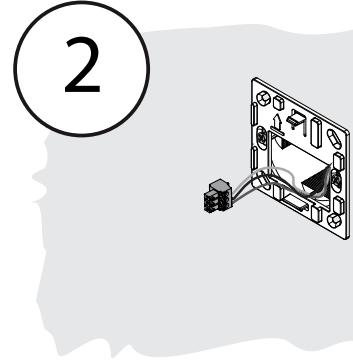
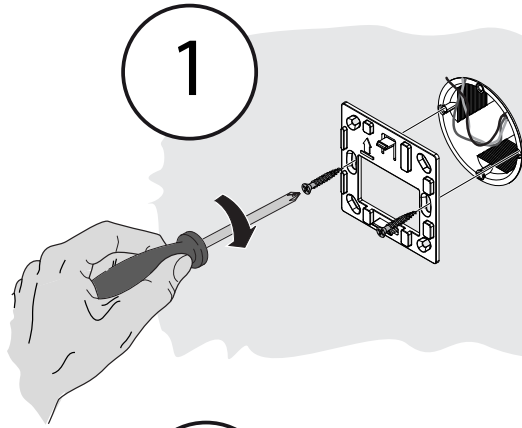

T-EP TOUCH CONTROLLER

Introduction

This device was designed for the control of controlled mechanical ventilation units. It is suitable for ENERGY SMART units.

The Main Screen on the control panel permits access to two settings sub-menus:

1. USER Settings Menu where the user can select the operating mode and set the clock;
2. TECHNICAL Settings Menu where the installer can calibrate the flow rate, change the standard unit operating parameters and monitor the operating state.

On the main screen, the user can view alarm reports and main readings of the temperature and humidity.

The USER Settings Menu offers these options:

1. Manual selection of the following preset ventilation modes:

- a) **Party Mode** - Intensive timed ventilation
- b) **Holiday Mode** - Permanent or timed anti-mould ventilation.

2. **Automatic Mode**, available for units equipped with air quality sensor (humidity or CO₂).

3. Customised selection of desired air flow rate in manual mode:

- a) 100% - Nominal ventilation (standard)
- b) 70% - Reduced ventilation (nighttime)
- c) 45% - Humidity Control for High Humidity Rate Environments
- d) 25% - Humidity Control for Low Humidity Rate Environments

4. Weekly Programming.

The MAIN SCREEN features the following options:

1. The preheating icon indicates activation of Anti-freeze mode.
2. A timed warning icon lights up to suggest filter replacement.
3. A damper bypass icon indicates automatic activation of free-cooling mode.
4. Weekly Program Display ⁴.

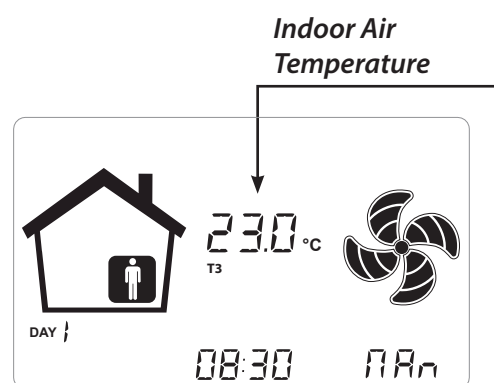

The TECHNICAL Menu offers these options:

1. Option of confirming or editing the operating parameters.
2. Monitoring of work conditions.
3. Setting the nominal calibration speed of the fans.
4. Input and Selection of the Weekly Program available to the user.

⁴ The four Weekly Programs can be set by the installer and another 4 weekly programs can be set up according to the user's specific requirements.

The User Settings menu allows the user to enable or disable the Weekly Program configured by the installer.

Description of the Controller

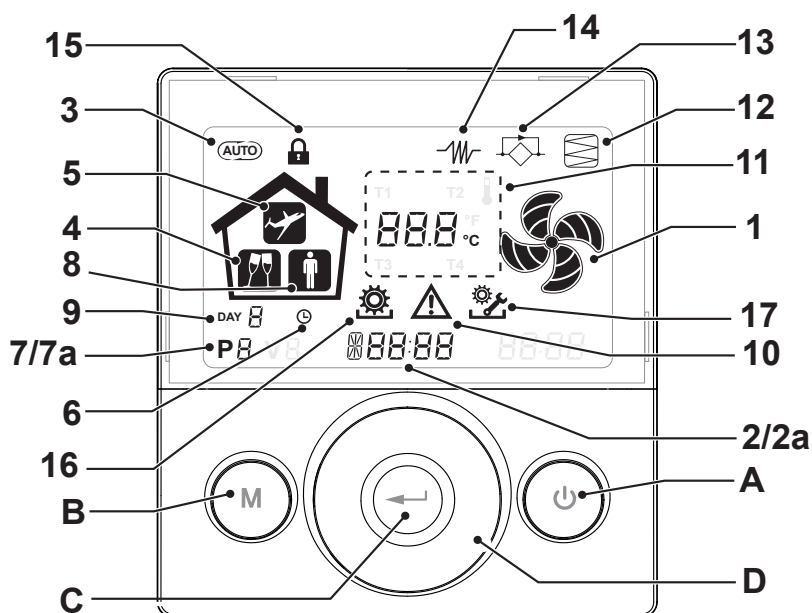

Keys:

A		<ul style="list-style-type: none"> Start and Stop the machine; Access Technical Menu (only authorised staff): when the unit is ON, press the keys and at the same time for 5 seconds to access the menu.
B		<ul style="list-style-type: none"> Access User Menu; Access Technical Menu (only authorised staff): when the unit is ON, press the keys and at the same time for 5 seconds to access the menu; Exit Menu.
C		<ul style="list-style-type: none"> Confirm.
D		<ul style="list-style-type: none"> Move a finger on the TOUCH PAD to: Increase/decrease the ventilation speed; or the setting parameters; Scroll between functions.

Display - Functions

1		<ul style="list-style-type: none"> Manual Ventilation function.
2		<ul style="list-style-type: none"> Booster function
3		<ul style="list-style-type: none"> Automatic mode.
4		<ul style="list-style-type: none"> Preset ventilation: Party mode
5		<ul style="list-style-type: none"> Preset ventilation: Holiday mode
6		<ul style="list-style-type: none"> Time setting Current day setting
7		<ul style="list-style-type: none"> Weekly program activation Weekly program deactivation

Display - Alerts and alarms

2a		<ul style="list-style-type: none"> Display of current time Text field
7a		<ul style="list-style-type: none"> Number of current program
8		<ul style="list-style-type: none"> Presence of Person
9		<ul style="list-style-type: none"> Current day
10		<ul style="list-style-type: none"> Alarm alert
11		<ul style="list-style-type: none"> Value alert (Temperature, voltage)
12		<ul style="list-style-type: none"> Filter Maintenance/Dirty filter
13		<ul style="list-style-type: none"> Bypass in use - Free-cooling mode
14		<ul style="list-style-type: none"> Preheating - Antifreeze mode icon
15		<ul style="list-style-type: none"> Function lock activated
16		<ul style="list-style-type: none"> User Menu active
17		<ul style="list-style-type: none"> Installer settings menu active
18		<ul style="list-style-type: none"> Crystall Round filter present



COMMISSIONING

The connections can be swapped to allow for flexible installation of the appliances for residential ventilation. The difference in the connections regards the position of the air connections, of the filters and of the condensate drain and RH sensor.

Left side connection (Standard version)

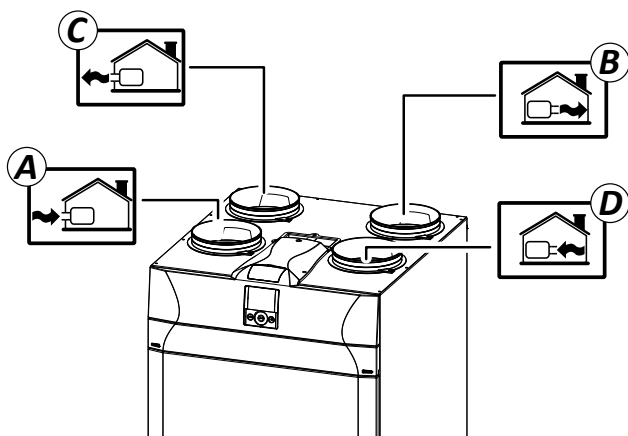

- A - Outdoor air
- B - Supply air
- C - Exhaust air
- D - Extracted stale air

Right side connection (supplementary version)

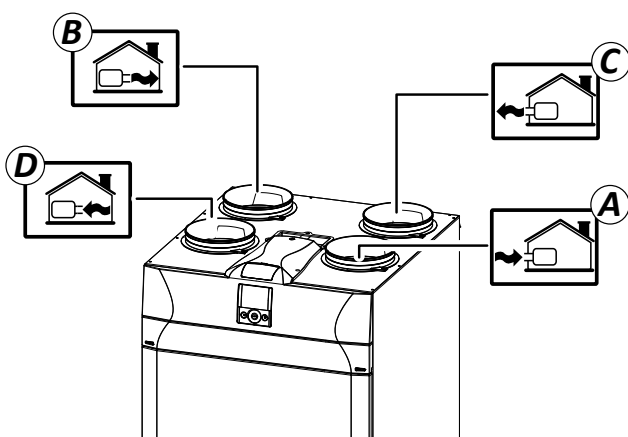

- A - Outdoor air
- B - Supply air
- C - Exhaust air
- D - Extracted stale air

PLEASE NOTE: Apply the labels, supplied with the unit, based on the new configuration

How to change connection

(For Appliances not equipped with internal modulating electric resistance)

The default appliance is set in the version with **left side connections**.

To change the machine to the RIGHT side version, proceed as follows:



Always disconnect power before accessing the unit.

1. Unscrew the top cover.

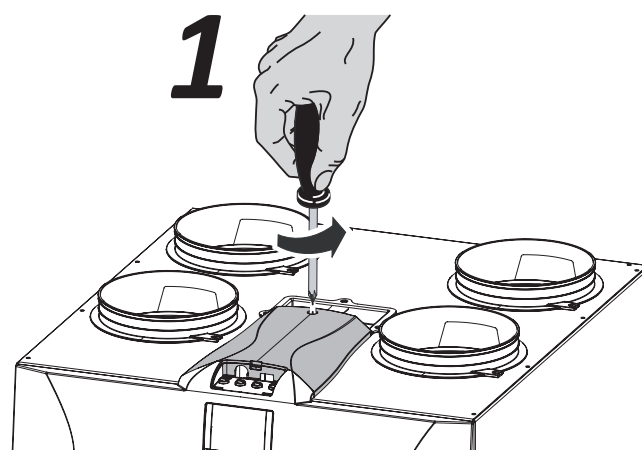

2. Remove the top cover.

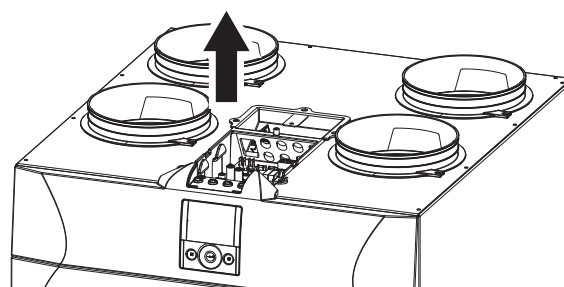
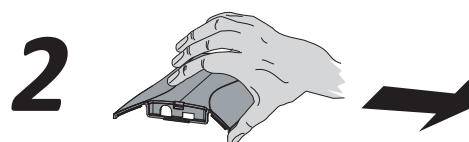

3. Position the DIP n°1 of the power board based on the desired connection:

DIP 1 = OFF LH installation (default)

DIP 1 = ON RH installation

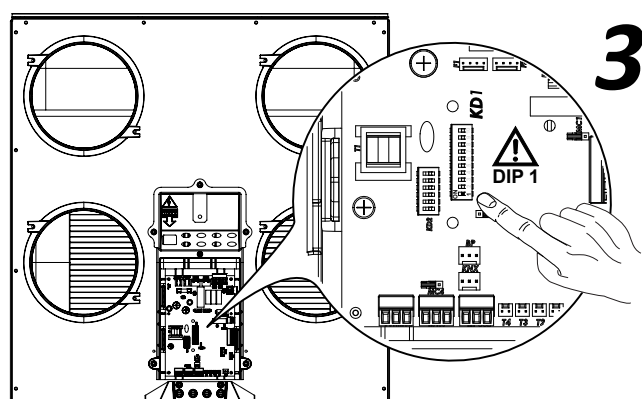

4. Position the filters as in the figure based on the desired connection:



The operations related to the connection must only be carried out by qualified personnel to avoid damage or injury.

a - Open the front panel

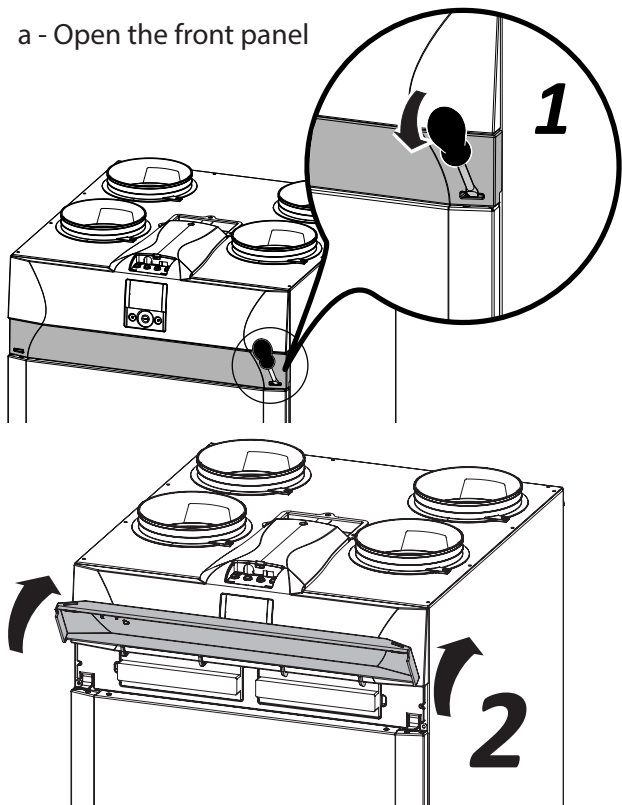

The units equipped with integrated electric resistance cannot undergo flow configuration inversion. The machine must be purchased with resistance in the left or right side version depending on the envisaged installation requirements

b - remove the plugs from the filters

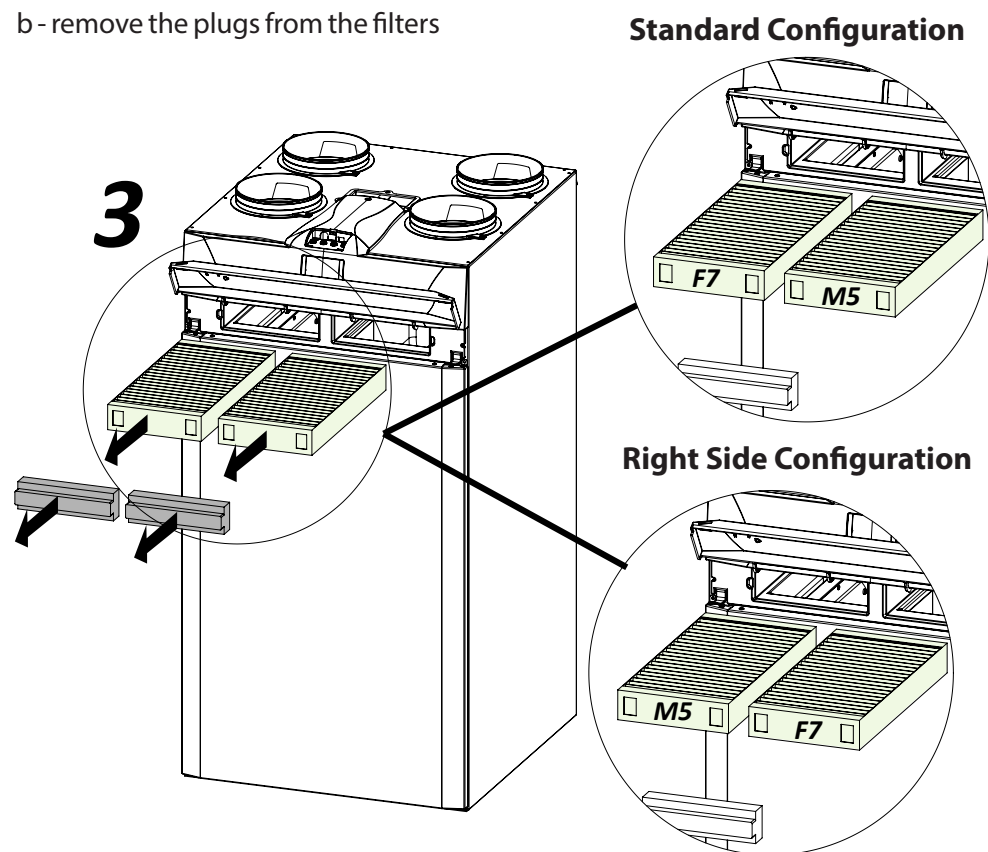

c - extract the filters and insert them based on the chosen connection.

Moving the Humidity sensor for Unit ENY-SP

The sensor is placed by default in the version with **left side connections (standard see picture 5)**.

To position the sensor for the **Right side connection (supplementary version)** you must:

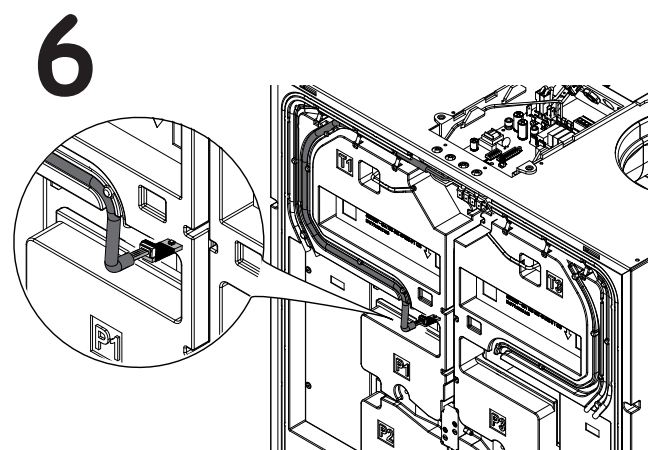
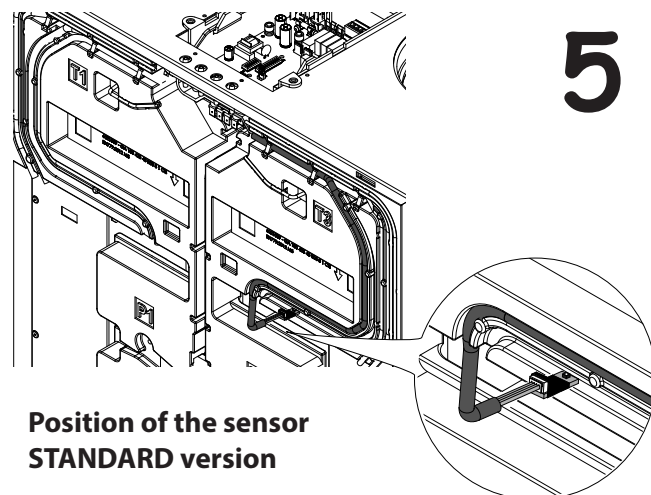
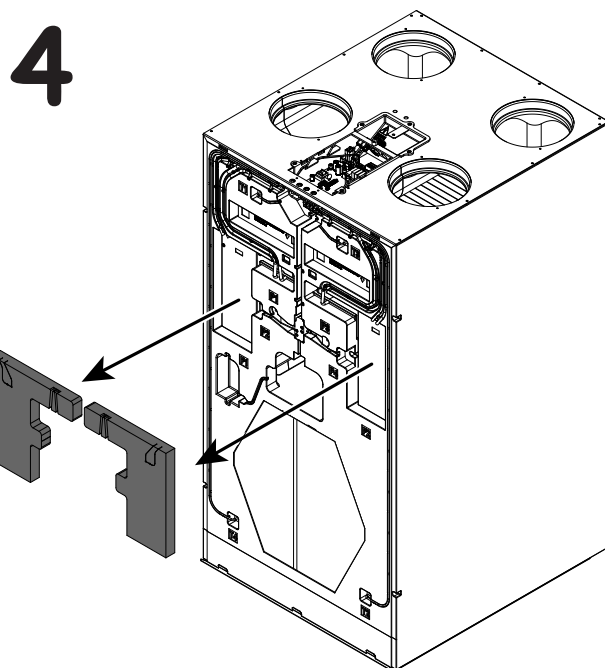
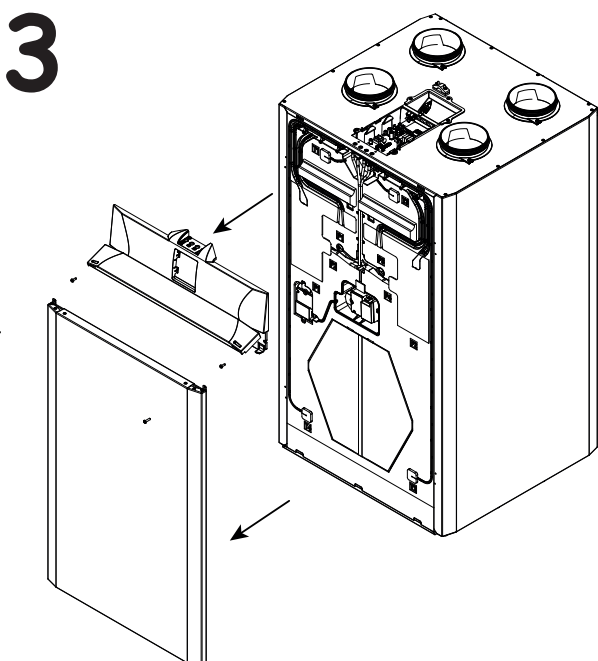
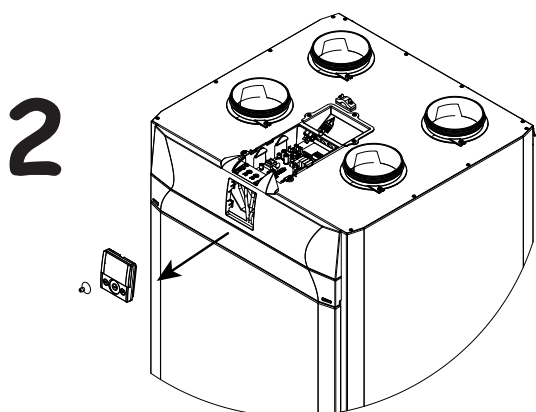
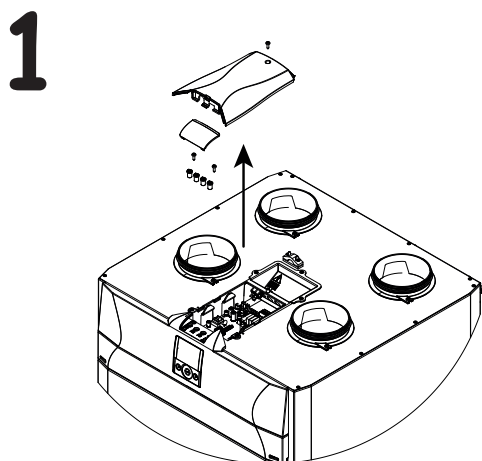

Put all the components back in place and proceed with the assembly of the condensate drain

In the event of installing the sensor as an accessory, follow the instructions of the information sheet attached to the accessory pack.

Condensate drain connection

Position the condensate drain based on the desired connection:

Unscrew the plug and fix a drain or siphon as indicated in the figure.

Condensate must be drained from a minimum height of 100 mm.

If you choose the version with right side connection, swap the plug of the condensate drain.

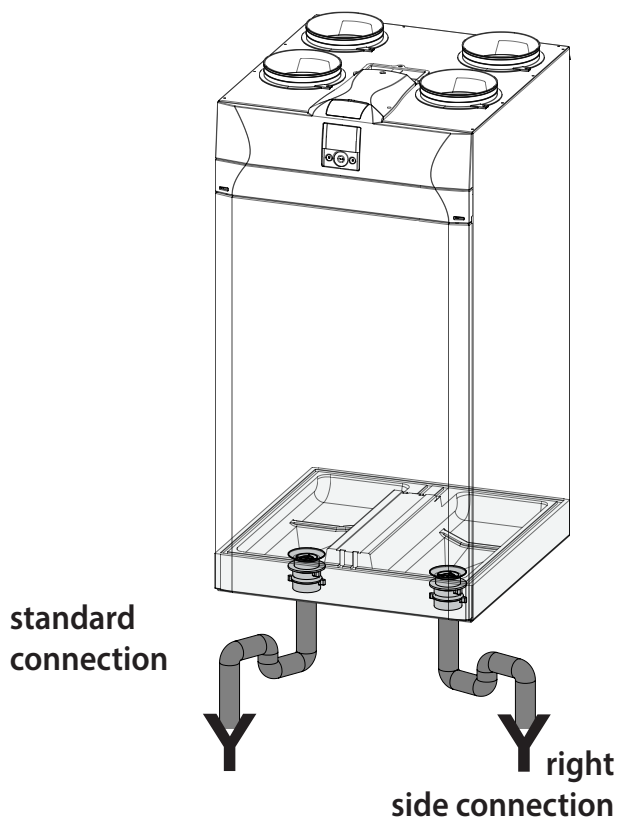

SETTING THE FLOW RATES

Before setting flowrates, fans are run at factory default speed.

Before setting flowrates, Touch Pad is inhibited to perform any speed modulation. This is communicated by the message "Tab" blinking in the central field of the display.

WARNING!: no speed regulation is possible without first flowrate setting

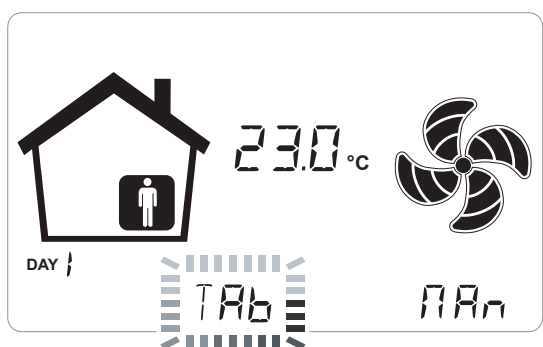

To set the air flow rate based on the number of fan revolutions, there are two possible types of calibration:

- STANDARD CALIBRATION**
In the absence of the Flow Rate Automatic Control System.
- AUTOMATIC CALIBRATION**
If there is the Automatic Flow Rate Control System.

STANDARD CALIBRATION – LEFT SIDE CONFIGURATION –

1. Use a screwdriver to remove the front panel cover.

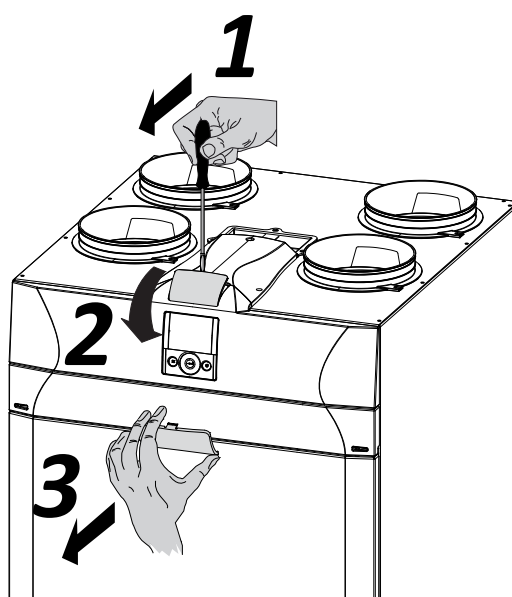

2. Remove the rubber caps of the connections P1 and P2 relative to fan V1.

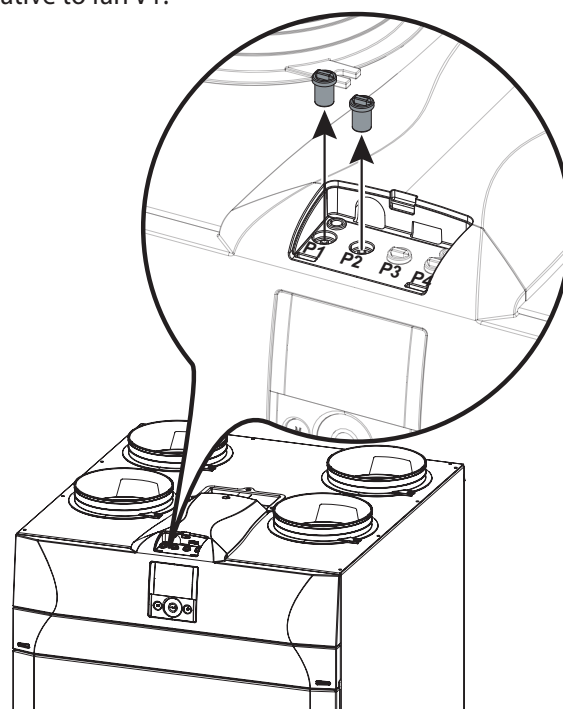

3. Connect the differential pressure gauge.

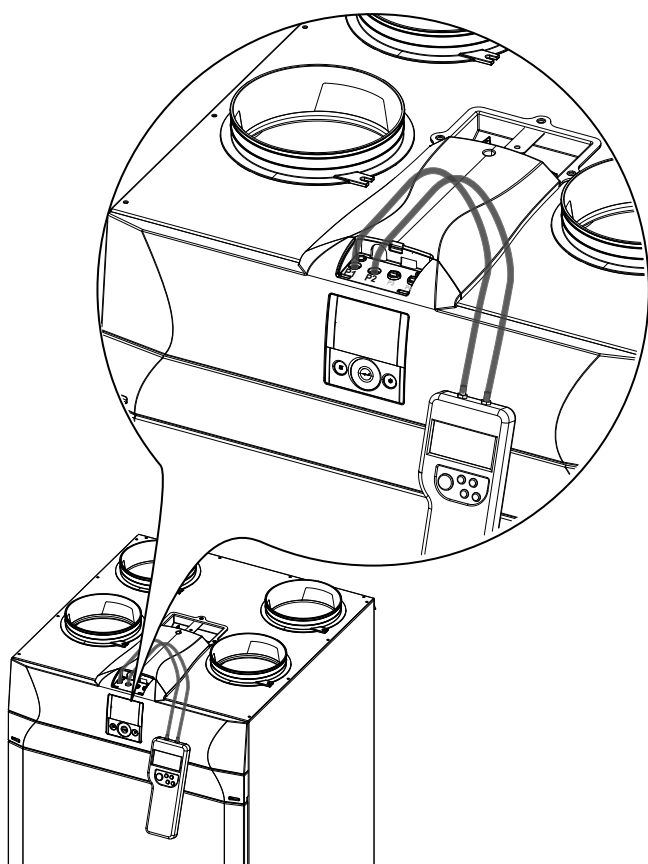

4. Turn on the appliance at the ON/OFF key on the display.

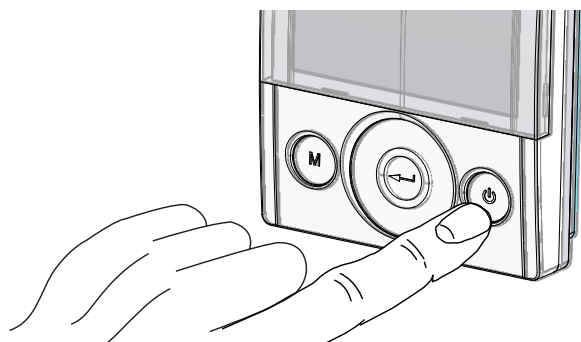

5. Press the ON/OFF and "M" Menu keys at the same time to access the **TECHNICAL MENU**.

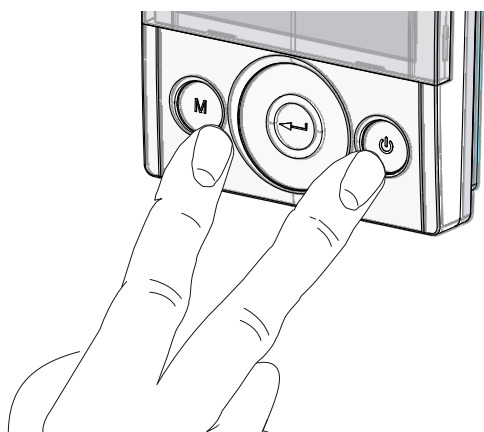

6. Use the **TOUCH PAD** to select the installer menu



Press the Enter key to confirm .

Select the "V" symbol and confirm .

The message V1 flashes;

Perform the setting of the fan V1;

access the menu by pressing enter, the display shows:

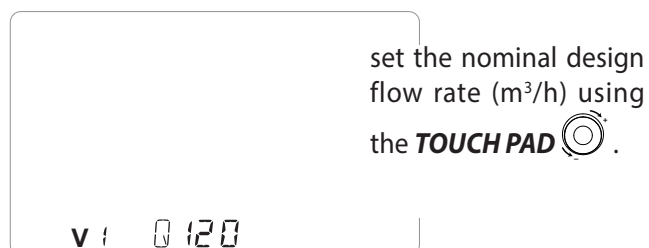

Press the Enter key to confirm .

Change the voltage value relative to the fan speed using the **TOUCH PAD**  until the differential pressure gauge displays a value equal to the value of the objective pressure drop (Pascal) shown on the display.

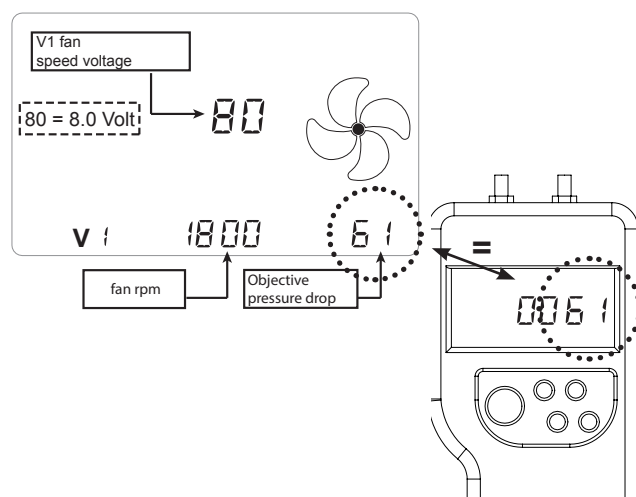

Press the Enter key to confirm .

Before going on to set the fan V2, you must disconnect the differential pressure gauge from connections P1 and P2 and put the rubber caps back in place.

Now proceed with connection of the differential pressure switch to connections P3 and P4

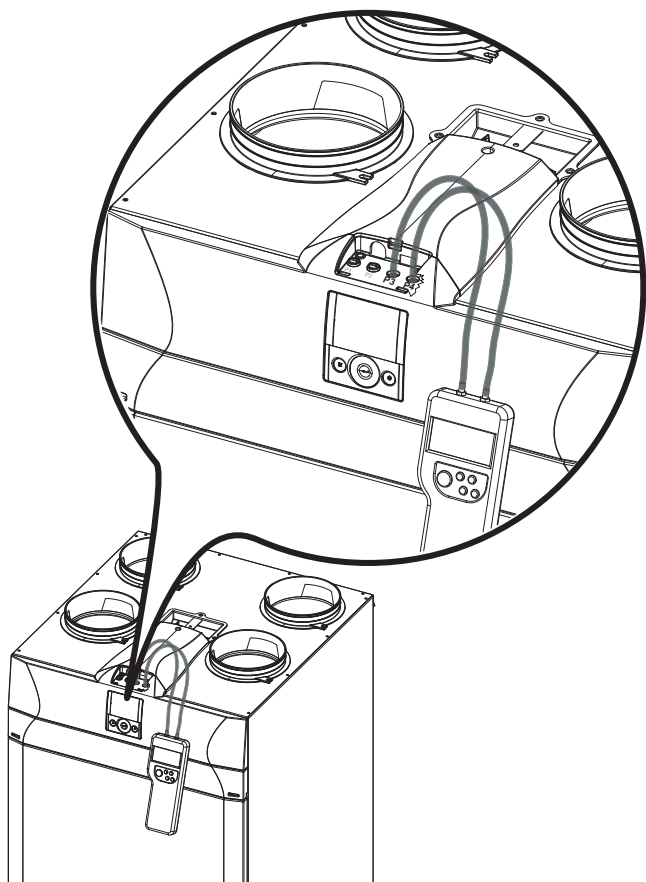

"V1" currently flashes on the control display; use the **TOUCH PAD**  to select fan "V2" and confirm by pressing enter.

Carry out the procedure described above for V1 also for fan V2.

When fan V2 has been set as well, go back to the main screen by pressing "M"  3 times.

Disconnect the differential pressure gauge and put the rubber caps and the cover of the front panel back in place.

– RIGHT SIDE CONFIGURATION –

1. Use a screwdriver to remove the front panel cover.

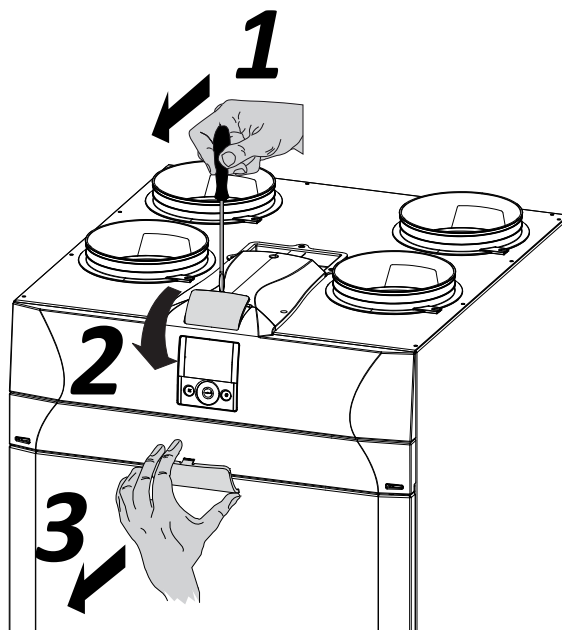

2. Connect the differential pressure gauge to connections P3 and P4.

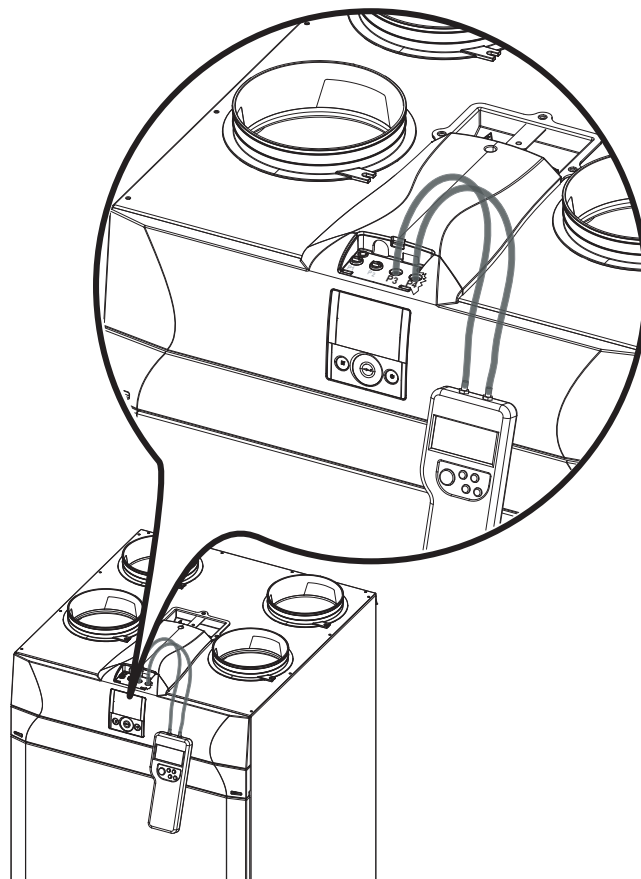

3. Turn on the appliance at the ON/OFF key on the display.

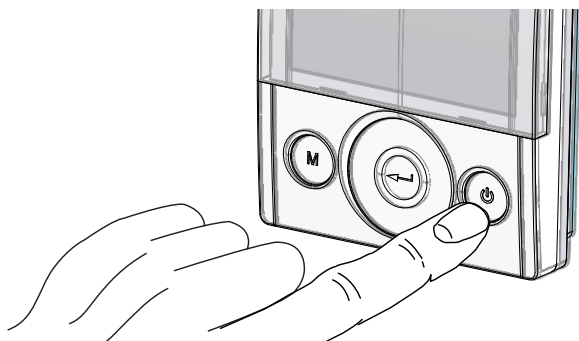

4. Press the ON/OFF and "M" Menu keys at the same time to access the **TECHNICAL MENU**.

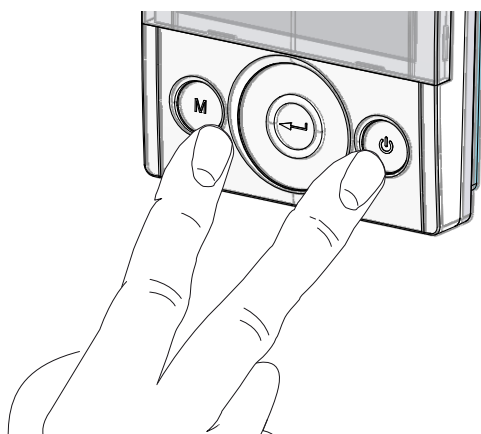

5. Use the **TOUCH PAD** to select the installer menu



Press the Enter key to confirm .

Select the "V" symbol and confirm .

The message V1 flashes;

Perform the setting of the fan V1;

access the menu by pressing enter, the display shows:

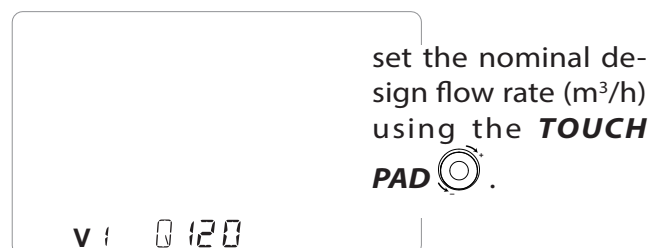

Press the Enter key to confirm .

Change the voltage value relative to the fan speed using the **TOUCH PAD**  until the differential pressure gauge displays a value equal to the value of the objective pressure drop (Pascal) shown on the display.

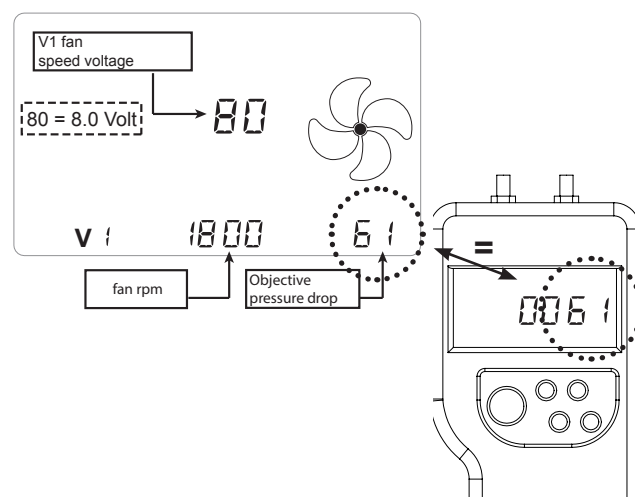

Press the Enter key to confirm .

Before going on to set the fan V2, you must disconnect the differential pressure gauge from connections P3 and P4 and put the rubber caps back in place.

Now proceed with connection of the differential pressure switch to connections P1 and P2

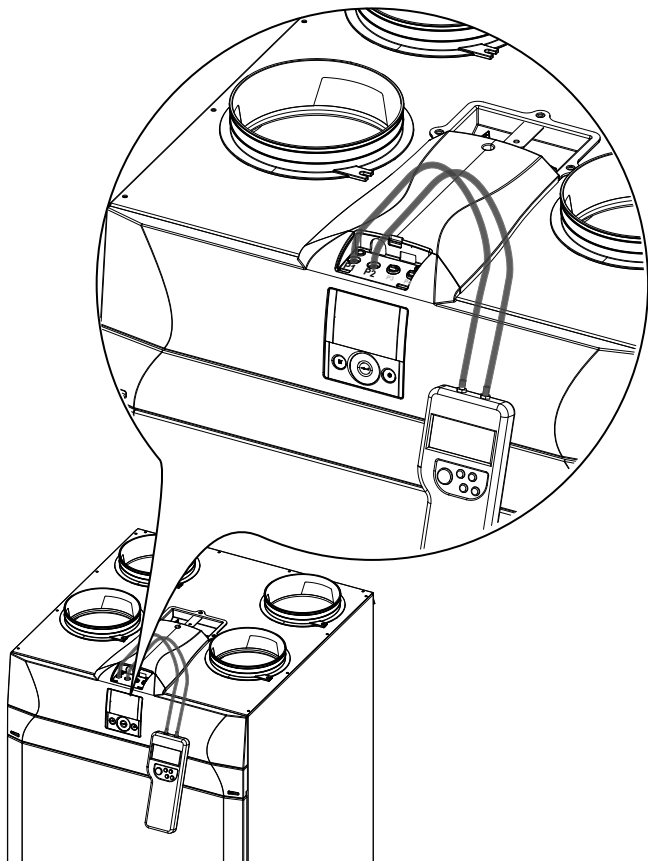

"V1" currently flashes on the control display; use the **TOUCH PAD**  to select fan "V2" and confirm by pressing enter.

Carry out the procedure described above for V1 also for fan V2.

When fan V2 has been set as well, go back to the main screen by pressing "M"  3 times.

Disconnect the differential pressure gauge and put the rubber caps and the cover of the front panel back in place.

AUTOMATIC CALIBRATION

ONLY WITH AUTOMATIC FLOW RATE CONTROL SYSTEM INSTALLED

1. Turn on the appliance by pressing the ON/OFF key on the display.

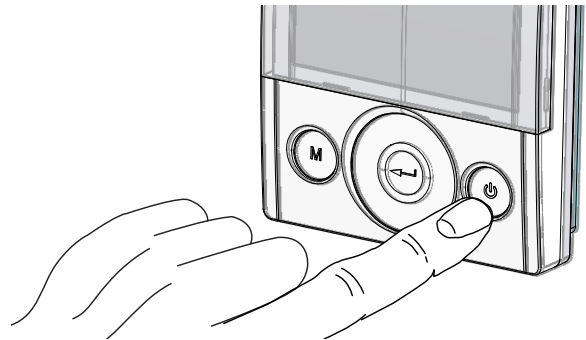

2. Press the ON/OFF and "M" Menu keys at the same time to access the **TECHNICAL MENU**.

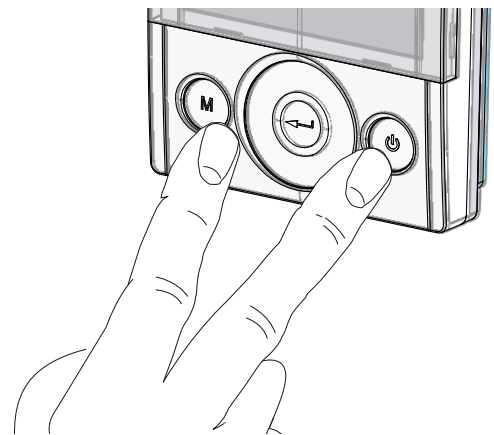

3. Use the **TOUCH PAD** to select the installer menu .

Press the Enter key to confirm .

Select the "V" symbol and confirm .

The message V1 flashes;

Perform the setting of the fan V1;

access the menu by pressing enter, the display shows:

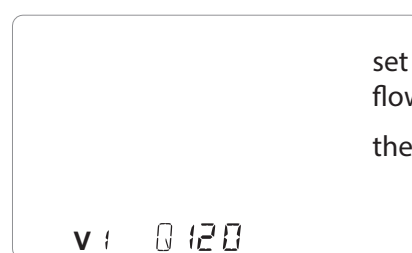

set the nominal design flow rate (m³/h) using the **TOUCH PAD** .

Press the Enter key to confirm .

4. The display will show:

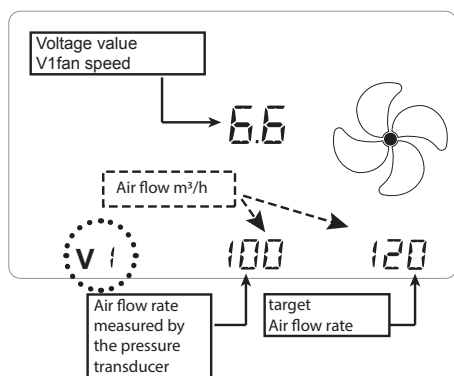

Wait for the automatic calibration system to align the value measured by the transducer to the target value.

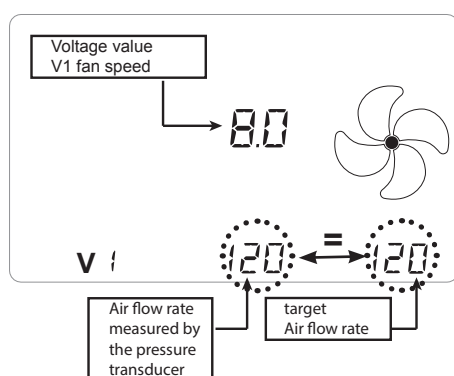

5. Once fan V1 is calibrated, the system automatically starts calibrating fan V2. The display will show:

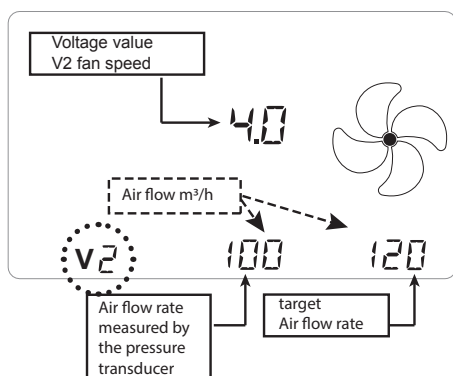

Wait for the automatic calibration system to align the value measured by the transducer to the target value. Once fan V2 is calibrated, the system automatically goes back to the main screen of the technical menu (symbol "V" flashes).

NOTE: with pressure transducer mounted, the MENU "PAR" will show a parameter called "Sprc"; this parameter is the imbalance of the return flow rate compared to the supply flow rate.

It can be altered with a range from +20 to -20 (%).

Example: if the parameter set is +10, the return is 10% less than the supply flow rate.

WARNING!: In case where one fan cannot be run at the target flow rate, message "Out of Range" is temporarily displayed.

Then, system steps to next extraction fan balancing or ends the flow rates setting procedure.

When "Out of Range" is displayed, last flow rate blown by fan just before the message is the one set by the system, which is the flow rate as close as possible to target.

Setting the clock and day of the week

1. Turn on the appliance at the ON/OFF key on the display.

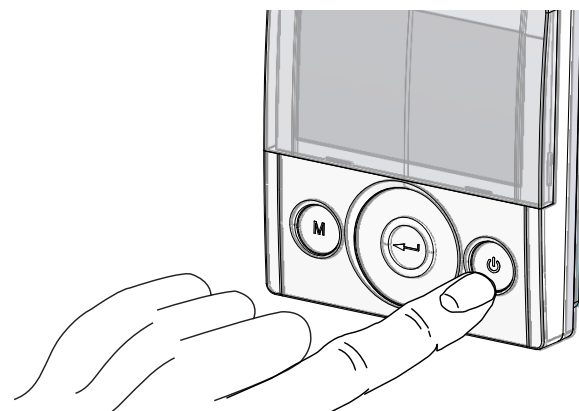

2. Press the ON/OFF and "M" Menu keys at the same time to access the **TECHNICAL MENU**.

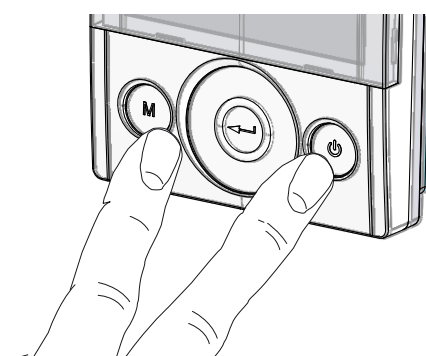

3. Use the **TOUCH PAD** to select the "clock" icon; "🕒" starts to blink.

Press "enter" to confirm (⏏).

Use the **TOUCH PAD** to set the current hour.

Press "enter" (⏏) to confirm.

Use the **TOUCH PAD** to set the current minutes.

Press "enter"  to confirm.

Use the **TOUCH PAD** to set the current day.

Press "enter"  to confirm.

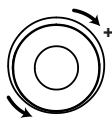
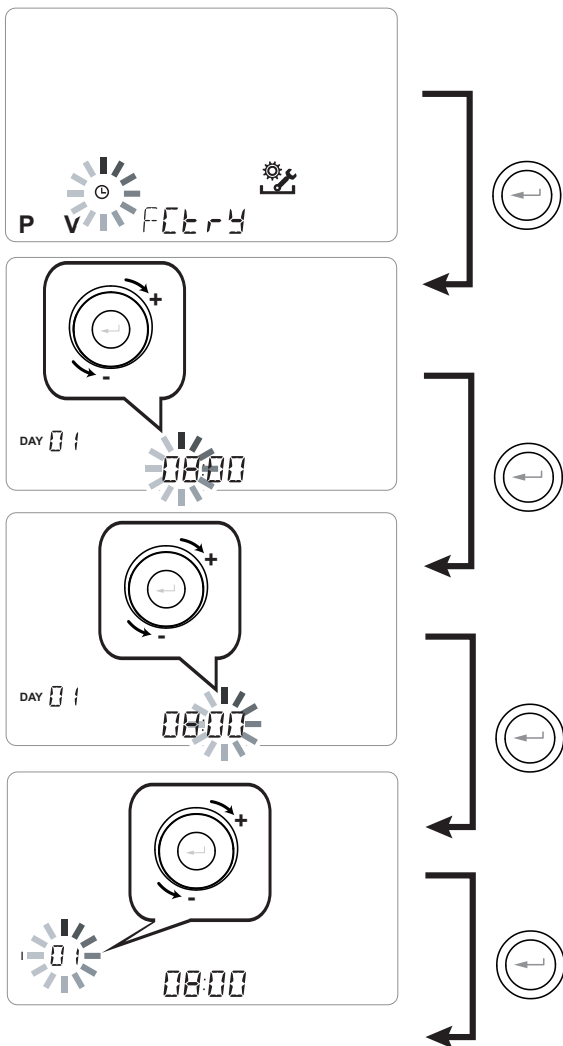

Use the **TOUCH PAD** to increase or decrease the value.



Use the Confirm button to confirm and move to the next setting.

Set the day of the week as follows:

day 1 = Monday / day 2 = Tuesday

day 3 = Wednesday day 7 = Sunday

Setting of the weekly program

There is a choice of 8 weekly programs: 4 preset programs and 4 free programs that can be modified at will.

Selection of the preset weekly program: Programs P1-P2-P3-P4

1. Turn on the appliance at the ON/OFF key.
2. Press the ON/OFF and "M" Menu keys at the same time.

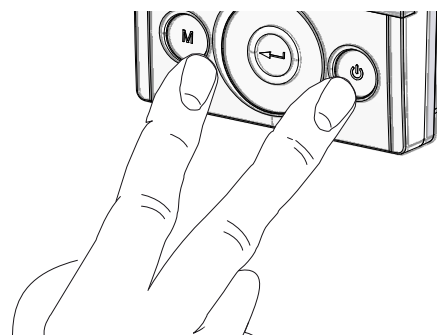



3. Use the **TOUCH PAD** to select the installer menu .

Press the Enter key to confirm .

4. Select the "P" symbol and confirm .

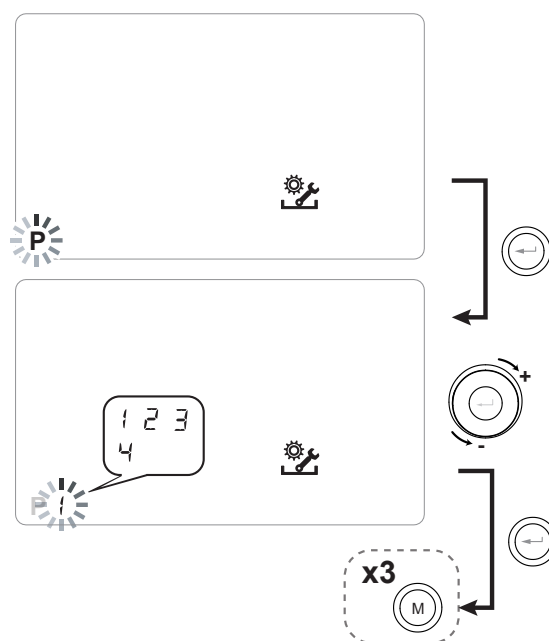
Now choose the program to be set from P1 - P2 - P3 and P4 (see the schedules on the next page).



5. Press "M"  three times to return to the main screen.

Tables of settings for the preset weekly program

P1 - Weekly program, family with children, both parents work away from home during the day.

DAY	Monday - Friday																							
HOUR	0-1	1-2	2-3	3-4	4-5	5-6	6-7	7-8	8-9	9-10	10-11	11-12	12-13	13-14	14-15	15-16	16-17	17-18	18-19	19-20	20-21	21-22	22-23	23-24
SPEED																								
45%																								
70%																								
100%																								

DAY	Saturday - Sunday																							
HOUR	0-1	1-2	2-3	3-4	4-5	5-6	6-7	7-8	8-9	9-10	10-11	11-12	12-13	13-14	14-15	15-16	16-17	17-18	18-19	19-20	20-21	21-22	22-23	23-24
SPEED																								
45%																								
70%																								
100%																								

P2 - Weekly program, family with steady presence at home during the day.

DAY	Monday - Sunday																							
HOUR	0-1	1-2	2-3	3-4	4-5	5-6	6-7	7-8	8-9	9-10	10-11	11-12	12-13	13-14	14-15	15-16	16-17	17-18	18-19	19-20	20-21	21-22	22-23	23-24
SPEED																								
45%																								
70%																								
100%																								

P3 - Weekly program, working family who comes home for lunch.

DAY	Monday - Friday																							
HOUR	0-1	1-2	2-3	3-4	4-5	5-6	6-7	7-8	8-9	9-10	10-11	11-12	12-13	13-14	14-15	15-16	16-17	17-18	18-19	19-20	20-21	21-22	22-24	
SPEED																								
45%																								
70%																								
100%																								

DAY	Saturday - Sunday																							
HOUR	0-1	1-2	2-3	3-4	4-5	5-6	6-7	7-8	8-9	9-10	10-11	11-12	12-13	13-14	14-15	15-16	16-17	17-18	18-19	19-20	20-21	21-22	22-23	23-24
SPEED																								
45%																								
70%																								
100%																								

P4 - Weekly program, office used from Monday to Friday.

DAY	Monday - Friday																							
HOUR	0-1	1-2	2-3	3-4	4-5	5-6	6-7	7-8	8-9	9-10	10-11	11-12	12-13	13-14	14-15	15-16	16-17	17-18	18-19	19-20	20-21	21-22	22-23	23-24
SPEED																								
45%																								
70%																								
100%																								

Creation of the free weekly program: Programs P5-P6-P7-P8.

It is possible to create 4 weekly programs at will, according to your habits and needs.

Proceed as follows:

1. Turn on the appliance at the ON/OFF key.
2. Press the ON/OFF and "M" Menu keys at the same time.
3. Use the **TOUCH PAD** to select the installer menu .

Press **enter** to confirm .

4. Select the "P" symbol and confirm .

Now select the first free program to be created from among P5 - P6 - P7 or P8.

5. Once the program number is defined, following scheduling should be done:

- define the day
- define fan speed at the first time step, which starts by default at 00:00.

Use the **TOUCH PAD** with the purpose to set 4 available speeds plus Party Mode speed.

Blades are displayed into fan icon accordingly.

- define hour of first time step end
- repeat procedure for next time step
- maximum number of time steps is 8

6. After programming the first day, press "M"  to move to the next day; it is possible to extend the program created for the first day to the other days of the week (Xtend= extend):

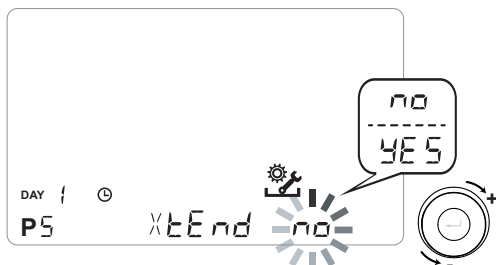

If you select "YES" the program is automatically copied to the other days of the week; if instead you select "no", you can then use the **TOUCH PAD** to select a day and repeat the programming process.

PLEASE NOTE: the daily hourly program is set by default at OFF.

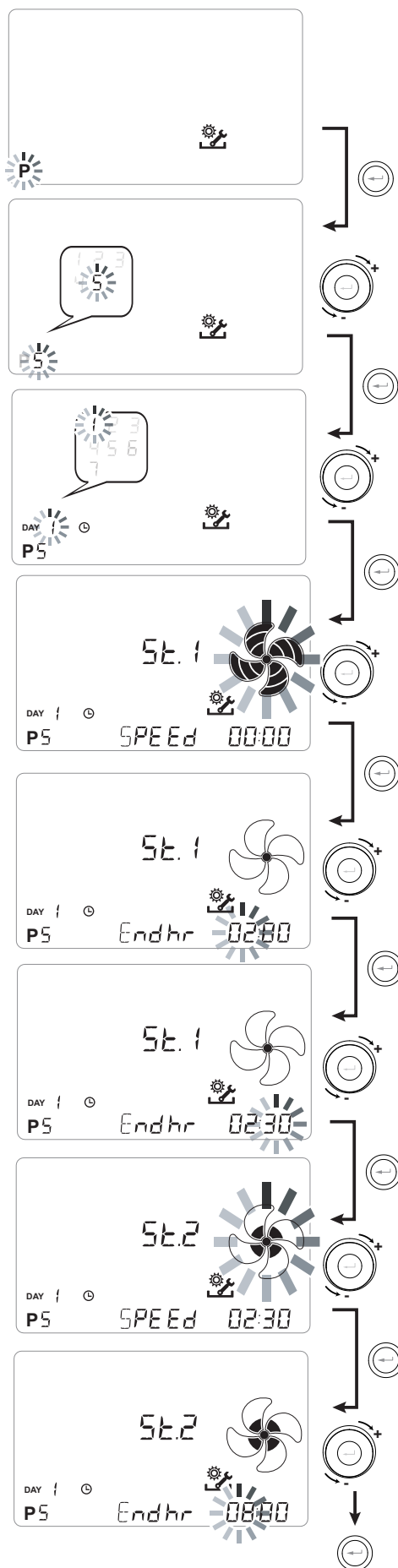

P

DAY	Monday - Friday																							
HOUR	0-1	1-2	2-3	3-4	4-5	5-6	6-7	7-8	8-9	9-10	10-11	11-12	12-13	13-14	14-15	15-16	16-17	17-18	18-19	19-20	20-21	21-22	22-23	23-24
SPEED																								
Low																								
Nominal																								

DAY	Saturday - Sunday																							
HOUR	0-1	1-2	2-3	3-4	4-5	5-6	6-7	7-8	8-9	9-10	10-11	11-12	12-13	13-14	14-15	15-16	16-17	17-18	18-19	19-20	20-21	21-22	22-23	23-24
SPEED																								
Low																								
Nominal																								

P

DAY	Monday - Friday																							
HOUR	0-1	1-2	2-3	3-4	4-5	5-6	6-7	7-8	8-9	9-10	10-11	11-12	12-13	13-14	14-15	15-16	16-17	17-18	18-19	19-20	20-21	21-22	22-23	23-24
SPEED																								
Low																								
Nominal																								

DAY	Saturday - Sunday																							
HOUR	0-1	1-2	2-3	3-4	4-5	5-6	6-7	7-8	8-9	9-10	10-11	11-12	12-13	13-14	14-15	15-16	16-17	17-18	18-19	19-20	20-21	21-22	22-23	23-24
SPEED																								
Low																								
Nominal																								

IMPORTANT! complete the table(s) with the configuration of the program created.



OPERATIONAL PROCEDURES USER

START AND STOP THE HEAT RECOVERY UNIT

To turn the unit on, press the ON/OFF power key as shown in the figure to the right (Fig. 1).

(Fig. 1)

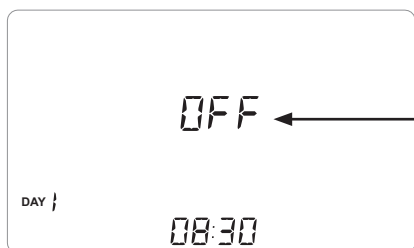
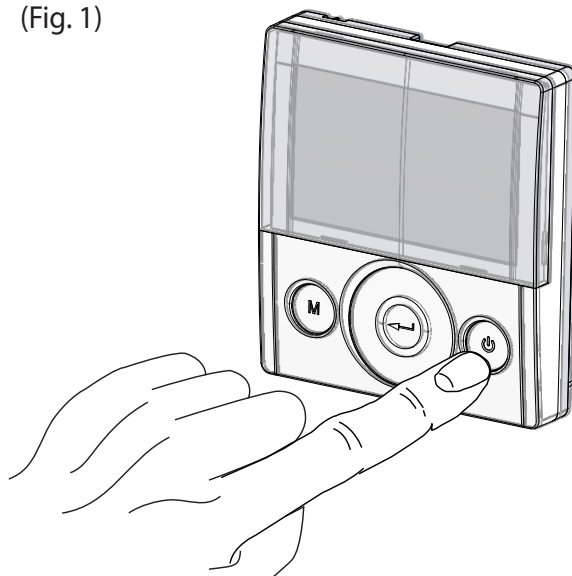

If this icon is present, the unit is off.

SELECTING THE OPERATING MODE ON THE T-EP CONTROLLER

Press "M" to access the User Settings Menu (Fig. 2). The following options are available:

- MANUAL VENTILATION FUNCTION;
- PRESET VENTILATION FUNCTIONS:
 - - PARTY;
 - - HOLIDAY;
- **AUTOMATIC MODE**; available for units connected with air quality sensor (humidity or CO2).
- **FILTER LIFETIME RESET**
- **WEEKLY PROGRAM ACTIVATION**;
- **CURRENT DAY AND TIME SETTING**.

(Fig. 2)

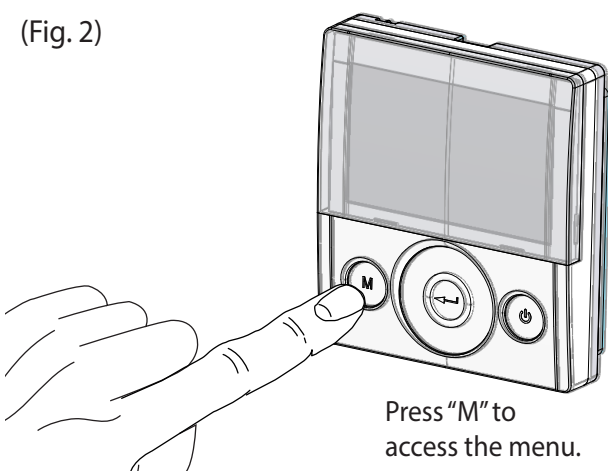

Press "M" to access the menu.

Use the **TOUCH PAD** to pass from one function to another.

To access the desired function, please press the confirmation button .

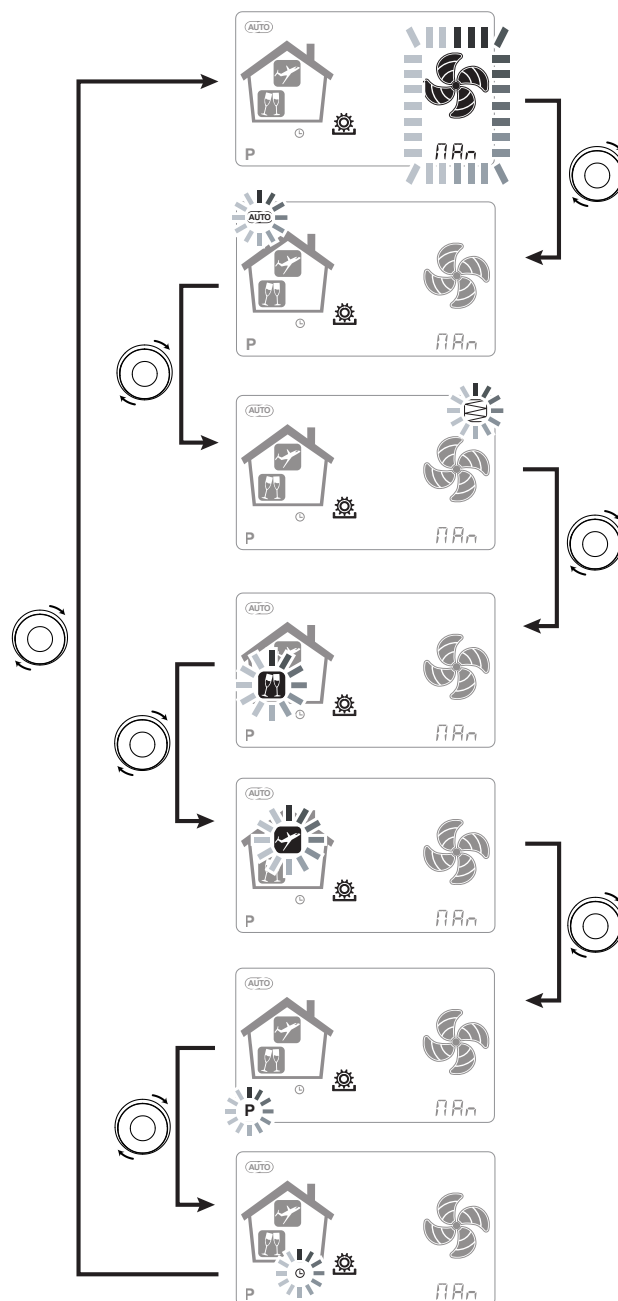

• MANUAL VENTILATION FUNCTION;

Press "M" and scroll with the **TOUCH PAD** until the "Manual ventilation" mode starts flashing.

Then press "Confirm" .



With the "Manual ventilation" mode enabled, the speed of the fan at the various points can be adjusted by scrolling with the **TOUCH PAD**. Rotating the key clockwise on the pad increases the speed of the fan while anticlockwise decreases the speed of the fan.

"Manual ventilation" mode at 100% is the standard operating mode, corresponding to the nominal air flow rates set by the installer upon initial configuration.

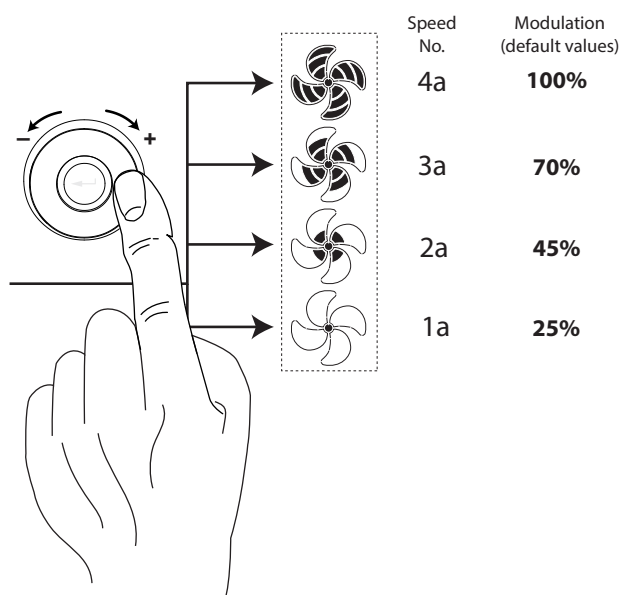

• AUTOMATIC MODE;

Available for units equipped with air quality sensor (humidity or CO₂).

Press "M" and scroll with the **TOUCH PAD** until the AUTOMATIC mode starts flashing.

Then press "Confirm" .

If this icon is present, the operating mode is AUTOMATIC

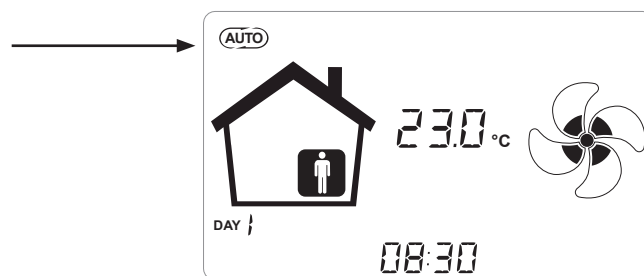

The advanced centralised control systems are equipped with an RH% humidity sensor or else an external CO₂ sensor.

When "Automatic Mode" is enabled, fan speed is controlled by an automatic control cycle relative to internal instantaneous humidity and CO₂ variations.

• AUTOMATIC MODE WITH HUMIDITY SENSOR

The fan speed is set according to the interval relating to the ambient relative humidity detected by the sensor.

If the ambient humidity is compatible with the ambient comfort (typically between 25% and 50%), then a special control for air exchange is not necessary and the user can control the speed of the fans as in Manual Mode.

If the ambient humidity temporarily goes beyond the ambient comfort range, then an automatic variable flow control mode is engaged, for tracking an ambient humidity target value.

The target value is continuously calculated by the system as a daily average of the ambient humidity. This way the system reacts automatically to restore as much as possible the comfort conditions lost due to an extraordinary event, such as steam production caused by a hot shower or a pot while cooking.

In automatic variable flow control mode, the user can manually change the speed of the fans as required at any time. The automatic mode will be restored at the next significant ambient humidity variation.

If, however, the poor comfort conditions persist, then it will mean that the low or high humidity is not due to extraordinary and temporary events, but depends on harsh weather conditions, such as winter frost or extreme heat.

In these extreme conditions, the automatic mode sets the fan at minimum speed, in order to isolate as much as possible the internal environment from the external one and at the same time preserve the ambient comfort.

Low humidity emergency speed can be modified by installer by the mean of "ErHs", included into "Par" menu.

Wet climate ventilation mode is effective in case a cooling system with dehumidification is in place. In this case it is advisable to enable the function by operating on variable HrHis.

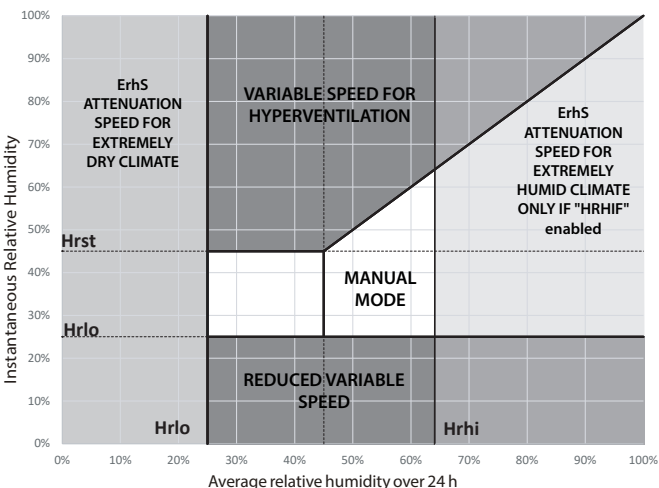

• AUTOMATIC MODE WITH CO₂ SENSOR

The variable flow rate control based on the CO₂ detected acts according to fixed parameters, though they can be modified by the installer, according to the following diagram:

FLOW MANAGEMENT LOGIC CHART IN RELATION TO PPM CO₂

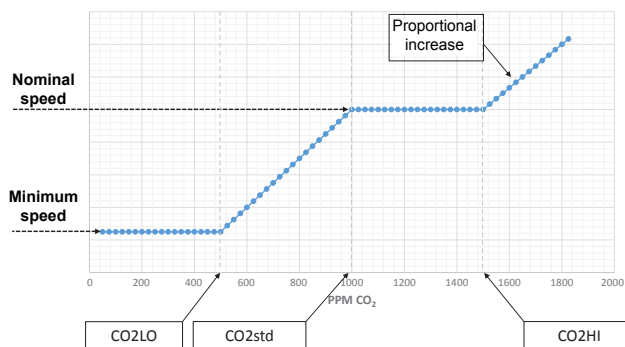

• PARTY MODE

Press "M" and scroll with the TOUCH PAD until "PARTY" mode starts flashing.

Then press "Confirm" .

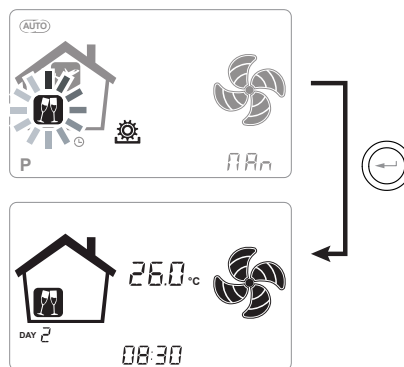

If "PARTY" mode is enabled, fan speed is increased respect to the nominal speed.

"PARTY" mode is a timed function (default 3 hours). The speed percentage of the "PARTY" mode is set as a parameter by the installer according to the customisations requested by the user, starting from the standard value of 130% compared to the nominal speed.

The duration of the "PARTY" mode can be changed by accessing the TECHNICAL Menu and Par sub menu via the "Tbst" parameter.

• HOLIDAY MODE

Press "M" and scroll with the **TOUCH PAD** until the "HOLIDAY" mode starts flashing.

Then press "Confirm" .

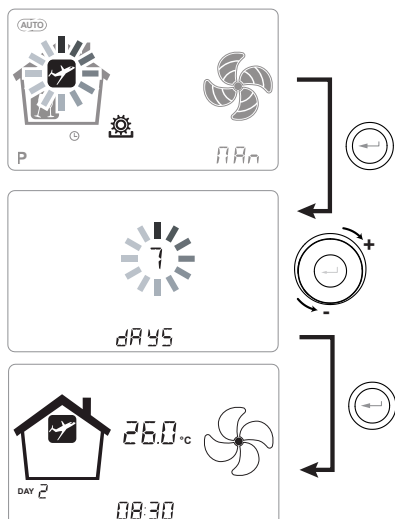

"HOLIDAY" mode speed is the minimum.

Once "HOLIDAY" mode is enabled, control device asks for the period duration in days.



In case where duration is unknown, user can enter nothing in the field of duration.

This way permanent "HOLIDAY" Mode is enabled.

In any case, "HOLIDAY" mode can be stopped by changing mode within User Menu.

PLEASE NOTE: the operating parameters of "HOLIDAY" mode can be changed by the installer (Parameters Menu section).

ACTIVATION OF WEEKLY PROGRAM

Press "M" ; scroll with the **TOUCH PAD** until the function "P" starts flashing and confirm by pressing "Confirm" .

When confirmed, the preset program is activated.

The display shows the chosen program number when the unit is "put into service".

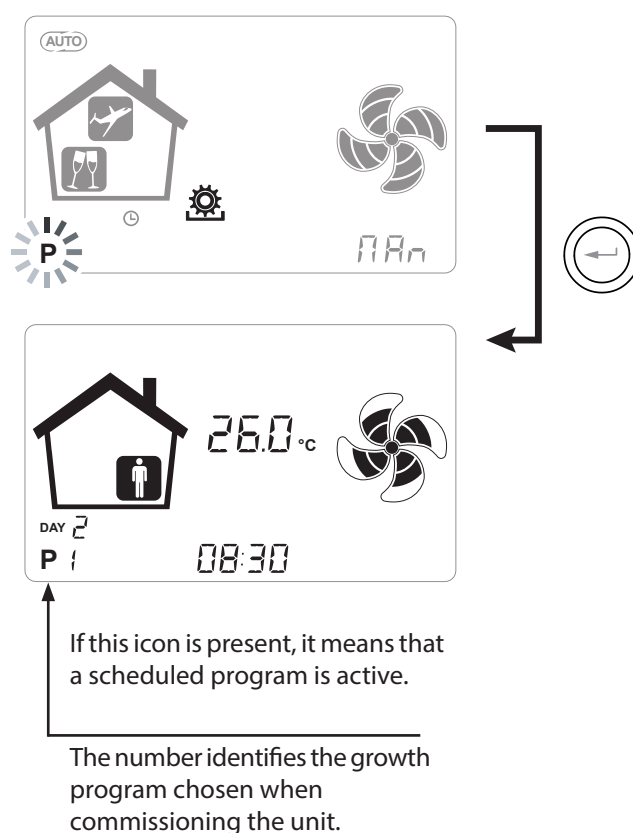

The activation of the weekly program does not preclude the user's ability to manually change the speed of the fans.

In fact, despite a program in time slots is active, the user can still operate on the TOUCH PAD, increasing or decreasing the speed as desired.

The manual override applied to the weekly program will remain operational until the next time slot, when automatic programming will become active again.

SETTING THE CLOCK AND THE DAY OF THE WEEK

Press "M"; scroll with the wheel until the "clock" icon starts flashing "🕒".

Then press "Confirm" (🕒).

Scroll with the wheel to set the hour.

Press "Confirm" (🕒) and scroll again to set the minutes.

Press "Confirm" (🕒) and scroll to set the current date.

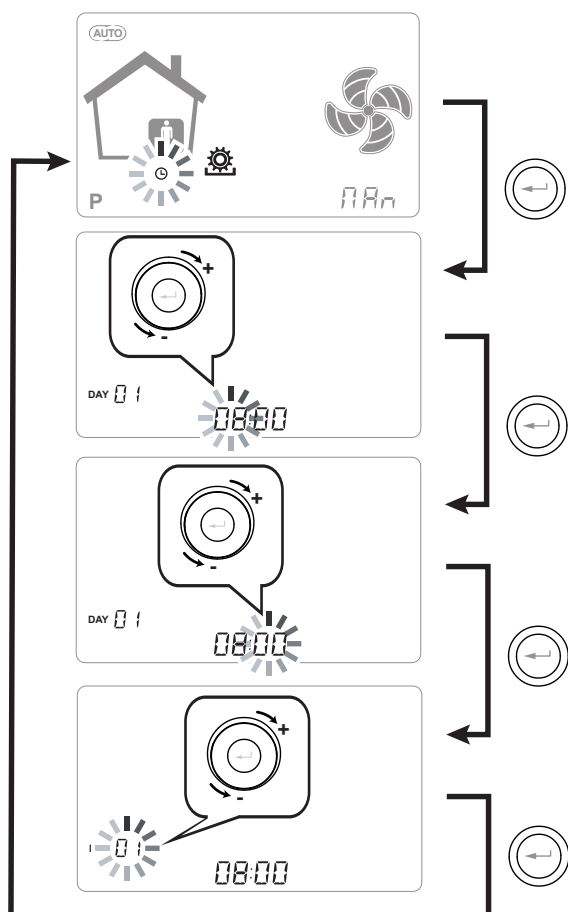

 Use the **TOUCH PAD** to increase or decrease the value.

 Use the Confirm button to confirm and move to the next setting.

Set the day of the week as follows:

day 1 = Monday / day 2 = Tuesday

day 3 = Wednesday day 7 = Sunday

SUPPLEMENTARY FUNCTIONS

• BOOSTER MODE

This is enabled by a remote control normally located in a bathroom or kitchen.

The power board of the centralised unit receives the pulse from the outside and enables the "Booster Mode". In this case the "Boost" icon appears as a notification on the screen of the unit's control panel.

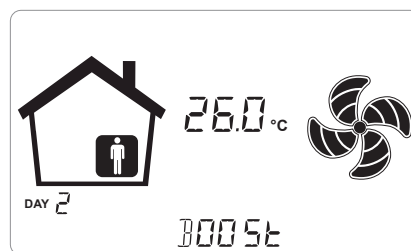

Like for "Party Mode", "Booster Mode" determines an increase in the timed speed respect to the nominal speed.

The percentage of the duration and of the speed increase of the ventilation unit can be configured by the installer upon a specific request of the user.

The standard duration is 3 hours (default) and the standard percentage is 130% beyond the nominal speed.

Before standard duration ends, user can stop **Booster** mode by repeating the command on the remote switch.

• FIREPLACE FUNCTION

If the unit is interfaced with an negative pressure ambient pressure switch and is set in the DIP-SWITCH configuration recommended in presence of a natural draught chimney, the unit is automatically turned off when the ignition of the fireplace causes negative pressure in the room.

This occurs in order to prevent the ambient pressure induced by the action of the dual flow ventilation unit from counteracting the natural draught of the fireplace and releasing smoke into the room.

• BOILER FUNCTION

If the unit is interfaced with a remote switch and is set in the DIP-SWITCH configuration recommended in presence of an atmospheric boiler, the unit is forced into a strong imbalance supply mode in order to facilitate the ignition of the boiler.

The mode remains active as long as the switch stays in the activation position.

• ANTIFREEZE FUNCTION

• With Integrated Modulating Electric Resistance

In the event that the unit is installed in a cold climate (winter outside design temperature below -5°C), we recommend the use of versions with an electric antifreeze resistance on the external air intake circuit (MODELS ENY - SER/SEL/SPER/SPEL).

The electric resistances available for units preheat the air entering the heat exchanger in order to avoid freezing of the humid air extracted and discharged by the heat exchanger in the opposite circuit.

In fact, when the outside air falls below the critical temperature, which can lead to freezing during extraction, the electric heater is activated and provides the minimum thermal power such that the temperature of the extracted air is kept above freezing conditions (set point 4°C).

The electric resistances are selected in order to maintain the minimum conditions of indoor comfort at outdoor temperatures down to -10°C , and in order to avoid the degenerative formation of ice at discharge down to -15°C outside.

The electric resistance is fitted with a safety thermostat that turns off the unit in case of uncontrolled heating. In case the resistance does not start up, instead, the unit will turn off if the intake air temperature falls below 5°C .

Activation of the resistance as a result of the antifreeze function is represented by the icon .

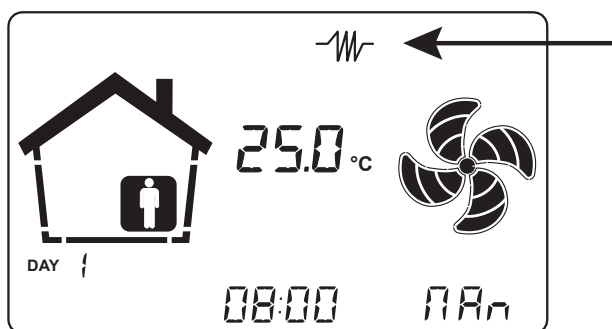

The operating logics and alarm signals are shown in the table at the end of the chapter on ANTI-FREEZE FUNCTIONS.

• With external modulating electric heater

For units not equipped with integrated electric resistance, a duct modulating electric resistance is available as a preheating accessory.

The use of the external modulating ducted electric heater allows to obtain the best anti-freeze solution at the expense of the best energy saving because the operation of the preheating element is aimed at keeping the inlet temperature of the ventilation unit above 0°C .

When using the external electric heater, please carefully follow the installation and configuration instructions given in the accessory kit.

To enable the operation of the external modulating electric heater, DIP SWITCHES 2 and 9 must be enabled.

• Without Electric Resistance

In case the unit is without an electric antifreeze resistance, the unit has preventive operation logic which, below -5°C , automatically sets running of the intake fan at minimum for 10 minutes every hour.

Also, in case the temperature falls below -10°C , the unit stops automatically and an alert appears on the display of the controller: " **FROST** ".

When the Frost alarm is triggered, the unit switches OFF and restarts automatically when the critical climatic condition disappears. The Frost alert remains until the next time the unit is switched off and back on.

• With preheating Hydronic Coil or ON/OFF resistance

As an alternative to the use of versions with the electric preheating resistance, a hot water or ON/OFF resistance pre-treatment coil can be used to perform the antifreeze function, mounted on the outdoor air inlet duct.

The hydronic coil or ON/OFF resistance is not available as an accessory. However if the configuration DIP SWITCHES 2 and 3 are activated, the power board is capable of managing the opening of an on/off valve or an ON/OFF electric resistance stage for the preheating function.

The valve opening and closing logic is shown in the table below.

The opening of the water supply valve of the coil is or of the ON/OFF electric resistance stage is represented on the display with the icon .

Antifreeze protective circuit chart

			External air t₁	Supply air t₂	Exhaust air t₄
UNITS EQUIPPED WITH ANTIFREEZE SYSTEM	With modulating electric heater	Switching on of anti-freeze electric heater Setpoint t ₄ = 4°C	<-3°C	-	<4°C
		Switching off of anti-freeze electric heater	>0°C	-	>5°C
	DIP 3 == ON With hydronic coil equipped with 2-way valve or on/off electric heater	Valve opening or electric heater switching on	<-1°C	-	-
		Valve closing or electric heater switching off	4°C	-	-
	DIP 9 == ON With external modulating electric heater	Switching on of anti-freeze electric heater Setpoint t ₁ = 1.5°C	<-1°C	-	-
		Switching off of anti-freeze electric heater	>4°C	-	-
	In case of preheating that does not provide sufficient heat flow (althou- gh the preheating is at full load, t ₄ does not stay above 3.5°C)	Reduction of the speed of both fans with integral proportional law in pursuit of the target temperature (t ₄ integrated resistance/t ₁ external resistance). Electric heater malfunction alarm	-	-	<3,5°C
		Unit switching off with "Frost" alarm	- <-20°C	-	<1°C
		Unit switching off with "Frost only with external preheating" alarm (DIP 3 aut DIP 9 =ON)	<-5°C	-	
	UNITS WITHOUT ANTIFREEZE SYSTEM)	Defrost cycles: The input fan is brought to the mini- mum speed for 10 min per hour.	<-5°C	-	-
Unit switching off with "Frost" alarm		<-10°C	-	-	
ALL UNITS	Low inlet air temperature alarm t ₂	-	<10°C	-	
	Unit switching off with "Frost" alarm	-	<5°C	-	

- With Frost alarm, the unit goes to OFF and automatically restarts when the critical weather condition disappears. Frost warning remains until the next time the machine is switched off and on.
- In case of faulty temperature probe t₁ and integrated electric heater, the heater continues to work based only on t₄. In case instead of external electric heater or hydronic coil the preheating is interrupted and the Frost alarm for t₄<1°C is triggered.
- In case of preheating fault or faulty temperature probe t₄ for integrated electric heater, the logic of defrosting cycles by unbalancing the flow rates takes over.
- With integrated electric heater, the minimum speed allowed is speed 2 with a default modulation percentage of 45%.
- Modes of slowing down or unbalancing the fans for anti-freeze reasons take priority over any other flow modulation logic.
- To limit the peaks, it is possible to correlate the maximum power modulation that the electric heater can provide to the ratio between the flow rate actually regulated and the maximum flow rate of the machine. Request assistance.
- It is possible to adopt an external modulating electric heater control logic based on the extraction temperature target as in the case of the integrated electric heater. Request assistance.

• FREE COOLING FUNCTION

There can be climatic conditions during the year that make it impractical to recover heat from extracted air for treating fresh air from outside.

For example, in midseason, the outdoor air temperature can be lower than the indoor air temperature due to solar and internal factors, and this tends to occur when the indoor temperature is between 22 and 26°C so there is more of a need for cooling than for heating. In this case it is advisable to use free-cooling, i.e. fresh air from outdoors to cool for free, bypassing the heat recovery unit. Conversely, it is possible to use fresh air for heating during a change in season, in which case the process is known as free-heating.

The units are equipped with a bypass damper system that totally disables use of the recovery heat exchanger to permit free-cooling (or free-heating).

The system is controlled on the basis of a logic subject to the feedback of the integrated temperature probes.

The logic is as follows:

The indoor air temperature setpoints of the air conditioning system in winter and summer are defined in order to maintain conditions of comfort:

$$t_{\text{heating}} \rightarrow \text{normally } t_{\text{heating}} = 20^{\circ}\text{C}$$

$$t_{\text{cooling}} \rightarrow \text{normally } t_{\text{cooling}} = 26^{\circ}\text{C}$$

(temperatures can be modified by the installer according to the actual settings of the plant)

The following are also defined:

t_i = indoor air temperature (return air)

EAT = External air temperature

FREE-COOLING CONDITION

$EAT > t_{\text{heating}}$ and simultaneously $t_i > EAT$

FREE-HEATING CONDITION

$EAT < t_{\text{cooling}}$ and simultaneously $t_i < EAT$

Free-Cooling Graph

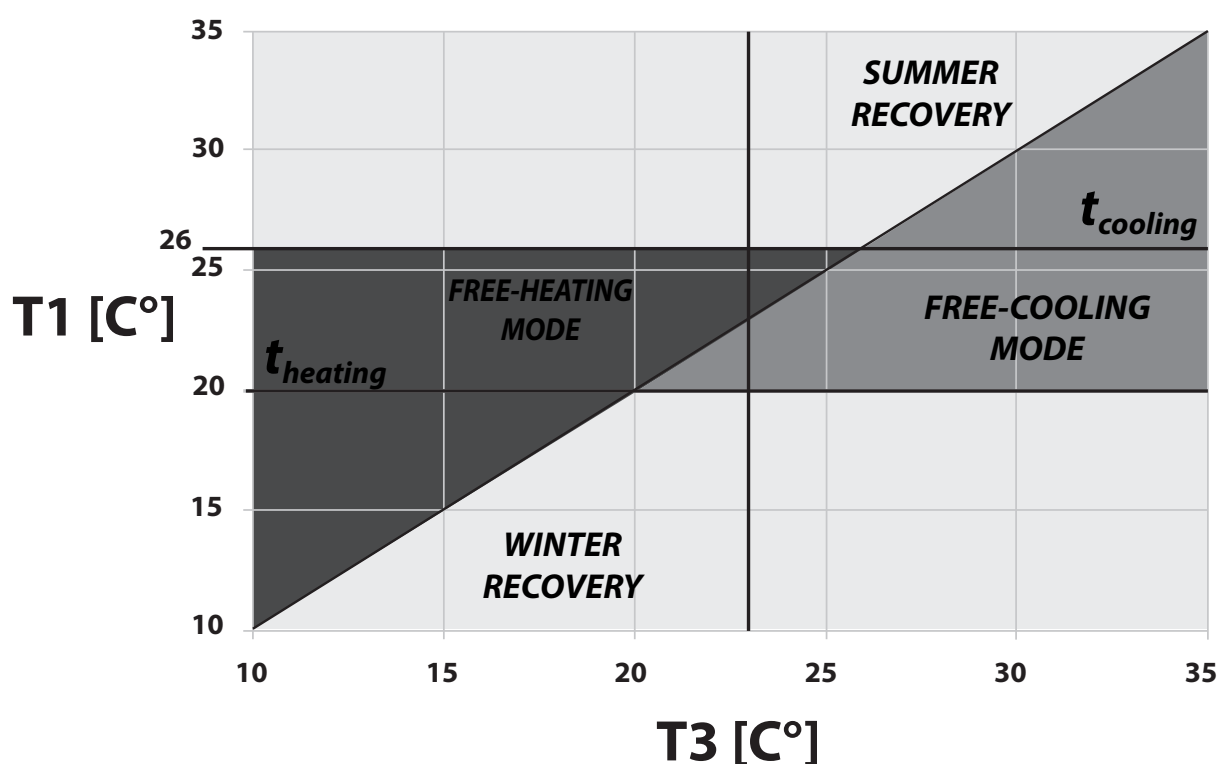

• **Pre-Treatment Function with Geothermal Coil**

If a hydronic circuit with geothermal or ground water probes is available, it is possible to feed a hydronic pre-treatment coil, which can be used in both seasons.

A dedicated function for using the geothermal source is available.

In winter, the coil valve is controlled to carry out the antifreeze function. It opens if the exhaust temperature falls below 3°C and closes above 6°C.

Depending on the available water temperatures, the coil must be sized to ensure the antifreeze function.

In summer, the coil valve is controlled to carry out the pre-cooling function.

It opens when the outside temperature rises above 24°C.

There is a provisional closure mode if the intake temperature is too cold, to ensure the ambient comfort conditions and a permanent closure when the outside climate starts returning to winter conditions.

Pre-cooling, or geothermal water free-cooling, is compatible with ventilation free-cooling and extends the periods of use.

• **SUMMER MODE**

Summer mode is a strong air change cycle, which is enabled when "Flush" parameter is switched on into "Par Menu".

NOTE: Summer mode is performed 4 times a day, except when it would imply high ventilation heat loss..

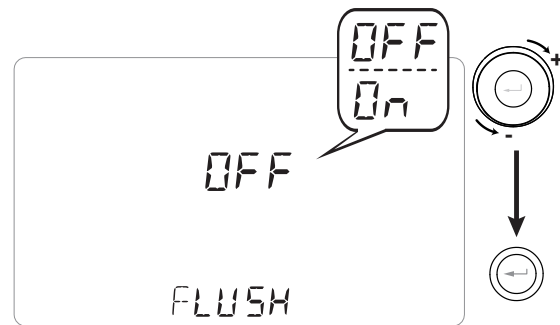



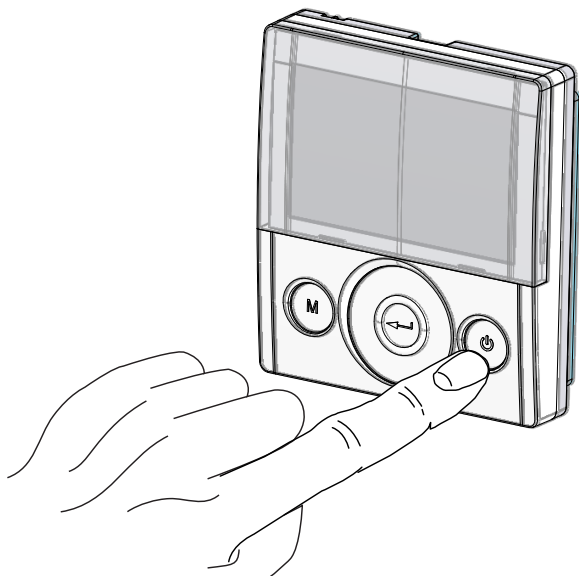

TECHNICAL MENU

1. Turn on the appliance at the ON/OFF key.

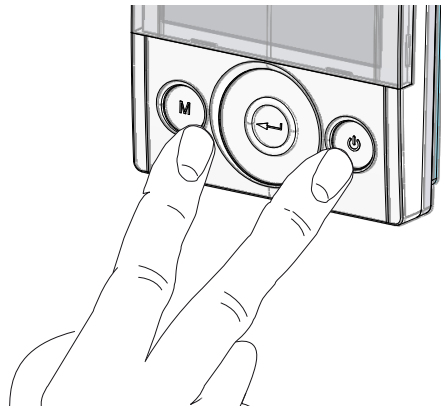

2. Press the ON/OFF and "M" Menu keys at the same time.





3. The symbol  flashes on the display;
Use the **TOUCHPAD** to choose the desired function between:

- Installer menu  (initial setting menu);
- "PAR" parameters;
- rEAd menu;

Press the Enter key to confirm .

• Installer Menu

The symbol  flashes on the display when the installer menu is opened. Use the **TOUCHPAD** to choose the desired function between:

- day and time setting 
- initial setting/configuration of fans "V" (see section "COMMISSIONING");
- Selection/Setting of the chosen weekly program "P" (see section "COMMISSIONING");
- FCtry (FACTORY) menu;

Press the Enter key to confirm .

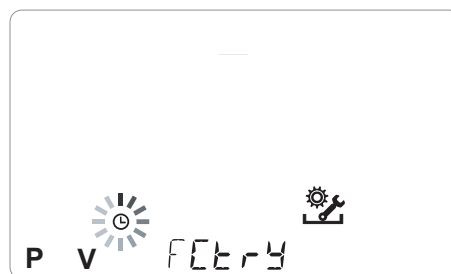

NOTE: the FACTORY ("FCtry") menu is for the exclusive use of the manufacturer.

Password-protected menu

Press the "M" button once to return to parameter selection; to exit the menu, press the "M" button 3 times.

• “PAR” Parameters Menu

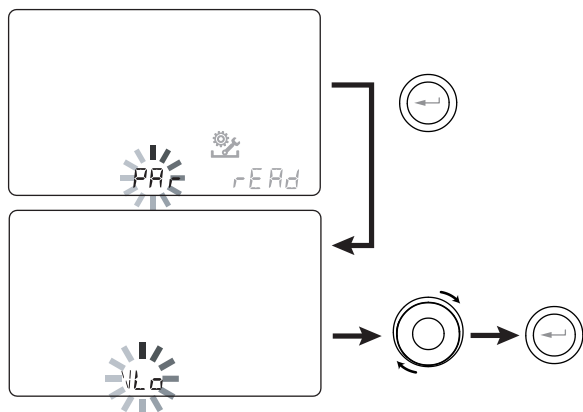

This menu allows you to modify the operating parameters of the appliance. With the controller “ON”, press “M” and On/Off simultaneously for 3 seconds. Select the “PAR” menu using the TOUCH PAD and confirm by pressing “Enter”. Select the parameter to be modified by using the TOUCH PAD and confirm by pressing **Enter**. Once the parameter is selected, the value will be displayed. The value can be modified using the TOUCH PAD. Press the “M” button once to return to parameter selection; to exit the menu, press the “M” button 3 times.

Table 1

“PAR”	DESCRIPTION	RANGE	DEFAULT
CO2hi	Maximum CO2 level *	1500 ÷ 2000 ppm	1500
CO2lo	Minimum CO2 level *	400 ÷ 600 ppm	500
CO2st	Nominal CO2 level *	900 ÷ 1100 ppm	1000
CO2Sr	Full-scale CO2 *	2000 ÷ 30000 ppm	2000
VLO	Minimum control voltage in calibration	-10% ÷ +10%	See table 2
VHI	Maximum control voltage	-10% ÷ +10%	See table 2
nLO	Minimum speed in operation	-10% ÷ +10%	See table 2
nHI	Maximum speed	-10% ÷ +10%	See table 2
Pstd	Percentage of standard modulation of nominal speed	100% ÷ 110%	100%
Pbst	Percentage of boost/party modulation	110% ÷ 130%	130%
PnGt	Percentage of night modulation	45% ÷ 100%	70%
Pmed	Percentage of intermediate modulation	35% ÷ 70%	45%
Phol	Percentage of minimum - holiday modulation	0 ÷ 35%	25%
Tbst	Boost/Party Time	60 ÷ 240 min	180
TCOOL	Cooling setpoint temperature for freeheating management	10 ÷ 30°C	26
THEAT	Heating setpoint temperature for freecooling management	10 ÷ 30°C	20
Test	Summer season transition temperature for pre-cooling management geothermal coil	10 ÷ 30°C	18
Tinv	Winter season transition temperature for antifreeze management geothermal coil	10 ÷ 30°C	24
SPrc	Percentage imbalance between flow rates	-20% ÷ +20%	0%
RHnSP	Number of samples to calculate dynamic humidity setpoint	1 ÷ 96	96 (15 min)
Flife	Filter service life	30 ÷ 400 days	180 days
HrLO	Relative humidity for Minimum Humidity mode activation Relative humidity lower limit in the comfort range *	20 ÷ 45	25
Hrst	Relative humidity upper limit in the comfort range *	40 ÷ 50	45
HrHiF	Shows the HrHi parameter*	On ÷ Off	Off
HrHi	Relative humidity for Maximum Humidity mode activation*	60 ÷ 80	65
FLUSH	Summer Mode activation	On ÷ Off	OFF
ErHs	Speed of Low humidity	1 ÷ 4 speeds	2 speed
Func	FUNCTIONS blocking operation (see dedicated paragraph)	–	–

* Available only if the functions feature air quality sensors

Table 2

Model	nMAX (rpm)	nMIN (rpm)	Vmax (Volt)	Vmin (Volt)
ENY-S-170 ENY-SEL-170 ENY-SER-170	3450	588	9	4
ENY-S-270 ENY-SEL-270 ENY-SER-270	2470	220	8	3.5
ENY-S-360 ENY-SEL-360 ENY-SER-360	2850	220	7	4
ENY-S-460 ENY-SEL-460 ENY-SER-460	3200	434	7	3.22
ENY-S-600 ENY-SEL-600 ENY-SER-600	3000	570	8	3,37

Model	nMAX (rpm)	nMIN (rpm)	Vmax (Volt)	Vmin (Volt)
ENY-SP-180 ENY-SPEL-180 ENY-SPER-180	3570	588	9.58	4.22
ENY-SP-280 ENY-SPEL-280 ENY-SPER-280	2470	220	8	4.5
ENY-SP-370 ENY-SPEL-370 ENY-SPER-370	3150	220	10	4
ENY-SP-460 ENY-SPEL-460 ENY-SPER-460	3200	434	7	3.22
ENY-SP-600 ENY-SPEL-600 ENY-SPER-600	3000	570	8	3,37

• FUNCTIONS

BLOCK SCREEN ("Func")

From the PAR Menu you can access the "**Func**" screen.

Using the TOUCH PAD you can select the function to be inhibited from being used by the USER.

The functions that can be inhibited are:

- Party
- Holiday
- Manual
- AUTO
- Machine Shutdown ("OFF")
- Clock
- Weekly Programs

Press "**Enter**" to enable the inhibition of a specific function, which is confirmed by the activation of the

padlock icon. 

Press "M" 3 times to go back to the Main Screen.

In the User Menu, the functions inhibited by the screen "**Func**" can no longer be selected.

Alongside there is a function block example (Party mode).

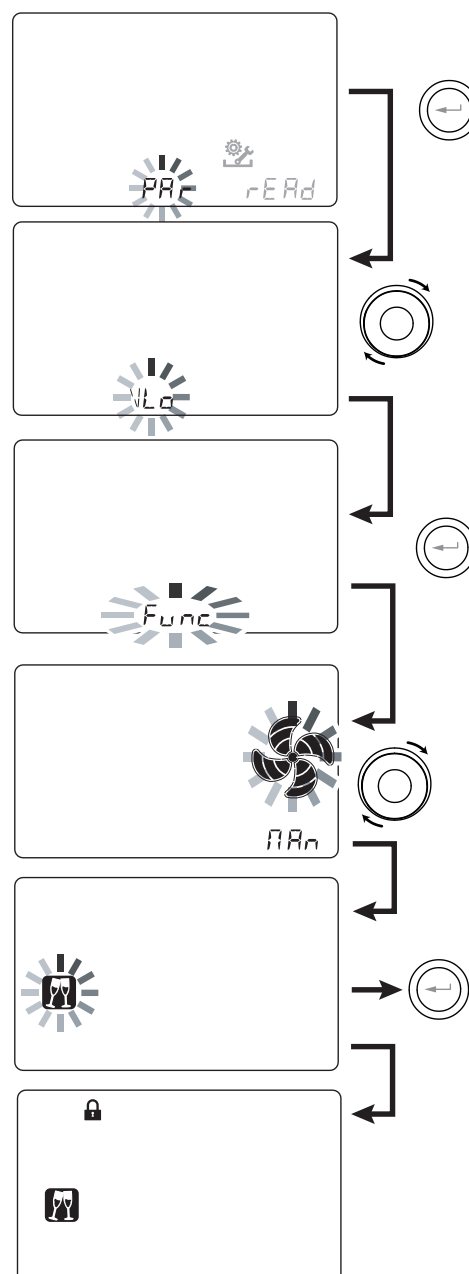

• **“Read” Menu**

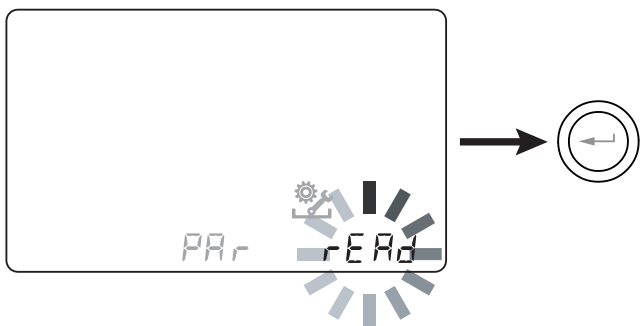

This menu allows you to read some operating parameters of the appliance.



With the controller **“ON”**, press **“M”** and On/Off simultaneously for 3 seconds.

Select the **“rEAd”** menu using the TOUCH PAD and confirm by pressing **“Enter”**.

Select the parameter to be read using the TOUCH PAD. Once you have selected the parameter, the value will appear on the display.

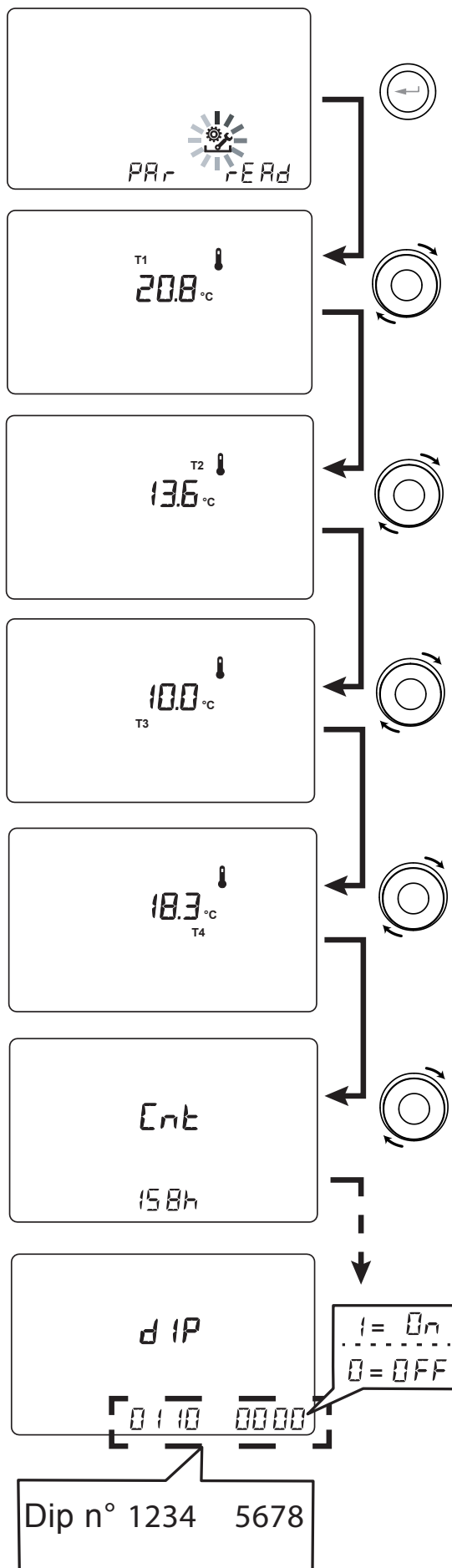
Press the **“M”** button once to return to parameter selection; to exit the menu, press the **“M”** button 3 times.





	DESCRIPTION
T1	value of external air temperature probe T1
T2	value of intake air temperature probe T2
T3	value of stale extracted air temperature probe T3
T4	value of exhaust air temperature probe T4
RD1	Fan voltage
RD2	fan rpm
RD3	Air flow rate automatically controlled by fans (*)
RD4	Temperature report
RH	detected humidity value (*)
RHs	detected dynamic humidity set point value (*)
CO2	value of CO ₂ detected (*)
	Preheating resistance power output (*)
Cnt	Number of operating hours of the appliance (fan hours rpm > 0)
DIP	Configuration dip switch power board
	Time remaining until filter replacement (in days)

* Available only if the functions feature air quality sensors

• "Read" Menu Reports















The table showing the reports that may occur during the operation of the machine follows.

"Read" menu screen	Type of signal	Description
 Remaining time- ----	 	FAN max. rpm exceeded.. Filters earlier than countdown completion.. To turn the display off, you must turn the unit off and on again.

ALARMS



Below is a table for troubleshooting the faults that may occur during operation of the machine.

Type of Signal	Description of Fault	Notes/Solution	DL3 Blinking LED
	General Alarm.	Present in case of any fault	/
 	FAN voltage/speed limits exceeded.	It is recommended to enter the Read Menu to check the FAN operating parameters and identify which FAN is not working	4
	Faulty temperature probe	The faulty probe code appears next to the "thermometer" icon. In the Read Menu the faulty sensor no longer provides any reading.	2
	Faulty humidity/CO2 probe	It is recommended to enter the Read Menu to check the probe data and identify which probe is faulty.	6
	Filter replacement.	Replace the filters of the unit.	1
	Electric defrost resistance fault	Check the resistance reset thermostat; Check the electrical connections; It is recommended to enter the Read Menu to check the probe data and identify which probe is faulty	3
FROST	Antifreeze Alarm	REFER TO ANTIFREEZE PROTECTIVE CIRCUIT TABLE The FROST alarm is reset automatically. In order to report the failure, the FROST string continues to flash in the hours field until technical support is provided.	/
 	T-EP Controller Error	Check the electrical connections between the controller and the power board of the machine.	7
  	Problem with the differential pressure transmitter module	/	5
 	Timekeeper Alarm	Buffer coil dead: the unit may have lost its starting configurations. Contact Support	/



USER MAINTENANCE

Servicing involving the user is limited to periodically replacing the filters. The filters must only be replaced when indicated on the controller display (icon .

The unit cannot be used without filters.





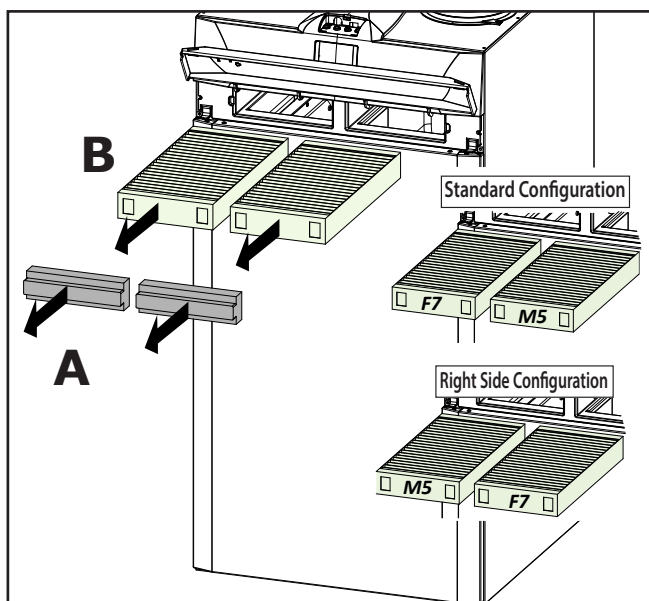

Always disconnect power before accessing the unit.

- Open the front panel;
- Remove the caps (A);
- Extract the filters and replace them (B).
- Put all the components back in the opposite order and reconnect power.

PLEASE NOTE: comply with the codes on the filters and the type of unit connection used (standard or right side).



- Now it is possible to switch off the icon  of the display.
- Go to the User Setting menu, press the "M" button.
- Use the **TOUCH PAD**  to select the icon of filter activation .
- Press the confirm button .
- The timer to change the filters has been reset.

In case the filters need to be changed before the timer deadline, it is in any case possible to reset the countdown "  " at any moments by following the just described procedure.



INSTALLER MAINTENANCE

The following maintenance interventions must only be carried out by the installer or by qualified personnel:

- Inspect the filters and clean them if necessary;
- Inspect the heat exchanger and clean it if necessary;
- Inspect the fans and clean them if necessary;
- Check the condensate drain once every two years.

The following paragraph have a short description of the maintenance interventions.

PLEASE NOTE: If maintenance is not carried out regularly, the ventilation system might not work properly.

• Check the heat exchanger

Check the heat exchanger once every two years.



Always disconnect power before accessing the unit.

- Open the front panel

- Unscrew the front panel and remove it.

1

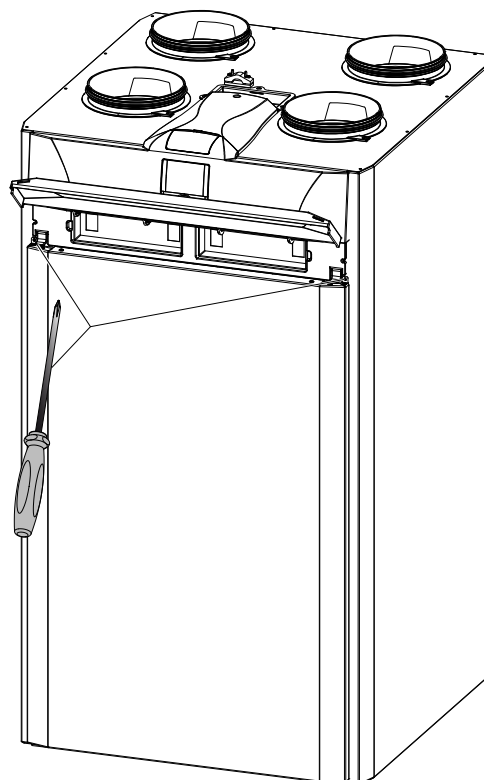

2

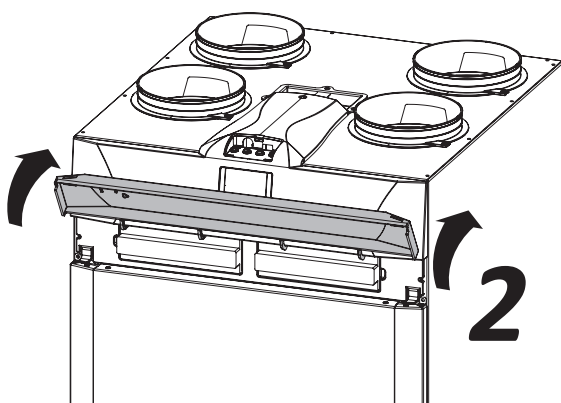
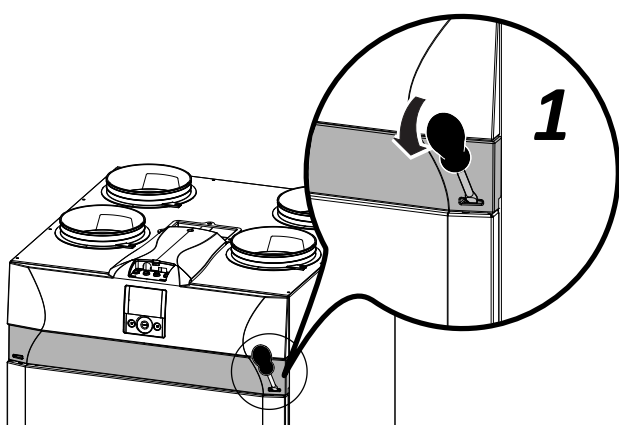
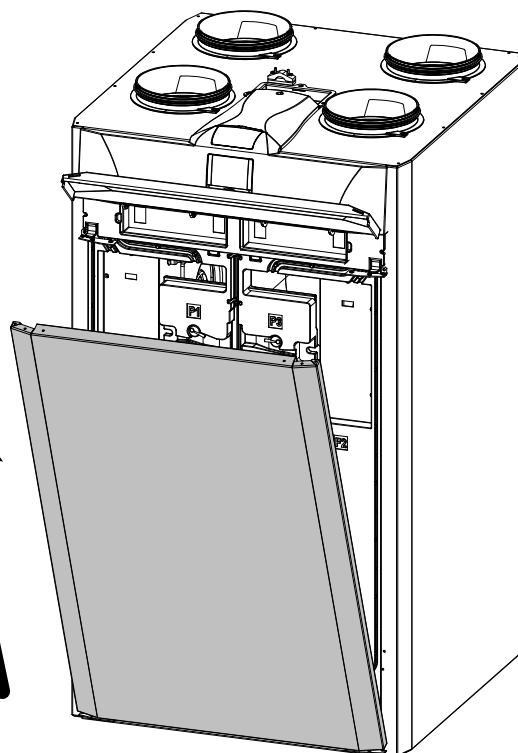

- Pull the band (A) to remove the heat exchanger.

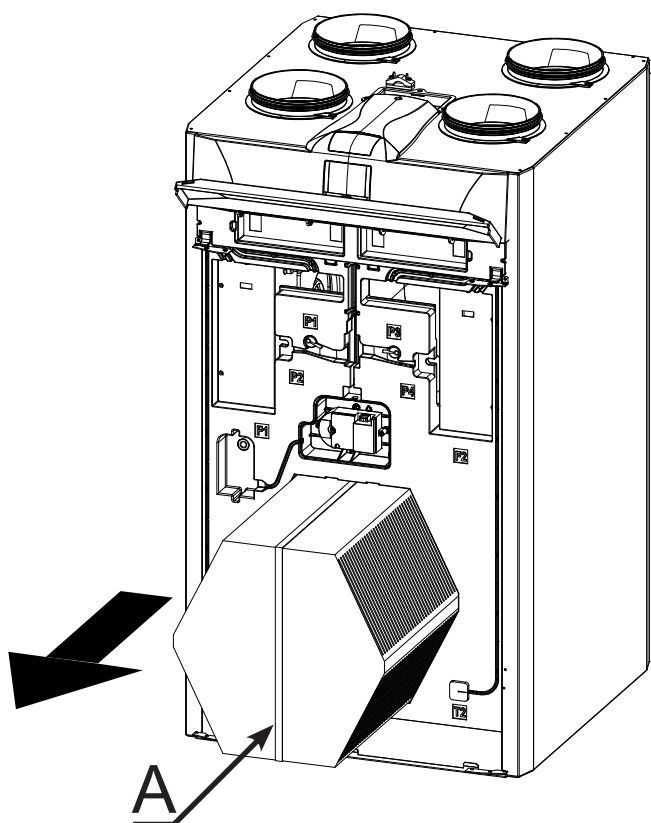

ATTENTION! The heat exchanger may contain residual water.

- Inspect the condition of the heat exchanger and clean it if necessary:

- Use a soft brush to clean the fins.
- Use a vacuum cleaner or compressor (not high pressure) to remove filth and dust.

IMPORTANT! Always clean in the opposite direction of the air flow.

- If no more operation is necessary, refit all the components in the opposite order and reconnect power.

• Checking the fans

Check the fans once every two years.

Always disconnect power before accessing the unit.

- Unscrew the front panel and remove it as shown in the chapter on maintenance of the heat exchanger.

- Remove the black panels (B) in front of the fans.
- Extract the fans (C) paying attention to the electric cables.

PLEASE NOTE: to extract the fans, you must completely remove the electric cables and their clamped fixing devices.

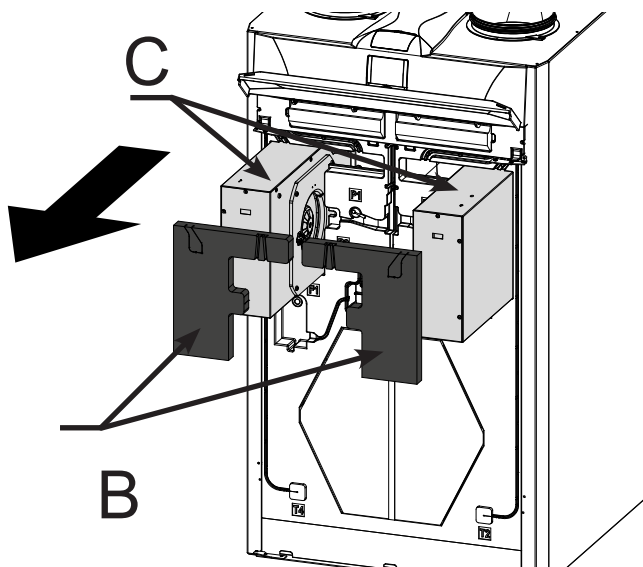

- Clean the fans with a soft brush for the fan blades and use a vacuum cleaner (D) to remove dust.

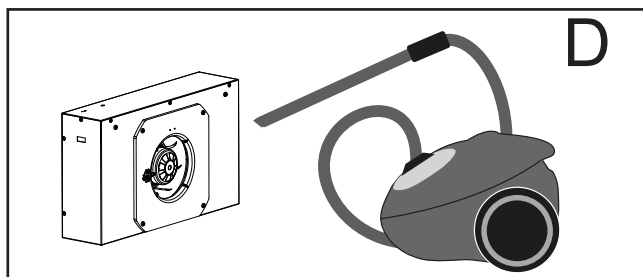

ATTENTION! DO NOT DAMAGE THE FAN BLADES.

- If no more operation is necessary, refit all the components in the opposite order and reconnect power.



SCHEMI ELETTRICI

(macchina in configurazione standard)

LEGENDA

M1-M2 = Motore EC

M3 = Motore serranda primaria

M4 = Motore serranda secondaria

B1 = Sonda di temperatura aria esterna

B2 = Sonda di temperatura aria di mandata

B3 = Sonda di temperatura aria viziata estratta

B4 = Sonda di temperatura aria di smaltimento

B5-B6 = Termostati di sicurezza resistenza elettrica

B7 = Sensore di umidità

B8 = Trasduttore di pressione

F4 = Fusibile di sicurezza resistenza elettrica

R1 = Resistenza Elettrica

R2-R3 = Filtro resistenze armoniche

Q1 = Relé

BK = Nero

BN = Marrone

BU = Blu

OG = Arancio

RD = Rosso

WH = Bianco

GNYE = Giallo/Verde

YE = Giallo



WIRING DIAGRAMS

(machine in standard configuration)

KEY

M1-M2 = EC motor

M3 = Primary damper motor

M4 = Secondary damper motor

B1 = Outdoor air temperature probe

B2 = Supply air temperature probe

B3 = Extracted stale air temperature probe

B4 = Exhaust air temperature probe

B5-B6 = Electric resistance safety thermostats

B7 = Humidity sensor

B8 = Pressure transducer

F4 = Electric resistance safety fuse

R1 = Electric Resistance

R2-R3 = Harmonics Filter

Q1 = Relay

BK = Black

BN = Brown

BU = Blue

OG = Orange

RD = Red

WH = White

GNYE = Green/Yellow

YE = Yellow

SE-0545 - Schema elettrico base ENY - S

SE-0545 - ENY - S standard wiring diagram

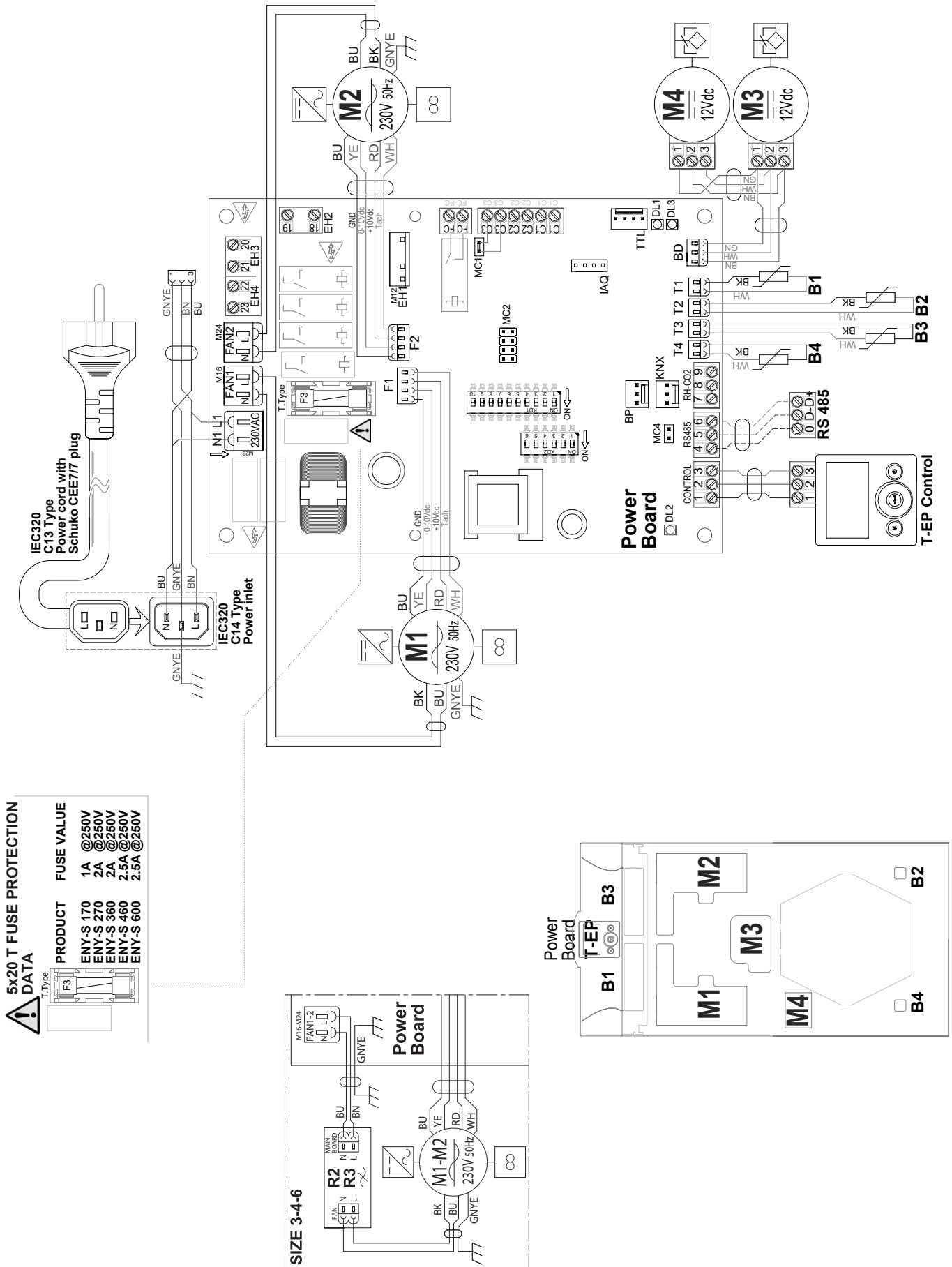

5x20 T FUSE PROTECTION DATA

PRODUCT	FUSE VALUE
ENY-S 170	1A @250V
ENY-S 270	2A @250V
ENY-S 360	2A @250V
ENY-S 460	2.5A @250V
ENY-S 600	2.5A @250V

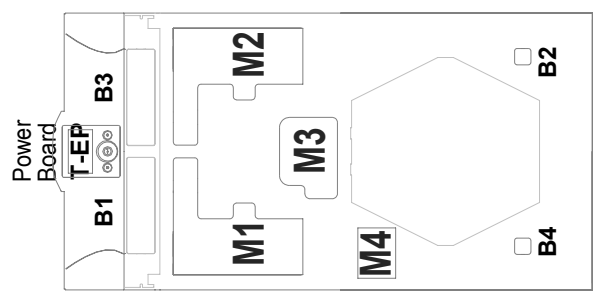
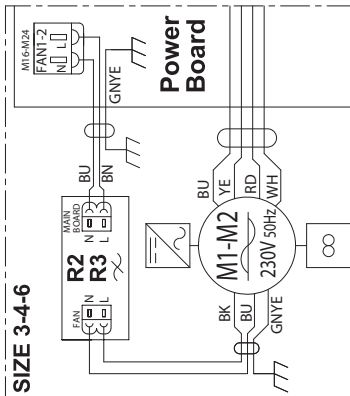

SE-0547 - Schema elettrico ENY-S con resistenza elettrica di preriscaldamento

SE-0547 - ENY-S wiring diagram with preheating electric resistance

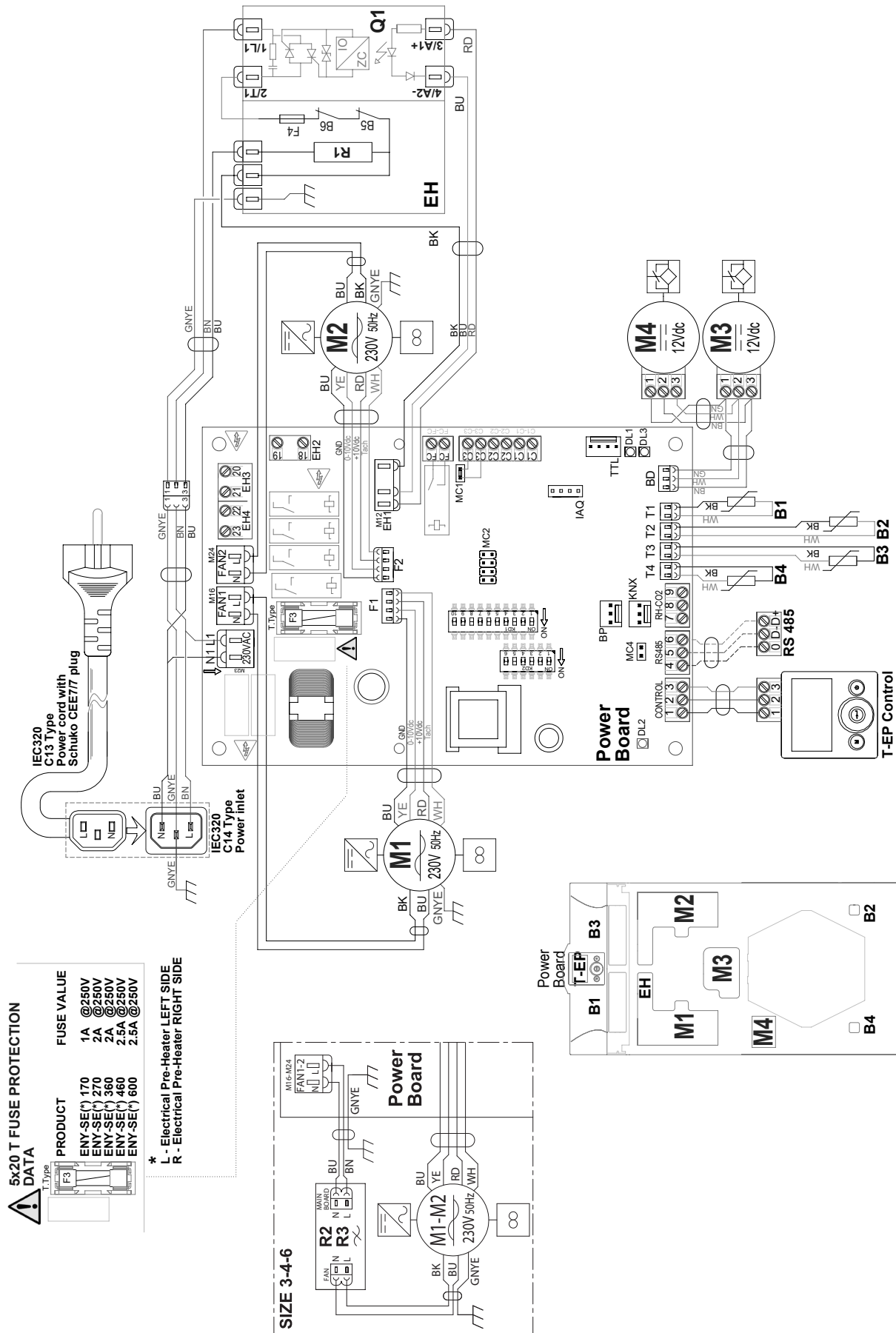

SE-0546 - Schema elettrico ENY-SP

SE-0546 - ENY-SP wiring diagram

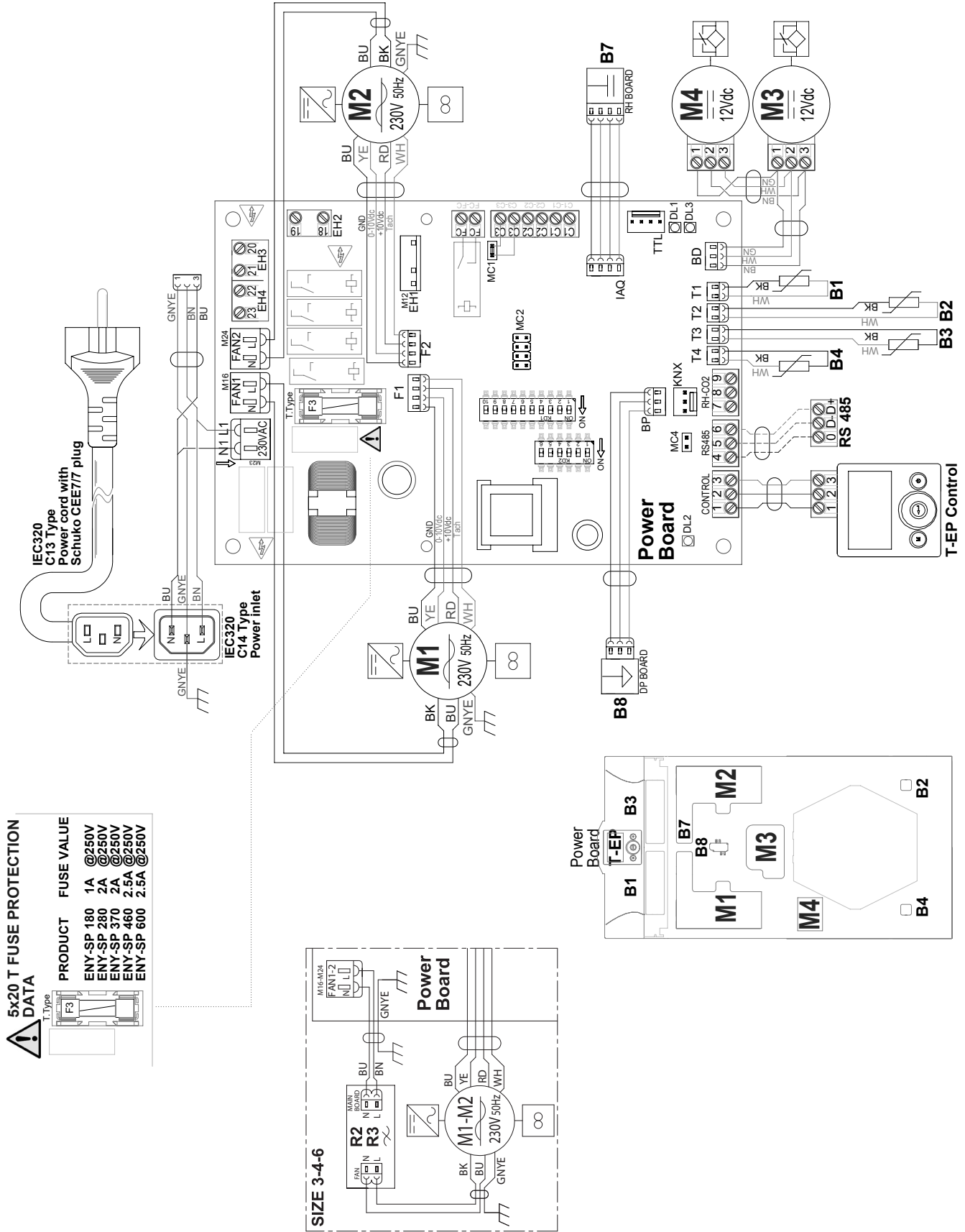

5x20 T FUSE PROTECTION DATA

PRODUCT	FUSE VALUE
ENY-SP 180	1A @250V
ENY-SP 280	2A @250V
ENY-SP 370	2A @250V
ENY-SP 460	2.5A @250V
ENY-SP 600	2.5A @250V

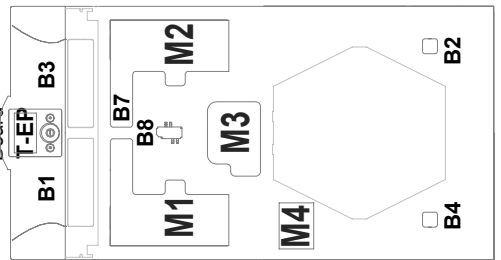
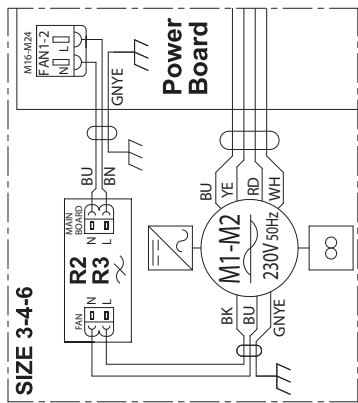

SE-0548 - Schema elettrico ENY-SP con resistenza elettrica di preriscaldamento

SE-0548 - ENY-SP wiring diagram with preheating electric resistance

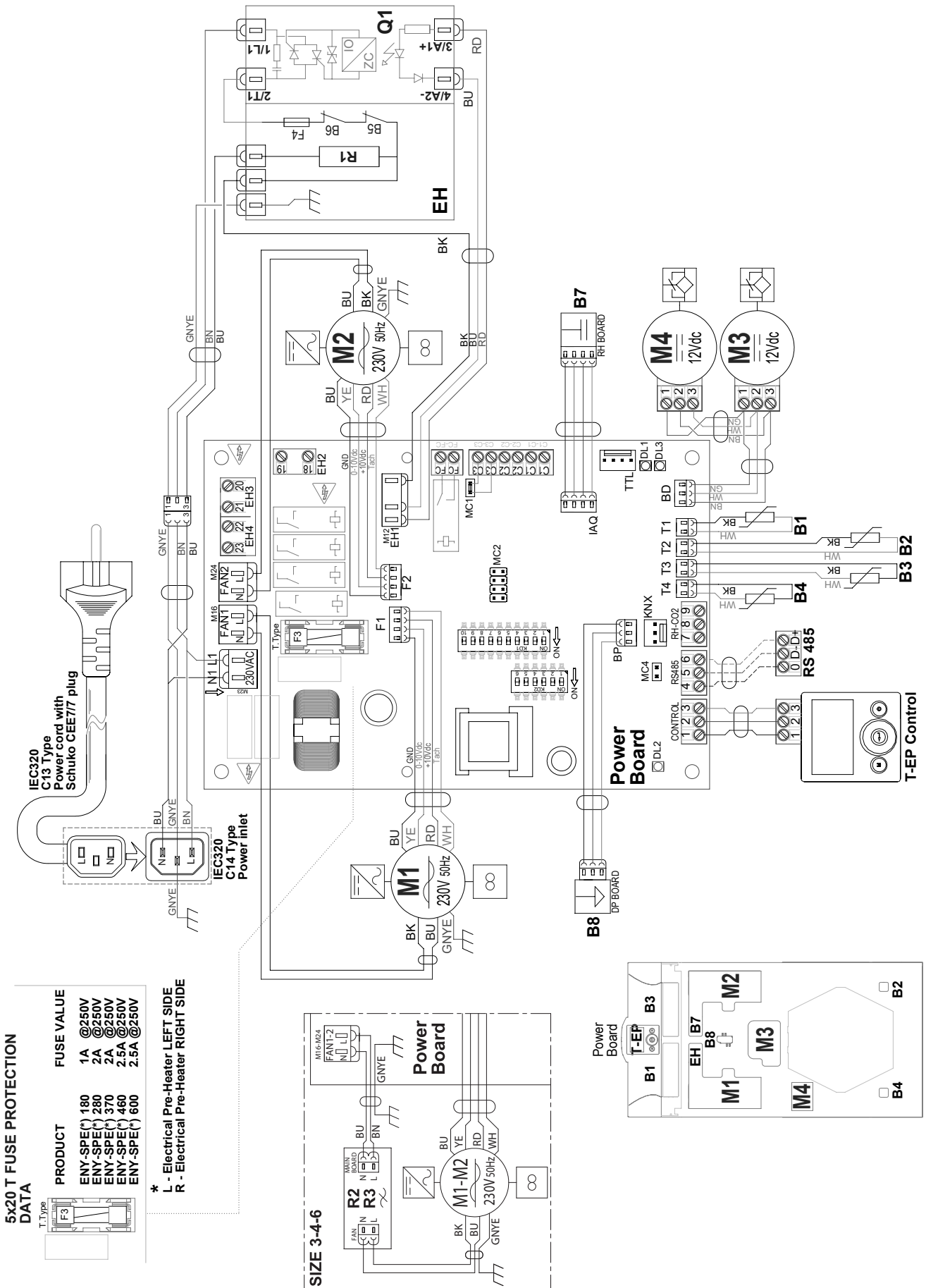

Schemi elettrici aggiuntivi

Additional wiring diagrams

**SENSORE REMOTO DI
DIOSSIDO DI CARBONIO (CO2)
Schema interfaccia**

**CARBON DIOXIDE (CO2)
REMOTE SENSOR
Interface diagram**

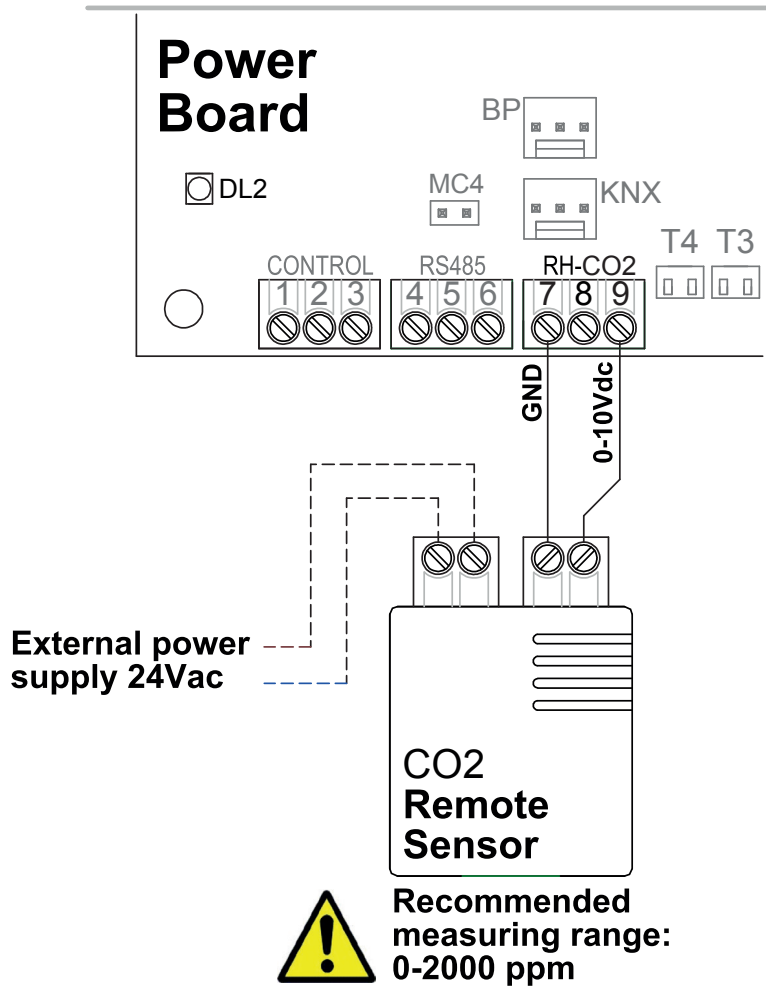

Oggetto: **Dichiarazione di conformità UE**
Object: **EU Declaration of conformity**

La presente dichiarazione di conformità è rilasciata sotto la responsabilità esclusiva del fabbricante.
This declaration of conformity is issued under the exclusive responsibility of the manufacturer.

Prodotto: Energy Smart - Recuperatori Versione Verticale
Product: Energy Smart - Vertical Recovery Units

Modello / Pattern: ENY-SP-180, ENY-SP-280, ENY-SP-370, ENY-SP-460, ENY-SP-600,
ENY-SPEL-180, ENY-SPEL-280, ENY-SPEL-370, ENY-SPEL-460, ENY-SPEL-600,
ENY-SPER-180, ENY-SPER-280, ENY-SPER-370, ENY-SPER-460, ENY-SPER-600,
ENY-SPM-180, ENY-SPM-280, ENY-SPM-370, ENY-SPM-460,
ENY-SPMEL-180, ENY-SPMEL-280, ENY-SPMEL-370, ENY-SPMEL-460,
ENY-SPMER-180, ENY-SPMER-280, ENY-SPMER-370, ENY-SPMER-460,
ENY-S-170, ENY-S-270, ENY-S-360, ENY-S-460, ENY-S-600,
ENY-SEL-170, ENY-SEL-270, ENY-SEL-360, ENY-SEL-460, ENY-SEL-600,
ENY-SER-170, ENY-SER-270, ENY-SER-360, ENY-SER-460, ENY-SER-600.

al quale questa dichiarazione si riferisce, è conforme alle seguenti norme:
to which this declaration relates is in conformity with the following standards or other normative document(s):

EN 60335-1 (2012) + A11 (2014) + A13 (2017) + A1 (2019) + A14 (2019) + A2 (2019) + A15 (2021)

EN 60335-2-40 (2003) + A11 (2004) + A12 (2005) + A1 (2006) + A2 (2009) + A13 (2012)

EN 60335-2-80 (2003) + A1 (2004) + A2 (2009)

EN 62233 (2008)

EN IEC 55014-1 (2021)

EN IEC 55014-2 (2021)

EN 61000-3-2 (2019)

EN 61000-3-3 (2013) + A1 (2019)

EN IEC 63000 (2018)

Regulation (UE) 1253/14

Regulation (UE) 1254/14

Regulation (EC) 1907/2006

L'oggetto della dichiarazione di cui sopra è conforme alla pertinente normativa di armonizzazione dell'Unione.
The object of the declaration described above is in conformity with the relevant Union harmonization legislation.
2014/35/UE 2014/30/UE 2006/42/EC 2011/65/UE 2014/53/UE

Il fascicolo tecnico è costituito presso: Sabiana S.p.A. Via Piave 53, 20011 Corbetta (MILANO-ITALY)
The technical file is made at: Sabiana S.p.A. Via Piave 53, 20011 Corbetta (MILANO-ITALY)

Corbetta, 10/01/2022

Nicola Binaghi
Presidente

