

**MANUALE D'USO SCHEDA MB  
PER VENTILCONVETTORI**

**MB BOARD FOR FAN COILS,  
USER MANUAL**

**NOTICE D'UTILISATION DE LA CARTE MB  
POUR VENTILO-CONVECTEURS**

**BETRIEBSANLEITUNG DER PLATINE MB  
FÜR KLIMAKONVEKTOREN**

**MANUAL DE USO  
DE LA TARJETA MB PARA LOS  
VENTILADORES CONVECTORES**

**HANDLEIDING MB KAART  
VENTILATORS-CONVECTORS**



<b>INDICE</b>		<b>INDEX</b>	
Scopo	3	Scope	3
Configurazione	4	Configuration	4
Montaggio del gruppo di potenza	5	Mounting the power assembly	5
Scheda elettronica	7	Electronic board	7
Funzione dei contatti ausiliari	8	Function of the auxiliary contacts	8
Impostazione Dip di configurazione	9	Setting the configuration dipswitches	9
Tabella segnalazione LED	9	LED signal table	9
Configurazione di default	10	Default configuration	10
Funzione Autofan	10	Autofan function	10
Funzione Antistratificazione	11	Anti-stratification function	11
Funzionamento Master-Slave	12	Master-Slave operation	12
Istruzioni operative per il collegamento con linea seriale RS485	13	Operating instructions for connection via an RS485 serial line	13
Note di installazione	14	Installation notes	14
Messa a terra della rete	15	Earthing the network	15
Accessori	16	Accessories	16
Legenda	17	Legend	17
Schemi di collegamento	18	Connection diagrams	18
Logica di funzionamento con resistenza elettrica	20	Operating logic with electrical heater	20
Montaggio del ricevitore	27	Mounting the receiver	27
Batterie	28	Batteries	28
Note generali	29	General notes	29
Impostazione orologio	31	Setting the clock	31
Impostazione del set desiderato	32	Setting the set point	32
Impostazione della ventilazione	33	Setting the fan mode	33
Modalità di funzionamento	34	Operating modes	34
Timer	35	Timer	35
Applicazione sonda aria	37	Air probe application	37
Dima di foratura	37A	Drilling jig	37A
Comando a parete T-MB	38	T-MB wall-mounted controller	38

<b>TABLE DES MATIÈRES</b>		<b>INHALT</b>		<b>ÍNDICE</b>		<b>INHOUD</b>	
But	3	Zweckbestimmung	3	Objetivo	3	Doel	3
Configuration	4	Konfiguration	4	Configuración	4	Configuratie	4
Montage du groupe de puissance	5	Montage der Leistungseinheit	5	Montaje del grupo de potencia	5	Montage van de vermogensunit	5
Carte électronique	7	Elektronikplatine	7	Tarjeta electrónica	7	Elektronische fiche	7
Fonction des contacts auxiliaires	8	Funktion der Hilfskontakte	8	Función de los contactos auxiliares	8	Functie van de hulpcontacten	8
Programmation dipswitches	9	Einstellung der Konfigurations-Dip-Switches	9	Programación Dip de configuración	9	Instelling configuratieschakelaars	9
Tableau de signalisation LED	9	LED-Signal-Tabelle	9	Tabla indicación LED	9	Tabel LED signalering	9
Configuration par défaut	10	Default-Konfiguration	10	Configuración por defecto	10	Defaultconfiguratie	10
Fonction Autofan	10	Autofan Funktion	10	Función Autofan	10	Functie Autofan	10
Fonction anti-stratification	11	Funktion zum Schutz gegen Luftschtichtung	11	Función antiestratificación	11	Anti-stratificatie functie	11
Fonctionnement Maître-Esclave	12	Master-Slave Funktion	12	Funcionamiento Master-Slave	12	Werking Master-Slave	12
Instructions pour le raccordement avec ligne série RS485	13	Operative Anleitungen für den Anschluss mit serieller Leitung RS485	13	Instrucciones operativas para la conexión con línea en serie RS485	13	Aanwijzingen voor de aansluiting met seriële lijn RS485	13
Notes d'installation	14	Anmerkungen zur Installation	14	Notas de instalación	14	Opmerkingen bij de installatie	14
Mise à la terre du réseau	15	Erden des Netzes	15	Puesta a tierra de la red	15	Aarding van het netwerk	15
Accessoires	16	Zubehöre	16	Accesorios	16	Accessoires	16
Légende	17	Legende	17	Leyenda	17	Legende	17
Schémas de raccordement	18	Schaltpläne	18	Esquemas de conexión	18	Aansluitschema's	18
Logique de fonctionnement avec résistance électrique	20	Funktionslogik mit elektrischer Widerstand	20	Lógica de funcionamiento con resistencia eléctrica	20	Functioneringslogica met elektrische weerstand	20
Montage du récepteur	27	Montage des Empfangsteils	27	Montaje del receptor	27	Montage ontvanger	27
Piles	28	Batterien	28	Baterías	28	Batterijen	28
Notes	29	Allgemeine Anmerkungen	29	Notas generales	29	Algemene opmerkingen	29
Programmation horloge	31	Einstellung der Uhr	31	Programación del reloj	31	Instelling klok	31
Programmation de la température consigne voulue	32	Einstellung des gewünschten Sollwerts	32	Programación del set deseado	32	Instelling van de gewenste set	32
Programmation de la ventilation	33	Einstellung der Belüftung	33	Programación de la ventilación	33	Instelling ventilatie	33
Modes de fonctionnement	34	Betriebsmodus	34	Modalidad d e funcionamiento	34	Werkwijze	34
Timer	35	Timer	35	Temporizador	35	Timer	35
Positionnement de la sonde de température air	37	Anwendung des Luftfühlers	37	Aplicación sonda aire	37	Aanbrengen luchtsonde	37
Gabarit de perçage	37A	Bohrschablone	37A	Escantillón para perforar	37A	Boorsjabloon	37A
Commande murale T-MB	38	Wandsteuergerät T-MB	38	Control de pared T-MB	38	Commando aan wand T-MB	38

**SCOPO****APPLICATION****ISTRUZIONI ORIGINALI**

**SI RACCOMANDA  
DI LEGGERE ATTENTAMENTE  
QUESTE ISTRUZIONI  
PRIMA DI UTILIZZARE  
IL COMANDO**

*Questo apparecchio è destinato ad essere utilizzato da utenti esperti o formati nei negozi, nell'industria leggera e nelle aziende agricole, o per uso commerciale da parte di personale non esperto.*

*L'apparecchio non è destinato ad essere usato da persone (bambini compresi) le cui capacità fisiche, sensoriali o mentali siano ridotte, oppure con mancanza di esperienza o di conoscenza, a meno che esse abbiano potuto beneficiare, attraverso l'intermediazione di una persona responsabile della loro sicurezza, di una sorveglianza o di istruzioni riguardanti l'uso dell'apparecchio.*

*I bambini devono essere sorvegliati per sincerarsi che non giochino con l'apparecchio.*

**READ THESE INSTRUCTIONS  
CAREFULLY  
BEFORE USING  
THE CONTROL**

*This unit is intended to be used by expert or trained users in shops, in light industry and on farms, or for commercial use by lay persons.*

*This unit is not intended for use by persons (including children) with reduced physical, sensory or mental capabilities, or lack of experience and knowledge, unless they have been given supervision or instruction concerning use of the appliance by a person responsible for their safety.*

*Children should be supervised to ensure that they do not play with the appliance.*

<b>BUT</b>	<b>ZWECKBESTIMMUNG</b>	<b>OBJETIVO</b>	<b>DOEL</b>
<div data-bbox="91 213 349 368" style="border: 1px solid black; padding: 5px; text-align: center;"> <p><b><u>NOUS VOUS RECOMMANDONS DE LIRE ATTENTIVEMENT CES INSTRUCTIONS AVANT D'UTILISER LA COMMANDE</u></b></p> </div> <p data-bbox="87 393 351 543"><i>Cet appareil est destiné à être utilisé par des utilisateurs expérimentés ou des formats dans les magasins, chez des artisans et dans des fermes, ou à des fins commerciales par des non-experts.</i></p> <p data-bbox="87 555 351 852"><i>L'appareil n'est pas prévu pour être utilisé par des personnes (y compris les enfants) dont les capacités physiques, sensorielles ou mentales sont réduites, ou dénuées d'expérience ou de connaissance, sauf si elles ont pu bénéficier, par l'intermédiaire d'une personne responsable de leur sécurité, d'une surveillance ou d'instructions préalables concernant l'utilisation de l'appareil.</i></p> <p data-bbox="87 866 351 931"><i>Il convient de surveiller les enfants pour s'assurer qu'ils ne jouent pas avec l'appareil.</i></p>	<div data-bbox="368 213 632 368" style="border: 1px solid black; padding: 5px; text-align: center;"> <p><b><u>VOR EINSATZ DER BETDIENUNG SOLLTE DIESE BETRIEBSANLEITUNG SORGFÄLTIG GELESEN WERDEN</u></b></p> </div> <p data-bbox="364 393 634 543"><i>Dieses Gerät ist dafür bestimmt, durch erfahrene Benutzer oder Formate in Geschäften verwendet werden, in der Leichtindustrie und auf Bauernhöfen, oder für die kommerzielle Nutzung von Nicht-Experten.</i></p> <p data-bbox="364 555 634 830"><i>Dieses Gerät ist nicht dafür bestimmt, durch Personen (einschließlich Kinder), mit eingeschränkten physischen, sensorischen oder geistigen Fähigkeiten oder mangels Erfahrung und/oder mangels Wissen benutzt zu werden, es sei denn sie werden durch eine für ihre Sicherheit zuständige Person beaufsichtigt oder erhielten von ihr Anweisungen, wie das Gerät zu benutzen ist.</i></p> <p data-bbox="364 866 634 954"><i>Kinder sollten beaufsichtigt werden, um sicherzustellen, dass sie nicht mit dem Gerät spielen.</i></p>	<div data-bbox="651 213 915 368" style="border: 1px solid black; padding: 5px; text-align: center;"> <p><b><u>LE RECOMENDAMOS QUE LEA ATENTAMENTE ESTAS INSTRUCCIONES ANTES DE USAR EL MANDO</u></b></p> </div> <p data-bbox="647 393 918 543"><i>Este aparato está diseñado para ser utilizado por los usuarios o formatos experimentados en las tiendas, en la industria ligera y en granjas, o para el uso comercial por los no expertos.</i></p> <p data-bbox="647 555 918 830"><i>Este aparato no debe ser utilizado por personas (incluidos niños) cuyas capacidades físicas, sensoriales o mentales estén disminuidas o que carezcan de experiencia y conocimientos, al no ser que ellas hayan podido beneficiar, a través de la intermediación de una persona responsable de su seguridad, de una vigilancia o de instrucciones relativas al uso del aparato.</i></p> <p data-bbox="647 866 918 931"><i>Los niños han de vigilarse para asegurarse de que no jueguen con el aparato.</i></p>	<div data-bbox="935 213 1199 368" style="border: 1px solid black; padding: 5px; text-align: center;"> <p><b><u>HET IS RAADZAAM DEZE HANDLEIDING AANDACHTIG TE LEZEN ALVORENS DE BETDIENING TE GEBRUIKEN</u></b></p> </div> <p data-bbox="931 393 1201 543"><i>Dit apparaat is bedoeld om te worden gebruikt door ervaren gebruikers of formaten in winkels, in de lichte industrie en op boerderijen, of voor commercieel gebruik door niet-deskundigen.</i></p> <p data-bbox="931 555 1201 830"><i>Het apparaat is niet bestemd voor gebruik door personen (kinderen inbegrepen) met beperkte fysieke, sensorische of mentale capaciteiten of met onvoldoende ervaring of kennis, tenzij ze gebruik hebben kunnen maken, dankzij het toedoen van iemand die verantwoordelijk is voor hun veiligheid, van toezicht of aanwijzingen over het gebruik van het apparaat.</i></p> <p data-bbox="931 866 1201 954"><i>Kinderen dienen onder toezicht te staan om zich ervan te verzekeren dat zij niet met het apparaat spelen.</i></p>

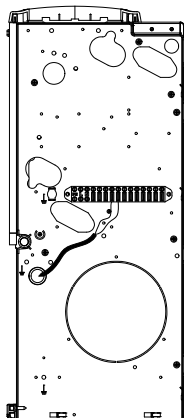

<b>CONFIGURATION</b>	<b>KONFIGURATION</b>	<b>CONFIGURACIÓN</b>	<b>CONFIGURATIE</b>
<p>Le <b>groupe carte-télécom- mande</b> est fourni avec un kit comprenant le matériel ci-contre.</p> <p>Après avoir ouvert et retiré l'emballage, s'assurer que le contenu est en bon état et qu'il correspond bien à ce qui a été acheté.</p> <p>Si ce n'est pas le cas s'adresser au revendeur chez lequel l'appareil a été acheté.</p> <p>Ce livret doit toujours accompagner l'appareil car il fait partie intégrante de celui-ci.</p>	<p>Die Einheit <b>Platine-Fernbedien- ung</b> wird mit einem Set geliefert, das die seitlich abgebildeten Materialien enthält.</p> <p>Nach dem Auspacken kontrollieren, ob der Inhalt der Bestellung entspricht und unversehrt ist.</p> <p>Im gegenteiligen Fall wenden Sie sich an Ihren Händler.</p> <p>Diese Betriebsanleitung ist wesentlicher Bestandteil des Gerätes und muss folglich immer zusammen mit diesem verwahrt werden.</p>	<p>El grupo <b>tarjeta-mando a dis- tancia</b> se entrega con un kit que incluye los materiales que se ilustran.</p> <p>Después de haber retirado el embalaje, compruebe que el contenido sea el solicitado y que esté intacto.</p> <p>En caso contrario, diríjase al establecimiento donde ha comprado el aparato.</p> <p>Este manual debe acompañar siempre al aparato ya que forma parte del mismo.</p>	<p>De groep van <b>kaart en afstands- bediening</b> wordt geleverd in een kit die al het hiernaast getoonde materiaal bevat.</p> <p>Na de verpakking te hebben verwijderd, controleer of de inhoud ervan intact is.</p> <p>Mocht de inhoud beschadigd zijn, wend u dan tot het verkooppunt.</p> <p>Deze handleiding dient het apparaat altijd te vergezellen en maakt er wezenlijk deel van uit.</p>
<p><b>LÉGENDE:</b></p> <ul style="list-style-type: none"> <li>1 Emballage</li> <li>2 Étiquette d'emballage</li> <li>3 Sonde de température eau minimale</li> <li>4 Sonde température avec capteur NTC</li> <li>5 Notice d'utilisation</li> <li>6-9 Groupe carte électronique de puissance</li> <li>10-15 Kit avec éléments de fixation</li> </ul>	<p><b>LEGENDE:</b></p> <ul style="list-style-type: none"> <li>1 Verpackungskarton</li> <li>2 Verpackungsetikett</li> <li>3 Mindesttemperaturfühler Wasser</li> <li>4 Temperaturfühler mit NTC-Sensor</li> <li>5 Benutzerhandbuch</li> <li>6-9 Einheit mit elektronischer Leistungsplatine</li> <li>10-15 Set mit Befestigungselementen</li> </ul>	<p><b>LEYENDA:</b></p> <ul style="list-style-type: none"> <li>1 Caja de embalaje</li> <li>2 Etiqueta de embalaje</li> <li>3 Sonda de mínima temperatura agua</li> <li>4 Sonda temperatura con sensor NTC</li> <li>5 Manual de uso</li> <li>6-9 Grupo tarjeta electrónica de potencia</li> <li>10-15 Kit con elementos de fijación</li> </ul>	<p><b>LEGENDE:</b></p> <ul style="list-style-type: none"> <li>1 Verpakkingsdoos</li> <li>2 Verpakkingsetiket</li> <li>3 Sonde minimum watertemperatuur</li> <li>4 Temperatuursonde met NTC-sensor</li> <li>5 Gebruikershandleiding</li> <li>6-9 Groep elektronische vermogenskaart</li> <li>10-15 Kit met bevestigingselementen</li> </ul>

**a**

## MONTAGGIO DEL GRUPPO DI POTENZA

### FAN COIL CON MOTORE ASINCRONO A 3 VELOCITÀ

**a)** Dalla spalla destra del ventilconvettore occorre, agendo sulla morsetteria, scollegare i conduttori costituenti il cavo motore.

## MOUNTING THE POWER ASSEMBLY

### FAN COIL WITH THREE- SPEED ASYNCHRONOUS MOTOR

**a)** On the terminal block on the right shoulder of the fan coil, disconnect the wires making up the motor cable.

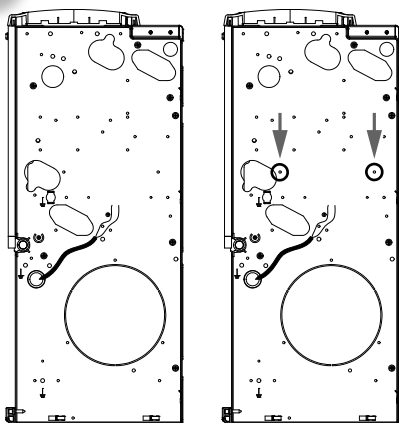
**b**

**b)** Rimuovere la morsetteria applicata sulla spalla svitando le due viti autofilettanti. I due fori evidenziati in figura sono quelli che verranno poi utilizzati per il fissaggio della scheda di potenza.

**b)** Remove the terminal block fitted to the shoulder by unscrewing the two self-threading screws. The two holes shown in the figure are then used to fasten the power board.

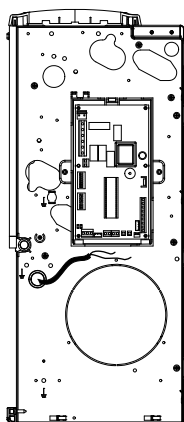
**c**

**c)** In figura è rappresentata la scheda di potenza da fissarsi a mezzo di n° 2 viti autofilettanti incluse nel kit.

**c)** The figure shows the power board to be fastened using the 2 self-threading screws included in the kit.

**PER QUANTO CONCERNE  
LO SCHEMA DI  
COLLEGAMENTO,  
RIFARSI ALL'APPOSITA  
SEZIONE INCLUSA NEL  
PRESENTI MANUALE.**

**AS REGARDS  
THE CONNECTION  
DIAGRAM,  
REFER TO THE  
CORRESPONDING  
SECTION IN THIS MANUAL.**

<b>MONTAGE DU GROUPE DE PUISSANCE</b>  <b>VENTILO-CONV. AVEC MOTEUR ASYNCHRONE À 3 VITESSES</b>	<b>MONTAGE DER LEISTUNGSEINHEIT</b>  <b>KLIMAKONVEKTOR MIT ASYNCHRONMOTOR MIT 3 GESCHWINDIGKEITEN</b>	<b>MONTAJE DEL GRUPO DE POTENCIA</b>  <b>FAN COIL CON MOTOR ASÍNCRONO A 3 VELOCIDAD</b>	<b>MONTAGE VAN DE VERMOGENSUNIT</b>  <b>VENTILATORLUCHTKOELER MET ASYNCHRONE MOTOR MET 3 SNELHEDEN</b>
<p><b>a)</b> A partir du côté droit du ventilo-convecteur débrancher du bornier les conducteurs constituant le câble moteur.</p>	<p><b>a)</b> Vom rechten Seitenteil des Gebläsekonvektors müssen, über die Klemmenleiste, die Leiter im Motorkabel abgeklemmt werden.</p>	<p><b>a)</b> Desde el hombro derecho del ventiloconvector se debe, actuando sobre la caja de conexiones, desconectar los conductores que constituyen el cable motor.</p>	<p><b>a)</b> Op de rechterschouder van de ventilatorconvector moeten op het klemmenbord de draden van de motorkabel losgemaakt worden.</p>
<p><b>b)</b> Retirer le bornier appliqué sur le côté en dévissant les deux vis autotaraudeuses. Les deux trous montrés dans la figure sont ceux qui seront ensuite utilisés pour la fixation de la carte de puissance.</p>	<p><b>b)</b> Die am Seitenteil angebrachte Klemmenleiste entfernen, indem die beiden Blechschrauben abgeschraubt werden. Die beiden auf der Abbildung gezeigten Bohrungen dienen später für die Befestigung der Leistungsplatine.</p>	<p><b>b)</b> Retire la caja de conexiones situada en el hombro destornillando los dos tornillos autorroscantes. Los dos orificios que pueden verse en la figura son los que se usaran después para la fijación de la tarjeta de potencia.</p>	<p><b>b)</b> Verwijder het klemmenbord van de schouder door de twee zelfborgende schroeven los te draaien. De twee gaten getoond in de figuur zijn de gaten die voor de bevestiging van de vermogenskaart gebruikt zullen worden.</p>
<p><b>c)</b> La figure montre la carte de puissance à fixer à l'aide de 2 vis auto-taraudeuses incluses dans le kit.</p>	<p><b>c)</b> Auf der Abbildung ist die Leistungsplatine dargestellt, die mit den beiden im Set enthaltenen Blechschrauben befestigt werden muss.</p>	<p><b>c)</b> La figura representa la ficha de potencia que debe fijarse mediante 2 tornillos autorroscantes incluidos en el kit.</p>	<p><b>c)</b> In de figuur wordt de vermogenskaart weergegeven die bevestigd moet worden met de 2 zelfborgende schroeven uit de kit.</p>
<p><b>POUR CE QUI CONCERNE LE SCHEMA DE RACCORDEMENT, SE REPORTER À LA SECTION SPÉCIFIQUE DANS CETTE NOTICE.</b></p>	<p><b>FÜR DEN ANSCHLUSSPLAN WIRD AUF DEN ENTSPRECHENDEN ABSCHNITT IN DIESEM HANDBUCH VERWIESEN.</b></p>	<p><b>EN LO CONCERNIENTE AL ESQUEMA DE CONEXIÓN REMÍTASE A LA CORRESPONDIENTE SECCIÓN INCLUIDA EN EL PRESENTE MANUAL.</b></p>	<p><b>VOOR WAT BETREFT HET VERBINDINGSSCHEMA WORDT VERWEZEN NAAR HET BETREFFENDE HOOFDSTUK IN DEZE HANDLEIDING.</b></p>

**MONTAGGIO  
DEL GRUPPO  
DI POTENZA**

**FAN COIL CON MOTORE  
ELETTRONICO ECM**

**MOUNTING  
THE POWER  
ASSEMBLY**

**FAN COIL WITH ECM  
ELECTRONIC MOTOR**

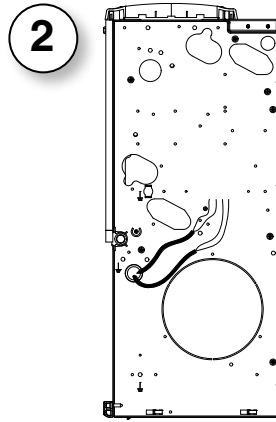
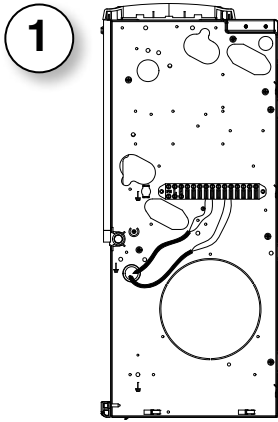

4

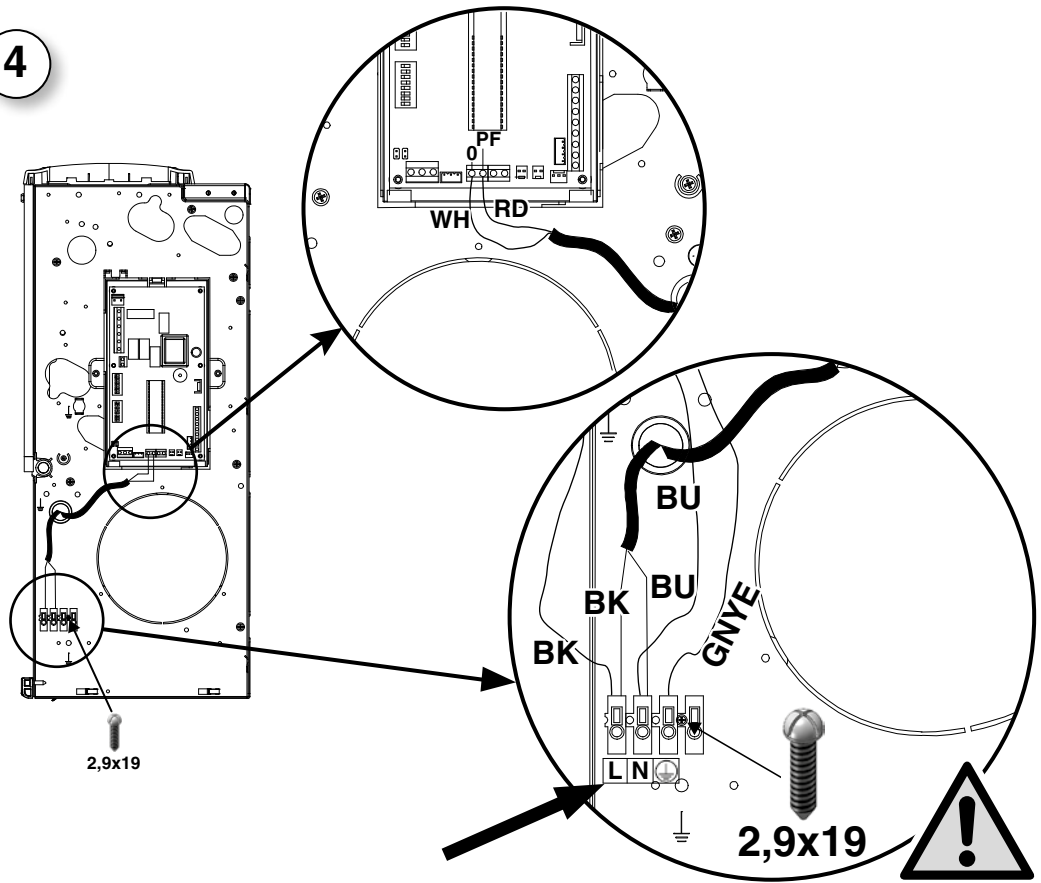

**MONTAGE  
DU GROUPE  
DE PUISSANCE**

**VENTILO-CONVECTEUR  
AVEC MOTEUR  
ELECTRONIQUE ECM**

**MONTAGE DER  
LEISTUNGSEINHEIT**

**KLIMAKONVEKTOR MIT  
ELEKTRONISCHEM  
MOTOR ECM**

**MONTAJE  
DEL GRUPO  
DE POTENCIA**

**FAN COIL CON MOTOR  
ELECTRÓNICO ECM**

**MONTAGE  
VAN DE  
VERMOGENSUNIT**

**VENTILATORLUCHTKOELER  
MET ELEKTROMOTOR  
ECM**

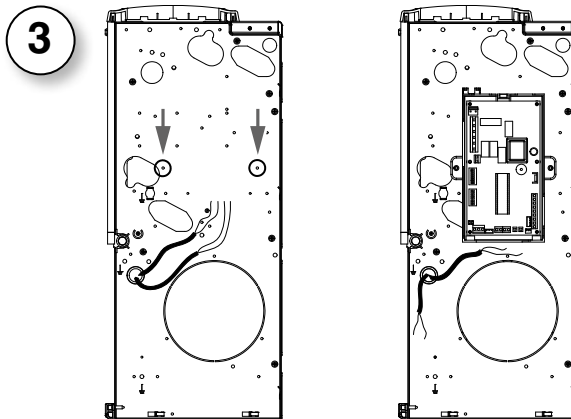

**5**

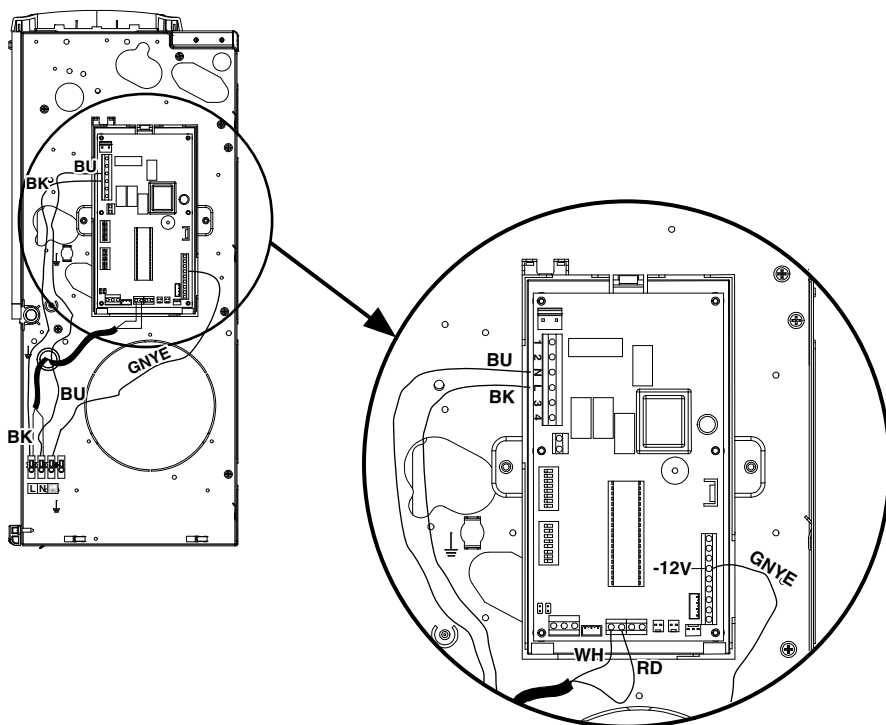

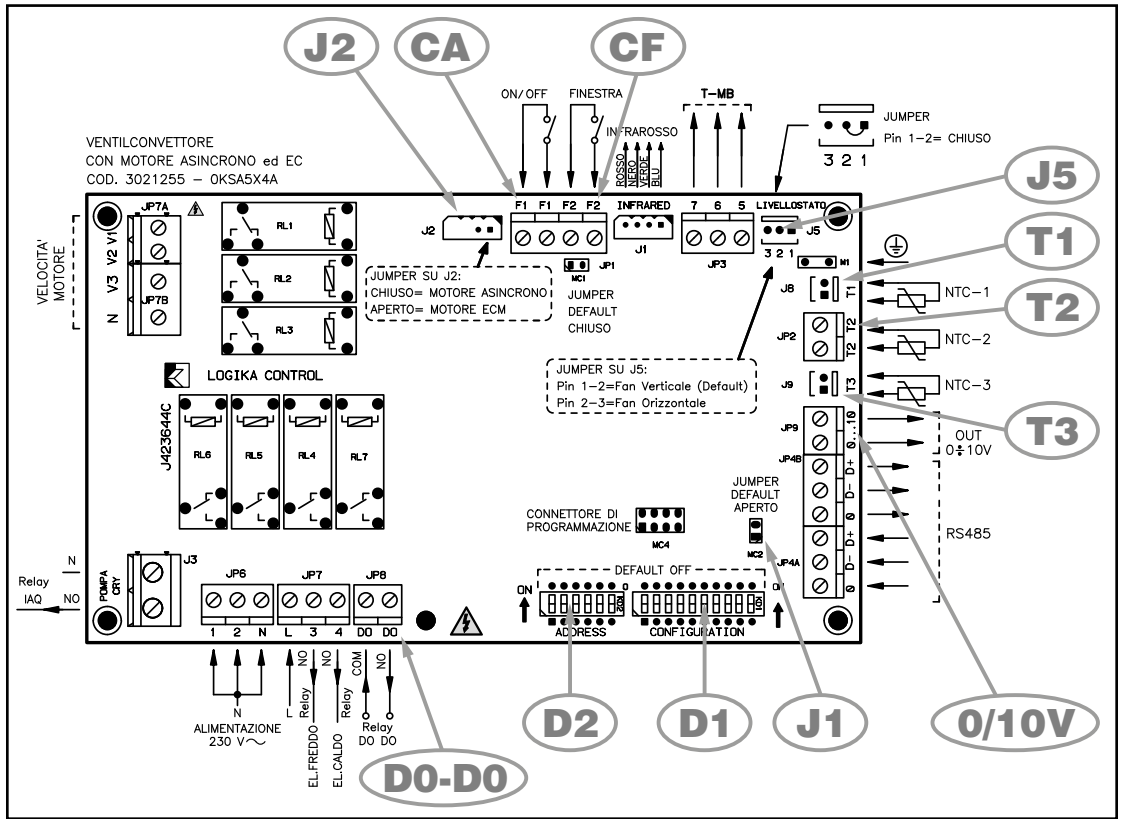

**LEGENDA:**

- D1** = Dip Switch di configurazione
- D2** = Dip Switch di indirizzo
- J1** = Jumper MC2
- T1** = Sonda aria (posta in ripresa dell'apparecchio)
- T2** = Sonda Change-Over (optional)
- T3** = Sonda di minima (di default non attiva)
- CF** = F2-F2 Contatto pulito finestra aperta / presenza persona.  
Se aperto l'unità si ferma
- CA** = F1-F1 ON-OFF remoto oppure Change-Over estate/inverno remoto (Vedi impostazione DIP 9)
- J5** = Jumper J5
- RS485** = Morsetti 0/D-/D+ per il collegamento seriale RS485
- J2** = Jumper di impostazione scheda elettronica per abbinamento con motore standard asincrono o ECM
- 0/10** = Uscita segnale 0-10V per controllo inverter (per motori ECM) attivo quando il Jumper J2 è aperto

**LEGEND:**

- D1** = Configuration dipswitches
- D2** = Address dipswitches
- J1** = Jumper MC2
- T1** = Air probe (fitted at the appliance intake)
- T2** = Change-Over probe (optional)
- T3** = Minimum probe (disabled by default)
- CF** = F2-F2 Window open / person presence voltage-free contact.  
If open the unit stops
- CA** = F1-F1 remote ON-OFF or remote summer/winter Change-Over (See DIP 9 setting)
- J5** = Jumper J5
- RS485** = Terminals 0/D-/D+ for the RS485 serial connection
- J2** = Setting jumper of the circuit board for connection to standard asynchronous or ECM motors
- 0/10** = 0/10 V output signal for inverter control (ECM motors) activated when Jumper J2 is open

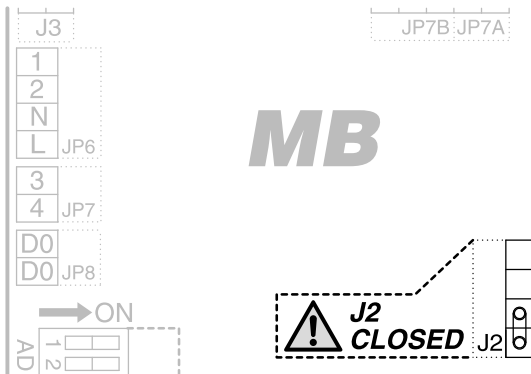

**Jumper J2**

**CHIUSO = Motore Asincrono**

**CLOSED = Asynchronous Motor**

**FERMEE = Moteur asynchrone**

**GESCHLOSSEN = Asynchronmotor**

**CERRADO = Motor Asíncrono**

**GESLOTEN = Asynchrone Motor**

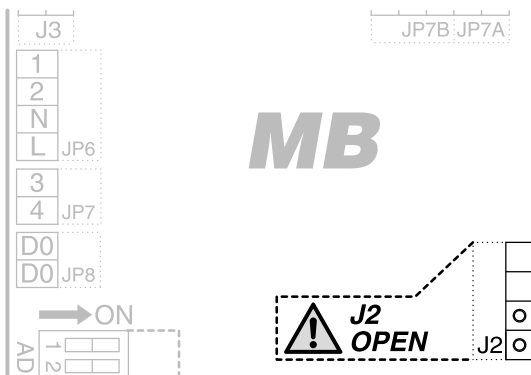

**Jumper J2**

**APERTO = Motore ECM**

**OPEN = ECM Motor**

**OUVERT = Moteur ECM**

**GEÖFFNET = Motor ECM**

**ABIERTO = Motor ECM**

**OPEN = Motor ECM**

**LÉGENDE:**

**D1** = Dip Switch de configuration

**D2** = Dip Switch d'adresse

**J1** = Jumper MC2

**T1** = Sonde air (placée sur la reprise de l'appareil)

**T2** = Sonde Change-Over (option)

**T3** = Sonde de température minimale (par défaut pas active)

**CF** = F2-F2 Plot libre fenêtre ouverte/détection présence. S'il est ouvert l'unité s'arrête

**CA** = F1-F1 MARCHE/ARRÊT à distance ou bien changement de marche été/hiver à distance (Voir réglage DIP 9)

**J5** = Jumper J5

**RS485** = Bornes 0/D-/D+ pour le raccordement série RS485

**J2** = Cavalier de réglage Fiche électronique pour couplage avec moteur standard asynchrone ou ECM

**0/10** = Sortie du signal 0-10V pour contrôle onduleur (pour moteurs ECM) actif quand le cavalier J2 est ouvert

**LEGENDE:**

**D1** = Konfigurations-Dip-Switch

**D2** = Adresse-Dip-Switch

**J1** = Jumper MC2

**T1** = Lufttemperaturfühler (am Ansaugteil des Geräts)

**T2** = Change-Over-Fühler (Option)

**T3** = Mindesttemperaturfühler (standardmäßig nicht aktiv)

**CF** = F2-F2 Kontakt offenes Fenster/Personal-anwesenheit. Wenn offen, schaltet sich das Gerät aus

**CA** = F1-F1 Fern-ON-OFF oder Change-Over Sommer/Winter Fern (siehe Einstellung DIP 9)

**J5** = Jumper J5

**RS485** = Klemmen 0/D-/D+ für den seriellen Anschluss RS485

**J2** = Jumper-Einstellung Elektronik-Platine für Verbindung mit Motor Standard-Asynchron oder ECM

**0/10** = Signalausgang 0-10V für Umrichtersteuerung (für ECM-Motoren) aktiv bei offenem Jumper J2

**LEYENDA:**

**D1** = Dip Switch de configuración

**D2** = Dip Switch de dirección

**J1** = Jumper MC2

**T1** = Sonda aire (colocada en reanudación del aparato)

**T2** = Sonda Change-Over (opcional)

**T3** = Sonda de mínima (por defecto no activa)

**CF** = F2-F2 Contacto limpio ventana abierta / presencia persona. Si está abierto la unidad se para

**CA** = F1-F1 ON-OFF remoto o bien Change-Over verano/invierno remoto (Ver configuración de DIP 9)

**J5** = Jumper J5

**RS485** = Bornas 0/D-/D+ para la conexión en serie RS485

**J2** = Jumper de configuración placa electrónica para conexión con motor estándar asincrono o ECM

**0/10** = Señal de Salida de 0-10V para el control del convertidor (para motores ECM) activo cuando el Jumper J2 está abierto

**LEGENDE:**

**D1** = Dimschakelaar configuratie

**D2** = Dimschakelaar bestemming

**J1** = Jumper MC2

**T1** = Luchtsonde (vlakbij het apparaat)

**T2** = Sonde Change-Over (optie)

**T3** = Minimumsonde (default niet actief)

**CF** = F2-F2 Schoon contact open raam / aanwezigheid persoon. Indien open stopt de eenheid

**CA** = F1-F1 ON-OFF remote of Omschakeling zomer/winter (Zie instelling DIP 9)

**J5** = Jumper J5

**RS485** = Klemmen 0/D-/D+ voor de seriële aansluiting RS485

**J2** = Jumper voor de instelling van de elektronische kaart voor de combinatie met standaard asynchrone motor ECM

**0/10** = Uitgang signaal 0-10V voor controle inverter (voor ECM motoren) actief als de Jumper J2 geopend is

## FUNZIONE DEI CONTATTI AUSILIARI

## FUNCTION OF THE AUXILIARY CONTACTS

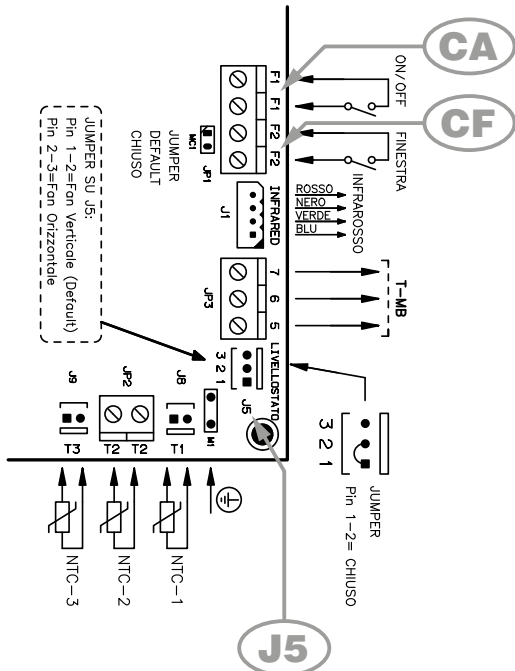

### Contatto CA [F1-F1]:

ON-OFF remoto oppure Change-Over Estate/Inverno remoto (vedi impostazione DIP 9).

- con DIP N.ro 9 in OFF è configurato come ON/OFF remoto dove:
  - contatto aperto = ON
  - contatto chiuso = OFF

- con DIP N.ro 9 in ON è configurato come Estate/Inverno dove:
  - contatto aperto = Inverno
  - contatto chiuso = Estate

### Contatto CF (F2-F2):

- contatto finestra aperta
- sonde presenza persona
- un altro sistema

A contatto chiuso l'apparecchio funziona.

A contatto aperto l'apparecchio si ferma.

Se utilizzato, togliere il Jumper MC1 di chiusura del contatto.

### Jumper J5:

- Pin 1-2 chiuso: Fan Coil in installazione verticale.
- Pin 2-3 chiuso: Fan Coil in installazione orizzontale.

### Contact CA [F1-F1]:

Remote ON-OFF or remote Summer/Winter Change-Over (See DIP 9 setting).

- with DIP No 9 set on OFF is configured as remote ON/OFF where:
  - contact open = ON
  - contact closed = OFF

- with DIP No 9 set on ON is configured as Summer/Winter where:
  - contact open = Winter
  - contact closed = Summer

### Contact CF (F2-F2):

- window open contact
- person presence sensors
- other systems

When the contact is closed the appliance can operate.

When the contact is open the appliance is stopped.

If used, remove the MC1 Jumper for contact closure.

### Jumper J5:

- Pin 1-2 closed: vertical installation Fan Coil unit.
- Pin 2-3 closed: horizontal installation Fan Coil unit.

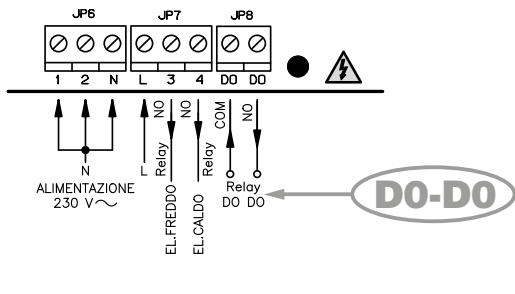

### Contatto DO-DO:

è un contatto pulito normalmente aperto che assume il significato in funzione della posizione del DIP 8.

- con DIP N.ro 8 in OFF il contatto fornisce lo stato della macchina:
  - contatto aperto = stato macchina in OFF
  - contatto chiuso = stato macchina in ON

### Contact DO-DO:

It is a clean contact usually open which assumes significance according to DIP 8 position.

- with DIP No 8 set on OFF the contact provides the state of the machine:
  - open contact = OFF state of the machine
  - closed contact = ON state of the machine

FONCTION DES CONTACTS AUXILIAIRES	FUNKTION DER HILFSKONTAKTE	FUNCIONES DE LOS CONTACTOS AUXILIARES	FUNCTIE VAN DE HULPCONTACTEN
<p><b>Contact CA [F1-F1]:</b> MARCHE-ARRÊT à distance ou bien changement de marche Été/Hiver à distance (Voir réglage DIP 9).</p> <ul style="list-style-type: none"> <li>avec <u>DIP N.ro 9 en ARRÊT</u> est configuré comme MARCHE/ARRÊT à distance quand: <ul style="list-style-type: none"> <li>contact ouvert = MARCHE</li> <li>contact fermé = ARRÊT</li> </ul> </li> <li>avec <u>DIP N.ro 9 en MARCHE</u> est configuré comme été/hiver quand: <ul style="list-style-type: none"> <li>contact ouvert = Hiver</li> <li>contact fermé = Été</li> </ul> </li> </ul> <p><b>Contact CF (F2-F2):</b></p> <ul style="list-style-type: none"> <li>contact fenêtre ouverte</li> <li>sonde détection de présence</li> <li>autre système</li> </ul> <p>Contact fermé l'appareil fonctionne.</p> <p>Contact ouvert l'appareil s'arrête.</p> <p>Si utilisé, enlever le cavalier MC1 de fermeture du contact.</p> <p><b>Jumper J5:</b></p> <ul style="list-style-type: none"> <li>Pin 1-2 fermé: Ventilator convecteur en installation verticale.</li> <li>Pin 2-3 fermé: Ventilator convecteur en installation horizontale.</li> </ul>	<p><b>Kontakt CA [F1-F1]:</b> Fern-ON-OFF oder Change-Over Sommer/Winter Fern (siehe Einstellung DIP 9).</p> <ul style="list-style-type: none"> <li>mit <u>DIP Nr. 9 auf OFF</u> ist es konfiguriert wie Fern-ON/OFF wo: <ul style="list-style-type: none"> <li>Kontakt offen = ON</li> <li>Kontakt geschlossen = OFF</li> </ul> </li> <li>mit <u>DIP Nr. 9 auf ON</u> ist es konfiguriert wie Sommer/Winter wo: <ul style="list-style-type: none"> <li>Kontakt offe = Winter</li> <li>Kontakt geschlossen = Sommer</li> </ul> </li> </ul> <p><b>Kontakt CF (F2-F2):</b></p> <ul style="list-style-type: none"> <li>Kontakt für offenes Fenster</li> <li>Personalanwesenheitsmelder</li> <li>anderem System</li> </ul> <p>Bei geschlossenem Kontakt funktioniert das Gerät.</p> <p>Bei offenem Kontakt schaltet sich das Gerät aus.</p> <p>Falls verwendet, ist der Jumper MC1 für den Verschluss des Kontakts zu entfernen.</p> <p><b>Jumper J5:</b></p> <ul style="list-style-type: none"> <li>Pin 1-2 geschlossen: Klimakonvektor vertikal installiert.</li> <li>Pin 2-3 geschlossen: Klimakonvektor horizontal installiert.</li> </ul>	<p><b>Contacto CA [F1-F1]:</b> ON-OFF remoto o bien Change-Over Verano/Invierno remoto (ver configuración de DIP 9).</p> <ul style="list-style-type: none"> <li>con <u>DIP N.ro 9 en OFF</u> está configurado como ON/OFF emoto donde: <ul style="list-style-type: none"> <li>el contacto abierto = ON</li> <li>el contacto cerrado = OFF</li> </ul> </li> <li>con <u>DIP N.ro 9 en ON</u> está configurado como Verano/Invierno donde: <ul style="list-style-type: none"> <li>el contacto abierto = Invierno</li> <li>el contacto cerrado = Verano</li> </ul> </li> </ul> <p><b>Contacto CF (F2-F2):</b></p> <ul style="list-style-type: none"> <li>contacto ventana abierta</li> <li>sonda presencia persona</li> <li>otro sistema</li> </ul> <p>Con el contacto cerrado el aparato funciona.</p> <p>Con el contacto abierto el aparato se para.</p> <p>Si se ha utilizado, quitar el Jumper MC1 de cierre del contacto.</p> <p><b>Jumper J5:</b></p> <ul style="list-style-type: none"> <li>Pin 1-2 cerrado: Fan Coil en instalación vertical.</li> <li>Pin 2-3 cerrado: Fan Coil en instalación horizontal.</li> </ul>	<p><b>Contact CA [F1-F1]:</b> ON-OFF remote of Omschakeling Zomer/Winter (Zie instelling DIP 9).</p> <ul style="list-style-type: none"> <li>met <u>DIP 9 op OFF</u> geconfigureerd als remote ON/OFF waarbij: <ul style="list-style-type: none"> <li>rustcontact = ON</li> <li>maakcontact = OFF</li> </ul> </li> <li>met <u>DIP 9 op ON</u> geconfigureerd als Zomer/Winter waarbij: <ul style="list-style-type: none"> <li>rustcontact = Winter</li> <li>maakcontact = Zomer</li> </ul> </li> </ul> <p><b>Contact CF (F2-F2):</b></p> <ul style="list-style-type: none"> <li>contact open raam</li> <li>sonde aanwezigheid persoon</li> <li>ander systeem</li> </ul> <p>Bij gesloten contact werkt het apparaat.</p> <p>Bij open contact stopt het apparaat.</p> <p>Verwijder, indien gebruikt, de Jumper MC1 voor het afsluiten van het contact.</p> <p><b>Jumper J5:</b></p> <ul style="list-style-type: none"> <li>Pin 1-2 dicht: Verticaal geïnstalleerde ventilatorluchtcoeler.</li> <li>Pin 2-3 dicht: Horizontaal geïnstalleerde ventilatorluchtcoeler.</li> </ul>
<p><b>Contact D0-D0:</b> c'est un contact propre normalement ouvert il assume la signification en fonction de la position du DIP 8.</p> <ul style="list-style-type: none"> <li>avec <u>DIP N.ro 8 en ARRÊT</u> le contact fournit l'état de la machine: <ul style="list-style-type: none"> <li>contact ouvert = état machine en ARRÊT</li> <li>contact fermé = état machine en MARCHE</li> </ul> </li> </ul>	<p><b>Kontakt D0-D0:</b> ist ein sauberer, normal geöffneter Kontakt, der die Bedeutung in Abhängigkeit der DIP 8. Funktion übernimmt.</p> <ul style="list-style-type: none"> <li>mit <u>DIP Nr. 8 auf OFF</u> liefert der Kontakt den Maschinenzustand: <ul style="list-style-type: none"> <li>offener Kontakt = Maschinen- Zustand auf OFF</li> <li>geschlossener Kontakt = Maschinen- Zustand auf ON</li> </ul> </li> </ul>	<p><b>Contacto D0-D0:</b> es un contacto limpio normalmente abierto que asume el significado en función de la posición del DIP 8.</p> <ul style="list-style-type: none"> <li>con <u>DIP N.ro 8 en OFF</u> el contacto proporciona el estado de la máquina: <ul style="list-style-type: none"> <li>contacto abierto = estado máquina en OFF</li> <li>contacto cerrado = estado máquina en ON</li> </ul> </li> </ul>	<p><b>Contact D0-D0:</b> dit is een schoon rustcontact waarvan de betekenis door de stand van DIP 8 bepaald wordt.</p> <ul style="list-style-type: none"> <li>met <u>DIP 8 op OFF</u> levert het contact de staat van de machine: <ul style="list-style-type: none"> <li>rustcontact = staat machine OFF</li> <li>maakcontact = staat machine ON</li> </ul> </li> </ul>



**IMPOSTAZIONE  
DIP DI  
CONFIGURAZIONE**

**SETTING THE  
CONFIGURATION  
DIPSWITCHES**

L'impostazione dei dip switches deve essere eseguita a macchina priva di alimentazione.

The dip switches configuration must be executed once the unit has been disconnected from the power supply.

DIP	DEFAULT	Posizione / Position / Position	
		ON	OFF
<b>1</b>	<b>OFF</b>	IMPIANTO A 4 TUBI 4 PIPE UNITS INSTALLATION À 4 TUBES	IMPIANTO A 2 TUBI 2 PIPE UNITS INSTALLATION À 2 TUBES
<b>2</b>	<b>OFF</b>	Termostatazione con Fan Thermal power station with Fan Thermostatisation avec ventilateur	Termostatazione con valvole Thermal power station with valves Thermostatisation avec vannes
<b>3</b>	<b>OFF</b>	T3 abilitata T3 enabled T3 activée	T3 disabilitata T3 disabled T3 désactivé
<b>4</b>	<b>OFF</b>	T3 Inverno ed Estate quando abilitata T3 Winter and Summer when enabled T3 Hiver et été quand activé	T3 solo Inverno quando abilitata T3 only Winter when enabled T3 seulement hiver quand activé
<b>5</b>	<b>OFF</b>	Ventilazione contemporanea delle valvole Simultaneous ventilation of valves Ventilation simultanée des vannes	Ventilazione continua Continuous ventilation Ventilation continue
<b>6</b>	<b>OFF</b>	<b>Gestione Resistenze</b> <b>Resistance-coils Management</b> <b>Gestion des résistances</b>	<b>IAQ</b>
<b>7</b>	<b>OFF</b>	<b>Gestione Resistenze con T2</b> <b>Resistance-coils with T2</b> <b>Gestions des résistance avec T2</b>	<b>T2 come Change-Over CH (resistenza II° gradino)</b> <b>T2 as CH Change-Over (resistance phase II)</b> <b>T2 comme changement de marche CH (résistance II° échelon)</b>
<b>8</b>	<b>OFF</b>	-	RL7 (D0-D0) abbinato allo stato del controllore RL7 (D0-D0) according to the state of the controller RL7 (D0-D0) couplé à l'état du contrôleur
<b>9</b>	<b>OFF</b>	CA = Estate/Inverno remoto CA = Remote Summer/Winter CA = Été/hiver à distance	CA = ON/OFF remoto CA = Remote ON/OFF CA = MARCHÉ/ARRÊT à distance
<b>10</b>	<b>OFF</b>	Slave	Master

**TABELLA  
SEGNALAZIONE LED**

**LED  
SIGNAL TABLE**

	LED1			LED2				LED3			
	ON	Blink	OFF	OFF	ON	Blink	4+2	OFF	ON	Blink	4+2
RX485	Ko	OK									
T1			OK	OK		Ko	Ko				
T3			OK	OK	Ko		Ko				
CF								OK		open	open
CA								OK	open		open

NB = 4+2 = 4 sec. fisso + 2 lampeggianti  
 OK = funzionante  
 Ko = non funzionante  
 open = contatto aperto

NB = 4+2 = 4 sec. fixed + 2 flashing  
 OK = working  
 Ko = not working  
 open = open contact

NB = 4+2 = 4 sec. fixe + 2 clignotant  
 OK = fonctionnant  
 Ko = non fonctionnant  
 open = contact ouvert

<b>PROGRAMMATION DIPSWITCHES</b>	<b>EINSTELLUNG DER KONFIGURATIONS- DIP-SWITCHES</b>	<b>PROGRAMACIÓN DIP DE CONFIGURACIÓN</b>	<b>INSTELLING CONFIGURATIE- SCHAKELAAR</b>
La configuration des dip switches doit être effectuée lorsque l'unité a été débranchée de l'alimentation électrique.	Die Konfiguration der Dip Switches muss ausgeführt werden, erst als die Einheit aus Stromnetz getrennt worden ist.	La configuración de los dip switches debe ser efectuada cuando la unidad está desconectada de la alimentación.	The dip switches configuration must be executed once the unit has been disconnected from the power supply.

<b>DIP</b>	<b>DEFAULT</b>	<b>Position / Posición / Positie</b>	
		<b>ON</b>	<b>OFF</b>
<b>1</b>	<b>OFF</b>	4-LEITER-ANLAGE INSTALACIÓN A 4 TUBOS INSTALLATIE MET 4 LEIDINGEN	2-LEITER-ANLAGE INSTALACIÓN A 2 TUBOS INSTALLATIE MET 2 LEIDINGEN
<b>2</b>	<b>OFF</b>	Thermostastregelung mit Ventilator Termostato con ventilador Thermostatering met ventilatorluchtcoeler	Thermostastregelung mit Ventilen Termostato con válvulas Thermostatering met kleppen
<b>3</b>	<b>OFF</b>	T3 zugelassen T3 habilitado T3 geactiveerd	T3 gesperrt T3 deshabilitado T3 gedeactiveerd
<b>4</b>	<b>OFF</b>	T3 Winter und Sommer, wenn zugelassen T3 Invierno y Verano cuando está habilitado T3 Winter en Zomer indien geactiveerd	T3 nur Winter, wenn zugelassen T3 sólo Invierno cuando está habilitado T3 uitsluitend winter indien geactiveerd
<b>5</b>	<b>OFF</b>	Gleichzeitige Belüftung der Ventile Ventilación simultánea de las válvulas Gelijktijdige ventilatie van de kleppen	Fortlaufende Belüftung Ventilación continua Continue ventilatie
<b>6</b>	<b>OFF</b>	Verwaltung der Widerstände Gestión de Resistencias Beheer Weerstand	IAQ
<b>7</b>	<b>OFF</b>	Widerstände mit T2 Gestión de Resistencias con T2 Beheer Weerstand met T2	T2 als Change-Over CH (Widerstand II. Stufe) T2 como Change-Over CH (resistencia II° nivel) T2 Omschakeling CH (weerstand 2de fase)
<b>8</b>	<b>OFF</b>	-	RL7 (D0-D0) mit dem Zustand des Reglers verbunden RL7 (D0-D0) conectado al estado del controlador RL7 (D0-D0) gecombineerd met de staat van de controller
<b>9</b>	<b>OFF</b>	CA = Sommer/Winter Fern CA = Verano/Invierno remoto CA = remote Zomer/Winter	CA = ON/OFF Fern CA = ON/OFF remoto CA = remote ON/OFF
<b>10</b>	<b>OFF</b>	Slave	Master

**TABLEAU  
SIGNALISATION LED**

**LED-  
SIGNAL-TABELLE**

**TABLA  
INDICACIÓN LED**

**TABEL LED  
SIGNALERING**

	<b>LED1</b>			<b>LED2</b>				<b>LED3</b>			
	<b>ON</b>	<b>Blink</b>	<b>OFF</b>	<b>OFF</b>	<b>ON</b>	<b>Blink</b>	<b>4+2</b>	<b>OFF</b>	<b>ON</b>	<b>Blink</b>	<b>4+2</b>
<b>RX485</b>	Ko	OK									
<b>T1</b>			OK	OK		Ko	Ko				
<b>T3</b>			OK	OK	Ko		Ko				
<b>CF</b>								OK		open	open
<b>CA</b>								OK	open		open

**NB = 4+2 = 4 Sek. fest + 2 blinkend**  
**OK = funktionstüchtig**  
**Ko = nicht funktionstüchtig**  
**open = Kontakt offen**

**NB = 4+2 = 4 seg. fijo + 2 relampagueante**  
**OK = funcionando**  
**Ko = no funcionando**  
**open = contacto abierto**

**NB = 4+2 = 4 sec. aan + 2 knipperend**  
**OK = functioneert**  
**Ko = functioneert niet**  
**open = contact open**

	<b>CONFIGURAZIONE DI DEFAULT</b>	<b>DEFAULT CONFIGURATION</b>
	<ul style="list-style-type: none"> <li>• Ventilazione continua.</li> <li>• Termostatazione (ON/OFF) delle/a valvole/a acqua.</li> <li>• T3 disattivata.</li> </ul> <p><b>Nota:</b> la sonda T3 (di minima temperatura) è montata; se si vuole attivarne il funzionamento, porre il Dip 3 in ON.</p>	<ul style="list-style-type: none"> <li>• Fan always on.</li> <li>• Temperature control (ON/OFF) on the water valve/valves.</li> <li>• T3 disabled.</li> </ul> <p><b>Note:</b> probe T3 (cut-out thermostat) is already fitted; to enable the operation of the probe, set dipswitch 3 to ON.</p>
	<p><b>FUNZIONE AUTOFAN</b></p> <p>Il funzionamento standard della macchina prevede che la ventilazione sia sempre attiva e che la regolazione avvenga sulle valvole acqua.</p> <p>Impostando i Dip è possibile intervenire con la regolazione non solo sulle valvole ma anche sul ventilatore, avendo impostato però una post-ventilazione di 3 minuti.</p> <p>Al raggiungimento del set, la valvola acqua viene diseccitata e, dopo 3 minuti, anche il ventilatore viene fermato.</p> <p><b>Nota:</b> per evitare che fenomeni di stratificazione alterino il valore di temperatura rilevata dalla sonda aria durante lo stato di OFF del ventilatore, questo viene comunque avviato 100 secondi ogni 10 minuti.</p>	<p><b>AUTOFAN FUNCTION</b></p> <p>In standard operation the fan is always on and control is performed on the water valves.</p> <p>The dipswitches can be set to allow control not only on the valves but also on the fan, however with a post-ventilation time of 3 minutes.</p> <p>When reaching the set point, the water valve is de-energised, and then the fan is stopped after 3 minutes.</p> <p><b>Note:</b> to avoid phenomena of stratification altering the temperature value measured by the air probe when the fan is OFF, this is started for 100 seconds every 10 minutes.</p>

CONFIGURATION PAR DEFAUT	DEFAULT- KONFIGURATION	CONFIGURACIÓN POR DEFECTO	DEFAULT- CONFIGURATIE
<ul style="list-style-type: none"> <li>• Ventilation continue.</li> <li>• Thermostatisation (ON/OFF) de la(des) vanne(s) eau.</li> <li>• T3 désactivée.</li> </ul> <p><b>Note:</b> la sonde T3 (limitation basse) est montée; si on veut en activer le fonctionnement mettre le Dip 3 sur ON.</p>	<ul style="list-style-type: none"> <li>• Dauerbelüftung.</li> <li>• Temperaturregelung (ON/OFF) des Wasserventils/der Wasserventile.</li> <li>• T3 deaktiviert.</li> </ul> <p><b>NB:</b> der Mindesttemperaturfühler T3 ist montiert; soll seine Funktion aktiviert werden, den Dip-Switch 3 auf ON stellen.</p>	<ul style="list-style-type: none"> <li>• Ventilación continua.</li> <li>• Control termostático (ON / OFF) de la(s) válvula(s) agua.</li> <li>• T3 desactivada.</li> </ul> <p><b>Nota:</b> la sonda T3 (de temperatura mínima) está montada; si se quiere activar el funcionamiento, poner el Dip 3 en ON.</p>	<ul style="list-style-type: none"> <li>• Continue ventilatie.</li> <li>• Thermostatische regeling (ON/OFF) van de waterklep (pen).</li> <li>• T3 uitgesloten.</li> </ul> <p><b>Opmerking:</b> de sonde T3 (minimale temperatuuruitschakelthermostaat) is gemonteerd; indien men deze wenste te activeren, de dimschakelaar 3 op ON zetten.</p>
FONCTION AUTOFAN	FUNKTION A UTOFAN	FUNCIÓN AUTOFAN	FUNCTIE AUTOFAN
<p>Le fonctionnement standard de la machine prévoit que la ventilation soit toujours active et que le réglage se fasse sur les vannes eau.</p> <p>En programmant le Dip il est possible d'intervenir avec le réglage non seulement sur les vannes mais également sur le ventilateur en programmant une post ventilation de 3 minutes.</p> <p>Quand la consigne est atteinte, la vanne eau est désexcitée et, au bout de 3 minutes, le ventilateur est également arrêté.</p> <p><b>Note:</b> pour éviter que des phénomènes de stratification ne faussent la valeur de température relevée par la sonde air pendant l'état OFF du ventilateur, celui-ci se met en marche pendant 100 secondes toutes les 10 minutes.</p>	<p>Bei der Standardfunktion des Geräts ist die Belüftung immer aktiv und die Einstellung erfolgt an den Wasserventilen.</p> <p>Durch Verstellen der Dip-Switches kann die Einstellung nicht nur die Ventile betreffen, sondern auch den Ventilator, wobei jedoch eine Nachbelüftung von 3 Minuten eingestellt sein muss.</p> <p>Bei Erreichen des Sollwerts wird das Wasserventil geschlossen und nach 3 Minuten hält auch der Ventilator an.</p> <p><b>NB:</b> Um zu vermeiden, dass der Fühler beim Betriebszustand "Ventilator = Off" falsche Lufttemperaturwerte durch Bildung kalter und warmer Luftschichten misst, wird der Ventilator in jedem Fall alle 10 Minuten für 100 Sekunden angeschaltet.</p>	<p>El funcionamiento estándar de la máquina prevé que la ventilación siempre esté activa y que la regulación se realice sobre las válvulas de agua.</p> <p>Programando los Dip se puede intervenir con la regulación no sólo en las válvulas sino también en el ventilador pero habiendo programado una ventilación posterior de 3 minutos.</p> <p>Cuando se llega al punto de ajuste, la válvula de agua se desactiva y 3 minutos después el ventilador también se para.</p> <p><b>Nota:</b> para evitar que fenómenos de estratificación alteren los valores de temperatura recogidos por la sonda de aire mientras el ventilador está en OFF, este se activa durante 100 segundos cada 10 minutos.</p>	<p>De standaardwerking van het apparaat voorziet dat de ventilatie altijd actief is en dat de regeling plaatsvindt op de waterkleppen.</p> <p>Met behulp van de dimschakelaars is het niet alleen mogelijk de kleppen, maar ook de ventilatie te regelen, hoewel slechts een ventilatiepost van 3 minuten ingesteld werd.</p> <p>Bij het halen van de set, wordt de waterklep uitgesloten en stopt ook de ventilator na 3 minuten.</p> <p><b>Opmerking:</b> om te voorkomen dat een laageffect de waarde van de temperatuur gemeten door de luchtsonde tijdens de OFF-status van de ventilator wijzigt, schakelt deze elke 10 minuten gedurende 100 seconden in.</p>

**(DEFAULT)**

Pin 1-2 = CHIUSO  
CLOSED  
FERME  
GESCHLOSSEN  
CERRADO  
GESTOLEN

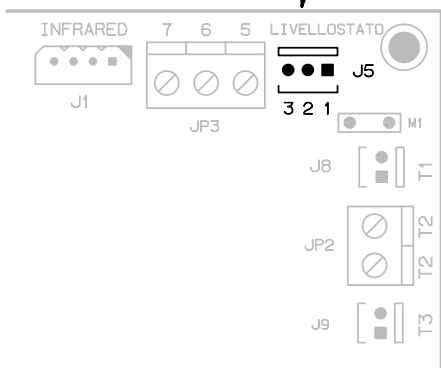

**FUNZIONE  
ANTI-  
STRATIFICAZIONE  
(Jumper J5)**

Configurazione  
consigliata per installazioni  
**VERTICALI.**

**ANTI-  
STRATIFICATION  
FUNCTION  
(Jumper J5)**

Configuration recommended  
for **VERTICAL**  
installations.

Pin 2-3 = CHIUSO  
CLOSED  
FERME  
GESCHLOSSEN  
CERRADO  
GESTOLEN

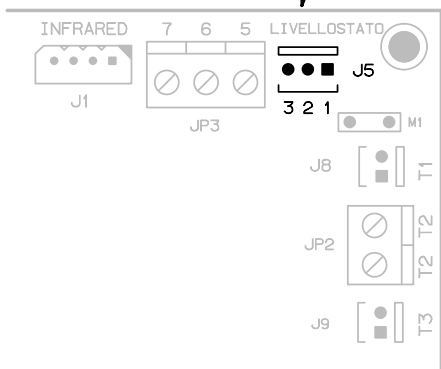

Configurazione  
consigliata per installazioni  
**ORIZZONTALI.**

Questa installazione tiene  
conto dell'effetto di stratifica-  
zione invernale (la tempera-  
tura dell'aria in prossimità del  
soffitto è superiore a quella a  
pavimento).

Configuration recommended  
for **HORIZONTAL**  
installations.

This installation considers  
the effect of air stratifica-  
tion in winter (the air temperature  
near the ceiling is higher than  
the temperature near the floor).

<b>FONCTION ANTI- STRATIFICATION (Jumper J5)</b>	<b>FUNKTION ZUM SCHUTZ GEGEN LUFTSCHICHTUNG (Jumper J5)</b>	<b>FUNCIÓN ANTI- ESTRATIFICACIÓN (Jumper J5)</b>	<b>ANTI- STRATIFICATIE FUNCTIE (Jumper J5)</b>
<p><i>Configuration conseillée pour installations</i> <b>VERTICAL.</b></p>	<p><i>Empfohlene Konfiguration bei Installationen</i> <b>VERTIKAL.</b></p>	<p><i>Configuración aconsejada para instalaciones</i> <b>VERTICAL.</b></p>	<p><i>Aanbevolen configuratie voor de installaties</i> <b>VERTICALE.</b></p>
<p><i>Configuration conseillée pour installations</i> <b>HORIZONTAL.</b></p> <p><i>Cette installation tient compte de l'effet de stratification hivernale (la température de l'air près du plafond est plus élevée que celle au sol).</i></p>	<p><i>Empfohlene Konfiguration bei Installationen</i> <b>HORIZONTAL.</b></p> <p><i>Diese Installation berücksich- tigt den Luftschtichtungseffekt im Winter (die Lufttemperatur in Deckennähe ist höher als am Boden).</i></p>	<p><i>Configuración aconsejada para instalaciones</i> <b>HORIZONTAL.</b></p> <p><i>Esta instalación tiene en cuenta el efecto de estratifica- ción invernal (la temperatura del aire cerca del techo es superior a la del suelo).</i></p>	<p><i>Aanbevolen configuratie voor de installaties</i> <b>HORIZONTALE.</b></p> <p><i>Deze installatie houdt rekening met het stratificatie-effect in de winter (de temperatuur van de lucht in de buurt van het pla- fond is hoger dan die in de buurt van de vloer).</i></p>



<b>FUNCIONNEMENT MAÎTRE-ESCLAVE</b>	<b>MASTER-SLAVE- FUNKTION</b>	<b>FUNCIONAMIENTO MASTER-SLAVE</b>	<b>WERKING MASTER-SLAVE</b>
<p><u>Gestion de plusieurs appareils, en raccordement série, avec une seule télécommande ou avec le commande T-MB</u></p> <p>Il est possible de brancher plusieurs appareils entre eux et les contrôler simultanément en transmettant les réglages de la commande T-MB à un unique unité MAÎTRE. Toutes les autres unités sont définies ESCLAVE. Le fonctionnement de chaque appareil dépendra, par contre, des conditions relevées par celui-ci selon la température mesurée. Chaque fois qu'on crée un réseau série il est important d'en définir la fin en fermant le Jumper MC2 sur la dernière unité raccordées.</p> <p>Note: Le ventilo-convecteur Maître devra Avoir le Dip 10 en position ARRÊT, pendant que tous les appareils branchés comme Esclave devront avoir le Dip 10 en position MARCHÉ.</p> <p><u>Branchement en série Chevalier de fin de réseau</u></p> <p>Dans le cas de branchement RS485 (Maître/Esclave ou Maxinet) le réseau doit être fermé sur la dernière machine. La fermeture est effectuée en fermant le Chevalier MC2.</p>	<p><u>Verwaltung von mehreren, seriell geschalteten Geräten mit nur einer Fernbedienung oder mit der T-MB Steuerung</u></p> <p>Sie können mehrere Geräte untereinander verbinden und sie gleichzeitig überprüfen, indem die Einstellungen vom T-MB-Befehl zu einer einzigen MASTER-Einheit übertragen werden. Alle anderen Einheiten werden als SLAVE definiert. Die Funktion der einzelnen Geräte hängt hingegen von den jeweils an ihnen gemessenen Temperaturen ab. Jedes Mal, wenn ein serielles Netz erstellt wird, muss dessen Ende mit dem Jumper MC2 am letzten angeschlossenen Gerät definiert werden.</p> <p>NB: Der Ventilator-Konvektor Master muss den Dip 10 in der OFF-Position haben, während alle als Slave angeschlossenen Geräte den Dip 10 in ON-Position haben müssen.</p> <p><u>Serielle Verbindung Jumper vom Netzende</u></p> <p>Im Falle der RS485-Verbindung muss das Netz an der letzten Maschine geschlossen werden. Die Schließung erfolgt durch Schließen des Jumper MC2.</p>	<p><u>Gestión de más aparatos, en conexión en serie, con un único mando a distancia o con el mando T-MB</u></p> <p>Es posible conectar más dispositivos entre si y controlarlos simultáneamente transmitiendo la configuración desde el mando T-MB a una única unidad MASTER. Todas las otras unidades serán definidas como SLAVE. El funcionamiento de cada aparato dependerá, en cambio, de las condiciones tomadas de cada uno de ellos en base a la temperatura recogida. Cada vez que se crea una red en serie es importante definir su final cerrando el Jumper MC2 sobre la última unidad conectada.</p> <p>Nota: El ventilador Master deberá tener el Dip 10 en posición OFF, mientras todos los dispositivos conectados como Slave deberán tener el Dip 10 en posición ON.</p> <p><u>Conexión Serie Jumper de red fina</u></p> <p>En el caso de conexión RS485 (Master/Slave o Maxinet) la red debe estar cerrada en la última máquina. El cierre se efectúa cerrando el Jumper MC2.</p>	<p><u>Beheer van meer serieel aangesloten apparaten, met een enkele afstandsbediening of met de T-MB bediening</u></p> <p>U kunt meerdere apparaten op elkaar aansluiten en ze tegelijkertijd controleren door de instellingen met de T-MB commando met een enkele MASTER unit te verzenden. Alle andere units zijn SLAVE units. De werking van elk apparaat is evenwel afhankelijk van de omstandigheden die elke eenheid opmeet en de temperatuur. Telkens wanneer een serieel netwerk gecreëerd wordt, is het belangrijk het einde te bepalen door de Jumper MC2 op de laatste eenheid te sluiten.</p> <p>Opmerking: De Dip 10 van de Master ventilatorluchtkoeler moet op OFF staan, terwijl de Dip 10 van de aangesloten Slave apparaten op ON moet staan.</p> <p><u>Serie aansluiting Jumper einde net</u></p> <p>Sluit het net af op de laatste machine in het geval van een RS485 aansluiting (Master/Slave of Maxinet). Sluit hem af door de Jumper MC2 te sluiten.</p>

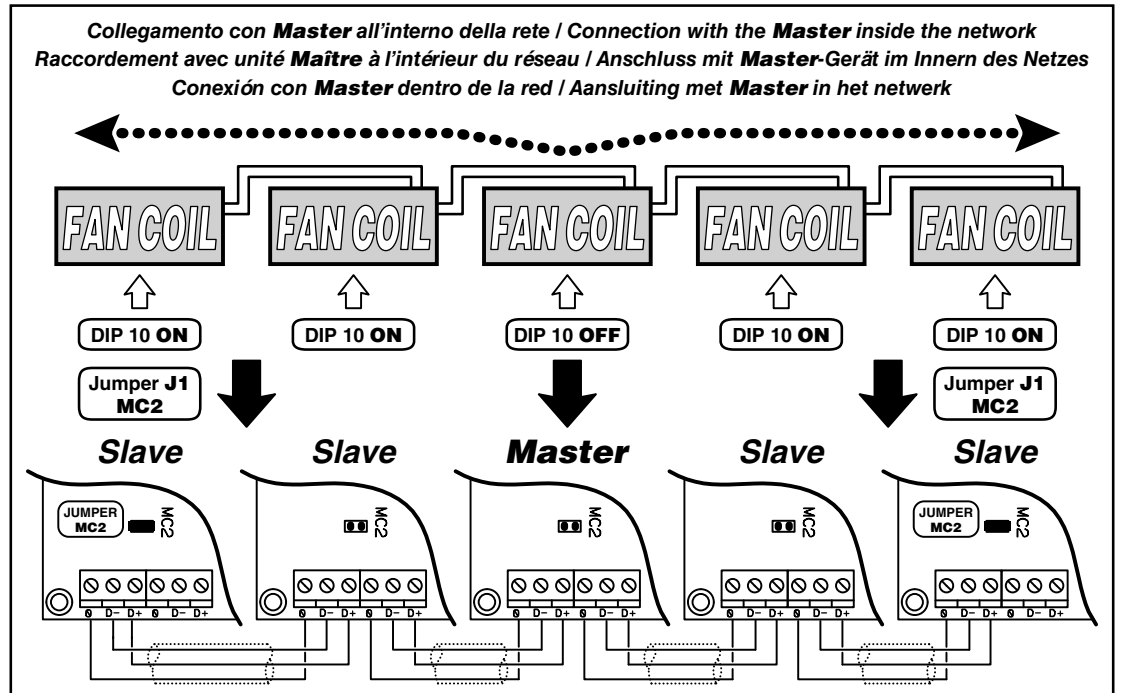

**ISTRUZIONI  
OPERATIVE PER  
IL COLLEGAMENTO  
CON LINEA SERIALE  
RS485**

**OPERATING  
INSTRUCTIONS  
FOR CONNECTION  
VIA AN RS485  
SERIAL LINE**

*Nell'effettuare il collegamento elettrico di una rete di ventilconvettori utilizzando la connessione in via seriale, occorre porre estrema attenzione ad alcuni aspetti esecutivi:*

**1- connettività da effettuarsi con:** Cavo dati RS485  
impedenza caratteristica  
120 Ohm formazione  
1x2xAWG24 (1x2x0.22 mm<sup>2</sup>)

**2- la lunghezza complessiva della rete non deve superare 700/800 metri**

**3- il massimo numero di ventilconvettori collegabili è di 20 unità**

*When making the electrical connections in a network of fan coils communicating via a serial line, extreme care must be paid to some important details:*

**1- Connectivity to set with:** RS485 Data cable  
characteristic impedance  
120 Ohm configuration  
1x2xAWG24 (1x2x0.22 mm<sup>2</sup>)

**2- the overall length of the network must not exceed 700/800 metres**

**3- a maximum of 20 fan coils can be connected**

**Cavo schermato da utilizzare / The shielded cable to be used**

**TIPO  
TYPE  
TYP**

**Cavo dati RS485 impedenza caratteristica 120 Ohm formazione 1x2xAWG24 (1x2x0.22 mm<sup>2</sup>)  
RS485 Data cable characteristic impedance 120 Ohm configuration 1x2xAWG24 (1x2x0.22 mm<sup>2</sup>)**



**INSTRUCTIONS  
POUR  
LE RACCORDEMENT  
AVEC LIGNE SÉRIE  
RS485**

**OPERATIVE  
ANWEISUNGEN FÜR  
DEN ANSCHLUSS  
MIT SERIELLER  
LEITUNG RS485**

**INSTRUCCIONES  
OPERATIVAS  
PARA LA CONEXIÓN  
CON LÍNEA EN SERIE  
RS485**

**AANWIJZINGEN  
VOOR DE  
AANSLUITING  
MET SERIËLE LIJN  
RS485**

Lors du raccordement électrique d'un réseau de ventilo-convecteurs utilisant la connexion série, il est important de faire attention à:

- 1- Connectivité à effectuer avec: Câble RS485 impédance caractéristique 120 Ohm configuration 1x2xAWG24 (1x2x0.22 mm<sup>2</sup>)
- 2- la longueur globale du réseau ne doit pas être supérieure à 700/800 mètres
- 3- ne pas raccorder plus de 20 ventilo-convecteurs

Beim Elektroanschluss eines seriell verbundenen Netzes von Klimakonvektoren sind einige praktische Aspekte besonders zu beachten:

- 1- Konnektivität zu tätigen: Datenkabel RS485 typische Impedanz 120 Ohm Konfiguration 1x2xAWG24 (1x2x0.22 mm<sup>2</sup>)
- 2- Die Gesamtlänge des Netzes darf nicht mehr als 700/800 Meter betragen
- 3- Es können maximal 20 Klimakonvektoren angeschlossen werden

Al efectuar la conexión eléctrica de una red de ventiladores conveectores usando la conexión en serie, deben vigilarse mucho algunos aspectos de la ejecución:

- 1- Conectividad a realizar con: Cable datos RS485 impedancia característica 120 Ohm configuración 1x2xAWG24 (1x2x0.22 mm<sup>2</sup>)
- 2- la longitud total de la red no debe ser superior a los 700/800 metros
- 3- el número máximo de ventiladores conveectores conectables es de 20 unidades

Voor de elektrische seriële aansluiting van een netwerk van ventilators-convectors, wordt een bijzondere aandacht besteed aan de volgende aspecten:

- 1- Connectiviteit uit te voeren met: Datakabel RS485 typische impedantie 120 Ohm configuratie 1x2xAWG24 (1x2x0.22 mm<sup>2</sup>)
- 2- het netwerk mag in totaal niet langer dan 700/800 meter zijn
- 3- er mogen maximum 20 eenheden aangesloten worden

**Câble blindé à utiliser / Verwenden des Abschirmkabel /  
The shielded cable to be used / Beschermde kabel te gebruiken**

**TIPO  
TYPE  
TYP**

**Câble RS485 impédance caractéristique 120 Ohm configuration 1x2xAWG24 (1x2x0.22 mm<sup>2</sup>) /  
Datenkabel RS485 typische Impedanz 120 Ohm Konfiguration 1x2xAWG24 (1x2x0.22 mm<sup>2</sup>) /  
RS485 Data cable characteristic impedance 120 Ohm configuration 1x2xAWG24 (1x2x0.22 mm<sup>2</sup>) /  
Datakabel RS485 typische impedantie 120 Ohm configuratie 1x2xAWG24 (1x2x0.22 mm<sup>2</sup>)**



**NOTE  
DI INSTALLAZIONE****INSTALLATION  
NOTES**

- I cavi vanno tirati con una forza inferiore a 12 kg. Una maggiore forza può snervare i conduttori e quindi ridurre le proprietà di trasmissione;
- non attorcigliare, annodare, schiacciare o sfilacciare i conduttori;
- non posare il conduttore di segnale assieme a quelli di potenza;
- se si deve incrociare il conduttore di segnale con quello di potenza, incrociateli a 90°;
- non effettuate le giunte di spezzoni di cavo. Utilizzate sempre un unico cavo per collegare fra di loro le singole unità;
- non serrare eccessivamente i conduttori sotto i morsetti di collegamento terminale. Spelare la parte terminale del cavo con cura e attenzione. Non schiacciare il cavo in corrispondenza di pressatravi o supporti di sicurezza;
- rispettare sempre la posizione dei colori in corrispondenza dei punti di partenza ed arrivo del collegamento;
- una volta effettuato il cablaggio, verificare visivamente e fisicamente che i cavi siano sani e correttamente disposti;
- installare i cavi e le unità in maniera da minimizzare la possibilità di contatti accidentali con altri cavi di potenza o potenzialmente pericolosi quali i cavi dell'impianto di illuminazione;
- non posare i cavi di alimentazione a 12 Volt e di comunicazione vicino a barre di potenza, lampade di illuminazione, antenne, trasformatori, o tubazioni ad acqua calda o vapore;

- The cables should be tightened to a force of less than 12 kg. Higher forces may fray the wires and reduce the transmission properties;
- do not twist, knot, crush or fray the wires;
- do not lay the signal cables and power cables together;
- if the signal cable needs to cross a power cable, make sure the intersection is at 90°;
- do not join sections of cable. Always use one single cable to connect the units together;
- do not excessively tighten the wires under the connection terminals. Strip the end of the cable with care. Do not crush the cable at the cable glands or safety supports;
- always observe the positions of the colours corresponding to the start and end of the connections;
- once having completed the wiring, visually and physically check that the cables are in good condition and correctly positioned;
- install the cables and the unit in such a way as to minimise the possibility of accidental contact with other power cables or potentially dangerous cables, such as the cables for the lighting system;
- do not lay the 12 volt power cables and communication cables near power devices, lights, antennae, transformers or hot water or steam pipes;

NOTES D'INSTALLATION	ANMERKUNGEN ZUR INSTALLATION	NOTAS DE INSTALACIÓN	OPMERKINGEN BIJ DE INSTALLATIE
<ul style="list-style-type: none"> <li>• Les câbles doivent être tirés avec une force inférieure à 12 kg. Une force supérieure peut déformer les conducteurs et donc réduire les propriétés de transmission;</li> <li>• ne pas tordre, faire des nœuds, écraser ou sectionner les fils des conducteurs;</li> <li>• ne pas installer le conducteur de signal avec les câbles de puissance;</li> <li>• si les conducteurs de signal et de puissance doivent se croiser, les croiser à 90°;</li> <li>• ne pas raccorder des segments de câble. Utiliser toujours un seul câble pour raccorder entre elles les unités;</li> <li>• ne pas trop serrer les conducteurs sous les bornes de raccordement. Dénuder la partie terminale du câble. Ne pas écraser le câble dans les presse-étoupes ou supports de sécurité;</li> <li>• bien respecter la position des couleurs aux points de départ et arrivées du raccordement;</li> <li>• quand le câblage est terminé vérifier visuellement et physiquement que les câbles sont en bon état et bien placés;</li> <li>• installer les câbles et les unités de façon à éviter toute possibilité de contacts accidentels avec d'autres câbles de puissance ou potentiellement dangereux tels que les câbles de l'installation d'éclairage;</li> <li>• ne pas poser les câbles d'alimentation à 12 volts et de communication près des barres de puissances, lampes d'éclairage, antennes, transformateurs ou tuyauterie d'eau chaude ou vapeur;</li> </ul>	<ul style="list-style-type: none"> <li>• Die Kabel werden mit einer max. Kraft von 12 kg gezogen. Eine stärkere Kraft kann die Leiter erlahmen lassen und die Übertragungskapazität vermindern;</li> <li>• Die Leiter dürfen nicht verdreht, verknotet, gequetscht oder zerschlissen werden;</li> <li>• Den Signalleiter nicht zusammen mit den Leistungsleitern verlegen;</li> <li>• Wenn der Signalleiter mit dem Leistungsleiter gekreuzt werden muss, sollte diese Kreuzung rechtwinklig sein;</li> <li>• Keine Kabelstücke verbinden. Für die Verbindung der einzelnen Geräte immer nur ein einziges Kabel verwenden;</li> <li>• Die Leiter nicht zu stark in den Anschluss-klemmen festziehen. Das Endstück des Kabels sorgfältig abisolieren. Darauf achten, dass das Kabel nicht von Kabelschellen oder Sicherheits-halterungen gequetscht wird;</li> <li>• Stets die Übereinstimmung der Farben am Ausgangs- und Endpunkt des Anschlusses einhalten;</li> <li>• Nachdem die Verkabelung fertig gestellt wurde, sorgfältig kontrollieren, ob die Kabel unversehrt und korrekt angeordnet sind;</li> <li>• Die Kabel und die Geräte so installieren, dass Berührungen mit anderen Leistungskabeln oder potentiell gefährlichen Kabeln, wie jenen der Beleuchtungsanlage, so weit wie möglich ausgeschlossen werden;</li> <li>• Die 12 Volt-Einspeisungskabel und die Übertragungskabel nicht in der Nähe von Stromschienen, Leuchtkörpern, Antennen, Transformatoren, Warmwasser-oder Dampfleitungen verlegen;</li> </ul>	<ul style="list-style-type: none"> <li>• Los cables se tiran con una fuerza inferior a 12 kg. Una fuerza superior puede debilitar los conductores y por lo tanto reducir las propiedades de transmisión;</li> <li>• no retorcer, anudar, aplastar o deshilar los conductores;</li> <li>• no poner el conductor de señal junto con los de potencia;</li> <li>• si el conductor de señal se tiene que cruzar con el de potencia, cruzarlos a 90°;</li> <li>• no realice empalmes de trozos de cable. Use siempre un único cable para conectar entre sí las unidades individuales;</li> <li>• no apriete demasiado los conductores bajo las bornas de conexión terminal. Pele la parte terminal del cable con precaución. No aplaste el cable que esté en contacto con sujetacables o soportes de seguridad;</li> <li>• respete siempre la posición de los colores correspondientes a los puntos de partida y de llegada de la conexión;</li> <li>• una vez realizado el cableado verifique visualmente y físicamente que los cables estén bien y situados correctamente;</li> <li>• instale los cables y la unidad de manera que se minimice la posibilidad de contactos accidentales con otros cables de potencia o potencialmente peligrosos como los cables de la instalación de iluminación;</li> <li>• no coloque los cables de alimentación de 12 volt y los de comunicación cerca de la barra de potencia, lámparas de iluminación, antenas, transformadores, o tuberías de agua caliente o vapor;</li> </ul>	<ul style="list-style-type: none"> <li>• De trekkracht uitgeoefend op de kabel mag niet meer dan 12 kg bedragen. Een grotere kracht kan de geleiders beschadigen en bijgevolg de overdracht in het gedrang brengen;</li> <li>• de geleiders mogen niet uitgewikkeld, geknoopt, geplet of uitgerafeld worden;</li> <li>• de signaalgeleider wordt niet geplaatst samen met de vermogensgeleider;</li> <li>• indien de signaalgeleider de vermogensgeleider moet kruisen, doe dit dan bij 90°;</li> <li>• verbind geen stukjes kabel. Gebruik altijd een enkele kabel om de eenheden onderling aan te sluiten;</li> <li>• zet de geleiders niet overdreven aan in het klemmenbord. Ontbloom zorgvuldig het uiteinde van de kabel. Plet de kabel niet ter hoogte van de kabelhouder of de veiligheidshouders;</li> <li>• respecteer altijd de positie van de kleuren ter hoogte van de vertrek en aankomstpunten van de aansluiting;</li> <li>• controleer na de bekabeling visueel en fysiek of de kabels in goede staat verkeren en correct geplaatst zijn;</li> <li>• installeer de kabels en eenheden op dergelijke wijze dan een mogelijk contact met andere vermogenskabels of potentieel gevaarlijke kabels, zoals die van de verlichting, zoveel mogelijk beperkt wordt;</li> <li>• plaats de voedingskabels van 12 volt en de communicatiekabels niet vlakbij vermogensstaven, verlichtingstoestellen, antennes, transformatoren of warmwater- en stoomleidingen;</li> </ul>

- non posizionare mai i cavi di comunicazione in alcuna canalina, tubo, scatola di derivazione, od altro contenitore, assieme a cavi di potenza o dell'impianto di illuminazione;

- prevedere sempre un'adeguata separazione fra i cavi di comunicazione ed ogni altro cavo elettrico;

- tenere i cavi di comunicazione, e le unità, distanti almeno 2 metri da unità con pesanti carichi induttivi (quadri di distribuzione, motori, generatori per sistemi di illuminazione).

- never position the communication cables in any conduits, pipes, junction boxes or other containers together with the power cables or the lighting system cables;

- always ensure there is adequate separation between the communication cables and all other electrical cables;

- keep the communication cables, and the units themselves, at least 2 metres away from appliances with significant inductive loads (distribution panels, motors, generators for lighting systems).

### MESSA A TERRA DELLA RETE

### EARTHING THE NETWORK

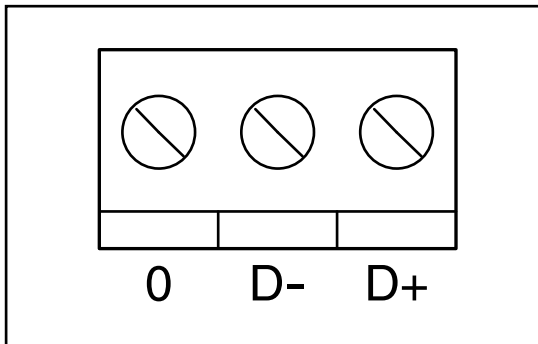

In fase di collegamento seriale degli apparecchi, rispettare la simbologia di collegamento:

- morsetto "D-" con morsetto "D-"
- morsetto "D+" con morsetto "D+"
- morsetto "0": collegare la schermatura del cavo seriale.

**NON INVERTIRE MAI I COLLEGAMENTI.**

When performing the serial connection between the appliances, follow the connection symbols:

- terminal "D-" with terminal "D-"
- terminal "D+" with terminal "D+"
- terminal "0": connect the shield of the serial cable.

**NEVER REVERSE THE CONNECTIONS.**

**Esempio di collegamento elettrico / Example of electrical connection / Exemple de raccordement électrique  
Beispiel für den elektrischen Anschluss / Ejemplo de conexión eléctrica / Voorbeeld van elektrische aansluiting**

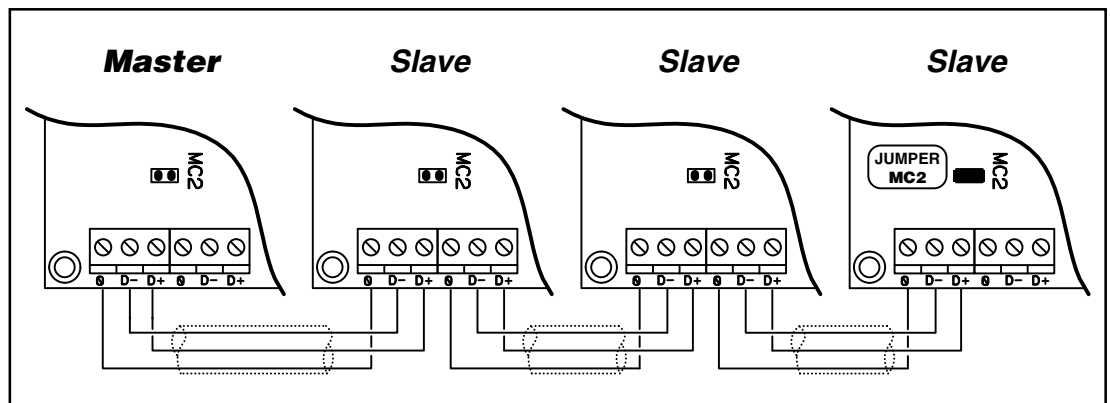

- ne jamais faire passer les câbles de communication dans une goulotte, tuyau, boîte de dérivation ou tout autre conteneur avec les câbles de puissance ou de l'éclairage;
- séparer les câbles de communication de tout autre câble électrique;
- les câbles de communication et les unités doivent être placés à 2 mètres au moins des unités ayant avec de fortes charges inductives (tableaux de distribution, moteurs, générateurs pour systèmes d'éclairage).

- Die Übertragungskabel auf keinen Fall in Kabel-ührungen, Rohren, Abzweigdosen oder anderen Behältern zusammen mit Leistungskabeln oder Kabeln der Beleuchtungs-anlage verlegen;
- Die Übertragungskabel stets von den anderen Stromkabeln getrennt halten;
- Die Übertragungskabel und die Geräte mindestens 2 Meter von Geräten mit gefährlichen induktiven Belastungen (Verteilerkästen, Motoren, Generatoren für Beleuchtungs-systeme) entfernt halten.

- no coloque nunca los cables de comunicación en ningún conducto, tubo, caja de derivación, u otro contenedor, junto con cables de potencia o de la instalación de iluminación;
- prevea siempre una separación adecuada entre los cables de comunicación y cualquier otro cable eléctrico;
- mantenga los cables de comunicación, y las unidades, a una distancia mínima de 2 metros de unidad con pesadas cargas inductivas (cuadros de distribución, motores, generadores para sistemas de iluminación).

- plaats de communicatiekabels nooit in een kabelgoot, buis, aftakdoos of andre houder samen met vermogenskabels of kabels van de verlichtingsinstallatie;
- zorg ervoor dat de communicatiekabels en alle andere elektrische kabels altijd goed gescheiden zijn;
- bewaar altijd een afstand van minstens 2 meter tussen de communicatiekabels en eenheden met zware inductieladingen (verdeelkasten, motoren, generatoren voor verlichtingsystemen).

## **MISE À LA TERRE DU RÉSEAU**

## **ERDEN DES NETZES**

## **PUESTA A TIERRA DE LA RED**

## **AARDING VAN HET NETWERK**

Au moment du raccordement série des appareils, respecter les symboles de raccordement:

- borne "D-" avec borne "D-"
- borne "D+" avec borne "D+"
- borne "0": brancher lécran central du câble série.

Beim seriellen Anschluss der Geräte die Symbole beachten:

- Klemme "D-" mit Klemme "D-"
- Klemme "D+" mit Klemme "D+"
- Klemme "0": Abschirmung des seriellen Kabels anschließen.

En la fase de conexión en serie de los aparatos, respete la simbología de conexión:

- borne "D-" con borne "D-"
- borne "D+" con borne "D+"
- borne "0": conectar el blindaje del cable de serie.

Bij de seriële aansluiting van de apparaten, worden de aansluitingsymbolen gerespecteerd:

- klem "D-" op klem "D-"
- klem "D+" op klem "D+"
- klem "0": sluit de afscherming van de seriële kabel aan.

**NE JAMAIS INVERSER LES  
RACCORDEMENTS.**

**DIE ANSCHLÜSSE  
AUF KEINEN  
FALL UMKEHREN.**

**NUNCA  
INVIERTA LAS CONEXIONES.**

**WISSEL DE AANSLUITINGEN  
NOOIT OM.**

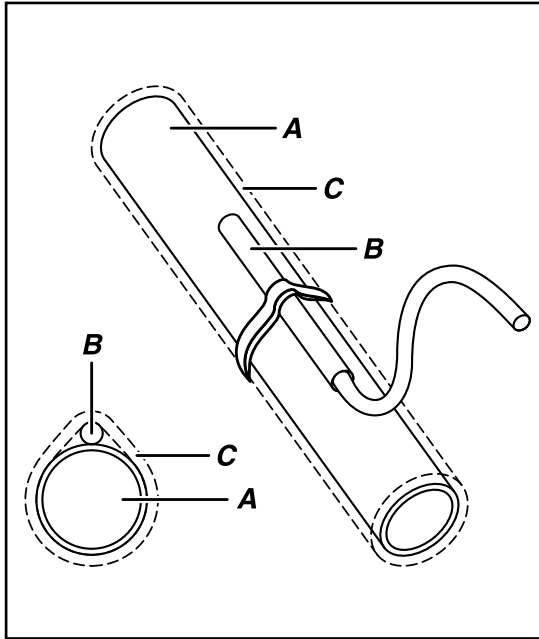

## ACCESSORI

### Sonda T2 per Change-Over

Solamente sui ventilconvettori in esecuzione per impianti a due tubi, la commutazione estate/inverno può avvenire in modo automatico applicando, sulla tubazione acqua che alimenta la batteria, la sonda Change-Over T2 (opzionale). La sonda va posizionata prima della valvola a tre vie (non utilizzabile con la valvola a 2 vie).

In base alla temperatura rilevata dalla sonda, l'apparecchio si predispose in funzionamento estivo o invernale. Nel caso di utilizzo della sonda T2 in installazioni con unità Master e Slave, la sonda T2 deve essere montata su tutti gli apparecchi.

A = Tubazione acqua  
B = Sonda  
C = Isolante anticondensa

## ACCESSORIES

### Change Over probe T2

Only on the fan coil units designed for two-pipe systems, the heating/ cooling change-over can be performed automatically by installing, on the water pipe supplying the coil, the Change Over probe T2 (optional). The probe should be installed before the three-way valve (not to be used with 2 way valve).

Based on the temperature measured by the probe, the appliance will switch to heating or cooling operation. If using probe T2 in installations with Master and Slave units, probe T2 must be fitted on all the appliances.

A = Water pipe  
B = Probe  
C = Anti-condensation insulation

### Logica di funzionamento con sonda T2 / Operating logic with probe T2 Logique de fonctionnement avec la sonde T2

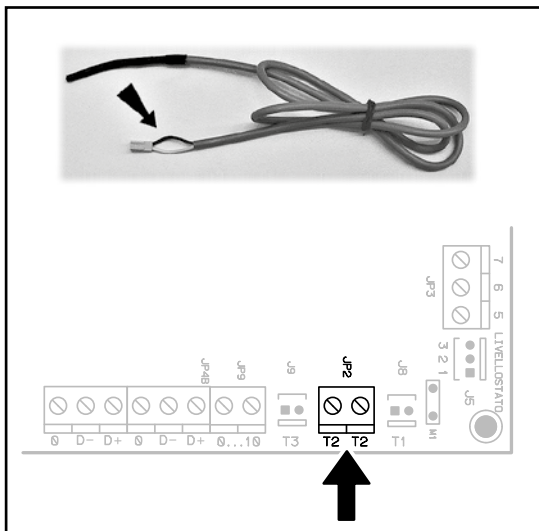
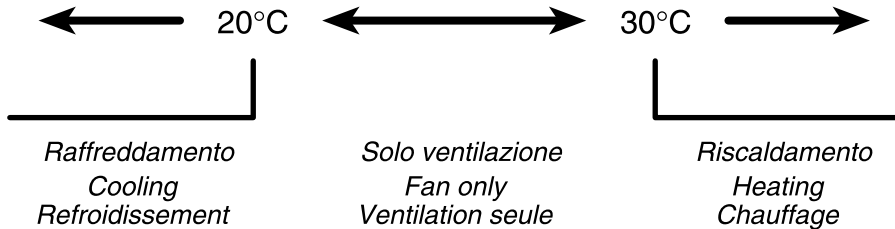

### Sonda T2 – Cod. 9025310

TIPO: NTC 10K Ohm  
(25°C = 10000 Ohm)

Eliminare il connettore e collegare i due fili ai morsetti 0-T2 della scheda.

### Probe T2 – Code 9025310

TYPE: NTC 10K Ohm  
(25°C = 10000 Ohm)

Remove the connector and connect the two wires to terminals 0-T2 on the board.

ACCESSOIRES	ZUBEHÖRE	ACCESORIOS	ACCESSOIRES
<p><b>Sonde T2 pour Change Over</b> Seulement sur les ventiloconvecteurs pour installations à deux tubes, la commutation été/hiver peut se faire automatiquement en appliquant, sur la tuyauterie eau qui alimente la batterie, la sonde Change Over T2 (option). <u>La sonde doit être placée avant la vanne à trois voies (non compatible avec la vanne à 2 voies).</u></p> <p>Selon la température relevée par la sonde, l'appareil se met en fonctionnement été ou hiver. Si on utilise la sonde T2 dans des installations avec Unités Maître et Esclaves la sonde T2 doit être montée sur tous les appareils.</p> <p>A = Tuyauterie eau B = Sonde C = Isolante anti-condensation</p>	<p><b>Fühler T2 für Change Over</b> Bei den Klimakonvektoren in 2-Leiter- Ausführung kann die Umschaltung zwischen Kühl-/ Heizbetrieb automatisch erfolgen, indem an der Wasserleitung zum Register ein Change Over-Fühler T2 (Option) angebracht wird. <u>Dieser Fühler muss dem 3-Wege-Ventil vorgeschaltet werden (nicht verwendbar mit dem 2-Wege-Ventil).</u></p> <p>Je nach der von dem Fühler gemessenen Temperatur stellt sich das Gerät auf Kühl- oder Heizbetrieb. Falls ein Fühler T2 in einer Installation mit Master und Slave-Gerät verwendet wird, muss der Fühler T2 an allen Geräten montiert werden.</p> <p>A = Rohrleitung B = Fühler C = Anti-Beschlag-Isolierung</p>	<p><b>Sonda T2 para Change Over</b> Sólo en los ventiladores convectoros en realización para instalaciones de dos tubos, la conmutación verano/ invierno puede suceder de modo automático aplicando, sobre el conducto de agua que alimenta la batería, la sonda Change Over T2 (opcional). <u>La sonda se coloca antes que la válvula de tres vías (no se puede utilizar con la válvula de dos vías).</u></p> <p>En base a la temperatura registrada por la sonda, el aparato se predispone en funcionamiento verano o invierno. En caso de que se use la sonda T2 en instalaciones con unidad Master y Slave, la sonda T2 debe montarse en todos los aparatos.</p> <p>A = Conducto de agua B = Sonda C = Aislante anticondensación</p>	<p><b>T2-sonde voor Change Over</b> Uitsluitend voor de ventilators-convectoros voorzien voor installaties met twee buizen, kan de omschakeling zomer/ winter automatisch gebeuren door de sonde Change Over T2 (optie) te monteren op de waterleiding die de batterij voedt. <u>De sonde wordt vóór de driewegskleppe gemonteerd (not to be used with 2 way valve).</u></p> <p>In functie van de temperatuur gemeten door de sonde, zal het apparaat zich afstemmen op de zomer- of winter-werking. Wanneer de T2-sonde gebruikt wordt in installaties met eenheden Master en Slave, wordt de T2-sonde gemonteerd op alle apparaten.</p> <p>A = Waterleiding B = Sonde C = Condensvrij isolatiemateriaal</p>

**Funktionslogik mit Fühler T2 / Lógica de funcionamiento con sonda T2**  
**Werkingslogica van de sonde T2**

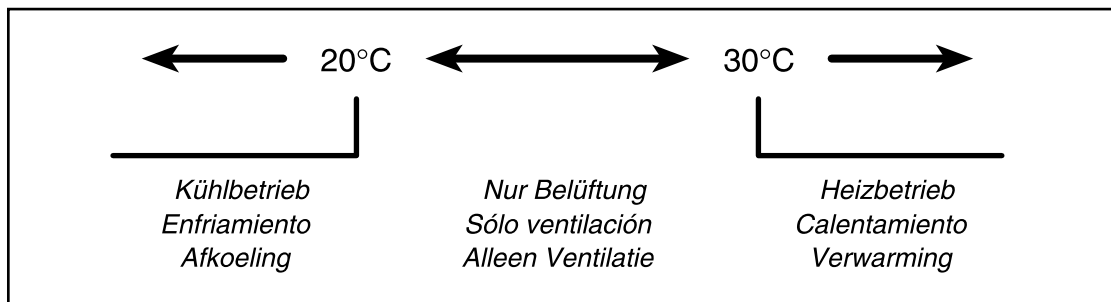

<p><b>Sonde T2 – Code 9025310</b></p> <p>TYPE: NTC 10K Ohm (25°C = 10000 Ohm)</p> <p>Éliminer le connecteur et raccorder les deux fils aux bornes 0-T2 de la carte.</p>	<p><b>Fühler T2 – Art. Nr. 9025310</b></p> <p>Typ: NTC 10K Ohm (25°C = 10000 Ohm)</p> <p>Den Verbinder entfernen und die beiden Drähte an die Klemmen 0-T2 der Platine anschließen.</p>	<p><b>Sonda T2 – Cód. 9025310</b></p> <p>TIPO: NTC 10K Ohm (25°C = 10000 Ohm)</p> <p>Eliminar el conector y conectar los dos hilos a los bornas 0-T2 de la tarjeta.</p>	<p><b>Sonde T2 – Code 9025310</b></p> <p>TYPE: NTC 10K Ohm (25°C = 10000 Ohm)</p> <p>Elimineer de stekker en sluit beide draden aan op de klemmen 0-T2 van de fiche.</p>
---	---	---	--

**LEGENDA**

**M** = Motoventilatore  
**MB** = Scheda elettronica  
a infrarossi  
**AT** = Autotrasformatore  
**C1** = Condensatore  
**EH** = Resistenza elettrica  
**E** = Elettrovalvola  
acqua calda e fredda  
(impianto a 2 tubi)  
  
**E1** = Elettrovalvola  
acqua calda  
(impianto a 4 tubi)  
**E2** = Elettrovalvola  
acqua fredda  
impianto a 4 tubi)  
**T1** = Sonda aria  
**T2** = CHANGE-OVER  
**T3** = Sonda di minima

**COLLEGAMENTI:**

**GNYE** = Giallo/Verde  
**RD** = Rosso = Minima  
**OG** = Arancio = Media  
**BK** = Nero = Massima  
**BN** = Marrone  
**BU** = Blu  
**WH** = Bianco

**SCHEMI****DI COLLEGAMENTO**

- 1) Schema di collegamento  
impianto a 2 tubi
- 2) Schema di collegamento  
impianto a 4 tubi
- 3) Schema di collegamento  
con resistenza elettrica

**LEGEND**

**M** = Fan  
**MB** = Infra-red  
electronic board  
**AT** = Autotransformer  
**C1** = Capacitor  
**EH** = Electrical heater  
**E** = Hot and cold  
water valve  
(2-pipe system)  
  
**E1** = Hot water valve  
(4-pipe system)  
**E2** = Cold water valve  
(4-pipe system)  
**T1** = Air probe  
**T2** = CHANGE-OVER  
**T3** = Low temperature  
cut-out thermostat

**CONNECTIONS:**

**GNYE** = Yellow/Green  
**RD** = Red = Low  
**OG** = Orange = Medium  
**BK** = Black = High  
**BN** = Brown  
**BU** = Dark blue  
**WH** = White

**CONNECTION DIAGRAMS**

- 1) Connection diagram  
of a 2-pipe system
- 2) Connection diagram  
of a 4-pipe system
- 3) Connection diagram  
with electric resistance coil

<b>LÉGENDE</b>	<b>LEGENDE</b>	<b>LEYENDA</b>	<b>LEGENDE</b>
<b>M</b> = Motoventilateur <b>MB</b> = Bornier IR  <b>AT</b> = Autotransformateur <b>C1</b> = Condensateur <b>EH</b> = Résistance électrique <b>E</b> = Électrovanne chaud et froid (installation 2 tubes)  <b>E1</b> = Électrovanne chaud (installation 4 tubes)  <b>E2</b> = Électrovanne froid (installation 4 tubes)  <b>T1</b> = Sonde air <b>T2</b> = CHANGE-OVER <b>T3</b> = Sonde de température minimum	<b>M</b> = Motorventilator <b>MB</b> = Platine IR  <b>AT</b> = Spartransformator <b>C1</b> = Kondensator <b>EH</b> = Elektrischer Widerstand <b>E</b> = Elektroventil Heiz- und Kühlbetrieb (2-Leiter-Anlage)  <b>E1</b> = Elektroventil Heizbetrieb (4-Leiter-Anlage)  <b>E2</b> = Elektroventil Kühlbetrieb (4-Leiter-Anlage)  <b>T1</b> = Lufttemperaturfühler <b>T2</b> = CHANGE-OVER <b>T3</b> = Mindest- temperaturfühler	<b>M</b> = Motoventilador <b>MB</b> = Tarjeta IR  <b>AT</b> = Autotransformador <b>C1</b> = Condensador <b>EH</b> = Resistencia eléctrica <b>E</b> = Electroválvula calentamiento y enfriamiento (instalación de 2 tubos)  <b>E1</b> = Electroválvula calentamiento (instalación de 4 tubos)  <b>E2</b> = Electroválvula enfriamiento (instalación de 4 tubos)  <b>T1</b> = Sonda aire <b>T2</b> = CHANGE-OVER <b>T3</b> = Sonda de mínima	<b>M</b> = Motorventilator <b>MB</b> = Schakeling IR  <b>AT</b> = Autotransformator <b>C1</b> = Condensator <b>EH</b> = Elektrische weerstand <b>E</b> = Elektromagnetische klep warm en koud (installatie met 2 leidingen)  <b>E1</b> = Elektromagnetische klep warm (installatie met 4 leidingen)  <b>E2</b> = Elektromagnetische klep koud (installatie met 4 leidingen)  <b>T1</b> = Luchtsonde <b>T2</b> = CHANGE-OVER <b>T3</b> = Uitschakelthermostaat
<b>RACCORDEMENTS:</b> <b>GNYE</b> = Juane/Vert <b>RD</b> = Rouge = Mini <b>OG</b> = Orange = Moyenne <b>BK</b> = Noir = Maxi <b>BN</b> = Marron <b>BU</b> = Bleu foncé <b>WH</b> = Blanc	<b>ANSCHLÜSSE:</b> <b>GNYE</b> = Gelb/Groen <b>RD</b> = Rot = Min <b>OG</b> = Orange = Med <b>BK</b> = Schwarz = Max <b>BN</b> = Braun <b>BU</b> = Blau <b>WH</b> = Weiss	<b>CONEXIONES:</b> <b>GNYE</b> = Amarillo/Verde <b>RD</b> = Rojo = Mínima <b>OG</b> = Naranja = Media <b>BK</b> = Negro = Máxima <b>BN</b> = Marrón <b>BU</b> = Azul <b>WH</b> = Blanco	<b>AANSLUITINGEN:</b> <b>GNYE</b> = Geel/Groen <b>RD</b> = Rood = Minima <b>OG</b> = Oranje = Media <b>BK</b> = Zwart = Massima <b>BN</b> = Bruin <b>BU</b> = Donkerblauw <b>WH</b> = Wit
<b>SCHEMAS  DE RACCORDEMENT</b> 1) Schéma de connexion installation à 2 tubes 2) Schéma de connexion installation à 4 tubes 3) Schéma de connexion avec résistance électrique	<b>SCHALTPLÄNE</b> 1) Schaltplan Anlage mit 2 Leitungen 2) Schaltplan Anlage mit 4 Leitungen 3) Schaltplan mit elektrischem Widerstand	<b>ESQUEMAS  DE CONEXIÓN</b> 1) Esquema de conexión sistema de 2 tuberías 2) Esquema de conexión sistema de 4 tuberías 3) Esquema de conexión con resistencia eléctrica	<b>AANSLUITSCHEMA'S</b> 1) Verbandingsschema installatie met 2 leidingen 2) Verbandingsschema installatie met 4 leidingen 3) Verbandingsschema met elektrische weerstand

**SCHEMI  
DI COLLEGAMENTO**

**FAN COIL CON  
MOTORE ASINCRONO  
A 3 VELOCITÀ**

**CONNECTION  
DIAGRAMS**

**FAN COIL WITH THREE-  
SPEED ASYNCHRONOUS  
MOTOR**

**Impianto a 2 tubi / 2 pipe units**

**Installation à 2 tubes / 2-Leiter-Anlage**

**Instalación a 2 tubos / Installatie met 2 leidingen**

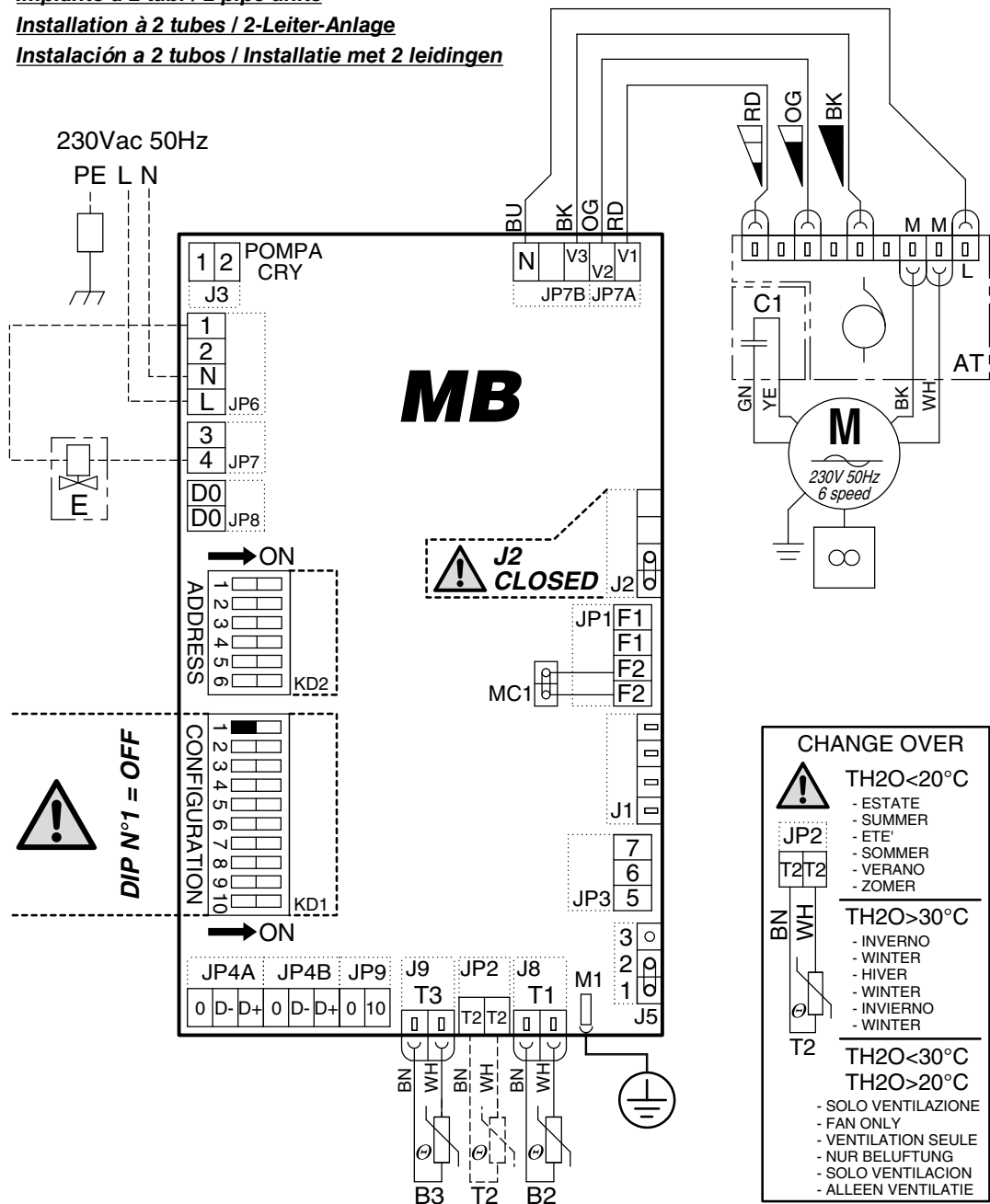

**SCHEMAS DE  
RACCORDEMENT**

**VENTILO-CONV. AVEC  
MOTEUR ASYNCHRONE  
À 3 VITESSES**

**SCHALTPLÄNE**

**KLIMAKONVEKTOR MIT  
ASYNCHRONMOTOR MIT  
3 GESCHWINDIGKEITEN**

**ESQUEMAS  
DE CONEXIÓN**

**FAN COIL CON  
MOTOR ASÍNCRONO  
A 3 VELOCIDAD**

**AANSLUIT-  
SCHEMA'S**

**VENTILATORLUCHTKOELER  
MET ASYNCHRONE  
MOTOR MET 3 SNELHEDEN**

Impianto a 4 tubi / 4 pipe units

Installation à 4 tubes / 4-Leiter-Anlage

Instalación a 4 tubos / Installatie met 4 leidingen

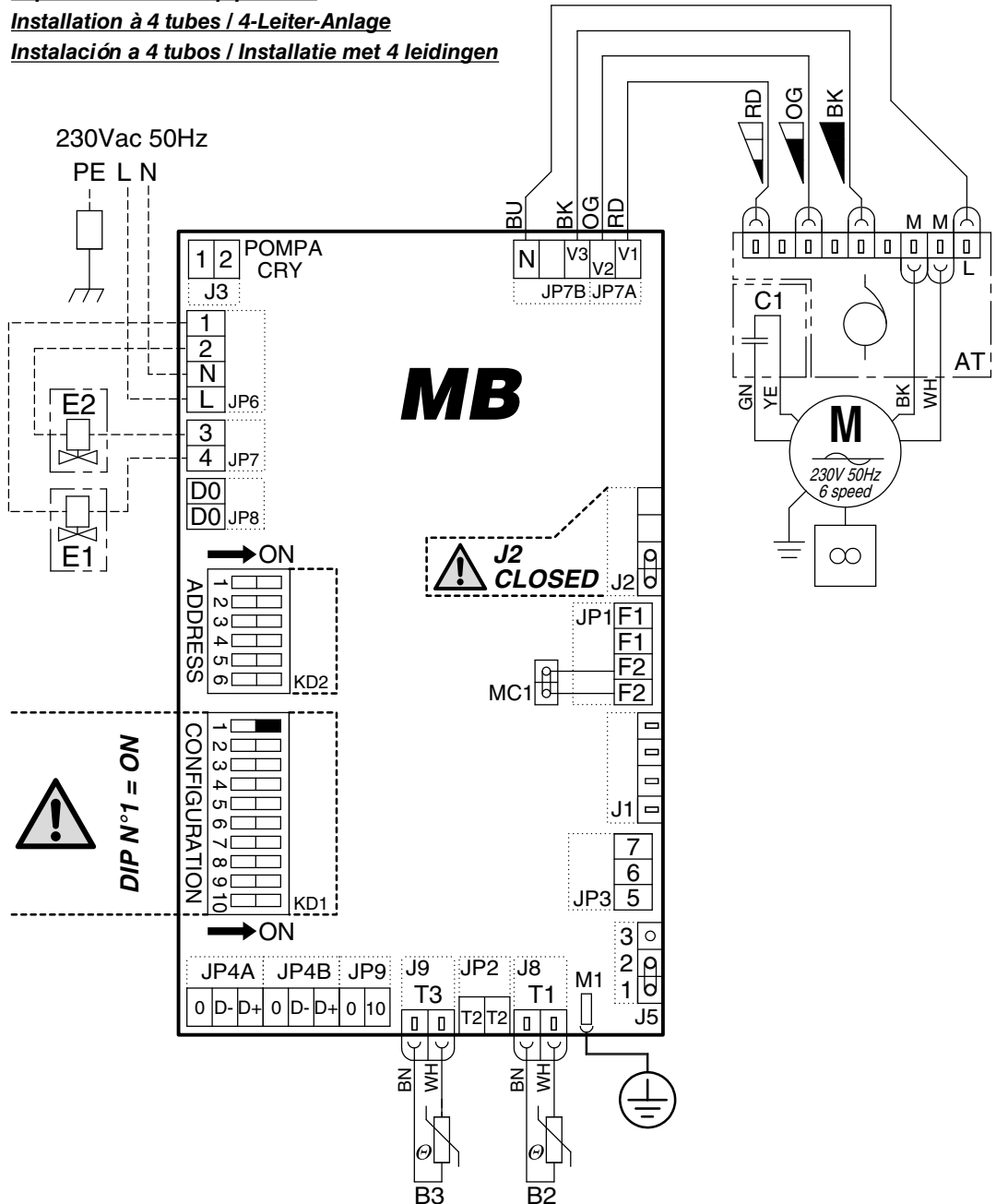

**SCHEMI  
DI COLLEGAMENTO**

**FAN COIL CON  
MOTORE ELETTRONICO  
ECM**

**CONNECTION  
DIAGRAMS**

**FAN COIL WITH  
ECM  
ELECTRONIC MOTOR**

Impianto a 2 tubi / 2 pipe units

Installation à 2 tubes / 2-Leiter-Anlage

Instalación a 2 tubos / Installatie met 2 leidingen

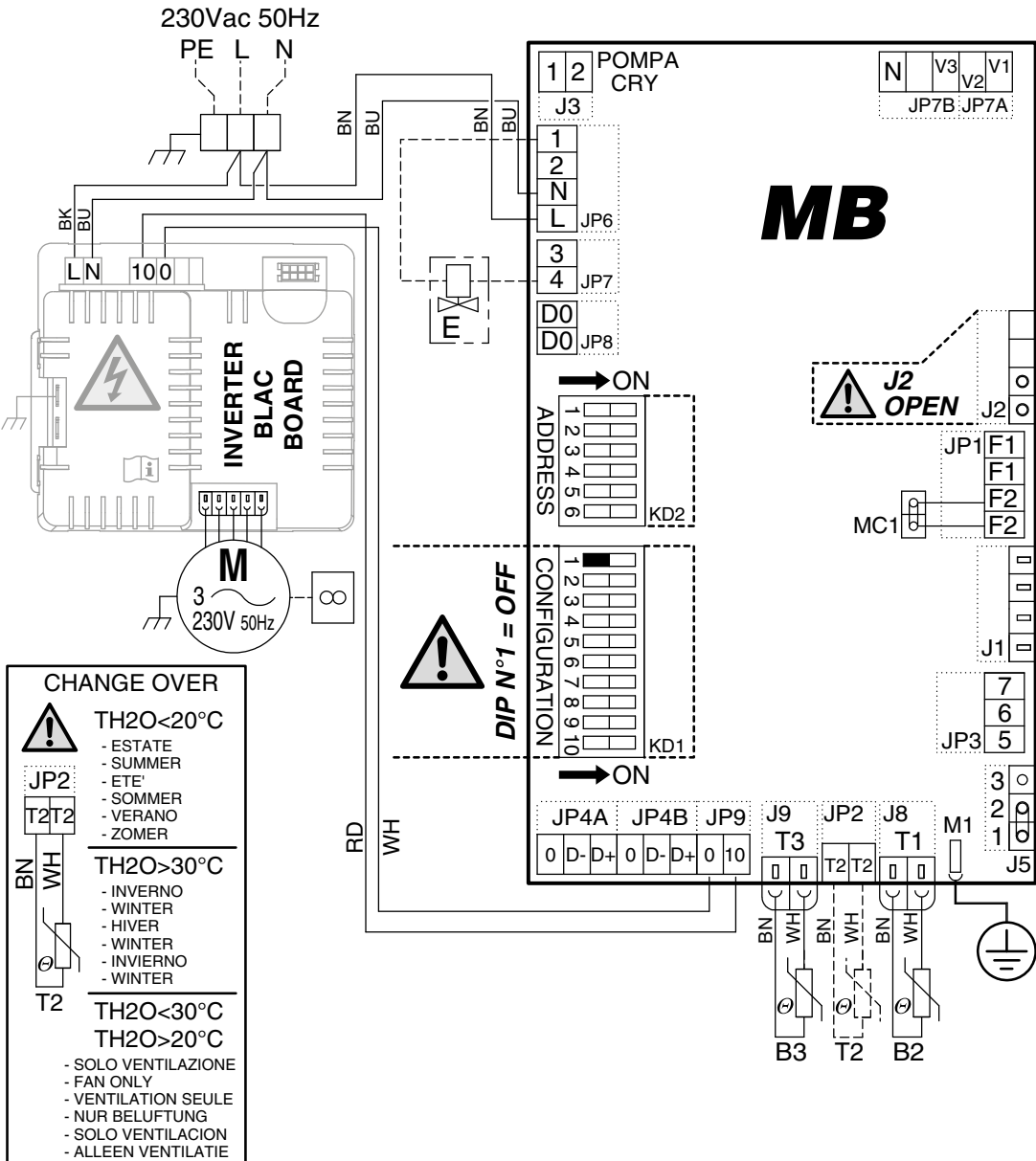

**SCHEMAS DE RACCORDEMENT**

**VENTILO-CONVECTEUR AVEC MOTEUR ELECTRONIQUE ECM**

**SCHALTPLÄNE**

**KLIMAKONVEKTOR MIT ELEKTRONISCHEM MOTOR ECM**

**ESQUEMAS DE CONEXIÓN**

**FAN COIL CON MOTOR ELECTRÓNICO ECM**

**AANSLUIT-SCHEMA'S**

**VENTILATORLUCHTKOELER MET ELEKTROMOTOR ECM**

Impianto a 4 tubi / 4 pipe units

Installation à 4 tubes / 4-Leiter-Anlage

Instalación a 4 tubos / Installatie met 4 leidingen

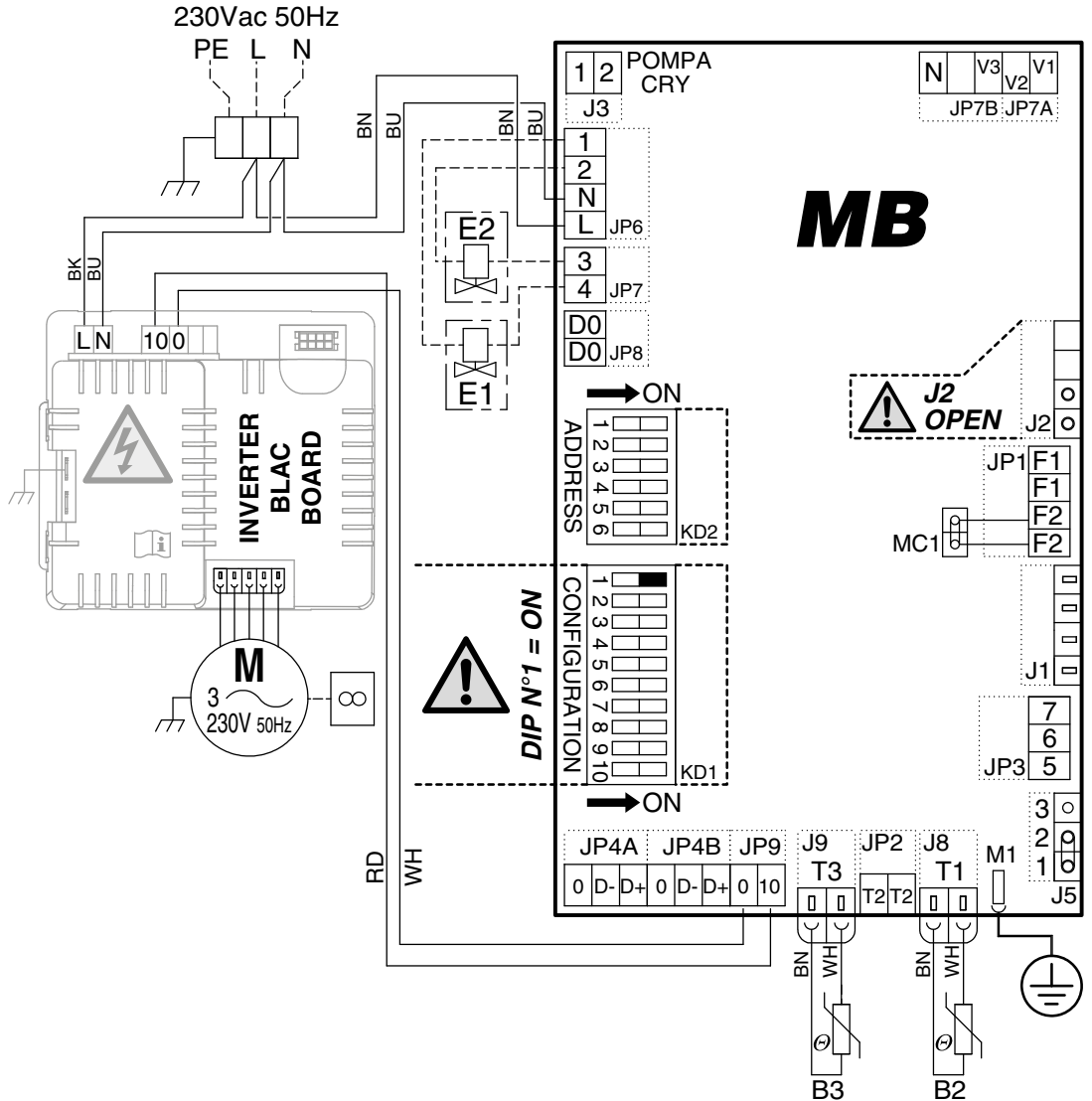

**LOGICA  
DI FUNZIONAMENTO  
CON RESISTENZA  
ELETTRICA**

**- ACCESSORIO -**

*I ventilconvettori possono essere forniti con resistenza elettrica montata e cablata in fabbrica. La resistenza è corredata di termostato di sicurezza atto a prevenire il surriscaldamento dell'apparecchio.*

*La scheda **MB** è in grado di gestire il funzionamento della resistenza secondo più modalità che rispecchiano le diverse situazioni impiantistiche:*

**L1** *La resistenza viene gestita come elemento esclusivo di riscaldamento. È l'equivalente di un impianto a 4 tubi e la scheda gestisce la valvola per l'acqua fredda e la resistenza per il riscaldamento.*

**Impostazione DIP**

DIP 1 in ON  
DIP 6 in ON  
DIP 7 in OFF

**L2** *La resistenza viene gestita come elemento ad integrazione della batteria ad acqua nel caso di impianto a 2 tubi. In modalità riscaldamento il controllo opera su due stadi di regolazione: il primo attiva la valvola acqua della batteria, il secondo stadio attiva il funzionamento della resistenza elettrica.*

**Impostazione DIP**

DIP 1 in OFF  
DIP 6 in ON  
DIP 7 in OFF

**L3** *La resistenza viene gestita come elemento ad integrazione della batteria ad acqua calda nel caso di impianto a 4 tubi. In modalità riscaldamento il controllo opera su due stadi di regolazione: il primo attiva la valvola acqua della batteria acqua calda, il secondo stadio attiva il funzionamento della resistenza elettrica.*

**Impostazione DIP**

DIP 1 in ON  
DIP 6 in ON  
DIP 7 in OFF

**OPERATING  
LOGIC  
WITH ELECTRICAL  
HEATER**

**- ACCESSORY -**

*The fans may be supplied with electric resistance coil already mounted and wired at the factory. The resistance coil is equipped with safety thermostat intended to prevent device overheating.*

*The **MB** card is able to manage the operation of the resistance coil according to different modes reflecting all different plant situations:*

**L1** *The resistance coil is managed as unique heating element. It is equivalent to a 4-pipe system and the card operates both the cold water valve and the heating resistance coil.*

**DIP Setting**

DIP 1 ON  
DIP 6 ON  
DIP 7 OFF

**L2** *The resistance coil is managed as an element integrating the water battery in the case of a 2-pipe system. When set on heating mode the control operates according to two adjustment stages: the first activates the water valve of the battery, the second activates the electric resistance coil.*

**DIP Setting**

DIP 1 OFF  
DIP 6 ON  
DIP 7 OFF

**L3** *The resistance coil is managed as an element integrating the hot water battery in the case of a 4-pipe system. When set on heating mode the control operates according to two adjustment stages: the first activates the water valve of the hot water battery, while the second activates the electric resistance coil.*

**DIP Setting**

DIP 1 ON  
DIP 6 ON  
DIP 7 OFF

## LOGIQUE DE FONCTIONNEMENT AVEC RESISTANCE ELECTRIQUE

- ACCESSOIRE -

Les ventilo-convecteurs peuvent être fournis avec des résistances électriques montées et câblée à l'usine. La résistance est fournie d'un thermostat de sécurité apte à prévenir la surchauffe de l'appareil.

La fiche **MB** est apte à gérer le fonctionnement de la résistance selon plusieurs modalités qui reflètent les différentes situations de l'installation:

**L1** La résistance est gérée comme élément exclusif de chauffage. C'est l'équivalent d'une installation à 4 tubes et la fiche gère la vanne pour l'eau froide et la résistance pour le chauffage.

### Réglage DIP

DIP 1 en MARCHE  
DIP 6 en MARCHE  
DIP 7 en ARRÊT

**L2** La résistance est gérée comme élément à intégration de la batterie à eau dans le cas d'installation à 2 tubes. En modalité de chauffage le contrôle fonctionne sur deux étapes de réglage le premier active la vanne d'eau de la batterie le second stade active le fonctionnement de la résistance électrique.

### Réglage DIP

DIP 1 en ARRÊT  
DIP 6 en MARCHE  
DIP 7 en ARRÊT

**L3** La résistance est gérée comme élément à intégration de la batterie à eau chaude dans le cas d'une installation à 4 tubes en modalité de chauffage le contrôle fonctionne sur deux étapes de réglage: le premier active la vanne d'eau de la batterie d'eau chaude, la seconde étape active le fonctionnement de la résistance électrique.

### Réglage DIP

DIP 1 en MARCHE  
DIP 6 en MARCHE  
DIP 7 en ARRÊT

## FUNKTIONSLOGIK MIT ELEKTRISCHER WIDERSTAND

- ZUBEHÖR -

Die Ventilator-Konvektoren können mit in der Fabrik eingebautem und verdrahtetem elektrischem Widerstand geliefert werden. Der Widerstand ist zur Vermeidung einer Überhitzung des Geräts mit Sicherheits-Thermostat ausgestattet.

Die **MB-Karte** ist imstande, den Betrieb des Widerstands gemäß mehreren Betriebsarten, welche die unterschiedlichen Situationen der Anlage wider spiegeln, zu verwalten:

**L1** Der Widerstand wird als alleiniges Heizungselement verwaltet. Es ist das Äquivalent eines 4-Leiter-Systems und die Karte verwaltet das Ventil für das Kaltwasser und den Widerstand für die Heizung.

### DIP-Einstellung

DIP 1 auf ON  
DIP 6 auf ON  
DIP 7 auf OFF

**L2** Der Widerstand wird im Falle einer 2-Leiteranlage als Integrations-Element der Wasserbatterie verwaltet. Im Heizmodus arbeitet die Steuerung auf zwei Einstellstufen: die erste aktiviert das Wasserventil der Batterie, die zweite den Betrieb des elektrischen Widerstands.

### DIP-Einstellung

DIP 1 auf OFF  
DIP 6 auf ON  
DIP 7 auf OFF

**L3** Der Widerstand wird im Falle einer 4-Leiteranlage als Integrations-Element der Heißwasserbatterie verwaltet. Im Heizmodus arbeitet die Steuerung auf zwei Einstellstufen: Die erste aktiviert das Wasserventil der Warmwasserbatterie, die zweite den Betrieb des elektrischen Widerstands.

### DIP-Einstellung

DIP 1 auf ON  
DIP 6 auf ON  
DIP 7 auf OFF

## LÓGICA DE FUNCIONAMIENTO CON RESISTENCIA ELÉCTRICA

- ACCESORIO -

Los ventiladores pueden ser proporcionados con resistencia eléctrica montada y cableada de fábrica. La resistencia se acompaña de un termostato de seguridad para evitar el sobrecalentamiento del dispositivo.

La placa **MB** es capaz de gestionar el funcionamiento de la resistencia según las situaciones que reflejan los diferentes sistemas:

**L1** La resistencia se gestiona como elemento único de la calefacción. Es el equivalente de un sistema de 4 tuberías y la placa que gestiona la válvula y la resistencia para el agua fría y la resistencia para el calor.

### Configuración DIP

DIP 1 en ON  
DIP 6 en ON  
DIP 7 en OFF

**L2** La resistencia es gestionada como una parte integrante de la batería de agua en el caso de un sistema de 2 tuberías. En el modo de calefacción, el control funciona en dos niveles de regulación: el primero activa la válvula del agua de la batería, el segundo nivel activa el funcionamiento de la resistencia eléctrica.

### Configuración DIP

DIP 1 en OFF  
DIP 6 en ON  
DIP 7 en OFF

**L3** La resistencia es gestionada como una parte integrante de la batería de agua caliente en el caso de sistemas de 4 tuberías. En el modo de calefacción, el control funciona en dos niveles de regulación: el primero activa la válvula de agua de la batería de agua caliente, el segundo nivel activa el funcionamiento de la resistencia eléctrica.

### Configuración DIP

DIP 1 en ON  
DIP 6 en ON  
DIP 7 en OFF

## FUNCTIONERINGSLOGICA MET ELEKTRISCHE WEEERSTAND

- ACCESSOIRE -

De ventilatorluchtcoolers kunnen met gemonteerde elektrische weerstand en in de fabriek bekabeld geleverd worden. De weerstand is voorzien van een veiligheids thermostat die de oververhitting van het apparaat voorkomt.

De kaart **MB** kan de functionering van de weerstand aan de hand van meerdere modussen behorende bij de verschillende installaties beheren:

**L1** De weerstand wordt beheerd als een verwarmingselement. Dit komt overeen met een installatie met 4 leidingen. De kaart beheert de klep koud water en de weerstand van de verwarming.

### DIP Instelling

DIP 1 ON  
DIP 6 ON  
DIP 7 OFF

**L2** De weerstand wordt beheerd als een element dat de waterbatterij in het geval van een installatie met 2 leidingen integreert. Tijdens de verwarming beheert de controle twee fases: de eerste fase activeert de waterklep van de batterij, de tweede fase activeert de functionering van de elektrische weerstand.

### DIP Instelling

DIP 1 OFF  
DIP 6 ON  
DIP 7 OFF

**L3** De weerstand wordt beheerd als een element dat de warm waterbatterij in het geval van een installatie met 4 leidingen integreert. Tijdens de verwarming beheert de controle twee fases: de eerste fase activeert de waterklep van de warm waterbatterij, de tweede fase activeert de functionering van de elektrische weerstand.

### DIP Instelling

DIP 1 ON  
DIP 6 ON  
DIP 7 OFF

**L4** La resistenza viene gestita come elemento riscaldante ove risulti che la temperatura dell'acqua circolante nella batteria (impianto a 2 tubi) non sia sufficiente a garantire la funzione di riscaldamento. Il controllore utilizza il sensore T2, da fissare sulla tubazione acqua, e in modalità riscaldamento attiva la valvola acqua se la temperatura rilevata è superiore a 34°C oppure la resistenza se la temperatura rilevata è inferiore a 30°C.

**Impostazione DIP**

DIP 1 in OFF  
DIP 6 in ON  
DIP 7 in ON  
e T2 collegata

Per il corretto funzionamento del sensore T2 non è possibile utilizzare valvole a 2 vie che impedirebbero la circolazione del fluido caldo.

**L5** La resistenza viene gestita come elemento riscaldante ove risulti che la temperatura dell'acqua circolante nella batteria (impianto a 4 tubi) non sia sufficiente a garantire la funzione di riscaldamento.

Il controllore utilizza il sensore T2, da fissare sulla tubazione acqua calda, e in modalità riscaldamento attiva la valvola acqua se la temperatura rilevata è superiore a 34°C oppure la resistenza se la temperatura rilevata è inferiore a 30°C.

**Impostazione DIP**

DIP 1 in ON  
DIP 6 in ON  
DIP 7 in ON  
e T2 collegata

Per il corretto funzionamento del sensore T2 non è possibile utilizzare valvole a 2 vie che impedirebbero la circolazione del fluido caldo.

**L4** The resistance coil is managed as a heating element when it is detected that the temperature circulating in the battery (2-pipe system) is not high enough to ensure the heating function. The controller uses the T2 sensor, to be fixed on the water piping, and when the heating mode is on it activates the water valve if the temperature detected is higher than 34°C or it activates the resistance coil if the temperature detected is lower than 30°C.

**DIP Setting**

DIP 1 OFF  
DIP 6 ON  
DIP 7 ON  
and T2 connected

For the correct operation of the T2 sensor it is not possible to use 2-way valves that would prevent the circulation of the hot fluid.

**L5** The resistance coil is managed as a heating element when it is detected that the temperature circulating in the battery (4-pipe system) is not high enough to ensure the heating function.

The controller uses the T2 sensor, to be fixed on the hot water piping, and when the heating mode is on it activates the water valve if the temperature detected is higher than 34°C or it activates the resistance coil if the temperature detected is lower than 30°C.

**DIP Setting**

DIP 1 ON  
DIP 6 ON  
DIP 7 ON  
and T2 connected

For the correct operation of the T2 sensor it is not possible to use 2-way valves that would prevent the circulation of the hot fluid.

**L4** La résistance est gérée comme élément chauffant où il résulte que la température de l'eau circulant dans la batterie (installation à 2 tubes) n'est pas suffisante à garantir la fonction de chauffage. Le contrôleur utilise le capteur T2, à fixer sur la tuyauterie d'eau, et en modalité de chauffage active la vanne d'eau si la température relevée est supérieure à 34°C ou bien la résistance si la température détectée est inférieure à 30°C.

#### **Réglage DIP**

DIP 1 en ARRÊT  
DIP 6 en MARCHE  
DIP 7 en MARCHE  
et T2 branchée

Pour le bon fonctionnement du capteur T2 il n'est pas possible d'utiliser la vanne à 2 voies qui empêcherait la circulation du fluide chaud.

**L5** La résistance est gérée comme élément chauffant où il résulte que la température de l'eau circulant dans la batterie (installation à 4 tubes) n'est pas suffisante à garantir la fonction de chauffage.

Le contrôleur utilise le capteur T2, à fixer sur la tuyauterie d'eau chaude, et en modalité de chauffage active la vanne d'eau si la température relevée est supérieure à 34°C ou bien la résistance si la température détectée est inférieure à 30°C.

#### **Réglage DIP**

DIP 1 en MARCHE  
DIP 6 en MARCHE  
DIP 7 en MARCHE  
et T2 branchée

Pour le bon fonctionnement du capteur T2 il n'est pas possible d'utiliser la vanne à 2 voies qui empêcherait la circulation du fluide chaud.

**L4** Der Widerstand wird als Heizelement verwaltet, wo die Temperatur des in der Batterie (2-Leiter-Anlage) zirkulierenden Wassers als nicht ausreichend für die Gewährleistung des Heizbetriebs erscheint. Der Regler benutzt den auf der Wasserleitung zu befestigenden T2-Fühler und aktiviert im Heizbetrieb das Wasserventil, wenn die erfasste Temperatur 34°C überschreitet oder den Widerstand, wenn eine Temperatur von weniger als 30°C festgestellt wird.

#### **DIP-Einstellung**

DIP 1 auf OFF  
DIP 6 auf ON  
DIP 7 auf ON und T2

Für den korrekten Betrieb des T2-Fühlers ist es nicht möglich, 2-Weg-Ventile zu verwenden, die das Zirkulieren der heißen Flüssigkeit verhindern würden.

**L5** Der Widerstand wird als Heizelement verwaltet, wo die Temperatur des in der Batterie (4-Leiter-Anlage) zirkulierenden Wassers als nicht ausreichend für die Gewährleistung des Heizbetriebs erscheint.

Der Regler benutzt den auf der Heißwasserleitung zu befestigenden T2-Fühler und aktiviert im Heizbetrieb das Wasserventil, wenn die erfasste Temperatur 34°C überschreitet oder den Widerstand, wenn eine Temperatur von weniger als 30°C festgestellt wird.

#### **DIP-Einstellung**

DIP 1 auf ON  
DIP 6 auf ON  
DIP 7 auf ON und T2

Für den korrekten Betrieb des T2-Fühlers ist es nicht möglich, 2-Weg-Ventile zu verwenden, die das Zirkulieren der heißen Flüssigkeit verhindern würden.

**L4** La resistencia es gestionada como parte del calentamiento donde resulte que la temperatura del agua circulante en la batería (sistema de 2 tuberías) no sea suficiente para garantizar la función de la calefacción. El controlador utiliza el sensor T2, que se establecerá en la tubería del agua, y en modo de calefacción activa la válvula de agua si la temperatura detectada es superior a 34°C o bien la resistencia si la temperatura detectada es inferior a 30°C.

#### **Configuración DIP**

DIP 1 en OFF  
DIP 6 en ON  
DIP 7 en ON  
y T2 conectada

Para el correcto funcionamiento del sensor T2 no es posible usar válvulas de 2 vías que impedirían la circulación fluida del calor.

**L5** La resistencia es gestionada como parte del calentamiento donde resulte que la temperatura del agua circulante en la batería (sistema de 4 tuberías) no sea suficiente para garantizar la función de la calefacción.

El controlador utiliza el sensor T2, que se establecerá en la tubería del agua caliente, y en modo de calefacción activa la válvula de agua si la temperatura detectada es superior a 34°C o bien la resistencia si la temperatura detectada es inferior a 30°C.

#### **Configuración DIP**

DIP 1 en ON  
DIP 6 en ON  
DIP 7 en ON  
y T2 conectada

Para el correcto funcionamiento del sensor T2 no es posible usar válvulas de 2 vías que impedirían la circulación fluida del calor.

**L4** De weerstand wordt beheerd als een verwarmingselement als de temperatuur van het circulerende water in de batterij (installatie met 2 leidingen) de functie verwarming niet kan waarborgen. De controller gebruikt de sensor T2 op de waterleiding en activeert tijdens het verwarmen de waterklep als de gemeten temperatuur hoger dan 34°C is, of activeert de weerstand als de gemeten temperatuur lager dan 30°C is.

#### **DIP Instelling**

DIP 1 OFF  
DIP 6 ON  
DIP 7 ON  
en T2 aangesloten

Voor een correcte functionering van de sensor T2 kunnen 2-wegskleppen niet gebruikt worden aangezien ze de circulatie van warme vloeistof onmogelijk maken.

**L5** De weerstand wordt beheerd als een verwarmingselement als de temperatuur van het circulerende water in de batterij (installatie met 4 leidingen) de functie verwarming niet kan waarborgen.

De controller gebruikt de sensor T2 op de warm waterleiding en activeert tijdens het verwarmen de waterklep als de gemeten temperatuur hoger dan 34°C is, of activeert de weerstand als de gemeten temperatuur lager dan 30°C is.

#### **DIP Instelling**

DIP 1 ON  
DIP 6 ON  
DIP 7 ON  
en T2 aangesloten

Voor een correcte functionering van de sensor T2 kunnen 2-wegskleppen niet gebruikt worden aangezien ze de circulatie van warme vloeistof onmogelijk maken.



**Impianto a 4 tubi:** *funzionamento con resistenza elettrica quale elemento di riscaldamento principale.*  
**N.B.:** *non è possibile montare la sonda T3 su Fan Coil con resistenza elettrica.*

**4 pipe units:** *operation with electric resistance coil as main heating element.*  
**N.B.:** *you can not mount the T3 probe on Fan Coil with electric heater.*

**Installation à 4 tubes:** *fonctionnement avec résistance électrique comme élément de chauffage principal.*  
**N.B.:** *vous ne pouvez pas monter la sonde T3 sur Fan Coil avec la résistance électrique.*

**4-Leiter-Anlage:** *Betrieb mit elektrischem Widerstand als wichtigstes Heizelement.*  
**N.B.:** *Man kann die T3 Probe auf elektrische Fan Coil nicht montieren.*

**Instalación a 4 tubos:** *funcionamiento con resistencia eléctrica como parte de la calefacción principal.*  
**N.B.:** *no se puede montar la sonda T3 en Fan Coil con la resistencia eléctrica.*

**Installatie met 4 leidingen:** *functionering met elektrische weerstand als hoofdverwarmingselement.*  
**N.B.:** *u kunt de sonde T3 niet monteren op Fan Coil met elektrische weerstand.*

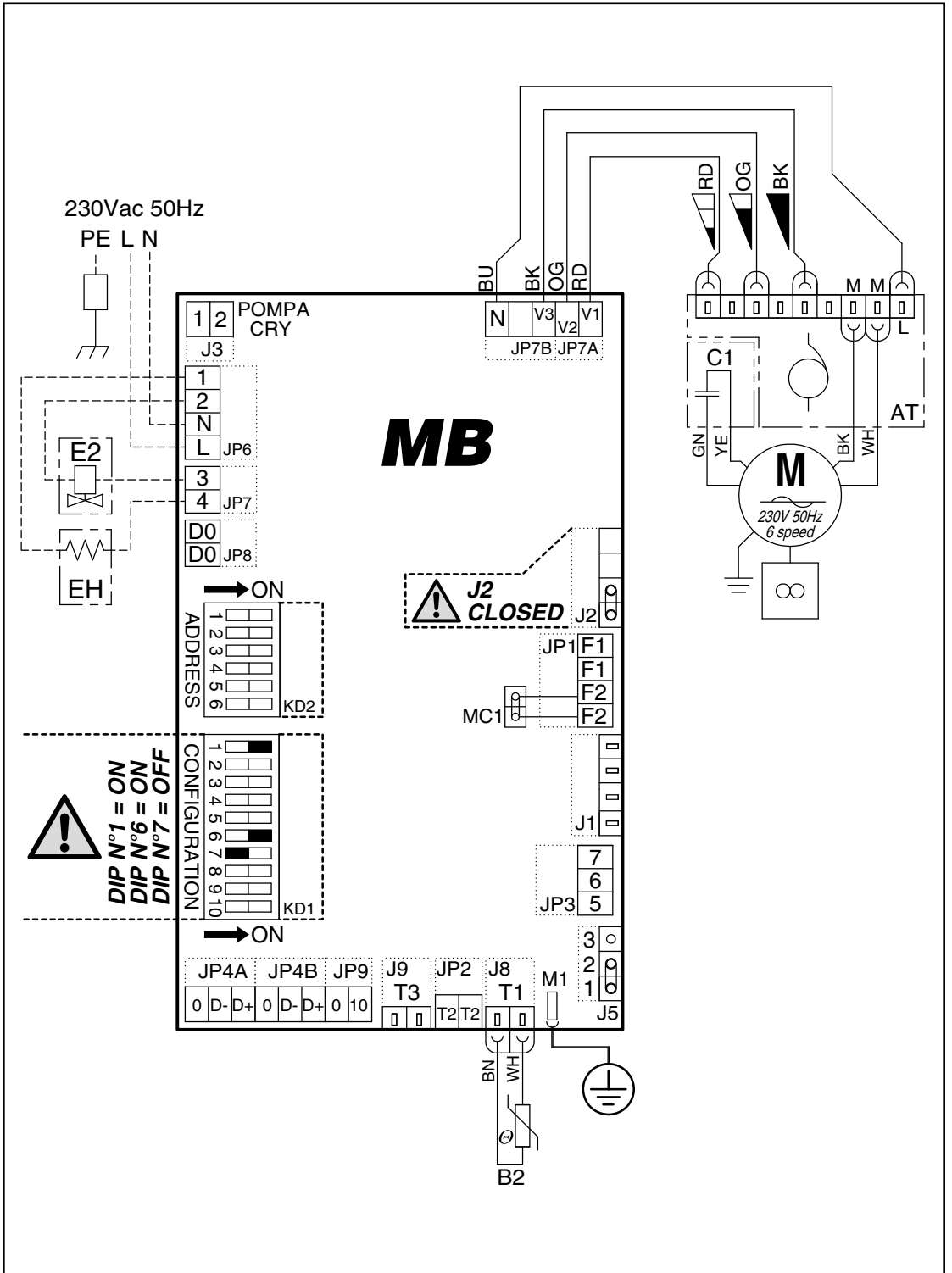

Impianto a 2 tubi: funzionamento con resistenza elettrica  
quale elemento di integrazione (controllo su 2 gradini).  
Attivazione della resistenza.  
in funzione del differenziale tra TSET E TAMBIENTE.  
**N.B.:** non è possibile  
montare la sonda T3 su Fan Coil con resistenza elettrica.

2 pipe units: operation with electric resistance coil  
as integration element (2-phase control).  
Activation of the resistance coil  
depending on the differential between TSET and TENVIRONMENT.  
**N.B.:** you can not mount  
the T3 probe on Fan Coil with electric heater.

Installation à 2 tubes: fonctionnement avec résistance électrique  
comme élément d'intégration (contrôle sur 2 plages).  
Activation de la résistance  
en fonction du différentiel entre TSET et TAMBIENTE.  
**N.B.:** vous ne pouvez pas monter  
la sonde T3 sur Fan Coil avec la résistance électrique.

2-Leiter-Anlage: Betrieb mit elektrischem Widerstand  
als Integrationselement (Kontrolle auf 2 Stufen).  
Aktivierung des Widerstands  
in Abhängigkeit des Differentials zwischen TSET und TUMWELT.  
**N.B.:** Man kann die T3 Probe  
auf elektrische Fan Coil nicht montieren.

Instalación a 2 tubos: funcionamiento con resistencia eléctrica  
como parte integrante (control en 2 niveles).  
Activación de la resistencia  
en función del diferencial entre TSET y TAMBIENTE.  
**N.B.:** no se puede montar  
la sonda T3 en Fan Coil con la resistencia eléctrica.

Installatie met 2 leidingen: functionering met elektrische weerstand  
als integratie (controle in 2 fases).  
Activering van de weerstand  
aan de hand van het differentieel tussen TSET en TOMGEVING.  
**N.B.:** u kunt de sonde T3  
niet monteren op Fan Coil met elektrische weerstand.

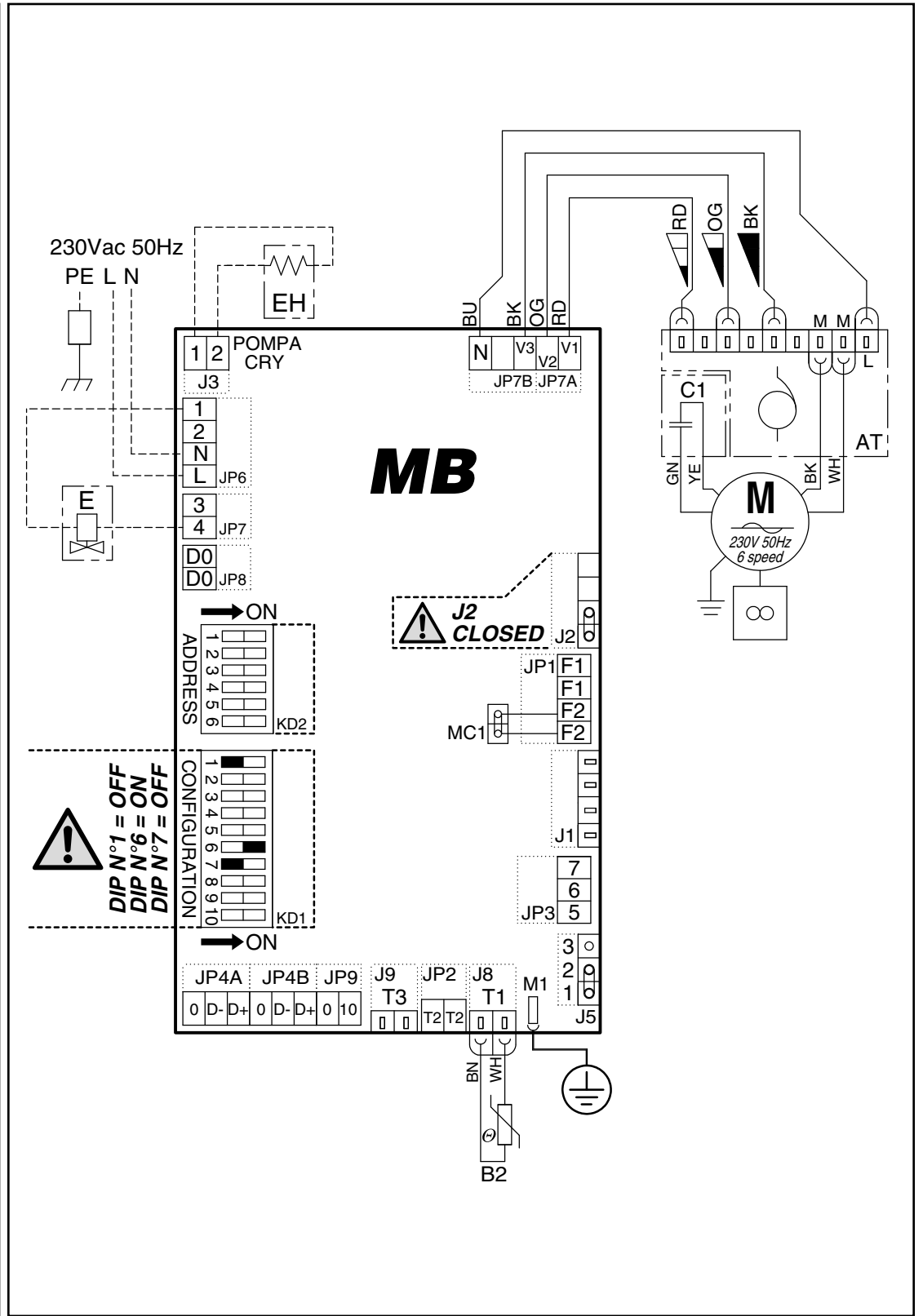

Impianto a 4 tubi: funzionamento con resistenza elettrica  
quale elemento di integrazione (controllo su 2 gradini).  
Attivazione della resistenza.  
in funzione del differenziale tra TSET E AMBIENTE.  
**N.B.:** non è possibile  
montare la sonda T3 su Fan Coil con resistenza elettrica.

4 pipe units: operation with electric resistance coil  
as integration element (2-phase control).  
Activation of the resistance coil  
depending on the differential between TSET and ENVIRONMENT.  
**N.B.:** you can not mount  
the T3 probe on Fan Coil with electric heater.

Installation à 4 tubes: fonctionnement avec résistance électrique  
comme élément d'intégration (contrôle sur 2 plages).  
Activation de la résistance  
en fonction du différentiel entre TSET et AMBIENTE.  
**N.B.:** vous ne pouvez pas monter  
la sonde T3 sur Fan Coil avec la résistance électrique.

4-Leiter-Anlage: Betrieb mit elektrischem Widerstand  
als Integrationselement (Kontrolle auf 2 Stufen).  
Aktivierung des Widerstands  
in Abhängigkeit des Differentials zwischen TSET und UMWELT.  
**N.B.:** Man kann die T3 Probe  
auf elektrische Fan Coil nicht montieren.

Instalación a 4 tubos: funcionamiento con resistencia eléctrica  
como parte integrante (control en 2 niveles).  
Activación de la resistencia  
en función del diferencial entre TSET y AMBIENTE.  
**N.B.:** no se puede montar  
la sonda T3 en Fan Coil con la resistencia eléctrica.

Installatie met 4 leidingen: functionering met elektrische weerstand  
als integratie (controle in 2 fases).  
Activering van de weerstand  
aan de hand van het differentieel tussen TSET en OMGEVING.  
**N.B.:** u kunt de sonda T3  
niet monteren op Fan Coil met elektrische weerstand.

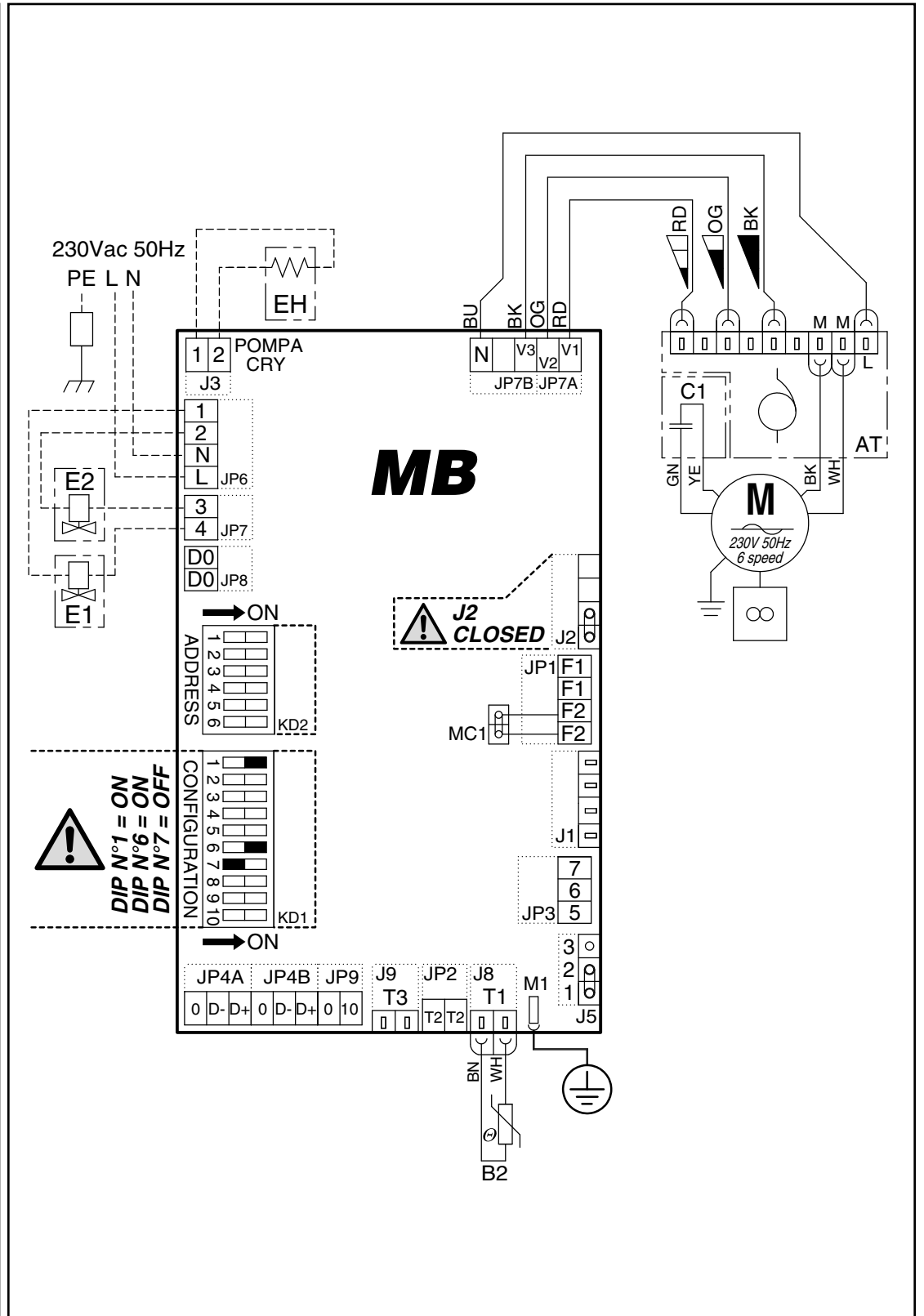

**Impianto a 2 tubi:** funzionamento con resistenza elettrica quale elemento di integrazione.  
Attivazione della resistenza in funzione della temperatura acqua - rilevamento da sonda T2.  
**N.B.:** non è possibile montare la sonda T3 su Fan Coil con resistenza elettrica.

**2 pipe units:** operation with electric resistance coil as integration element.  
Activation of the resistance coil depending on water temperature - detection through T2 probe.  
**N.B.:** you can not mount the T3 probe on Fan Coil with electric heater.

**Installation à 2 tubes:** fonctionnement avec la résistance électrique comme élément d'intégration.  
Activation de la résistance en fonction de la température de l'eau - détection de sonde T2.  
**N.B.:** vous ne pouvez pas monter la sonde T3 sur Fan Coil avec la résistance électrique.

**2-Leiter-Anlage:** Betrieb mit elektrischem Widerstand als Integrationselement.  
Aktivierung des Widerstands in Abhängigkeit der Wassertemperatur - Erfassung des T2-Fühlers.  
**N.B.:** Man kann die T3 Probe auf elektrische Fan Coil nicht montieren.

**Instalación a 2 tubos:** funcionamiento con resistencia eléctrica como parte integrante.  
Activación de la resistencia en función de la temperatura del agua – detección del sensor T2.  
**N.B.:** no se puede montar la sonda T3 en Fan Coil con la resistencia eléctrica.

**Installatie met 2 leidingen:** functionering met elektrische weerstand als integratie.  
Activering van de weerstand aan de hand van watertemperatuur - meting door meter T2.  
**N.B.:** u kunt de sonde T3 niet monteren op Fan Coil met elektrische weerstand.

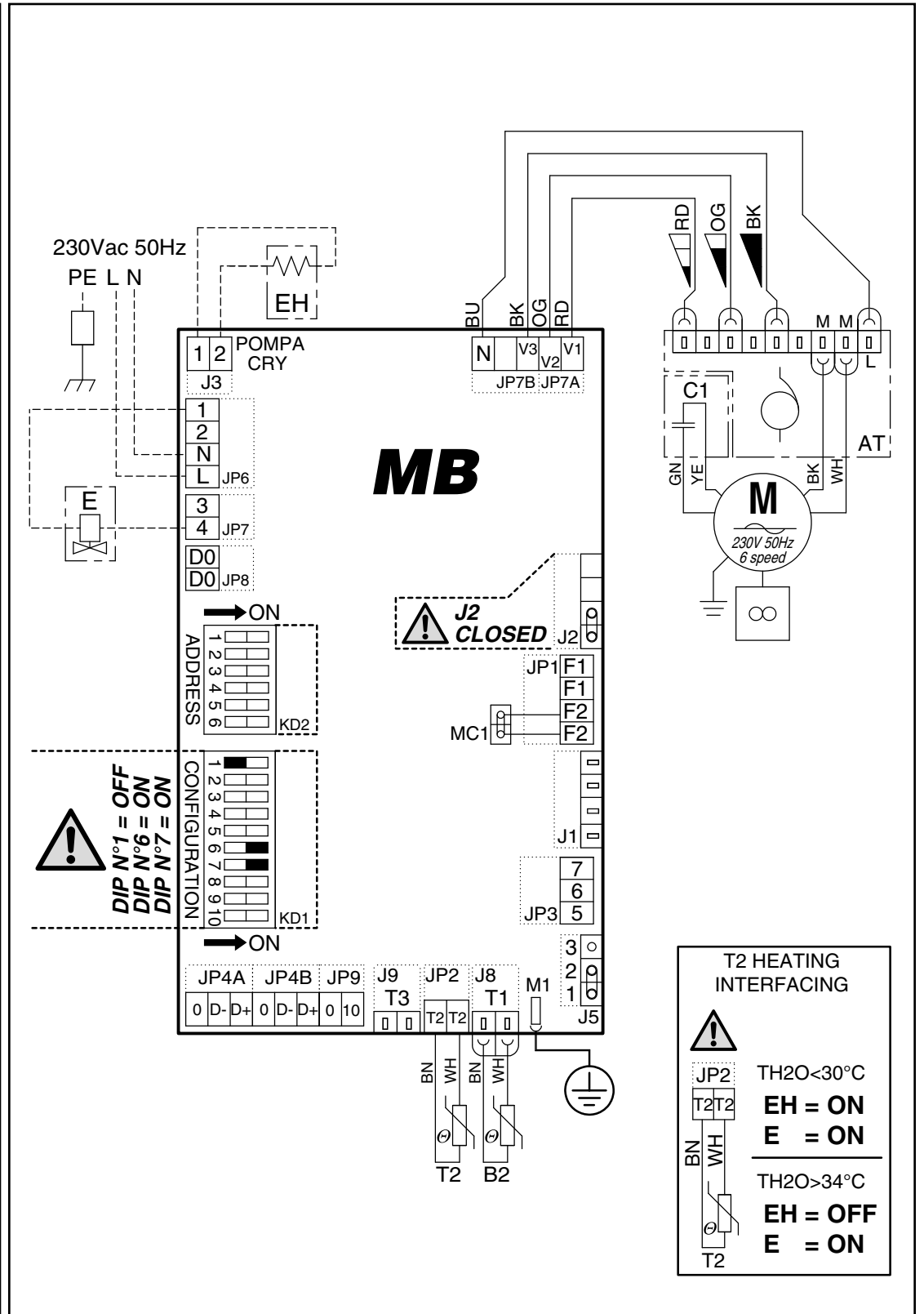

**Impianto a 4 tubi:** funzionamento con resistenza elettrica quale elemento di integrazione.  
Attivazione della resistenza in funzione della temperatura acqua - rilevamento da sonda T2.  
**N.B.:** non è possibile montare la sonda T3 su Fan Coil con resistenza elettrica.

**4 pipe units:** operation with electric resistance coil as integration element.  
Activation of the resistance coil depending on water temperature - detection through T2 probe.  
**N.B.:** you can not mount the T3 probe on Fan Coil with electric heater.

**Installation à 4 tubes:** fonctionnement avec la résistance électrique comme élément d'intégration.  
Activation de la résistance en fonction de la température de l'eau - détection de sonde T2.  
**N.B.:** vous ne pouvez pas monter la sonde T3 sur Fan Coil avec la résistance électrique.

**4-Leiter-Anlage:** Betrieb mit elektrischem Widerstand als Integrationselement.  
Aktivierung des Widerstands in Abhängigkeit der Wassertemperatur - Erfassung des T2-Fühlers.  
**N.B.:** Man kann die T3 Probe auf elektrische Fan Coil nicht montieren.

**Instalación a 4 tubos:** funcionamiento con resistencia eléctrica como parte integrante.  
Activación de la resistencia en función de la temperatura del agua – detección del sensor T2.  
**N.B.:** no se puede montar la sonda T3 en Fan Coil con la resistencia eléctrica.

**Installatie met 4 leidingen:** functionering met elektrische weerstand als integratie.  
Activering van de weerstand aan de hand van watertemperatuur - meting door meter T2.  
**N.B.:** u kunt de sonde T3 niet monteren op Fan Coil met elektrische weerstand.

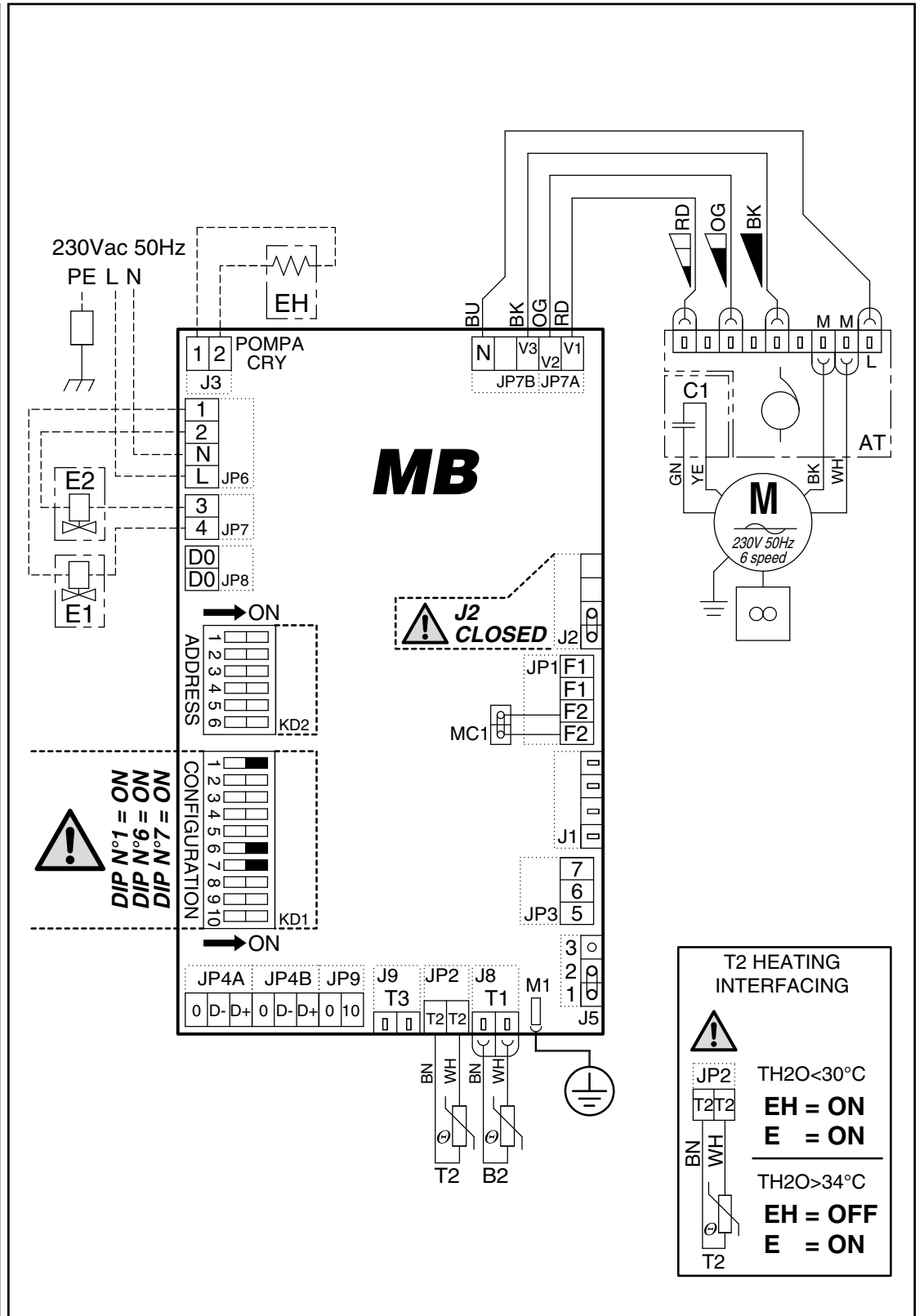

**Figura "1"**

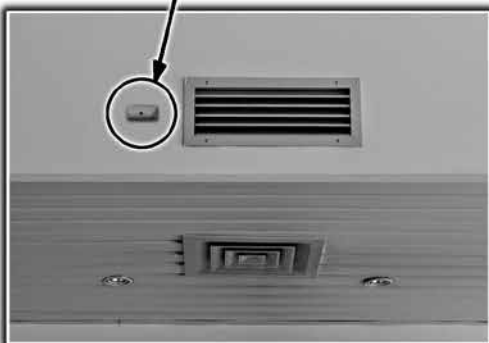
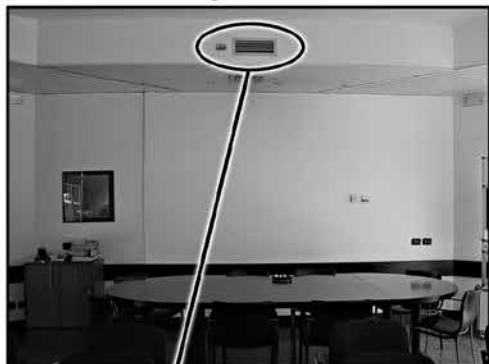

**MONTAGGIO  
DEL RICEVITORE  
(versioni ad incasso)**

**- ACCESSORIO -  
Cod. 9066337**

*Fissare il ricevitore  
come mostrato in Figura "1".*

- 1** Posizionare la dima e forare (n° 3 fori).
- 2** Introdurre il cavo-ricevitore nel foro centrale e fissare il ricevitore.
- 3** Connettere il terminale del ricevitore al terminale del cavo proveniente dalla scheda.

**MOUNTING  
THE RECEIVER  
(versions  
for built-in assembly)**

**- ACCESSORY -  
CODE 9066337**

*Fasten the receiver  
as shown in Figura "1".*

- 1** Position the jig and drill (3 holes).
- 2** Insert the receiver cable into the centre hole and fasten the receiver.
- 3** Connect the terminal on the receiver to the terminal on the cable coming from the board.

**DIMA DI FORATURA**

- Ritagliare la dima a Pagina 36A.

**DRILLING JIG**

- Cut the jig from Page 36A.

**MONTAGE  
DU RECEPTEUR**  
(versions encaissées)

**MONTAGE DES  
EMPFANGSTEILS**  
(Einbauversionen)

**MONTAJE  
DEL RECEPTOR**  
(versiones  
para empotrar)

**MONTAGE  
ONTVANGER**  
(inbouwversie)

**- ACCESSOIRE -**  
**CODE 9066337**

**- ZUBEHÖR -**  
**ART. NR. 9066337**

**- ACCESORIO -**  
**Cód. 9066337**

**- ACCESSOIRE -**  
**CODE 9066337**

Fixer le récepteur  
voir fig. "1".

- 1** Positionner le gabarit  
et percer 3 trous.
- 2** Introduire  
le câble-récepteur  
dans le trou central  
et fixer le récepteur.
- 3** Raccorder la cosse  
du récepteur à la borne  
du câble provenant  
de la carte.

Das Empfangsteil befestigen,  
wie aus der **Abbildung "1"**  
ersichtlich.

- 1** Die Schablone  
positionieren und die  
Bohrungen ausführen  
(3 Bohrungen).
- 2** Das Empfängerkabel  
durch die mittlere Bohrung  
führen und den  
Empfänger befestigen.
- 3** Die Klemme des  
Empfängers an die  
Klemme des von der  
Platine ausgehenden  
Kabels anschließen.

Fije el receptor  
como indica la **figura "1"**.

- 1** Coloque en escantillón  
y perfore (3 orificios).
- 2** Introduzca el cable  
receptor en el orificio  
central y fije el receptor.
- 3** Conecte el terminal  
del receptor al terminal  
del cable procedente  
de la tarjeta.

Bevestig de ontvanger, zoals  
geïllustreerd in **figuur "1"**.

- 1** Plaats de sjabloon  
en boor 3 gaten.
- 2** Voer de ontvangerkabel  
door het middelste gat en  
bevestig de ontvanger.
- 3** Sluit de klem van de  
ontvanger aan op de klem  
van de kabel die van de  
kaart afkomstig is.

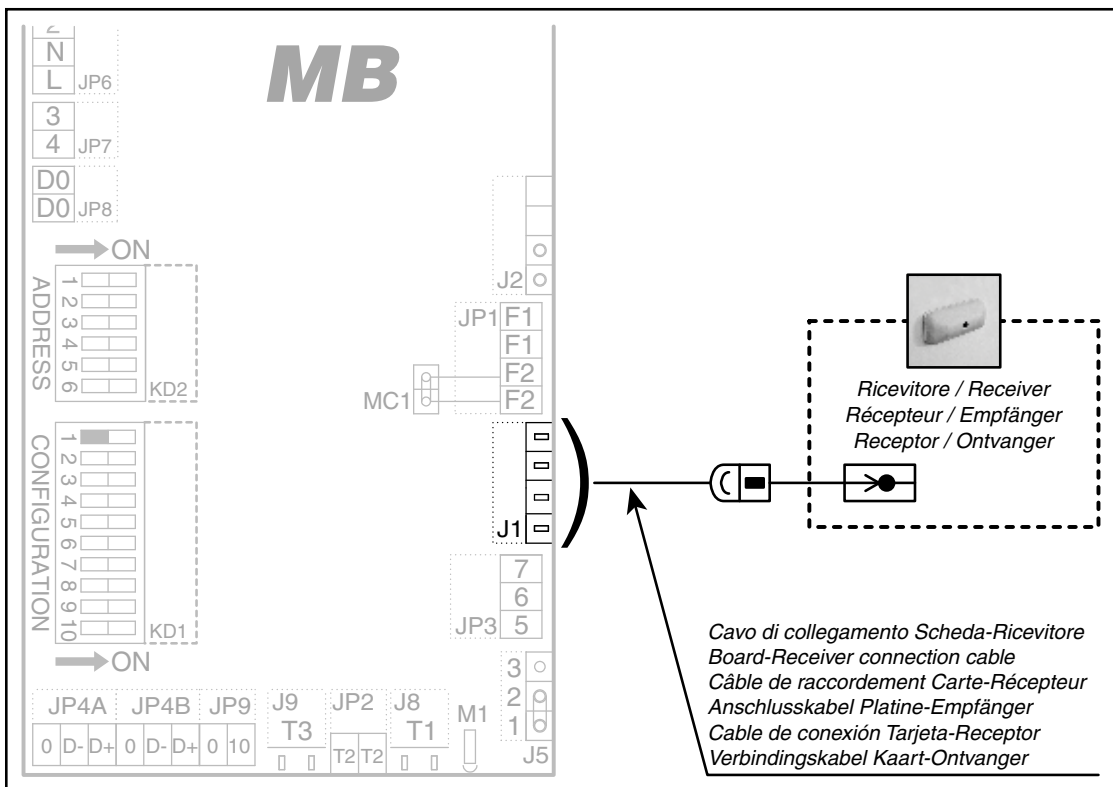

**GABARIT DE PERCAGE**

- Couper le gabarit à la Page 36A.

**BOHRSCHABLONE**

- Die Schablone auf der letzten Seite 36A.

**ESCANTILLÓN  
PARA PERFORAR**

- Recorte en escantillón en la Página 36A.

**BOORSJABLOON**

- Knip de boorsjabloon op de Pagina 36A.

**BATTERIE**

*Prima di effettuare qualsiasi operazione con il telecomando, inserire le batterie a corredo.*

*Le batterie che devono essere utilizzate sono di tipo AAA 1,5 Volt.*

**BATTERIES**

*Before performing any operations with the remote control, insert the batteries supplied.*

*Type AAA 1.5 Volt batteries must be used.*

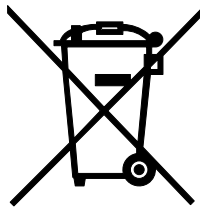
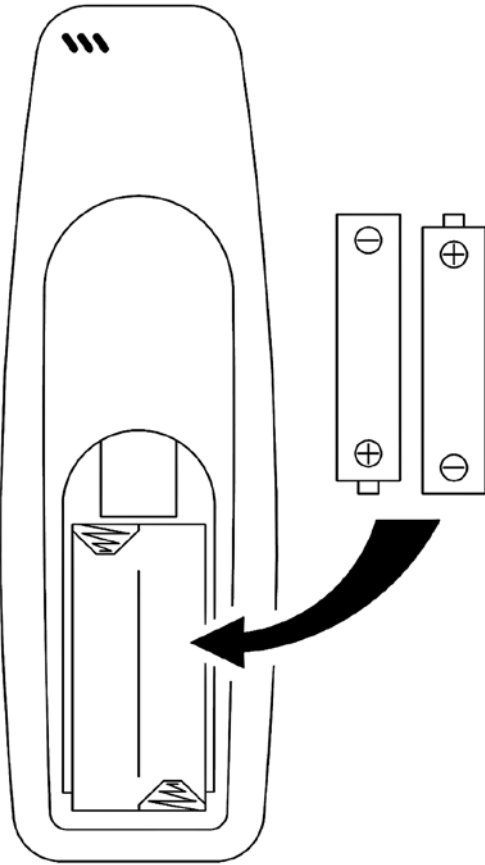

**NON DISPERDERE  
LE BATTERIE  
NELL'AMBIENTE.  
UTILIZZARE GLI APPOSITI  
CONTENITORI SMALTITORI.**

**DISPOSE OF THE  
BATTERIES  
PROPERLY, USING  
THE PROPER  
WASTE CONTAINERS.**

<b>PILES</b>	<b>BATTERIEN</b>	<b>BATERÍAS</b>	<b>BATTERIEIEN</b>
<p>Avant toute opération avec la télécommande mettre les piles fournies.</p>	<p>Bevor die Fernbedienung benutzt wird, müssen die mitgelieferten Batterien eingesetzt werden.</p>	<p>Antes de realizar cualquier operación con el mando a distancia, insertar las baterías adjuntas.</p>	<p>Alvorens de afstandsbediening te gebruiken, worden de bijgeleverde batterijen geplaatst.</p>
<p>Utiliser des piles de type AAA 1,5 volt.</p>	<p>Die zu verwendenden Batterien sind vom Typ AAA 1,5 Volt.</p>	<p>Las baterías que se tienen que usar son del tipo AAA 1,5 Volt.</p>	<p>Gebruik batterijen van het type AAA van 1,5 Volt.</p>
<p><b><u>NE PAS ABANDONNER LES PILES DANS LA NATURE, ET UTILISER LES CONTENEURS SPÉCIAUX POUR LA RÉCUPÉRATION DES DÉCHETS TOXIQUES.</u></b></p>	<p><b><u>BATTERIEN IN DIE DAFÜR VORGESEHENEN ABFALLEIMER WERFEN.</u></b></p>	<p><b><u>NO ABANDONAR LAS BATERÍAS EN EL MEDIO AMBIENTE, UTILIZAR LOS CONTENEDORES ADECUADOS.</u></b></p>	<p><b><u>DE BATTERIJEN NIET IN HET MILIEU ACHTERLATEN; GEBRUIK DE SPECIALE AFVALBAKKEN VOOR DE VERWERKING.</u></b></p>

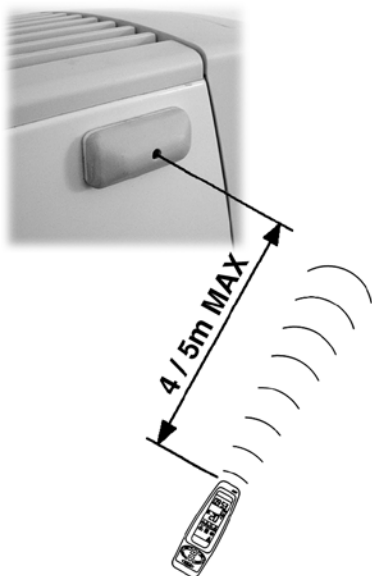
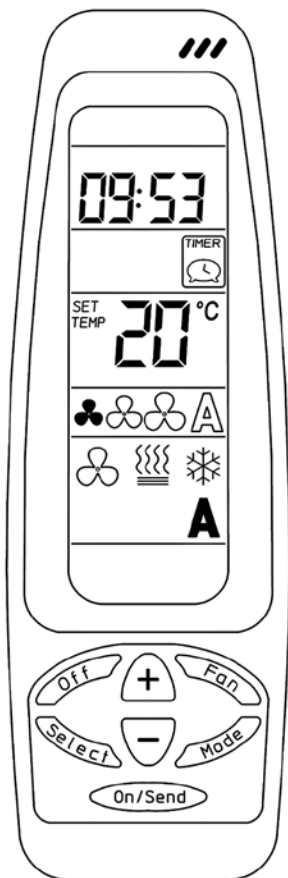

**NOTE  
GENERALI**

**GENERAL  
NOTES**

*Questo telecomando è a raggi infrarossi.*

*This remote control uses infrared rays.*

*Questo significa che, per trasmettere i comandi all'apparecchio, occorre puntare con il telecomando il ricevitore posto sul fianco dell'apparecchiatura.*

*This means that, to send the control signals to the appliance, the remote control must be aimed at the receiver located on the side of the equipment.*

NOTES	ALLGEMEINE ANMERKUNGEN	NOTAS GENERALES	ALGEMENE OPMERKINGEN
<p><i>Cette télécommande est à infrarouge.</i></p> <p><i>Cela signifie que, pour transmettre les commandes à l'appareil, il faut pointer la télécommande vers le récepteur situé sur le côté de l'appareil.</i></p>	<p><i>Diese Fernbedienung funktioniert mit Infrarotstrahlen.</i></p> <p><i>Somit muss die Fernbedienung zur Übertragung von Befehlen an das Gerät auf as Empfangsteil seitlich des Geräts gerichtet werden.</i></p>	<p><i>Este mando a distancia es de rayos infrarrojos.</i></p> <p><i>Esto significa que, para transmitir las órdenes al aparato, debe apuntar con el mando a distancia al receptor colocado en la parte lateral del equipo.</i></p>	<p><i>Deze afstandsbediening werkt met infraroodstralen.</i></p> <p><i>Dit betekent dat men met de afstandsbediening op de ontvanger aan de zijkant van het toestel moet richten om commando's naar het toestel te verzenden.</i></p>

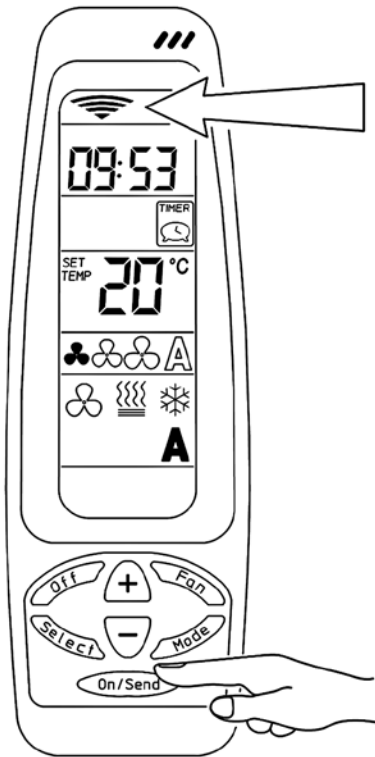

- Ogni volta che si vuole modificare i parametri di funzionamento del ventilconvettore occorre inviare le istruzioni premendo il tasto

"ON/SEND":

- Whenever the fan coil operating parameter need to be modified, the instructions must be sent to the unit by pressing

the "ON/SEND" button.

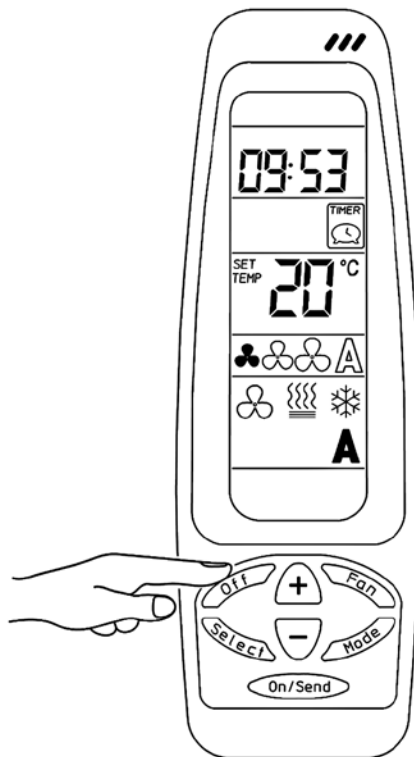

- Per lo spegnimento dell'apparecchio è invece sufficiente premere il tasto

"OFF":

- To switch off the appliance, on the other hand, simply press

the "OFF" button.

- *Pour modifier les paramètres de fonctionnement de l'appareil il faut envoyer les instructions en appuyant sur la touche*

*"ON/SEND":*

- *Pour arrêter l'appareil il suffit d'appuyer sur la touche*

*"OFF":*

- *Jedes Mal wenn die Betriebs-parameter des Klimakonvektors verändert werden sollen, müssen die betreffenden Anweisungen durch Drücken der Taste*

*"ON/SEND" übersendet werden.*

- *Zum Ausschalten des Geräts einfach die*

*Taste "OFF" drücken.*

- *Cada vez que desee modificar los parámetros de funcionamiento del ventilador convector deberá enviar las instrucciones pulsando la tecla*

*"ON/SEND":*

- *En cambio, para apagar el aparato basta con pulsar*

*la tecla "OFF":*

- *Telkens wanneer men de werkingsparameters van de ventilator-convector wenst te wijzigen, worden de aanwijzingen doorgegeven met een druk*

*op de toets "ON/SEND":*

- *Om het apparaat uit te schakelen, volstaat het te*

*drukken op de toets "OFF":*

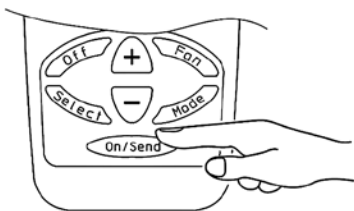
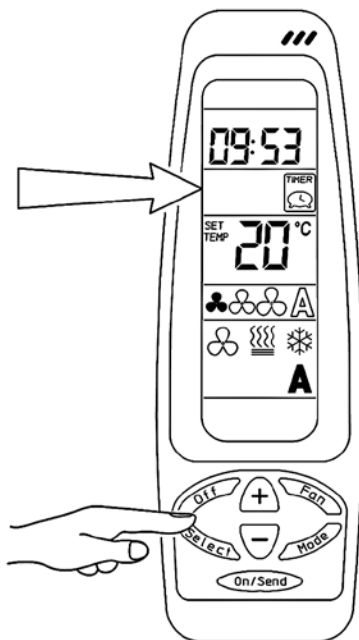

## IMPOSTAZIONE OROLOGIO

Impostazione dell'orologio del telecomando e/o dell'apparecchio.

### 1 - Selezione modalità di funzionamento

- Premere il tasto **SELECT**: **CLOCK SET** inizierà a lampeggiare.
- Premere i tasti (+) o (-), le ore inizieranno a lampeggiare. Premere i tasti (+) o (-) per impostare l'ora corrente.
- Premendo nuovamente il tasto **SELECT**, i minuti inizieranno a lampeggiare. Utilizzare i tasti (+) o (-) per impostare i minuti correnti.
- Premere il tasto **ON/SEND** di trasmissione oppure premere nuovamente il tasto **SELECT** per uscire dal programma.

### 2 - Trasferimento modalità di funzionamento

- Per inviare l'informazione all'apparecchio premere il tasto **ON/SEND**.

## SETTING THE CLOCK

Setting the clock on the remote control and/or the appliance.

### 1 - Selecting the operating mode

- Press the **SELECT** button: **CLOCK SET** will start flashing.
- Press the (+) or (-) button, the hours will start flashing. Use the (+) or (-) button to set the current hours.
- Press the **SELECT** button again; the minutes will start flashing. Use the (+) or (-) button to set the current minutes.
- Press the **ON/SEND** button to send the information or alternatively press the **SELECT** button again to exit the procedure.

### 2 - Transferring the operating mode

- To send the information to the appliance press the **ON/SEND** button.

<b>PROGRAMMATION HORLOGE</b>	<b>EINSTELLUNG DER UHR</b>	<b>PROGRAMACIÓN DEL RELOJ</b>	<b>INSTELLING KLOK</b>
<p><i>Programmation de l'horloge de la télécommande et/ou de l'appareil.</i></p>	<p><i>Einstellung der Uhr der Fernbedienung und/oder des Geräts.</i></p>	<p><i>Programación del reloj del mando a distancia y/o del aparato.</i></p>	<p><i>Instelling klok afstandsbediening en/of apparaat.</i></p>
<p><b>1 - Sélection mode de fonctionnement</b></p> <ul style="list-style-type: none"> <li>• Appuyer sur la touche <b>SELECT: CLOCK SET</b> commence à clignoter.</li> <li>• Appuyer sur les touches (+) ou (-) les deux chiffres de l'heure commencent à clignoter. À l'aide des touches (+) ou (-) programmer l'heure.</li> <li>• Appuyer de nouveau sur la touche <b>SELECT</b>, les deux chiffres des minutes commencent à clignoter. À l'aide des touches (+) ou (-) programmer les minutes.</li> <li>• Appuyer sur la touche de transmission <b>ON/SEND</b> ou appuyer de nouveau sur la touche <b>SELECT</b> pour quitter le programme.</li> </ul>	<p><b>1 - Wahl des Betriebsmodus</b></p> <ul style="list-style-type: none"> <li>• Die Taste <b>SELECT</b> drücken: <b>CLOCK SET</b> beginnt zu blinken.</li> <li>• Die Taste (+) oder (-) drücken, die Stunden beginnen zu blinken. Mit der Taste (+) oder (-) die aktuelle Uhrzeit einstellen.</li> <li>• Erneut die Taste <b>SELECT</b> drücken, die Minuten beginnen zu blinken. Mit der Taste (+) oder (-) die aktuellen Minuten einstellen.</li> <li>• Die Übertragungstaste <b>ON/SEND</b> drücken oder erneut die Taste <b>SELECT</b> drücken, um das Programm zu verlassen.</li> </ul>	<p><b>1 - Selección de la modalidad de funcionamiento</b></p> <ul style="list-style-type: none"> <li>• Pulse la tecla <b>SELECT: CLOCK SET</b> empezará a parpadear.</li> <li>• Pulse las teclas (+) o (-), las horas empezarán a parpadear. Utilice las teclas (+) o (-) para programar la hora.</li> <li>• Vuelva a pulsar la tecla <b>SELECT</b>, los minutos empezarán a parpadear. Utilice las teclas (+) o (-) para programar los minutos.</li> <li>• Pulse la tecla <b>ON/SEND</b> de transmisión o bien vuelva a pulsar la tecla <b>SELECT</b> para salir del programa.</li> </ul>	<p><b>1 - Keuze werkwijze</b></p> <ul style="list-style-type: none"> <li>• Druk op de toets <b>SELECT: CLOCK SET</b> begint te knipperen.</li> <li>• Druk op de toets (+) of (-). De uren knipperen. Gebruik de toetsen (+) en (-) om het juiste uur te regelen.</li> <li>• Druk nogmaals op de toets <b>SELECT</b>. De minuten knipperen. Gebruik de toetsen (+) en (-) om de minuten te regelen.</li> <li>• Druk op de toets <b>ON/SEND</b> of nogmaals op de toets <b>SELECT</b> om het programma te verlaten.</li> </ul>
<p><b>2 - Transmission mode de fonctionnement</b></p> <ul style="list-style-type: none"> <li>• Pour envoyer l'information à l'appareil appuyer sur la touche <b>ON/SEND</b>.</li> </ul>	<p><b>2 - Übertragung des Betriebsmodus</b></p> <ul style="list-style-type: none"> <li>• Zur Übertragung von Informationen zum Gerät die Taste <b>ON/SEND</b> drücken.</li> </ul>	<p><b>2 - Transferencia de la modalidad de funcionamiento</b></p> <ul style="list-style-type: none"> <li>• Para enviar la información al aparato pulse la tecla <b>ON/SEND</b>.</li> </ul>	<p><b>2 - Overdracht werkwijze</b></p> <ul style="list-style-type: none"> <li>• Om de informatie naar het apparaat te sturen, druk op de toets <b>ON/SEND</b>.</li> </ul>

**IMPOSTAZIONE  
DEL SET  
DESIDERATO**

**SETTING  
THE SET POINT**

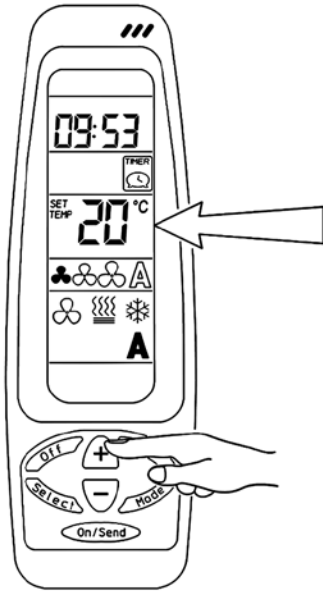

Premendo i pulsanti (+) o (-) aumentare o diminuire il valore della temperatura desiderata. Una volta impostato il valore desiderato, premere il tasto ON/SEND per trasmettere l'informazione al ventilconvettore.

Press the (+) or (-) button to increase or decrease the desired temperature value. Once having set the desired value, press the ON/SEND button to send the information to the fan coil unit.

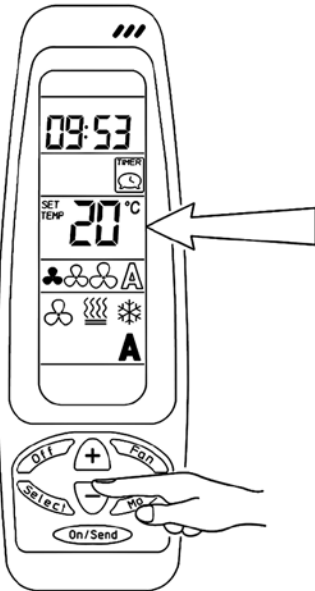

**1 - Selezione modalità di funzionamento**

- Premere i tasti (+) o (-) per modificare il set relativo alla temperatura desiderata.

**1 - Selecting the operating mode**

- Press the (+) or (-) button to modify the desired temperature set point.

**2 - Trasferimento modalità di funzionamento**

- Per inviare l'informazione all'apparecchio premere il tasto ON/SEND.

**2 - Transferring the operating mode**

- To send the information to the appliance press the ON/SEND button.

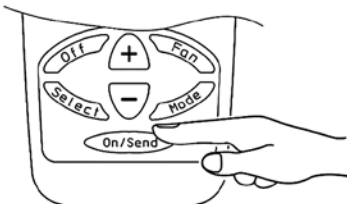

<b>PROGRAMMATION DE LA TEMPERATURE CONSIGNE VOULUE</b>	<b>EINSTELLUNG DES GEWÜNSCHTEN SOLLWERTS</b>	<b>PROGRAMACIÓN DEL SET DESEADO</b>	<b>INSTELLING VAN DE GEWENSTE SET</b>
<p>À l'aide des touches (+) ou (-) augmenter ou diminuer la température voulue. Après avoir programmé la température voulue appuyer sur la touche ON/SEND pour transmettre l'information à l'appareil.</p>	<p>Durch Drücken der Tasten (+) und (-) den gewünschten Temperaturwert erhöhen oder vermindern. Sobald der gewünschte Wert erreicht ist, die Taste ON/SEND drücken, um die Information an den Klimakonvektor zu übertragen.</p>	<p>Pulsando las teclas (+) o (-) aumente o disminuya el valor de la temperatura deseada. Una vez que se ha programado el valor deseado pulse la tecla ON/SEND para transmitir la información al ventilador convector.</p>	<p>Druk op de toetsen (+) en (-) om de gewenste temperatuur te verhogen of te verlagen. Van zodra de gewenste waarde ingesteld is, druk op de toets ON/SEND om de informatie naar de ventilator-convector te sturen.</p>
<p><b>1 - Sélection mode de fonctionnement</b></p> <ul style="list-style-type: none"> <li>• À l'aide des touches (+) ou (-) modifier la température de consigne.</li> </ul>	<p><b>1 - Wahl des Betriebsmodus</b></p> <ul style="list-style-type: none"> <li>• Mit den Tasten (+) und (-) den gewünschten Temperatur-Sollwert einstellen.</li> </ul>	<p><b>1 - Selección de la modalidad de funcionamiento</b></p> <ul style="list-style-type: none"> <li>• Pulse las teclas (+) o (-) para modificar el punto de ajuste relativo a la temperatura deseada.</li> </ul>	<p><b>1 - Keuze werkwijze</b></p> <ul style="list-style-type: none"> <li>• Druk op de toetsen (+) en (-) om de relatieve set te wijzigen in functie van de gewenste temperatuur.</li> </ul>
<p><b>2 - Transmission mode de fonctionnement</b></p> <ul style="list-style-type: none"> <li>• Pour envoyer l'information à l'appareil appuyer sur la touche ON/SEND.</li> </ul>	<p><b>2 - Übertragung des Betriebsmodus</b></p> <ul style="list-style-type: none"> <li>• Zur Übertragung von Informationen zum Gerät die Taste ON/SEND drücken.</li> </ul>	<p><b>2 - Transferencia de la modalidad de funcionamiento</b></p> <ul style="list-style-type: none"> <li>• Para enviar la información al aparato pulse la tecla ON/SEND.</li> </ul>	<p><b>2 - Overdracht werkwijze</b></p> <ul style="list-style-type: none"> <li>• Om de informatie naar het apparaat te sturen, druk op de toets ON/SEND.</li> </ul>

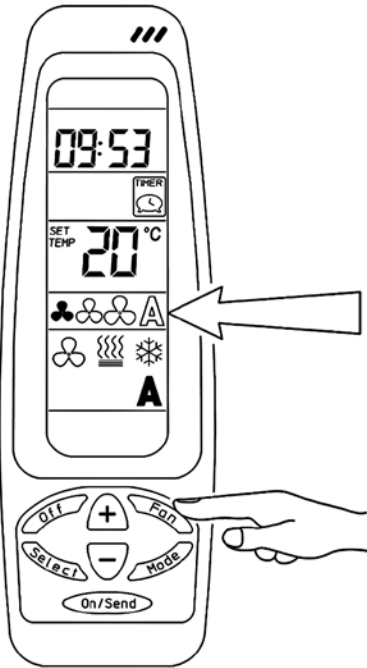

## IMPOSTAZIONE DELLA VENTILAZIONE

## SETTING THE FAN MODE

Premere il pulsante FAN per selezionare la modalità di ventilazione prescelta: ventilazione bassa, media, alta o Automatica.  
Una volta selezionata la velocità desiderata, trasferire il comando all'apparecchio utilizzando il tasto ON/SEND.

Press the FAN button to select the desired fan operating speed: low, medium, high or Automatic.  
Once having selected the desired speed, send the data to the appliance using the ON/SEND button.

### 1 - Selezione modalità di funzionamento

### 1 - Selecting the operating mode

- Velocità minima

- Low speed

- Velocità media

- Medium speed

- Velocità massima

- High speed

- Funzione automatico

- Automatic function

### 2 - Trasferimento modalità di funzionamento

### 2 - Transferring the operating mode

- Per inviare l'informazione all'apparecchio premere il tasto ON/SEND.

- To send the information to the appliance press the ON/SEND button.

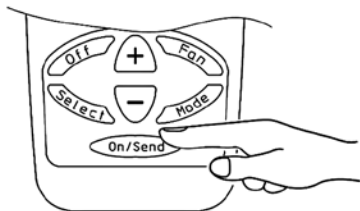
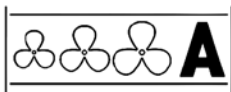
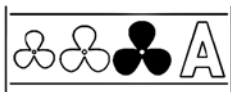
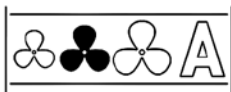
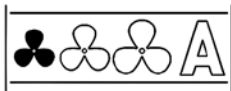

<b>PROGRAMMATION DE LA VENTILATION</b>	<b>EINSTELLUNG DER BELÜFTUNG</b>	<b>PROGRAMACIÓN DE LA VENTILACIÓN</b>	<b>INSTELLING VENTILATIE</b>
<p><i>Appuyer sur la touche FAN pour sélectionner le mode de ventilation choisi: ventilation basse, moyenne, haute ou Automatique. Une fois sélectionnée la vitesse voulue, transférer la commande à l'appareil à l'aide de la touche ON/SEND.</i></p>	<p><i>Durch Drücken der Taste FAN den gewünschten Belüftungsmodus einstellen: niedrige, mittlere hohe Ventilator Drehzahl oder Automatikbetrieb. Sobald die gewünschte Drehzahl eingestellt ist, den Befehl mit der Taste ON/SEND an das Gerät übertragen.</i></p>	<p><i>Pulse el pulsador FAN para seleccionar la modalidad de ventilación escogida ventilación baja, media, alta o automática. Una vez seleccionada la velocidad deseada, transmite la orden al aparato utilizando la tecla ON/SEND.</i></p>	<p><i>Druk op de knop FAN om de gewenste ventilatiemodus te selecteren: laag, matig, hoog of Automatisch. Van zodra de gewenste snelheid ingesteld werd, wordt de informatie met behulp van de toets ON/SEND verstuurd van de afstandsbediening naar het apparaat.</i></p>
<p><b>1 - Sélection mode de fonctionnement</b></p> <ul style="list-style-type: none"> <li>• <i>Petite vitesse</i></li> <li>• <i>Moyenne vitesse</i></li> <li>• <i>Grande vitesse</i></li> <li>• <i>Fonction automatique</i></li> </ul>	<p><b>1 - Wahl des Betriebsmodus</b></p> <ul style="list-style-type: none"> <li>• <i>Min. Drehzahl</i></li> <li>• <i>Mittlere Drehzahl</i></li> <li>• <i>Max. Drehzahl</i></li> <li>• <i>Automatikbetrieb</i></li> </ul>	<p><b>1 - Selección de la modalidad de funcionamiento</b></p> <ul style="list-style-type: none"> <li>• <i>Velocidad mínima</i></li> <li>• <i>Velocidad media</i></li> <li>• <i>Velocidad máxima</i></li> <li>• <i>Función automático</i></li> </ul>	<p><b>1 - Keuze werkwijze</b></p> <ul style="list-style-type: none"> <li>• <i>Minimale snelheid</i></li> <li>• <i>Matig snelheid</i></li> <li>• <i>Maximale snelheid</i></li> <li>• <i>Automatische functie</i></li> </ul>
<p><b>2 - Transmission mode de fonctionnement</b></p> <ul style="list-style-type: none"> <li>• <i>Pour envoyer l'information à l'appareil appuyer sur la touche ON/SEND.</i></li> </ul>	<p><b>2 - Übertragung des Betriebsmodus</b></p> <ul style="list-style-type: none"> <li>• <i>Zur Übertragung von Informationen zum Gerät die Taste ON/SEND drücken.</i></li> </ul>	<p><b>2 - Transferencia de la modalidad de funcionamiento</b></p> <ul style="list-style-type: none"> <li>• <i>Para enviar la información al aparato pulse la tecla ON/SEND.</i></li> </ul>	<p><b>2 - Overdracht werkwijze</b></p> <ul style="list-style-type: none"> <li>• <i>Om de informatie naar het apparaat te sturen, druk op de toets ON/SEND.</i></li> </ul>

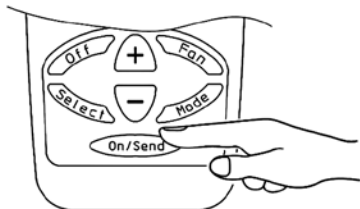
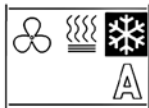
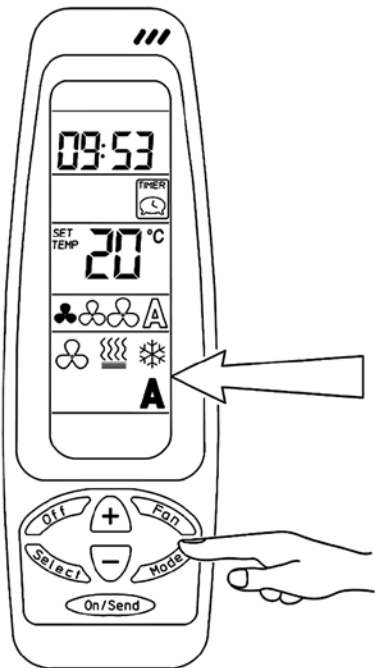

## MODALITÀ DI FUNZIONAMENTO

Premere il pulsante **MODE** per selezionare la modalità di funzionamento desiderata:

- Ventilazione
- Riscaldamento
- Raffrescamento
- Automatico (una volta impostata la temperatura desiderata, l'apparecchio sceglierà in automatico la modalità riscaldamento o raffrescamento in base alla temperatura ambiente rilevata. Tale funzione può essere utilizzata nel caso di unità a 4 tubi con fluidi caldo e freddo sempre disponibili).

### 1 - Selezione modalità di funzionamento

- Ventilazione
- Riscaldamento
- Raffrescamento
- Automatico

### 2 - Trasferimento modalità di funzionamento

- Per inviare l'informazione all'apparecchio premere il tasto **ON/SEND**.

## OPERATING MODES

Press the **Mode** button to select the desired operating mode:

- Fan
- Heating
- Cooling
- Automatic (once the desired temperature has been set the appliance automatically selects heating or cooling mode based on the ambient temperature measured. This function can be used on 4-pipe units with hot and cold fluids always available).

### 1 - Selecting the operating mode

- Fan
- Heating
- Cooling
- Automatic

### 2 - Transferring the operating mode

- To send the information to the appliance press the **ON/SEND** button.

<b>MODE DE FONCTIONNEMENT</b>	<b>BETRIEBSMODUS</b>	<b>MODALIDAD DE FUNCIONAMIENTO</b>	<b>WERKWIJZE</b>
<p>Appuyer sur la touche Mode pour sélectionner le mode de fonctionnement voulu:</p> <ul style="list-style-type: none"> <li>• Ventilation</li> <li>• Chauffage</li> <li>• Refroidissement</li> <li>• Automatique (après avoir programmé la température voulu l'appareil choisit automatiquement le mode de chauffage ou de refroidissement selon la température ambiante relevée. Cette fonction peut être utilisée en cas d'unité à 4 tubes avec des fluides chaud et froid toujours disponibles).</li> </ul>	<p>Mit der Taste MODE den gewünschten Betriebs-modus wählen:</p> <ul style="list-style-type: none"> <li>• Belüftung</li> <li>• Heizbetrieb</li> <li>• Kühlbetrieb</li> <li>• Automatikbetrieb (nachdem die gewünschte Temperatur eingestellt wurde, stellt sich das Gerät auf Grundlage der gemessenen Raumtemperatur automatisch auf Heiz- oder Kühl-modus. Diese Funktion kann in 4-Leiter-Anlagen mit jederzeit verfügbarer warmer und kalter Flüssigkeit genutzt werden).</li> </ul>	<p>Pulse el pulsador MODE para seleccionar la modalidad de funcionamiento deseada:</p> <ul style="list-style-type: none"> <li>• Ventilación</li> <li>• Calentamiento</li> <li>• Enfriamiento</li> <li>• Automático (una vez que se ha programado la temperatura deseada el aparato escogerá en automático la modalidad calentamiento o enfriamiento en base a la temperatura ambiente recogida. Dicha función se puede usar en el caso de una unidad con 4 tubos con fluidos caliente y enfriamiento siempre disponibles).</li> </ul>	<p>Druk op de knop MODE om de gewenste werkwijze te selecteren:</p> <ul style="list-style-type: none"> <li>• Ventilatie</li> <li>• Verwarming</li> <li>• Afkoeling</li> <li>• Automatisch (van zodra de gewenste temperatuur ingesteld is, zal het apparaat vanzelf de functie verwarming of afkoeling instellen in functie van de gemeten omgevingstemperatuur. Deze functie is mogelijk in installaties met 4 buizen waarin de warme en koude stromen altijd beschikbaar zijn).</li> </ul>
<p><b>1 - Sélection mode de fonctionnement</b></p> <ul style="list-style-type: none"> <li>• Ventilation</li> <li>• Chauffage</li> <li>• Refroidissement</li> <li>• Automatique</li> </ul>	<p><b>1 - Wahl des Betriebsmodus</b></p> <ul style="list-style-type: none"> <li>• Belüftung</li> <li>• Heizbetrieb</li> <li>• Kühlbetrieb</li> <li>• Automatikbetrieb</li> </ul>	<p><b>1 - Selección de la modalidad de funcionamiento</b></p> <ul style="list-style-type: none"> <li>• Ventilación</li> <li>• Calentamiento</li> <li>• Enfriamiento</li> <li>• Automático</li> </ul>	<p><b>1 - Keuze werkwijze</b></p> <ul style="list-style-type: none"> <li>• Ventilatie</li> <li>• Verwarming</li> <li>• Afkoeling</li> <li>• Automatisch</li> </ul>
<p><b>2 - Transmission mode de fonctionnement</b></p> <ul style="list-style-type: none"> <li>• Pour envoyer l'information à l'appareil appuyer sur la touche ON/SEND.</li> </ul>	<p><b>2 - Übertragung des Betriebsmodus</b></p> <ul style="list-style-type: none"> <li>• Zur Übertragung von Informationen zum Gerät die Taste ON/SEND drücken.</li> </ul>	<p><b>2 - Transferencia de la modalidad de funcionamiento</b></p> <ul style="list-style-type: none"> <li>• Para enviar la información al aparato pulse la tecla ON/SEND.</li> </ul>	<p><b>2 - Overdracht werkwijze</b></p> <ul style="list-style-type: none"> <li>• Om de informatie naar het apparaat te sturen, druk op de toets ON/SEND.</li> </ul>

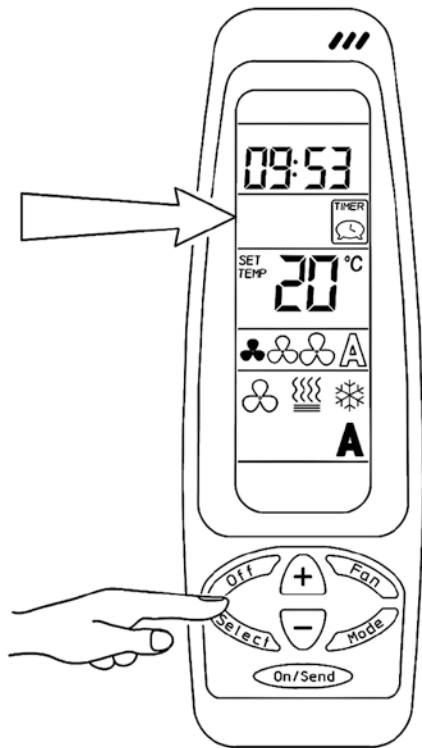

## TIMER

**IMPORTANTE:** se non vengono schiacciati tasti per un tempo superiore a 10 secondi, il comando esce dal programma di impostazione e torna allo stato di riposo.

### 1 - Selezione modalità di funzionamento

#### IMPOSTAZIONE ORA DI AVVIAMENTO:

- Premere il tasto **SELECT** due volte. La scritta **PROGRAM & START** lampeggiante apparirà sul display.
- Premere i tasti (+) o (-), le ore inizieranno a lampeggiare. Per impostare l'ora utilizzare i tasti (+) o (-).
- Premere il tasto **SELECT**, i minuti inizieranno a lampeggiare. Per impostare i minuti utilizzare i tasti (+) o (-).

## TIMER

**IMPORTANT:** if no button is pressed for more than 10 seconds, the remote control exits the setting procedure and returns to standby status.

### 1 - Selecting the operating mode

#### SETTING THE START TIME:

- Press the **SELECT** button twice. The message **PROGRAM & START** will flash on the display.
- Press the (+) or (-) button; the hours will start flashing. To set the hours, use the (+) and (-) buttons.
- Press the **SELECT** button; the minutes will start flashing. To set the minutes, use the (+) and (-) buttons.

TIMER	TIMER	TIMER	TIMER
<p><b>IMPORTANT:</b> si on n'appuie sur aucune touche, au bout de 10 secondes la télécommande quitte la programmation et passe à l'état de repos.</p>	<p><b>WICHTIG:</b> wenn für eine Dauer von mehr als 10 Sekunden keine Taste gedrückt wird, verlässt die Fernbedienung den Programmier-modus und kehrt in den Ruhezustand zurück.</p>	<p><b>IMPORTANTE:</b> si no se pulsian teclas durante un tiempo superior a 10 segundos, el mando sale del programa de programación y vuelve al estado de reposo.</p>	<p><b>BELANGRIJK:</b> indien langer dan 10 seconden niet op de toetsen gedrukt wordt, verlaat de bediening het programma van de instellingen en wordt teruggegaan naar de ruststand.</p>
<p><b>1 - Sélection mode de fonctionnement</b></p>	<p><b>1 - Wahl des Betriebsmodus</b></p>	<p><b>1 - Selección de la modalidad de funcionamiento</b></p>	<p><b>1 - Keuze werkwijze</b></p>
<p><u>PROGRAMMATION</u> <u>HEURE DE MISE EN MARCHÉ:</u></p>	<p><u>EINSTELLUNG DER EINSCHALTZEIT:</u></p>	<p><u>PROGRAMACIÓN</u> <u>DE LA HORA DE PUESTA EN MARCHA:</u></p>	<p><u>INSTELLING STARTUUR:</u></p>
<ul style="list-style-type: none"> <li>• Appuyer deux fois sur la touche SELECT. PROGRAM &amp; START clignote sur l'afficheur.</li> <li>• Appuyer sur la touche (+) ou (-), les deux chiffres de l'heure commencent à clignoter. Pour programmer l'heure utiliser les touches (+) ou (-).</li> <li>• Appuyer sur la touche SELECT les deux chiffres des minutes commencent à clignoter. A l'aide des touches (+) ou (-) programmer les minutes.</li> </ul>	<ul style="list-style-type: none"> <li>• Zweimal die Taste SELECT drücken. Am Display erscheint die blinkende Aufschrift PROGRAM &amp; START.</li> <li>• Die Taste (+) oder (-) drücken, die Stunden beginnen zu blinken. Mit der Taste (+) oder (-) die Uhrzeit einstellen.</li> <li>• Erneut die Taste SELECT drücken, die Minuten beginnen zu blinken. Mit der Taste (+) oder (-) die Minuten einstellen.</li> </ul>	<ul style="list-style-type: none"> <li>• Pulse la tecla SELECT dos veces. En la pantalla aparecerá PROGRAM &amp; START parpadeante.</li> <li>• Pulse la tecla (+) o (-), las horas empezarán a parpadear. Para programar la hora use las teclas (+) y (-).</li> <li>• Pulse la tecla SELECT, los minutos empezarán a parpadear. Para programar los minutos use las teclas (+) y (-).</li> </ul>	<ul style="list-style-type: none"> <li>• Druk tweemaal op de toets SELECT. Het opschrift PROGRAM &amp; START knippert op de display.</li> <li>• Druk op (+) of (-). De uren knipperen. Gebruik de toetsen (+) en (-) om het uur te regelen.</li> <li>• Druk op de toets SELECT. De minuten knipperen. Gebruik de toetsen (+) en (-) om de minuten te regelen.</li> </ul>

PROGRAM STOP 

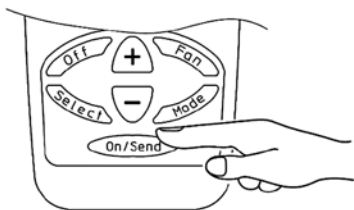
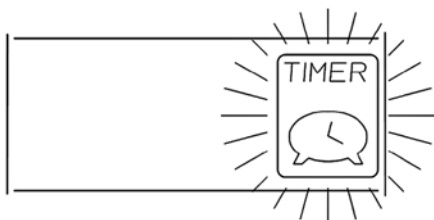

### IMPOSTAZIONE ORA DI SPEGNIMENTO:

- Premere il tasto **SELECT**. La scritta **PROGRAM & STOP** lampeggiante apparirà sul display.
- Premere i tasti (+) o (-), le ore inizieranno a lampeggiare. Per impostare l'ora utilizzare i tasti (+) o (-).
- Premere il tasto **SELECT**, i minuti inizieranno a lampeggiare. Per impostare i minuti utilizzare i tasti (+) o (-).
- Premere il tasto **SELECT**, il simbolo del **TIMER** inizierà a lampeggiare; l'impostazione **TIMER** sarà quella selezionata in precedenza. Ogni volta che si modifica l'impostazione **TIMER ON** o **OFF**, il simbolo di trasmissione lampeggia.

Utilizzando i tasti (+) o (-), selezionare **TIMER ON** (inserito) o **TIMER OFF** (disinserito).

**TIMER OFF**  
Il **TIMER** è disinserito; inviando l'informazione all'apparecchio premendo il tasto **ON/SEND** si escluderà la funzione **TIMER**.

**TIMER ON**  
Il **TIMER** è inserito; inviando l'informazione all'apparecchio premendo il tasto **ON/SEND** verrà attivata la funzione **TIMER** con gli orari di funzionamento precedentemente selezionati.

Una volta impostato il **TIMER ON**, l'apparecchio ripeterà sempre il ciclo. Per interrompere il ciclo impostato, selezionare **TIMER OFF**. Per modificare il ciclo impostato, selezionare **TIMER ON**.

### 2 - Trasferimento modalità di funzionamento

- Per inviare l'informazione all'apparecchio premere il tasto **ON/SEND**.

### SETTING THE STOP TIME:

- Press the **SELECT** button. The message **PROGRAM & STOP** will flash on the display.
- Press the (+) or (-) button; the hours will start flashing. To set the hours, use the (+) and (-) buttons.
- Press the **SELECT** button; the minutes will start flashing. To set the minutes, use the (+) and (-) buttons.
- Press the **SELECT** button, the **TIMER** symbol will start flashing; the **TIMER** settings will be those previously set. Whenever the **TIMER ON** or **OFF** settings are modified, the transmission symbols will flash.

Use the (+) or (-) to select **TIMER ON** or **TIMER OFF**.

**TIMER OFF**  
The **TIMER** is off; sending the information to the appliance by pressing the **On/Send** button disables the **TIMER** function.

**TIMER ON**  
The **TIMER** is on; sending the information to the appliance by pressing the **On/Send** button activates the **TIMER** function based on the times set previously.

Once the **TIMER ON** function has been selected, the appliance will always repeat the same cycle. To stop the set cycle, select **TIMER OFF**. To modify the set cycle, select **TIMER ON**.

### 2 - Transferring the operating mode

- To send the information to the appliance press the **ON/SEND** button.

**PROGRAMMATION  
HEURE D'ARRÊT:**

- Appuyer sur la touche **SELECT**. **PROGRAM & STOP** clignote sur l'afficheur.
- Appuyer sur la touche (+) ou (-) les deux chiffres de l'heure commencent à clignoter. Programmer les heures à l'aide des touches (+) et (-).
- Appuyer sur la touche **SELECT** les deux chiffres des minutes commencent à clignoter. Programmer les minutes à l'aide des touches (+) et (-).
- Appuyer sur la touche **SELECT** le symbole du **TIMER** commence à clignoter; la programmation faite précédemment s'affiche. Chaque fois qu'on modifie la programmation **TIMER ON** ou **OFF** le symbole de transmission clignote.

À l'aide des touches (+) et (-) sélectionner **TIMER ON** (activé) ou **TIMER OFF** (désactivé).

**TIMER OFF**

Le **TIMER** est désactivé; en envoyant l'information à l'appareil à l'aide de la touche **ON/SEND** on exclut la fonction **TIMER**.

**TIMER ON** Le **TIMER** est activé; en envoyant l'information à l'appareil à l'aide de la touche **ON/SEND** la fonction **TIMER** est activée avec les horaires de fonctionnement précédemment sélectionnés.

Une fois programmé **TIMER ON** l'appareil répète toujours le cycle. Pour interrompre le cycle programmé, sélectionner **TIMER OFF**. Pour modifier le cycle programmé, sélectionner **TIMER ON**.

**2 - Transmission  
mode de fonctionnement**

- Pour envoyer l'information à l'appareil appuyer sur la touche **ON/SEND**.

**EINSTELLUNG  
DER AUSSCHALTZEIT:**

- Die Taste **SELECT** drücken. Am Display erscheint die blinkende Aufschrift **PROGRAM & STOP**.
- Die Taste (+) oder (-) drücken, die Stunden beginnen zu blinken. Mit der Taste (+) oder (-) die Uhrzeit einstellen.
- Erneut die Taste **SELECT** drücken, die Minuten beginnen zu blinken. Mit der Taste (+) oder (-) die Minuten einstellen.
- Die Taste **SELECT** drücken; das **TIMER**-Symbol beginnt zu blinken. Die **TIMER**-Einstellung ist die zuvor gewählte. Jedes Mal, wenn der **TIMER** ein- oder ausgeschaltet (**ON** oder **OFF**) wird, beginnt das Übertragungs-Symbol zu blinken.

Mit den Tasten (+) und (-) entweder **TIMER ON** (eingeschaltet) oder **TIMER OFF** (ausgeschaltet) einstellen.

**TIMER OFF**

Der **TIMER** ist ausgeschaltet; wird diese Information an das Gerät übertragen, wird nach Drücken der Taste **ON/SEND** die **TIMER**-Funktion ausgeschlossen.

**TIMER ON**

Der **TIMER** ist eingeschaltet; wird diese Information an das Gerät übertragen, wird nach Drücken der Taste **ON/SEND** die **TIMER**-Funktion zu den zuvor eingestellten Uhrzeiten aktiviert.

Nachdem **TIMER ON** eingestellt wurde, wiederholt das Gerät diesen Zyklus ständig. Um diesen Zyklus zu unterbrechen, **TIMER OFF** einstellen. Um den eingestellten Zyklus zu verändern, **TIMER ON** einstellen.

**2 - Übertragung  
des Betriebsmodus**

- Zur Übertragung von Informationen zum Gerät die Taste **ON/SEND** drücken.

**PROGRAMACIÓN  
DE LA HORA DE APAGADO:**

- Pulse la tecla **SELECT**. En la pantalla aparecerá **PROGRAM & STOP** parpadeante.
- Pulse la tecla (+) o (-), las horas empezarán a parpadear. Para programar la hora use las teclas (+) y (-).
- Pulse la tecla **SELECT**, los minutos empezarán a parpadear. Para programar los minutos use las teclas (+) y (-).
- Pulse la tecla **SELECT**, el símbolo del **TIMER** empezará a parpadear; la programación **TIMER** será la seleccionada con anterioridad. Cada vez que se modifica la programación **TIMER ON** o **OFF**, el símbolo de transmisión parpadea.

Usando las teclas (+) y (-), seleccione **TIMER ON** (insertado) o **TIMER OFF** (no insertado).

**TIMER OFF**

El **TIMER** no está insertado; enviando la información al aparato pulsando la tecla **ON/SEND** se excluirá la función **TIMER**.

**TIMER ON**

El **TIMER** está insertado; enviando la información al aparato pulsando la tecla **ON/SEND** se activará la función **TIMER** con los horarios de funcionamiento anteriormente seleccionados.

Una vez programado el **TIMER ON**, el aparato repetirá siempre el ciclo. Para interrumpir el ciclo programado, seleccionar **TIMER OFF**. Para modificar el ciclo programado, seleccionar **TIMER ON**.

**2 - Transferencia  
de la modalidad  
de funcionamiento**

- Para enviar la información al aparato pulse la tecla **ON/SEND**.

**INSTELLING  
UITSCHAKELUUR:**

- Druk op de toets **SELECT**. Het opschrift **PROGRAM & STOP** knippert op de display.
- Druk op (+) of (-). De uren knipperen. Gebruik de toetsen (+) en (-) om het uur te regelen.
- Druk op de toets **SELECT**. De minuten knipperen. Gebruik de toetsen (+) en (-) om de minuten te regelen.
- Druk op de toets **SELECT**. Het symbool van de **TIMER** knippert. De instelling van de **TIMER** is de eerder geselecteerde instelling. Telkens wanneer de instelling van de **TIMER** op **ON** of **OFF** gezet wordt, knippert het symbool van de overdracht. Gebruik de toetsen (+) en (-). Selecteer **TIMER ON** (aan) of **TIMER OFF** (uit).

**TIMER OFF**

De **TIMER** is uitgeschakeld; door de informatie naar het apparaat te sturen met behulp van de toets **ON/SEND**, wordt de functie van de **TIMER** uitgesloten.

**TIMER ON**

De **TIMER** is ingeschakeld; door de informatie naar het apparaat te sturen met behulp van de toets **ON/SEND**, wordt de functie van de **TIMER** ingeschakeld met de eerder geselecteerde werkingstijden.

Van zodra **TIMER ON** ingesteld werd, zal het apparaat de cyclus blijven herhalen. Om de ingestelde cyclus te onderbreken, selecteer **TIMER OFF**. Om de ingestelde cyclus te wijzigen, selecteer **TIMER ON**.

**2 - Overdracht werkwijze**

- Om de informatie naar het apparaat te sturen, druk op de toets **ON/SEND**.

**APPLICAZIONE SONDA ARIA  
AIR PROBE APPLICATION  
POSITIONNEMENT DE LA SONDE DE TEMPERATURE AIR  
ANWENDUNG DES LUFTFÜHLERS  
APLICACIÓN SONDA AIRE  
AANBRENGEN LUCHTSONDE**

**MOBILE VERTICALE  
VERTICAL CASING  
CARROSSERIE VERTICALE  
SENKRECHTES GEHÄUSE  
MÓVIL VERTICAL  
VERTICAAL MEUBEL**

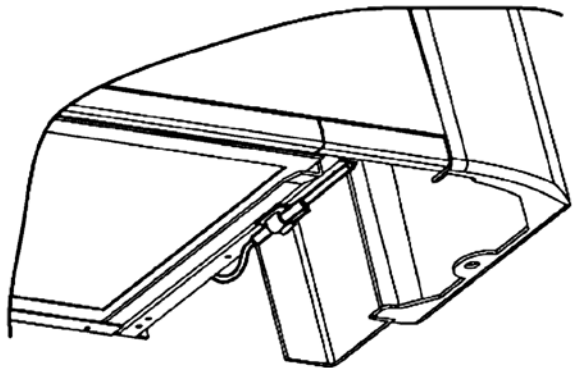
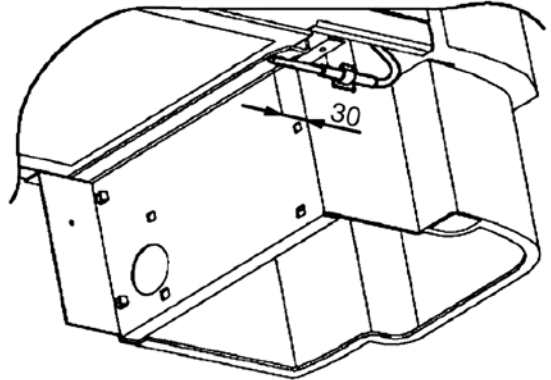

**INCASSO / MOBILE ORIZZONTALE  
CONCEALED / HORIZONTAL CASING  
A ENCASTRER  
CARROSSERIE HORIZONTAL  
EINBAU / WAAGRECHTES GEHÄUSE  
EMPOTRADO / MÓVIL HORIZONTAL  
INBOUW / HORIZONTAL MEUBEL**

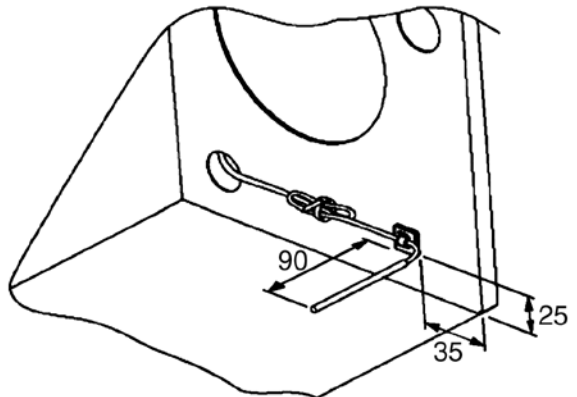

**DIMA DI FORATURA  
DRILLING JIG  
GABARIT DE PERCAGE  
BOHRSCABLONE  
ESCANTILLÓN PARA PERFORAR  
BOORSJABLOON**

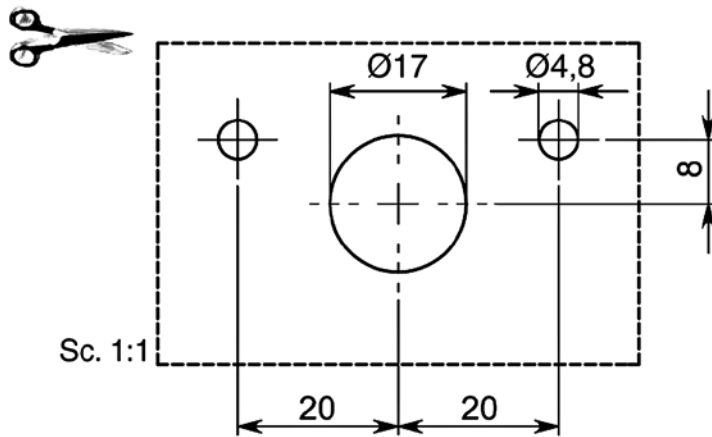

**Fig. 1 / Abb. 1**

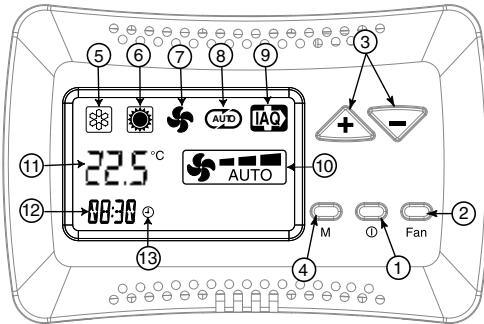

**COMANDO  
A PARETE T-MB  
COD. 9066331E**

**– Note Generali –**

**T-MB  
WALL-MOUNTED  
CONTROLLER  
CODE 9066331E**

**– General Notes –**

**T-MB** è un comando per installazione a parete collegabile ad apparecchi cassette o ventilconvettori equipaggiati di scheda elettronica MB e collegati ad un network RS485.

The **T-MB** is a wall-mounted controller that can be connected to fan coils fitted with the MB electronic board and connected in an RS485 network

Con il comando è possibile (Fig. 1):

The controller features the following functions (Fig. 1):

- 1) accendere e spegnere l'apparecchio
- 2) impostare la velocità del ventilatore
- 3) impostare il Set di temperatura desiderato
- 4) impostare la modalità di funzionamento desiderata

- 1) switch the appliance on and off
- 2) set the fan speed
- 3) temperature set
- 4) setting the operating mode

Segnalazioni del Comando (Fig. 1):

Control panel symbol (Fig. 1):

- 5) Raffrescamento
- 6) Riscaldamento
- 7) Ventilazione
- 8) Funzionamento automatico
- 9) Segnalazione Resistenza attiva
- 10) Ventilazione impostata
- 11) Temperatura ambiente / SET / OFF
- 12) Orologio
- 13) Timer attivo

- 5) Cooling mode
- 6) Heating mode
- 7) Fan
- 8) Automatic mode
- 9) Active resistance signaling
- 10) Set Ventilation
- 11) Environment temperature measured / SET / OFF
- 12) Clock
- 13) Timer active



**LEGGERE  
ATTENTAMENTE  
IL PRESENTE MANUALE  
PRIMA  
DI EFFETTUARE  
L'INSTALLAZIONE  
ED USARE IL COMANDO**



**READ  
THIS USER MANUAL CARE-  
FULLY  
BEFORE  
INSTALLING AND USING  
THE CONTROLLER**

**COMMANDE  
MURALE T-MB  
CODE 9066331E**

**– Notes Generales –**

**T-MB** est une commande pour installation murale pouvant être reliée à des ventilo-convecteurs équipés de carte électronique MB et connectés à un network RS485.

La commande permet de (Fig. 1):

- 1) allumer et éteindre l'appareil
- 2) programmer la vitesse du ventilateur
- 3) configurer le réglage de température désiré
- 4) configurer la modalité de fonctionnement désirée

Signalisations du Commande (Fig. 1):

- 5) Rafraîchissement
- 6) Chauffage
- 7) Ventilation
- 8) Modalité automatique
- 9) Résistance électrique active
- 10) Ventilation programmé
- 11) Température ambiante mesurée / SET / OFF
- 12) Horloge
- 13) Temporisateur actif



**NOUS VOUS  
RECOMMANDONS  
DE LIRE ATTENTIVEMENT  
CES NOTICE D'UTILISATION  
AVANT D'EFFECTUER  
L'INSTALLATION ET  
UTILISER LA COMMANDE**

**WANDSTEUERGERÄT  
T-MB  
ART. NR. 9066331E**

**– Allgemeine  
anmerkungen –**

Das **T-MB** ist ein Steuergerät für eine an Geräte, Kassetten oder Klimakonvektoren, die mit der Elektronikkarte MB ausgestattet und an ein Netzwerk RS485 angeschlossen sind, anschließbare Wandinstallation.

Mit dem Steuergerät kann (Abb. 1):

- 1) das Gerät ein- und ausgeschaltet werden
- 2) die Ventilator-geschwindigkeit eingestellt werden
- 3) der gewünschte Temperatursatz eingestellt werden
- 4) die gewünschte Funktionsweise eingestellt werden

Symbole der Steuertafel (Abb. 1):

- 5) Kühlbetrieb
- 6) Heizbetrieb
- 7) Belüftung
- 8) Automatikbetrieb
- 9) Elektrischer Heizwiderstand signal aktive
- 10) Einstellung Gebläse
- 11) Gemessene Umgebungstemperatur/SET/OFF
- 12) Uhr
- 13) Timer aktiv



**VOR DER INSTALLATION  
UND VOR DEM  
GEBRAUCH DES  
STEUERGERÄTS DIESES  
HANDBUCH  
AUFMERKSAM LESEN**

**CONTROL  
DE PARED T-MB  
CÓD. 9066331E**

**– Notas Generales –**

El **T-MB** es un control para instalaciones de pared que se puede conectar a aparatos de cassette o de tipo ventilador convector equipados con tarjeta electrónica MB y conectados a una red del tipo RS485.

Con este control es posible (Fig. 1):

- 1) encender y apagar el aparato
- 2) programar la velocidad del ventilador
- 3) programar la Gama de temperaturas deseada
- 4) programar la modalidad de funcionamiento deseada

Señalizaciones panel de mados (Fig. 1):

- 5) Refrigeración
- 6) Calefacción
- 7) Ventilación
- 8) Funcionamiento automático
- 9) Resistencia eléctrica activada
- 10) Ventilación configurada
- 11) Temperatura ambiente medida / SET / OFF
- 12) Reloj
- 13) Temporizador activo



**LEER ATENTAMENTE  
EL PRESENTE MANUAL  
ANTES DE REALIZAR  
LA INSTALACIÓN  
Y DE USAR  
EL CONTROL**

**COMMANDO  
AAN WAND T-MB  
CODE 9066331E**

**– Algemene  
aantekeningen –**

De **T-MB** is een commando voor installatie aan de wand dat verbonden kan worden aan apparaten cassettes of ventilator-convektors die uitgerust zijn met elektronische MB-kaart en verbonden zijn met een RS485-netwerk.

Met het commando is het mogelijk om (Fig. 1):

- 1) het apparaat aan en uit te doen
- 2) de snelheid van de ventilator in te stellen
- 3) de gewenste Set van temperatuur in te stellen
- 4) de gewenste werkings-modaliteit in te stellen

Signal Command (Fig. 1):

- 5) Koelfunctie
- 6) Verwarmingsfunctie
- 7) Ventilatie
- 8) Functie automatische
- 9) Elektrische weerstand actief
- 10) Ventilatie set
- 11) Ruimtetemperatuur / SET / OFF
- 12) Klok
- 13) Actieve Timer



**AANDACHTIG DEZE  
HANDLEIDING LEZEN  
VOORDAT U  
DE INSTALLATIE  
UITVOERT EN HET  
COMMANDO GEBRUIKT**

## INSTALLAZIONE COMANDO

## CONTROL INSTALLATION

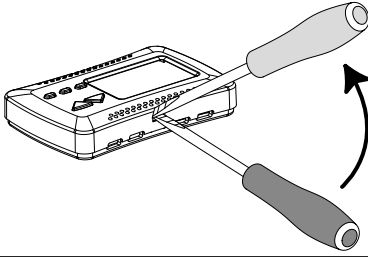

Separare la parte frontale del comando dalla piastra posteriore premendo, con un cacciavite, la linguetta di bloccaggio posta sulla parte superiore del comando.

Separate the front of the controller from the rear plate by using a screwdriver to press the locking tongue on the top of the controller.

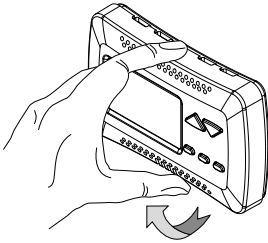

Posizionare il pannello posteriore sul muro e segnare i punti di fissaggio.

Place the rear plate on the wall and mark the mounting holes.

Predisporre i fori, posizionare i tasselli nel muro e bloccare il pannello con viti.

Drill the holes, insert the screw plugs in the wall and fasten the plate with screws.

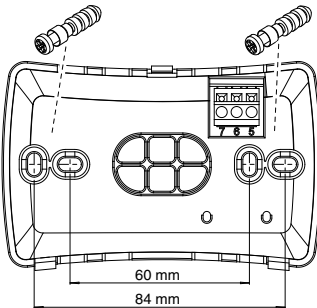

Eseguire i collegamenti elettrici come indicato dallo schema elettrico riportato sulla pagina successiva.

Make the electrical connections as shown in the wiring diagram on the following page.

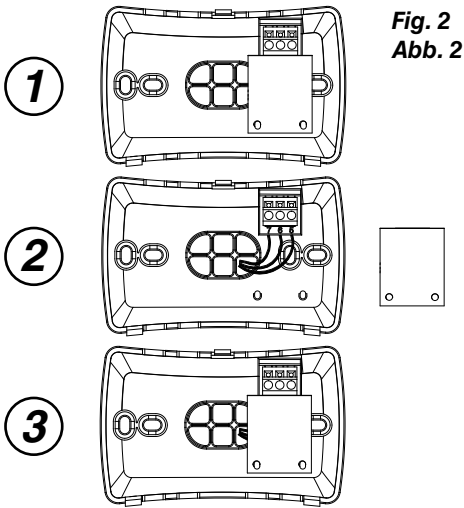

### ATTENZIONE!

### ATTENTION!

Per eseguire i collegamenti elettrici al comando **T-MB** occorre rimuovere la protezione isolante dal morsetto.

To carry out the electrical connections to the **T-MB** control, remove the insulated protection device from the clamp.

Una volta eseguiti i collegamenti elettrici riposizionare la protezione come da Fig. 2.

Once the electrical connections are completed, replace the protection device, as in Fig. 2.

Rimontare la parte frontale del comando inserendo prima le due linguette presenti nella parte inferiore; quindi chiudere il comando facendo scattare la linguetta superiore.

Reassemble the front part of the control, placing the two flaps located on the lower side and then close the control, by making the upper flap click.

<b>INSTALLATION DE LA COMMANDE</b>	<b>STEUERGERÄT- INSTALLATION</b>	<b>INSTALACIÓN CONTROL</b>	<b>INSTALLATIE COMMANDO</b>
<i>Retirer le capot avant de la commande en appuyant, à l'aide d'un tournevis, sur la languette de blocage placée sur la partie supérieure de la commande.</i>	<i>Die Vorderseite des Steuergeräts durch Druck mit einem Schraubenzieher auf die im oberen Teil des Steuergeräts angebrachte Verriegelungszunge abtrennen.</i>	<i>Separar la parte frontal del control de la placa trasera presionando con un destornillador la lengüeta de bloqueo situada en la parte superior del control.</i>	<i>Het voorgedeelte van het commando scheiden van de achterplaat door, met een schroevendraaier, op het blokkeerlijpje dat zich op het bovengedeelte bevindt van het commando te drukken.</i>
<i>Positionner le panneau arrière sur le mur et marquer les points de fixation.</i>	<i>Die hintere Tafel an der Wand positionieren und die Befestigungsstellen markieren.</i>	<i>Situar el panel trasero en la pared y trazar los puntos de fijación.</i>	<i>Het achterpaneel op de muur zetten en de bevestigingspunten aftekenen.</i>
<i>Percer les trous, placer les chevilles dans le mur et bloquer le panneau avec les vis.</i>	<i>Die Löcher vorbereiten, die Dübel in der Wand positionieren und die Tafel mit den Schrauben befestigen.</i>	<i>Realizar los orificios, colocar los tojinos en la pared y bloquear el panel con tornillos.</i>	<i>De gaten maken, de pluggen in de muur plaatsen en het paneel met schroeven blokkeren.</i>
<i>Effectuer les raccordements électriques comme indiqué dans le schéma électrique (voir page suivante).</i>	<i>Die Elektroanschlüsse gemäß dem auf der nächsten Seite angegebenen Schaltplan vornehmen.</i>	<i>Realizar las conexiones eléctricas como se indica en el esquema eléctrico que se encuentra en las páginas siguientes.</i>	<i>De elektrische verbindingen uitvoeren zoals aangegeven wordt door het elektrische schema dat op de volgende pagina's gegeven wordt.</i>
<b><u>ATTENTION!</u></b>	<b><u>ACHTUNG!</u></b>	<b><u>ATENCIÓN!</u></b>	<b><u>OPGELET!</u></b>
<i>Pour réaliser les branchements électriques de la commande <b>T-MB</b>, retirer la protection isolante de la borne.</i>	<i>Zur Durchführung der Verbindungen zur Steuerung <b>T-MB</b> müssen die Schutzisolierungen von den Klemmen abgenommen werden.</i>	<i>Para efectuar las conexiones eléctricas del mando <b>T-MB</b> es preciso quitar la protección aislante del borne.</i>	<i>Om de elektrische aansluitingen op de bediening <b>T-MB</b> uit te voeren, moet de isolerende bescherming van de klem gehaald worden.</i>
<i>Une fois réalisés les branchements électriques, repositionner la protection comme cela est illustré dans la <b>Fig. 2</b>.</i>	<i>Wenn die elektrischen Verbindungen vorgenommen worden sind, setzen Sie die Schutzvorrichtungen wie in <b>Abb. 2</b> gezeigt wieder ein.</i>	<i>Una vez efectuadas las conexiones eléctricas, vuelva a poner la protección como se ilustra en la <b>Fig. 2</b>.</i>	<i>Zodra de elektrische aansluitingen uitgevoerd zijn, herpositioneer de bescherming zoals aangegeven in <b>Fig. 2</b>.</i>
<i>Remonter la partie frontale de la commande en insérant tout d'abord les deux languettes présentes dans la partie inférieure puis fermer la commande en déclinchant la languette supérieure.</i>	<i>Bauen Sie das Stirnteil der Steuerung wieder an, indem sie zuerst die beiden Laschen im unteren Teil einsetzen und dann die Steuerung schließen, indem sie die obere Lasche einrasten lassen.</i>	<i>Monte de nuevo la parte frontal del mando introduciendo en primer lugar las dos lengüetas de la parte baja y cierre entonces el mando haciendo que la lengüeta de arriba se dispare.</i>	<i>Hermonteer het voorste deel van de bediening door eerst de twee lipjes aanwezig onderaan in te voeren en vervolgens de bediening te sluiten door het bovenste lipje dicht te klikken.</i>

## COLLEGAMENTI ELETRICI DEL COMANDO

## CONTROL WIRING CONNECTIONS

Il pannello comandi deve essere collegato elettricamente alla scheda di potenza posta all'interno dell'apparecchiatura elettrica dell'unità cassette/Fancoil rispettando la corrispondenza della numerazione comune ad entrambe le schede.

The control panel must be wired to the power board located inside the electrical compartment of the Cassette/Fancoil unit, complying with the correspondence of the common numbering to both boards.

Utilizzare  
3 conduttori con sezione  
0,5 mm<sup>2</sup>.

Use 3  
conductors with 0.5 mm<sup>2</sup>  
section

**NOTA:** La lunghezza del cavo di collegamento non deve essere superiore ai 20 metri.

**NOTE:** The connection wirings must not exceed 20 metres in length.

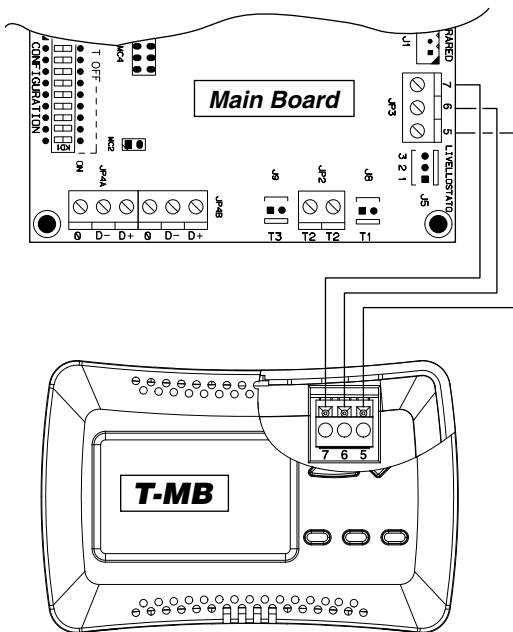
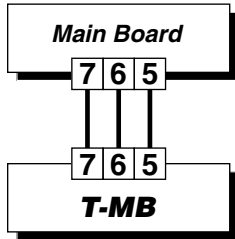

**RISPETTARE  
LA CORRETTA  
SEQUENZA  
DI COLLEGAMENTO**



**RESPECT  
THE RIGHT WIRING  
SEQUENCES**

**RACCORDEMENTS  
ÉLECTRIQUES  
DE LA COMMANDE**

*Le panneau de commandes doit être branché électriquement à la carte de puissance située à l'intérieur de l'appareil électrique de l'unité Cassette / Ventilateur-convecteur en respectant la correspondance de la numérotation commune à l'ensemble des cartes.*

*Utiliser 3 conducteur avec une section de 0,5 mm<sup>2</sup>.*

**NOTE:** La longueur du câble de raccordement ne doit pas être supérieure à 20 mètres.

**ELEKTRO-  
ANSCHLÜSSE DES  
STEUERGERÄTS**

*Das Steuerpult muss elektrisch an die Leistungskarte im Innern des elektrischen Geräts der Einheit Kassette / Fancoil angeschlossen werden, wobei die Übereinstimmung der allgemeinen Nummerierung an beiden Karten beachtet werden muss.*

*Benutzen sie 3 Leiter mit einem Querschnitt von 0,5 mm<sup>2</sup>.*

**ANMERKUNG:** Das Anschluss- kabel darf nicht länger als 20 Meter sei.

**CONEXIONES  
ELÉCTRICAS  
DEL CONTROL**

*La conexión eléctrica del tablero de mandos a la tarjeta de potencia que se encuentra dentro del equipo eléctrico de la unidad Cassette / Ventilador-convecteur debe realizarse asegurándose de que los números de las dos tarjetas coincidan.*

*Utilice 3 conductores con sección de 0,5 mm<sup>2</sup>.*

**NOTA:** La longitud del cable de conexión no tiene que superar los 20 metros.

**ELEKTRISCHE  
VERBINDINGEN VAN  
HET COMMANDO**

*Het voorste paneel moet elektrisch aangesloten worden op de vermogenskaart ondergebracht in de elektrische apparatuur van de eenheid Cassettes / Fancoil, volgens de nummering die beide kaarten gemeen hebben.*

*Gebruik 3 geleiders met doorsnede 0,5 mm<sup>2</sup>.*

**AANTEKENING:** De lengte van de verbindingkabel mag niet groter zijn dan 20 meter.



**RESPECTER  
L'ORDRE  
DE RACCORDEMENT**



**DIE RICHTIGE  
ANSCHLUSSFOLGE  
BEACHTEN**



**RESPECTAR  
LA CORRECTA  
SECUENCIA  
DE CONEXIÓN**

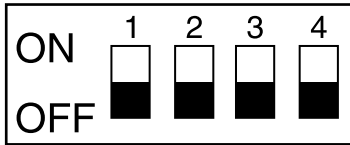

**RESPECTEREN  
VAN DE CORRECTE  
VERBINDINGS-  
OPEENVOLGING**

**IMPOSTAZIONE DIP****SETTING  
DIP SWITCHES****DEFAULT**

L'impostazione dei dip switches deve essere eseguita a macchina priva di alimentazione.

Il Blocco **DIP** può essere utilizzato per modificare le funzioni svolte dal comando (come da tabella sottostante).

The dip switches configuration must be executed once the unit has been disconnected from the power supply.

Set **DIP** can be used to modify the functions performed by the controller (as shown in the table below).

<b>DIP</b>	<b>FUNZIONE / FUNCTION / FONCTION</b>	<b>POSIZIONE POSITION POSITION</b>
<b>1</b>	Configurazione <b>T-MB</b> in versione +/- <b>T-MB configuration in +/- version</b> Configuration <b>T-MB</b> en version +/-	ON
	Configurazione <b>T-MB</b> come controllo completo <b>T-MB configuration as complete controller</b> Configuration <b>T-MB</b> comme contrôle complet	OFF
<b>2</b>	Seleziona il sensore di temperatura montato sull'apparecchio <i>Select the temperature sensor fitted on the appliance</i> Sélectionne le capteur de température monté sur l'appareil	ON
	Seleziona il sensore di temperatura presente sul <b>T-MB</b> <i>Select the temperature sensor on the T-MB</i> Sélectionne le capteur de température présent sur <b>T-MB</b>	OFF
<b>3</b>	Non utilizzato / <i>Not used</i> / Non utilisé	—
	Non utilizzato / <i>Not used</i> / Non utilisé	—
<b>4</b>	Non utilizzato / <i>Not used</i> / Non utilisé	—
	Non utilizzato / <i>Not used</i> / Non utilisé	—

**ABILITAZIONE  
SONDA  
TEMPERATURA  
ARIA AMBIENTE**

— **DIP N° 2** —

**ENABLE  
ROOM AIR  
TEMPERATURE  
PROBE**

— **DIP NR. 2** —

In particolare con il DIP N° 2 è possibile definire quale sonda ambiente debba venir utilizzata.

Gli apparecchi cassette e Fancoil hanno infatti installata una sonda aria in ripresa (sonda T1).

Uguualmente anche il comando a parete **T-MB** è equipaggiato di sonda aria.

- **DIP N° 2 OFF** viene attivata la sonda aria del comando **T-MB**
- **DIP N° 2 ON** viene attivata la sonda aria collegata alla scheda principale dell'apparecchio (sonda aria in ripresa)

In particular, DIP NR. 2 defines which room probe must be used.

In fact, an air probe (T1 probe) is installed on the intake of the cassette and fancoil devices.

The **T-MB** control is also equipped with air probe.

- **DIP NR. 2 OFF** the inside **T-MB** sensor is activate
- **DIP NR. 2 ON** the T1 probe, connected to the device main board (intake air probe) is activated

**PROGRAMMATION  
DES DIPSWITCHES**

**EINSTELLUNG DIP**

**PROGRAMACIÓN  
DEL DIP**

**INSTELLING DIP**

La configuration des dip switches doit être effectuée lorsque l'unité a été débranchée de l'alimentation électrique.

Le Bloc **DIP** peut être utilisé pour modifier les fonctions de la commande (voir tableau ci-dessous).

Die Konfiguration der Dip Switches muss ausgeführt werden, erst als die Einheit aus Stromnetz getrennt worden ist.

Der Block **DIP** kann für die Änderung der vom Steuergerät ausgeübten Funktionen verwendet werden (gemäß nachstehender Tabelle).

La configuración de los dip switches debe ser efectuada cuando la unidad está desconectada de la alimentación.

El bloque **DIP** se puede utilizar para modificar las funciones deseadas por el control (según lo indicado en la tabla que se muestra a continuación).

The dip switches configuration must be executed once the unit has been disconnected from the power supply.

De **DIP**-blokkering kan gebruikt worden om de functies die uitgevoerd worden door het commando (zoals in de onderstaande tabel).

<b>DIP</b>	<b>FUNKTION / FUNCIÓN / FUNCTIE</b>	<b>POSITION POSICIÓN POSITIE</b>
<b>1</b>	Konfiguration <b>T-MB</b> in Version +/- Configuración <b>T-MB</b> en versión +/- <b>T-MB</b> - configuratie in versie +/-	ON
	Konfiguration <b>T-MB</b> als Vollkontrolle Configuración <b>T-MB</b> como control completo <b>T-MB</b> - configuratie zoals complete controle	OFF
<b>2</b>	Wählt den am Gerät montierten Temperaturfühler Selecciona el sensor de temperatura montado en el aparato Selecteert de sensor van temperatuur die op het apparaat gemonteerd is	ON
	Wählt den auf <b>T-MB</b> vorhandenen Temperaturfühler Selecciona el sensor de temperatura presente en el <b>T-MB</b> Selecteert de sensor van temperatuur die aanwezig is op de <b>T-MB</b>	OFF
<b>3</b>	Nicht verwendet / No se utiliza/Niet gebruikt / Non utilisé	—
	Nicht verwendet / No se utiliza/Niet gebruikt / Non utilisé	—
<b>4</b>	Nicht verwendet / No se utiliza/Niet gebruikt / Non utilisé	—
	Nicht verwendet / No se utiliza/Niet gebruikt / Non utilisé	—

**ACTIVATION  
SONDE  
TEMPÉRATURE  
AIR AMBIANT  
— DIP N° 2 —**

**EINSCHALTUNG  
FÜHLER  
FÜR RAUMLUFT-  
TEMPERATUR  
— DIP NR. 2 —**

**HABILITACIÓN  
DE LA SONDA  
DE TEMPERATURA  
AIRE AMBIENTE  
— DIP N° 2 —**

**IN WERKING  
STELLEN SONDE  
TEMPERATUUR  
LUCHT OMGEVING  
— DIP N° 2 —**

En particulier avec le DIP N° 2 il est possible de définir quelle sonde ambiante doit être utilisée.

Les appareils cassette et ventilconvecteurs ont en effet une sonde d'air installée, disposée en reprise (sonde T1).

De la même manière, la commande murale **T-MB** est équipée d'une sonde d'air.

- **DIP N° 2 OFF** la sonde air de la commande **T-MB** est activée
- **DIP N° 2 ON** la sonde d'air branchée à la carte principale de l'appareil est activée (sonde d'air placée sur la reprise de l'appareil)

Speziell mit dem DIP NR. 2 ist es möglich, festzulegen, welche Umgebungssonde benutzt werden sollte.

Die Geräte Kassette und Fancoil haben eine Luftsonde in Aufnahme installiert (Sonde T1).

Ebenso ist auch die Wandsteuerung **T-MB** mit einer Luftsonde ausgestattet.

- **DIP NR. 2 OFF** Es wird der Luftfühler des Steuergeräts **T-MB** aktiviert
- **DIP NR. 2 ON** Es wird die Luftsonde aktiviert, die mit der Hauptkarte des Geräts verbunden ist (am Ansaugteil des Geräts)

En concreto, el DIP N.º 2 permite establecer cuál de las sondas ambiente debe utilizarse.

Los equipos de Cassette y ventilconvector llevan instalada una sonda de aire situada en la recuperación (sonda T1).

Asimismo, el mando de pared **T-MB** está provisto de sonda de aire.

- **DIP N° 2 OFF** Se activa la sonda aire del control **T-MB**
- **DIP N° 2 ON** Se activa la sonda del aire conectada a la tarjeta principal del equipo (sonda de aire T1 colocada en reanudación del aparato)

In het bijzonder met de DIP N° 2 kan bepaald worden welke ruimtesonde gebruikt moet worden.

De apparaten cassettes en fancoil beschikken immers over een luchtsonde op de retourlijn (sonde T1).

Ook de wandbediening **T-MB** is voorzien van een luchtsonde.

- **DIP N° 2 OFF** de luchtsonde wordt geactiveerd van het **T-MB**-commando
- **DIP N° 2 ON** activering luchtsonde aangesloten op de hoofdkaart van het apparaat (luchtsonde op retour)

**Fig. "A" / Abb. "A"**

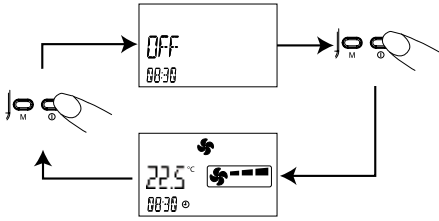

**Fig. "B" / Abb. "B"**

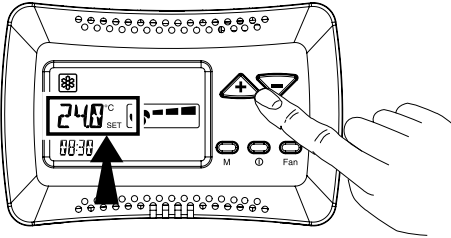

**Fig. "C" / Abb. "C"**

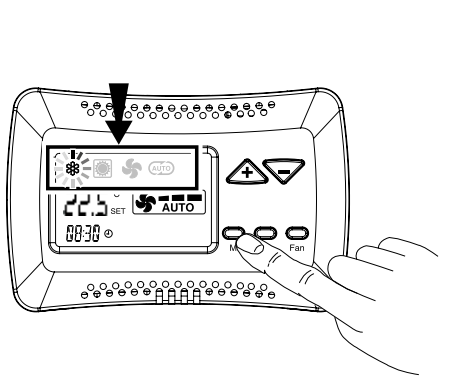

**Fig. "D" / Abb. "D"**

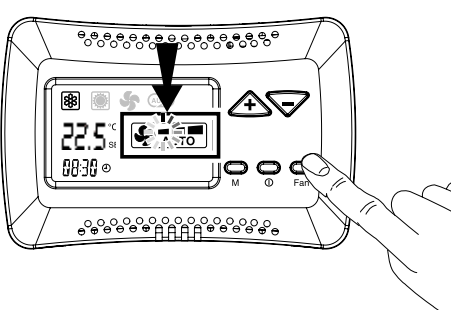

**UTILIZZO  
DEL COMANDO**

**On/Off (Fig. "A"):**

- Premendo il tasto ON/OFF il comando viene acceso.
- Premendo nuovamente il tasto ON/OFF il comando viene spento.
- L'indicazione dello stato "ON" o "OFF" viene visualizzata sul display.

**Impostazione del Set (Fig. "B"):**

- Premere il pulsante "+" o "-" il Set inizia a lampeggiare.
- Impostare il valore di temperatura richiesto utilizzando i tasti "+" o "-".

**Selezione modalità (Fig. "C"):**

- Premendo il pulsante "M" selezionare la modalità di funzionamento voluta;
- Utilizzare i tasti "+" o "-" per selezionare la modalità di funzionamento scelta:
  - ☒ viene impostata la funzione raffreddamento.
  - ☒ viene impostata la funzione riscaldamento.
  - AUTO viene impostata la modalità raffreddamento/riscaldamento automatico (utilizzabile solo con impianti a 4 tubi).
  - ☒ viene impostata la funzionalità di sola ventilazione.
- Premere il pulsante "M" per confermare.

**Selezione velocità ventilatore (Fig. "D"):**

- Premendo il pulsante FAN è possibile selezionare:
  - ☒ Bassa velocità ventilatore
  - ☒ Media velocità ventilatore
  - ☒ Alta velocità ventilatore
  - AUTO imposta la variazione automatica della velocità del ventilatore.

**USING  
THE CONTROL**

**On/Off (Fig. "A"):**

- Press the ON/OFF button to activate the thermostat.
- Press the ON/OFF button to deactivate the thermostat.
- The word "ON" or "OFF" will appear in the display.

**Set Temperature (Fig. "B"):**































- Press the "+" or "-" buttons the set temperature will flash.
- Adjust the set temperature using the "+" or "-" buttons.

**Selecting Modes (Fig. "C"):**

- Press the "M" button to select the desired operation mode;
- Use buttons "+" or "-" to select the operation mode:
  - ☒ the cooling mode is set.
  - ☒ the heating mode is set.
  - AUTO automatic cooling/heating mode is set (to be used only with 4 pipe systems).
  - ☒ the ventilation mode only is set.

**Fan speed selection (Fig. "D"):**

- Press the FAN button to set:
  - ☒ Fan low speed
  - ☒ Fan medium speed
  - ☒ Fan high speed
  - AUTO Sets the speed automatic variation of the fan.

UTILISATION DE LA COMMANDE	GEBRAUCH DES STEUERGERÄTS	USO DEL CONTROL	GEBRUIK VAN HET COMMANDO
<p><b>On/Off (Fig. "A"):</b></p> <ul style="list-style-type: none"> <li>En appuyant sur la touche ON/OFF, la commande est allumée.</li> <li>En appuyant une nouvelle fois sur la touche ON/OFF, la commande est éteinte.</li> <li>L'indication de l'état "ON" ou "OFF" est affichée sur le display.</li> </ul>	<p><b>On/Off (Abb. "A"):</b></p> <ul style="list-style-type: none"> <li>Durch Druck auf die Taste ON/OFF wird das Steuergerät eingeschaltet.</li> <li>Durch erneuten Druck auf die Taste ON/OFF wird das Steuergerät ausgeschaltet.</li> <li>Die Zustandsanzeige "ON" oder "OFF" wird auf dem Display angezeigt.</li> </ul>	<p><b>On/Off (Fig. "A"):</b></p> <ul style="list-style-type: none"> <li>Si se presiona el botón ON/OFF el control se encenderá.</li> <li>Si se presiona de nuevo el botón ON/OFF el control se apagará.</li> <li>La indicación del estado de "ON" o "OFF" se muestra en el display.</li> </ul>	<p><b>On/Off (Fig. "A"):</b></p> <ul style="list-style-type: none"> <li>Door op de toets ON/OFF te drukken gaat het commando aan.</li> <li>Door opnieuw op de toets ON/OFF te drukken gaat het commando uit.</li> <li>De aanwijzing van de staat "ON" of "OFF" wordt gevisualiseerd op de display.</li> </ul>
<p><b>Configuration Set (Fig. "B"):</b></p> <ul style="list-style-type: none"> <li>Appuyer sur le bouton "+" ou "-". Le réglage commence à clignoter.</li> <li>Configurer la valeur de température requise en utilisant les touches "+" ou "-".</li> </ul>	<p><b>Einstellung des Satzes (Abb. "B"):</b></p> <ul style="list-style-type: none"> <li>Die Taste "+" oder "-" drücken, der Satz beginnt zu blinken.</li> <li>Den verlangten Temperaturwert durch Verwendungen der Tasten "+" oder "-" einstellen.</li> </ul>	<p><b>Programación de la función de Ajuste (Fig. "B"):</b></p> <ul style="list-style-type: none"> <li>Presionar el botón "+" o "-" la función de Ajuste empieza a iluminarse de forma intermitente.</li> <li>Programar el valor de temperatura requerido usando los botones "+" o "-".</li> </ul>	<p><b>Instelling van de Set (Fig. "B"):</b></p> <ul style="list-style-type: none"> <li>Op de knop "+" of "-" drukken de Set begint te knipperen.</li> <li>De temperatuurwaarde instellen die vereist wordt d.m.v. de toetsen "+" of "-".</li> </ul>
<p><b>Sélection modalités (Fig. "C"):</b></p> <ul style="list-style-type: none"> <li>En appuyant sur le bouton "M", sélectionner le mode de fonctionnement désirée;</li> <li>Utiliser les touches "+" ou "-" pour sélectionner le mode de fonctionnement choisi:</li> </ul> <ul style="list-style-type: none"> <li> pour configurer la fonction de rafraîchissement.</li> <li> pour configurer la fonction de chauffage.</li> <li> pour configurer la modalité refroidissement/chauffage automatique (utilisables uniquement avec des installations à 4 tuyaux).</li> <li> pour configurer la fonction de ventilation seule.</li> </ul> <ul style="list-style-type: none"> <li>Appuyer sur le bouton "M" pour confirmer.</li> </ul>	<p><b>Moduswahl (Abb. "C"):</b></p> <ul style="list-style-type: none"> <li>Durch Druck der Taste "M" wählen Sie den gewünschten Betriebsmodus aus;</li> <li>Benutzen Sie die Tasten "+" oder "-", um den gewählten Betriebsmodus auszuwählen:</li> </ul> <ul style="list-style-type: none"> <li> es wird der Kühlbetrieb eingestellt.</li> <li> es wird der Heizbetrieb eingestellt.</li> <li> es wird der automatische Betrieb Kühlung/Heizung eingestellt (nur bei Anlage mit 4 Rohren anwendbar).</li> <li> es wird nur Belüftung eingestellt.</li> </ul> <ul style="list-style-type: none"> <li>Drücken Sie die Taste "M" zur Bestätigung.</li> </ul>	<p><b>Selección de la modalidad (Fig. "C"):</b></p> <ul style="list-style-type: none"> <li>Seleccione la modalidad de funcionamiento que desea, presionando el pulsador "M";</li> <li>Seleccione la modalidad de funcionamiento que desea, con las teclas "+" o "-":</li> </ul> <ul style="list-style-type: none"> <li> se configura la función de refrigeración.</li> <li> se configura la función de calefacción.</li> <li> se configura la modalidad automática de enfriamiento/calefacción (que puede utilizarse únicamente con instalaciones de 4 tubos).</li> <li> se configura la función de solo ventilación.</li> </ul> <ul style="list-style-type: none"> <li>Presione el pulsador "M" para confirmar.</li> </ul>	<p><b>Selectie modaliteit (Fig. "C"):</b></p> <ul style="list-style-type: none"> <li>Druk op de knop "M" voor de selectie van de gewenste modaliteit voor de werking;</li> <li>Gebruik de toetsen "+" of "-" voor de selectie van de gekozen modaliteit:</li> </ul> <ul style="list-style-type: none"> <li> de koelfunctie wordt ingesteld.</li> <li> de verwarmingsfunctie wordt ingesteld.</li> <li> de functie automatische koeling/verwarming wordt ingesteld (alleen voor installaties met 4 leidingen).</li> <li> de functie alleen ventilatie wordt ingesteld.</li> </ul> <ul style="list-style-type: none"> <li>Druk op de knop "M" om te bevestigen.</li> </ul>
<p><b>Sélection de la vitesse du ventilateur (Fig. "D"):</b></p> <ul style="list-style-type: none"> <li>En appuyant sur le bouton FAN il est possible de sélectionner:</li> </ul> <ul style="list-style-type: none"> <li> Vitesse réduite du ventilateur</li> <li> Vitesse moyenne du ventilateur</li> <li> Vitesse élevée du ventilateur</li> <li> Configurer la modification automatique de la vitesse du ventilateur.</li> </ul>	<p><b>Auswahl Ventilatorgeschwindigkeit (Abb. "D"):</b></p> <ul style="list-style-type: none"> <li>Durch Druck der Taste FAN kann ausgewählt werden:</li> </ul> <ul style="list-style-type: none"> <li> Niedrige Ventilatorgeschwindigkeit</li> <li> Mittlere Ventilatorgeschwindigkeit</li> <li> Hohe Ventilatorgeschwindigkeit</li> <li> Einstellung der automatischen Änderung der Geschwindigkeit des Ventilators.</li> </ul>	<p><b>Selección de la velocidad del ventilador (Fig. "D"):</b></p> <ul style="list-style-type: none"> <li>El pulsador FAN permite seleccionar:</li> </ul> <ul style="list-style-type: none"> <li> Velocidad baja del ventilador</li> <li> Velocidad media del ventilador</li> <li> Velocidad alta del ventilador</li> <li> Configurar la variación automática de la velocidad del ventilador.</li> </ul>	<p><b>Selectie snelheid ventilator (Fig. "D"):</b></p> <ul style="list-style-type: none"> <li>Druk op de knop FAN om te selecteren:</li> </ul> <ul style="list-style-type: none"> <li> Lage snelheid ventilator</li> <li> Matige snelheid ventilator</li> <li> Hoge snelheid ventilator</li> <li> Instelling van de automatische snelheidsverandering van de ventilator.</li> </ul>

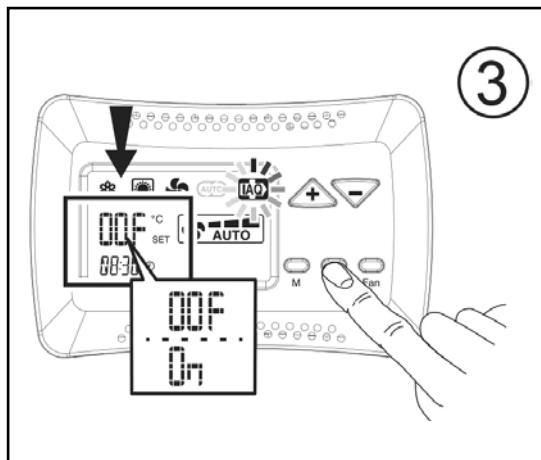
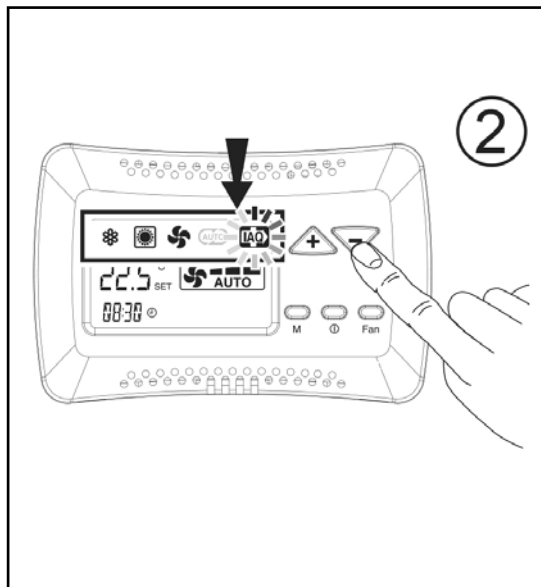
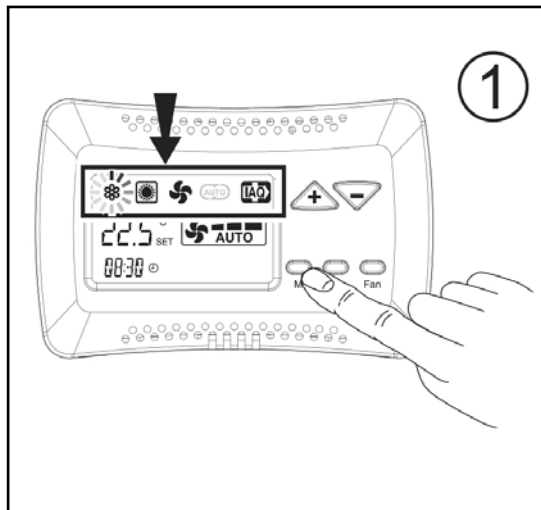

## ATTIVAZIONE/ DISATTIVAZIONE FILTRO IAQ

### ATTENZIONE!

Funzione disponibile quando si hanno apparecchi dotati di filtro elettronico. Si esclude la possibilità di gestire all'interno della rete apparecchi con filtro IAQ ed altri con resistenza elettrica.

### IMPORTANTE!

La funzione è attiva impostando i DIP dell'unità di potenza UP-AU:

- DIP n°7 = OFF

### Selezione della funzione IAQ (Fig 1-2)

- Premendo il pulsante "M" selezionare la modalità di funzionamento voluta;
- Utilizzare i tasti "+" o "-" per selezionare la modalità di funzionamento scelta:

 viene impostata la funzione raffreddamento

 viene impostata la funzione riscaldamento

 viene impostata la modalità raffreddamento/riscaldamento automatico (utilizzabile solo con impianti a 4 tubi)

 viene impostata la funzionalità di sola ventilazione

 viene impostata la funzione IAQ

### Attivazione/Disattivazione della funzione IAQ (Fig 3)

- L'icona IAQ comincia a lampeggiare.
- Premere il pulsante ON/OFF  per attivare (ON) oppure per disattivare (OFF) la funzione IAQ:

Premere "M" per confermare

Quando la funzione IAQ è attiva, compare la relativa icona. Se spenta, non compare l'icona.

## ENABLE/ DISABLE IAQ FILTER

### ATTENTION!

This function is available when you have equipment with an electronic filter. It excludes the option of managing equipment with an IAQ filter, and others with an electric resistance coil, within the network.

### IMPORTANT!

The function is enabled by setting the DIP of the power unit AU-UP:

- DIP n°7 = OFF

### Selection of IAQ function (Fig 1-2)

- Press the "M" button to select the desired operation mode;
- Use buttons "+" or "-" to select the operation mode:

 the cooling mode is set

 the heating mode is set

 automatic cooling/heating mode is set (to be used only with 4 pipe systems)

 the ventilation mode only is set

 The IAQ function is set

### Activation/Deactivation of IAQ function (fig.3)

- The IAQ icon starts flashing.
- Push the ON/OFF switch  to activate (ON) or to deactivate (OFF) the IAQ function:

Press the "M" button to confirm.

Once the IAQ function is ON, the relative icon appears. If it is OFF there are no icons.

























ACTIVATION/ DÉSACTIVATION DU FILTRE IAQ	AKTIVIERUNG/ DEAKTIVIERUNG IAQ FILTER	ACTIVACIÓN/ DESACTIVACIÓN FILTRO IAQ	ENABLE/ DISABLE IAQ FILTER
<b>ATTENTION !</b>	<b>ACHTUNG!</b>	<b>¡ATENCIÓN!</b>	<b>ATTENTION!</b>
Cette fonction est disponible lorsque vous avez des appareils dotés d'un filtre électronique. La possibilité de gérer, à l'intérieur du réseau, des appareils dotés d'un filtre IAQ et d'autres dotés d'une résistance électrique, est exclue.	Funktion bei Geräten mit elektronischem Filter verfügbar. Die Möglichkeit der Verwaltung von Geräten mit IAQ Filter und anderer mit elektrischem Widerstand im Inneren des Netzwerks ist ausgeschlossen.	Función disponible cuando se tienen aparatos equipados con filtro electrónico. Se excluye la posibilidad de gestionar en el interior de la red aparatos con filtro IAQ y otros con resistencia eléctrica.	This function is available when you have equipment with an electronic filter. It excludes the option of managing equipment with an IAQ filter, and others with an electric resistance coil, within the network.
<b>IMPORTANT !</b>	<b>WICHTIG!</b>	<b>¡IMPORTANTE!</b>	<b>IMPORTANT!</b>
La fonction est activée en configurant les DIP de l'unité de puissance UP-AU:	Die Funktion ist aktiviert, wenn die DIP der Leistungseinheit UP-AU eingestellt wird:	La función se activa configurando los DIP de la unidad de potencia UP-AU:	The function is enabled by setting the DIP of the power unit AU-UP:
- DIP n°7 = OFF	- DIP n°7 = OFF	- DIP n°7 = OFF	- DIP n°7 = OFF
<b>Sélection de la fonction IAQ (Fig 1-2)</b>	<b>Selektion der Funktion IAQ (Abb.1-2)</b>	<b>Selección de la función IAQ (Fig 1-2)</b>	<b>Selection of IAQ function (Fig 1-2)</b>
<ul style="list-style-type: none"> <li>• En appuyant sur le bouton "M", sélectionner le mode de fonctionnement désiré;</li> <li>• Utiliser les touches "+" ou "-" pour sélectionner le mode de fonctionnement choisi:</li> </ul>	<ul style="list-style-type: none"> <li>• Durch Druck der Taste "M" wählen Sie den gewünschten Betriebsmodus aus;</li> <li>• Benutzen Sie die Tasten "+" oder "-", um den gewählten Betriebsmodus auszuwählen:</li> </ul>	<ul style="list-style-type: none"> <li>• Seleccione la modalidad de funcionamiento que desea, presionando el pulsador "M";</li> <li>• Seleccione la modalidad de funcionamiento que desea, con las teclas "+" o "-";</li> </ul>	<ul style="list-style-type: none"> <li>• Press the "M" button to select the desired operation mode;</li> <li>• Use buttons "+" or "-" to select the operation mode:</li> </ul>
 dotés d'un filtre IAQ et d'autres dotés d'une résistan	 es wird der Kühlbetrieb eingestellt	 se configura la función de refrigeración	 the cooling mode is set
 pour configurer la fonction de chauffage	 es wird der Heizbetrieb eingestellt	 se configura la función de calefacción	 the heating mode is set
 pour configurer la modalité refroidissement/ chauffage automatique (utilisable uniquement avec des installations à 4 tuyaux).	 es wird der automatische Betrieb Kühlung/Heizung eingestellt (nur bei Anlage mit 4 Rohren anwendbar)	 se configura la modalidad automática de enfriamiento/calefacción (que puede utilizarse únicamente con instalaciones de 4 tubos)	 automatic cooling/heating mode is set (to be used only with 4 pipe systems)
 pour configurer la fonction de ventilation seule	 es wird nur Belüftung eingestellt	 se configura la función de solo ventilación	 the ventilation mode only is set
 pour configurer la fonction IAQ	 die Funktion IAQ ist eingestellt	 la función IAQ está fijada	 The IAQ function is set
<b>Activation / Désactivation de la fonction IAQ (Fig 3)</b>	<b>Aktivierung / Deaktivierung der Funktion IAQ (Fig 3)</b>	<b>Activación / Desactivación de la función (Fig 3)</b>	<b>Activation/Deactivation of IAQ function (fig.3)</b>
Le symbole IAQ commence à clignoter.	• Das Symbol IAQ beginnt zu blinken.	• El símbolo IAQ empieza a luminarse.	• The IAQ icon starts flashing.
<ul style="list-style-type: none"> <li>• Appuyer sur la touche ON/OFF  pour activer (ON) ou pour désactiver (OFF) la fonction IAQ:</li> </ul>	<ul style="list-style-type: none"> <li>• Drücken die Taste ON-OFF  um die Funktion IAQ zu aktivieren (ON) oder um sie zu deaktivieren (OFF):</li> </ul>	<ul style="list-style-type: none"> <li>• Presionar el botón ON/OFF  para activar (ON) o para desactivar (OFF) la función IAQ:</li> </ul>	<ul style="list-style-type: none"> <li>• Push the ON/OFF switch  to activate (ON) or to deactivate (OFF) the IAQ function:</li> </ul>
<b>Appuyer sur le bouton "M" pour confirmer.</b>	<b>Drücken Sie die Taste "M" zur Bestätigung.</b>	<b>Presione el pulsador "M" para confirmar.</b>	<b>Press the "M" button to confirm.</b>
Lorsque la fonction IAQ est ON, il y a le symbole relatif.	Wenn die Funktion IAQ ist ON, erscheint das betreffende Symbol. Ansonst wenn sie OFF ist, gibt es keins.	Cuándo la función IAQ está en ON, aparece el símbolo relativo. En el caso que está en OFF, no está ningún	Once the IAQ function is ON, the relative icon appears. If it is OFF there are no icons.

Fig. "E" / Abb. "E"



**IMPOSTAZIONE  
OROLOGIO (Fig. "E")**

**SETTING  
THE CLOCK (Fig. "E")**

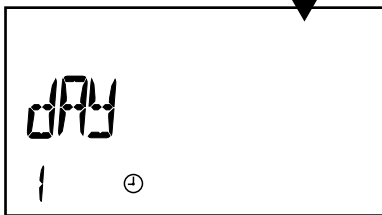
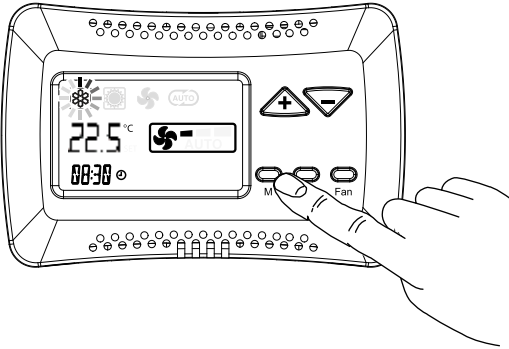
- Premere il tasto "M":  
il simbolo della modalità inizierà a lampeggiare.
- Premere i tasti (+) o (-),  
fino alla selezione  
del simbolo orologio "⌚";  
Confermare con il tasto "M".
- Premendo  
nuovamente il tasto "+"  
per posizionarsi  
in modalità CLOC e  
confermare con il tasto "M";
- Utilizzare i tasti (+) o (-)  
per impostare l'ora corrente.  
Confermare con il tasto "M".
- Premere i tasti (+) o (-),  
fino alla selezione  
del giorno della settimana:  
  
giorno 1 = lunedì  
giorno 2 = martedì  
.....  
giorno 7 = domenica  
Confermare con il tasto "M".
- Premere il tasto "M"  
per 3 secondi per uscire  
dal programma.

- By pressing the "M" button:  
the mode symbol  
starts flashing.
- Press buttons (+) or (-),  
until selecting  
the watch symbol "⌚";  
Confirm using the "M" button.
- Press  
button "+" again  
to position on CLOC mode  
and confirm  
using the "M" button;
- Use (+) or (-) buttons  
to set the current time.  
Confirm using the "M" button.
- Press buttons (+) or (-),  
until selecting  
the day of the week:  
  
day 1 = Monday  
day 2 = Tuesday  
.....  
day 7 = Sunday  
Confirm using the "M" button.
- Press the "M" button  
for 3 seconds  
to exit the program.

<b>PROGRAMMATION HORLOGE (Fig. "E")</b>	<b>EINSTELLUNG DER UHR (Abb. "E")</b>	<b>PROGRAMACIÓN DEL RELOJ (Fig. "E")</b>	<b>INSTELLING KLOK (Fig. "E")</b>
<ul style="list-style-type: none"> <li>• Appuyer sur la touche "M": le symbole du mode commencera à clignoter.</li> <li>• Appuyer sur les touches (+) ou (-), jusqu'à sélectionner le symbole de l'horloge "⌚"; Confirmer avec la touche "M".</li> <li>• Appuyer à nouveau sur la touche "+" pour se positionner en mode "CLOC" (horloge) et confirmer avec la touche "M";</li> <li>• Utiliser les touches (+) ou (-) pour configurer l'heure courante. Confirmer avec la touche "M".</li> <li>• Appuyer sur les touches (+) ou (-), jusqu'à sélectionner le jour de la semaine: jour 1 = lundi jour 2 = mardi ..... jour 7 = dimanche Confirmer avec la touche "M".</li> <li>• Appuyer sur la touche "M" pendant 3 secondes pour sortir du programme.</li> </ul>	<ul style="list-style-type: none"> <li>• Drücken Sie die Taste "M": das Symbol des Modus beginnt zu blinken.</li> <li>• Drücken Sie die Tasten (+) oder (-) bis zur Auswahl des Uhrzeitsymbols "⌚"; Bestätigen Sie mit der Taste "M".</li> <li>• Drücken Sie die Taste "+" erneut, um sich in den Modus CLOC zusetzen, und bestätigen Sie mit der Taste "M";</li> <li>• Benutzen Sie die Tasten (+) oder (-), um die laufende Uhrzeit einzugeben. Bestätigen Sie mit der Taste "M".</li> <li>• Drücken Sie die Tasten (+) oder (-) bis zur Auswahl des Wochentags: Tag 1 = Montag Tag 2 = Dienstag ..... Tag 7 = Sonntag Bestätigen Sie mit der Taste "M".</li> <li>• Drücken Sie die Taste "M" für 3 Sekunden, um das Programm zu verlassen.</li> </ul>	<ul style="list-style-type: none"> <li>• Presione la tecla "M": el símbolo de la modalidad empezará a parpadear.</li> <li>• Presione las teclas (+) o (-), hasta seleccionar el símbolo del reloj "⌚"; Confirme con la tecla "M".</li> <li>• Presione de nuevo la tecla "+" para ir a la modalidad CLOC y confirme con la tecla "M".</li> <li>• Con las teclas (+) o (-) configure la hora actual. Confirme con la tecla "M".</li> <li>• Presione las teclas (+) o (-), hasta seleccionar el día de la semana: día 1 = lunes día 2 = martes ..... día 7 = domingo Confirme con la tecla "M".</li> <li>• Presione la tecla "M" durante 3 segundos para salir del programa.</li> </ul>	<ul style="list-style-type: none"> <li>• Druk op de toets "M": het symbool van de modaliteit knippert.</li> <li>• Druk op de toetsen (+) of (-), tot aan de selectie van het symbool van de klok "⌚"; Bevestig met de toets "M".</li> <li>• Druk nogmaals op de toets "+" om zich te positioneren in de modaliteit CLOC en bevestig met de toets "M";</li> <li>• Gebruik de toetsen (+) of (-) om de tijd te regelen. Bevestig met de toets "M".</li> <li>• Druk op de toets (+) of (-), tot aan de selectie van de dag van de week: dag 1 = maandag dag 2 = dinsdag ..... dag 7 = zondag Bevestig met de toets "M".</li> <li>• Druk gedurende 3 seconden op de toets "M" om het programma te verlaten.</li> </ul>

Fig. "F" / Abb. "F"

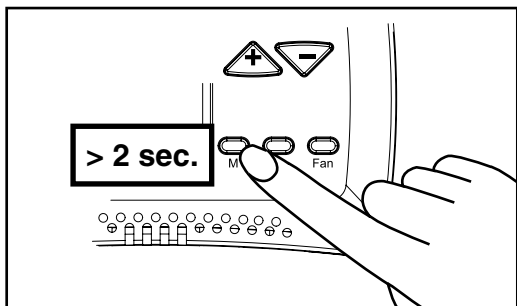
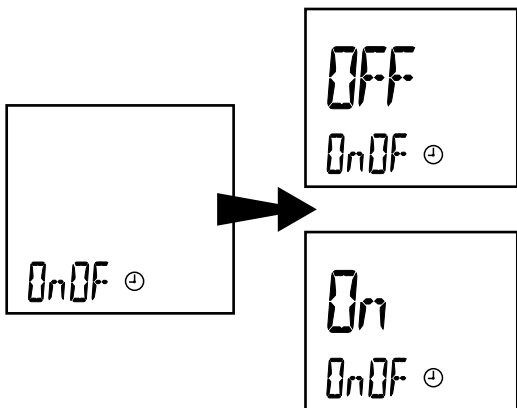
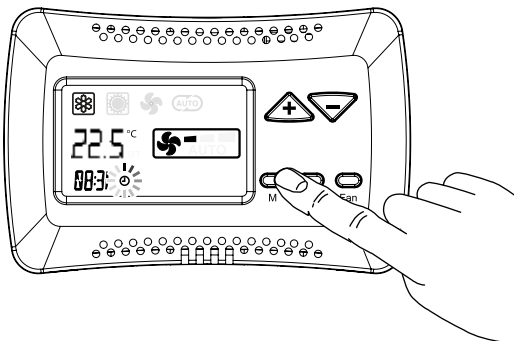

**TIMER**

**1) Attivazione / Disattivazione (Fig. "F"):**

- Premere il tasto "M"; il simbolo della modalità di funzionamento inizierà a lampeggiare.
- Premere il tasto (+) o (-) fino alla selezione del simbolo orologio "⌚"; confermare con il tasto "M"
- Premere il tasto "M" per accedere all'attivazione/disattivazione.
- Il TIMER di default è in posizione OFF; utilizzare i tasti (+) o (-) per selezionare TIMER OFF (disattivato) o TIMER ON (attivato).

- Premere per più di 2 secondi il tasto "M" per tornare allo stato di funzionamento.

**TIMER**

**1) Activation / Deactivation (Fig. "F"):**

- Press the "M" button; the operation mode symbol will start flashing.
- Press button (+) or (-), until selecting the watch symbol "⌚"; confirm using the "M" button.
- Press the "M" button to access to the activation/deactivation.
- The default TIMER is in OFF position; use buttons (+) or (-) to select TIMER OFF (deactivated) or TIMER ON (activated).

- Press the "M" button for more than 2 seconds to turn back to the operation mode.

TIMER	TIMER	TIMER	TIMER
<p><b>1) Activation / Désactivation (Fig. "F"):</b></p> <ul style="list-style-type: none"> <li>• Appuyer sur la touche "M", le symbole du mode de fonctionnement commencera à clignoter;</li> <li>• Appuyer sur les touches (+) ou (-) jusqu'à sélectionner le symbole de l'horloge "⌚"; confirmer avec la touche "M".</li> <li>• Appuyer sur la touche "M" pour accéder à l'activation/désactivation.</li> <li>• Le TIMER (minuteur) par défaut est en position OFF; utiliser les touches (+) ou (-) pour sélectionner TIMER OFF (désactivé) ou TIMER ON (activé).</li> <li>• Appuyer pendant plus de 2 secondes sur la touche "M" pour retourner à l'état de fonctionnement.</li> </ul>	<p><b>1) Aktivierung / Deaktivierung (Abb. "F"):</b></p> <ul style="list-style-type: none"> <li>• Drücken Sie die Taste "M"; das Symbol des Betriebsmodus beginnt zu blinken;</li> <li>• Drücken Sie die Taste (+) oder (-) bis zur Auswahl des Uhrzeitsymbols "⌚"; bestätigen Sie mit der Taste "M".</li> <li>• Drücken Sie die Taste "M"; um zur Aktivierung/ Deaktivierung zu gelangen.</li> <li>• Der Default-TIMER steht in Stellung OFF; benutzen Sie die Tasten (+) oder (-), um TIMER OFF (deaktiviert) oder TIMER ON (aktiviert) zu wählen.</li> <li>• Drücken Sie für über 2 Sekunden die Taste "M"; um zum Betriebszustand zurückzukehren.</li> </ul>	<p><b>1) Activación / Desactivación (Fig. "F"):</b></p> <ul style="list-style-type: none"> <li>• Presione la tecla "M"; el símbolo de la modalidad de funcionamiento empieza a parpadear.</li> <li>• Presione la tecla (+) o (-) hasta seleccionar el símbolo del reloj "⌚"; confirme con la tecla "M".</li> <li>• Presione la tecla "M" para acceder a la activación/desactivación.</li> <li>• El TIMER está preconfigurado en la posición OFF; las teclas (+) o (-) permiten seleccionar TIMER OFF (desactivado) o TIMER ON (activado).</li> <li>• Presione durante más de 2 segundos la tecla "M" para regresar al estado de funcionamiento.</li> </ul>	<p><b>1) Inschakeling / Uitschakeling (Fig. "F"):</b></p> <ul style="list-style-type: none"> <li>• Druk op de toets "M"; het symbool van de modaliteit knippert;</li> <li>• Druk op de toets (+) of (-), tot aan de selectie van het symbool van de klok "⌚"; bevestig met de toets "M".</li> <li>• Druk op de toets "M" om in/uit te schakelen.</li> <li>• De default TIMER staat in de stand OFF; gebruik de toets (+) of (-) voor de selectie van TIMER OFF (uitgeschakeld) of TIMER ON (ingeschakeld).</li> <li>• Druk langer dan 2 seconden op de toets "M" om terug te keren naar de bedrijfsstaat.</li> </ul>

**Fig. "G" / Abb. "G"**

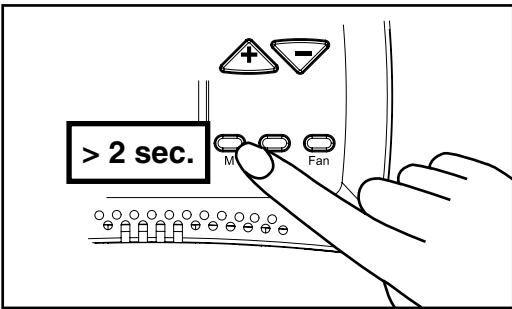
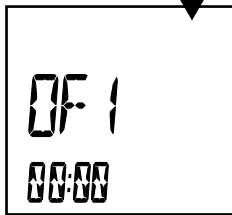
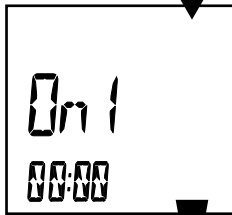
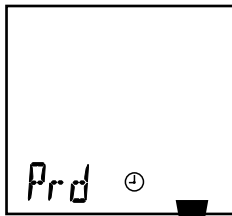
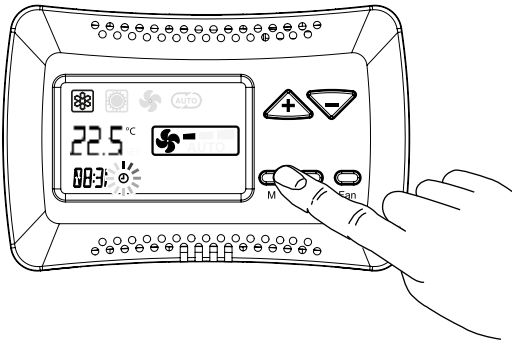

**2) Programmazione (Fig. "G"):**

- Premere il tasto "M"; il simbolo della modalità di funzionamento inizierà a lampeggiare.
- Premere il tasto (+) o (-) fino alla selezione del simbolo orologio "⌚"; confermare con il tasto "M".
- Premere il tasto "+" due volte; la scritta "Prd" apparirà sul display. Premere il pulsante "M" per confermare.
- Il display visualizza il messaggio **On 1**, ora di accensione del primo giorno della settimana, e il messaggio 00:00. Tramite i tasti (+) o (-) impostare l'ora di accensione desiderata. Confermare con il tasto "M".
- Il display visualizza il messaggio **OF 1**, ora di spegnimento del primo giorno della settimana, e il messaggio 00:00. Tramite i tasti (+) o (-) impostare l'ora di spegnimento desiderata. Confermare con il tasto "M".
- Di seguito si passa alla programmazione di tutti i 7 giorni. Dopo l'ultima programmazione premendo il tasto "M" si conferma e si torna alla visualizzazione del menù principale.

- Premere per più di 2 secondi il tasto "M" per tornare allo stato di funzionamento.

**2) Programming (Fig. "G"):**

- Press the "M" button; the operation mode symbol will start flashing.
- Press button (+) or (-), until selecting the watch symbol "⌚"; confirm using the "M" button.
- Press button "+" twice; the abbreviation "Prd" will be displayed. Press the "M" button to confirm.
- The display shows the **On 1** message, start time of the first day of the week, and message 00:00. Using buttons (+) or (-), set the desired activation time; Confirm using the "M" button.
- The display shows the **OF 1** message, off time of the first day of the week, and message 00:00. Using buttons (+) or (-), set the desired deactivation time; Confirm using the "M" button.
- How to program all 7 days is explained below. After the last programming, press the "M" button to confirm and turn back to display the main menu.
- Press the "M" button for more than 2 seconds to turn back to the operation mode.

## 2) Programmation (Fig. "G"):

- Appuyer sur la touche "M", le symbole du mode de fonctionnement commencera à clignoter;
- Appuyer sur les touches (+) ou (-) jusqu'à sélectionner le symbole de l'horloge "⌚"; confirmer avec la touche "M";
- Appuyer sur la touche "+" deux fois; le message "Prd" apparaîtra sur l'écran. Appuyer sur le bouton "M" pour confirmer.
- L'écran affiche le message **On 1**, l'heure d'allumage du premier jour de la semaine, et le message 00:00. A l'aide des touches (+) ou (-), configurer l'heure d'allumage souhaitée; Confirmer avec la touche "M";
- L'écran affiche le message **OF 1**, l'heure d'extinction du premier jour de la semaine, et le message 00:00. A l'aide des touches (+) ou (-), configurer l'heure d'extinction souhaitée; Confirmer avec la touche "M";
- On passe ensuite à la programmation des 7 jours. Après la dernière programmation, on confirme en appuyant sur la touche "M" et on retourne à l'affichage du menu principal.
- Appuyer pendant plus de 2 secondes sur la touche "M" pour retourner à l'état de fonctionnement.

## 2) Programmierung (Abb. "G"):

- Drücken Sie die Taste "M"; das Symbol des Betriebsmodus beginnt zu blinken;
- Drücken Sie die Taste (+) oder (-) bis zur Auswahl des Uhrzeitsymbols "⌚"; bestätigen Sie mit der Taste "M";
- Drücken Sie die Taste "+" zwei Mal; die Schrift "Prd" erscheint auf dem Display. Drücken Sie die Taste "M" zur Bestätigung.
- Das Display zeigt die Meldung **On 1** an, Einschaltzeit des ersten Tages der Woche, und die Meldung 00:00. Über die Tasten (+) oder (-) stellen Sie die gewünschte Einschaltuhrzeit ein; Bestätigen Sie mit der Taste "M";
- Das Display zeigt die Meldung **OF 1** an, Ausschaltzeit des ersten Tages der Woche, und die Meldung 00:00. Über die Tasten (+) oder (-) stellen Sie die gewünschte Ausschaltuhrzeit ein; Bestätigen Sie mit der Taste "M";
- Im Folgenden wird zur Programmierung aller 7 Tage übergegangen. Nach der letzten Programmierung wird durch Druck der Taste "M" bestätigt und man kehrt wieder zur Sicht des Hauptmenüs zurück.

- Drücken Sie für über 2 Sekunden die Taste "M"; um zum Betriebszustand zurückzukehren.

## 2) Programación (Fig. "G"):

- Presione la tecla "M"; el símbolo de la modalidad de funcionamiento empieza a parpadear.
- Presione la tecla (+) o (-) hasta seleccionar el símbolo del reloj "⌚"; confirme con la tecla "M";
- Presione la tecla "+" dos veces; en la pantalla aparecerán las letras "Prd". Presione el pulsador "M" para confirmar.
- En la pantalla aparece el mensaje **On 1**, la hora de encendido del primer día de la semana, y el mensaje 00:00. Con las teclas (+) o (-) programe la hora de encendido que desea. Confirme con la tecla "M";
- En la pantalla aparece el mensaje **OF 1**, la hora de apagado del primer día de la semana, y el mensaje 00:00. Con las teclas (+) o (-) programe la hora de apagado que desea. Confirme con la tecla "M";
- A continuación se pasa a la programación de los 7 días. Tras la última programación, presione la tecla "M" para confirmar y regresar al menú principal.
- Presione durante más de 2 segundos la tecla "M" para regresar al estado de funcionamiento.

## 2) Programmering (Fig. "G"):

- Druk op de toets "M"; het symbool van de modaliteit knippert;
- Druk op de toets (+) of (-), tot aan de selectie van het symbool van de klok "⌚"; bevestig met de toets "M";
- Druk twee keer op de toets "+"; het opschrift "Prd" verschijnt op de display. Druk op de knop "M" om te bevestigen.
- De display geeft **On 1** weer; het uur van de inschakeling op de eerste weekday en het bericht 00:00. Met de toets (+) of (-) wordt het gewenste uur voor de inschakeling ingesteld; Bevestig met de toets "M";
- De display geeft **OF 1** weer; het uur van de uitschakeling op de eerste weekday en het bericht 00:00. Met de toets (+) of (-) wordt het gewenste uur voor de uitschakeling ingesteld; Bevestig met de toets "M";
- Daarna kunnen de overige van de 7 weekdays geprogrammeerd worden. Na de laatste programmering wordt op de toets "M" gedrukt om te bevestigen en terug te gaan naar de weergave van het hoofdmenu.
- Druk langer dan 2 seconden op de toets "M" om terug te keren naar de bedrijfsstaat.

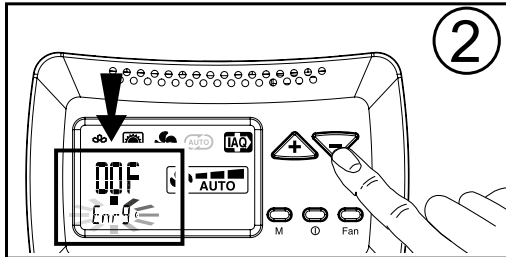

2

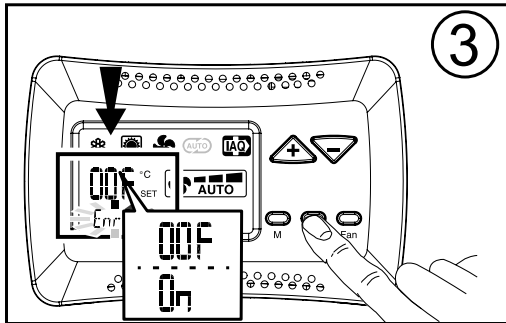

3

## RISPARMIO ENERGETICO

La funzione energy saving viene attivata/disattivata attraverso la funzione "Energ" presente nel menù modalità di funzionamento.

- Premere il pulsante "M"; la modalità di funzionamento lampeggia;
- Utilizzare il tasto "-" fino a selezionare sul display la funzione "Energ".
- Utilizzare il tasto ON/OFF "⓪" per attivare (ON) oppure disattivare (OFF) la funzione.
- Premere il pulsante "M" per confermare.

## ENERGY SAVING MODE

The energy saving function is enabled/disabled via the "Energ" function in the operation mode menu.

- Press the "M" button. The operation mode flashes;
- Use the "-" button until you see the "Energ" function on the display.
- Use the ON/OFF button "⓪" to enable (ON) or disable (OFF) the function.
- Press the "M" button to confirm.

<b>ÉCONOMIE D'ÉNERGIE</b>	<b>ENERGIEEINSPARUNG</b>	<b>AHORRO ENERGÉTICO</b>	<b>FUNCTIE VAN ENERGIEBESPARING</b>
<p>La fonction energy saving (économie d'énergie) est activée ou désactivée grâce à la fonction « Energ » présente dans le menu modes de fonctionnement.</p>	<p>Die Energy Saving Funktion wird durch die Funktion "Energ", die sich im Menü Funktionsmodalität befindet, aktiviert/deaktiviert.</p>	<p>La función energy saving se activa/desactiva mediante la función "Energ" presente en el menú modalidad de funcionamiento.</p>	<p>Funcie "Energy Saving" het wordt geactiveerd/gedeactiveerd door de functie "Energ" op het menu van de werkmodi.</p>
<ul style="list-style-type: none"> <li>• Appuyer sur le bouton « M »; le mode de fonctionnement clignote;</li> <li>• Utiliser la touche "- " jusqu'à sélectionner la fonction «Energ» sur l'écran.</li> <li>• Utiliser la touche ON/OFF "⓪" pour activer (ON) ou pour désactiver (OFF) la fonction.</li> <li>• Appuyer sur le bouton «M» pour confirmer</li> </ul>	<ul style="list-style-type: none"> <li>• Die Taste "M" betätigen; die Funktionsmodalität blinkt;</li> <li>• Die Taste "- " verwenden, bis auf dem Display die Funktion "Energ" gewählt wird.</li> <li>• Die ON/OFF Taste benutzen "⓪" um die Funktion zu aktivieren (ON) oder zu deaktivieren (OFF).</li> <li>• Drücken Sie die Taste "M" zur Bestätigung.</li> </ul>	<ul style="list-style-type: none"> <li>• Presione el botón "M"; la modalidad de funcionamiento parpadea;</li> <li>• Utilice el botón "- " hasta seleccionar en la pantalla la función "Energ".</li> <li>• Utilice el botón ON/OFF "⓪" para activar (ON) o desactivar (OFF) la función.</li> <li>• Presione el botón "M" para confirmar.</li> </ul>	<ul style="list-style-type: none"> <li>• Druk met de bediening op "M"; werkwijze begint te knipperen;</li> <li>• Gebruik de toets "- " om de gewenste werkwijze "Energ" op de display te selecteren;</li> <li>• Gebruik de toets ON/OFF "⓪" om naar de activering (ON) of deactivering (OFF) de functie</li> <li>• Druk met de bediening op "M" om bevestigen</li> </ul>

## FUNZIONI PER IL SERVICE

## FEATURES FOR SERVICE

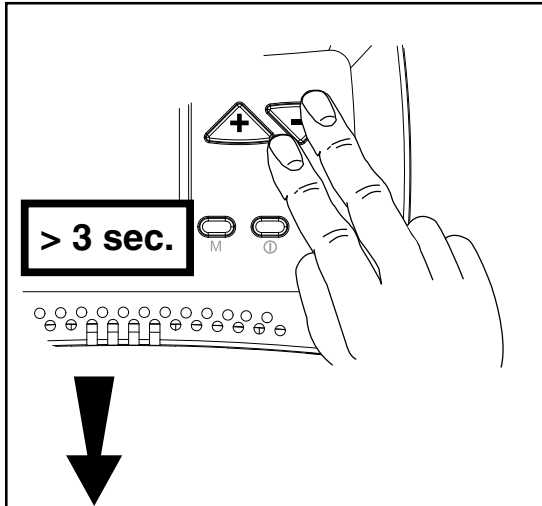

Con questo menù è possibile verificare alcuni dei parametri del comando (valore delle sonde, stato del contatto finestra, eventuali allarmi).

- Premere i tasti “+” e “-” contemporaneamente per 3 secondi con il comando in “OFF”.
- Scegliere il parametro desiderato premendo i tasti “+” o “-” e confermare con il tasto “M”.
- Selezionato il parametro, il display visualizzerà il valore.
- Per uscire dal menù premere il tasto “M” per più di 5 sec.

This menu allows verifying some parameters of the control (probe values, window contact status, any alarms).

- Press the “+” and “-” buttons simultaneously for 3 seconds, using the “OFF” command.
- Select the desired parameter, pressing button “+” or “-” and confirm using the “M” button.
- Once the parameter is selected, the value will be displayed.
- To exit the menu, press the “M” button for more than 5 seconds.

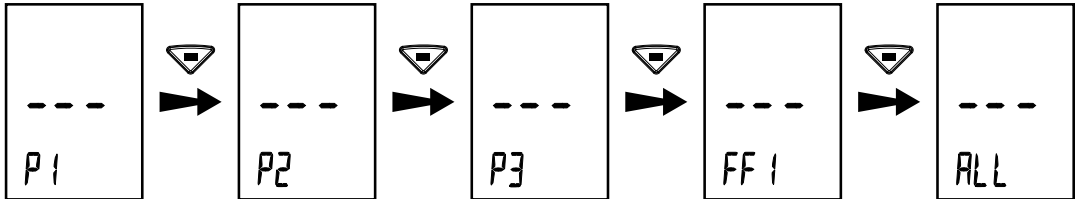

FUNZIONE FUNCTION FONCTION	DESCRIZIONE / DESCRIPTION / DESCRIPTION	STATI / STATUS / ETATS	
<b>P1</b>	Visualizzazione valore sonda aria T1 <i>View Air T1 probe value</i> Visualisation de la valeur de la sonde d'air T1	= Sonda non collegata <b>diS</b> = Probe is not connected = Sonde non branchée	
<b>P2</b>	Visualizzazione valore sonda T2 <i>View T2 probe value</i> Visualisation de la valeur de la sonde T2	= Sonda non collegata <b>diS</b> = Probe is not connected = Sonde non branchée	
<b>P3</b>	Visualizzazione valore sonda di minima T3 <i>View T3 minimum probe value</i> Visualisation de la valeur de la sonde de minimale T3	= Sonda non collegata <b>diS</b> = Probe is not connected = Sonde non branchée	
<b>FF1</b>	Visualizzazione stato del contatto finestra <i>View status of the contact window</i> Visualisation état du contact fenêtre	<b>C</b> = Chiuso = Closed = Fermée	<b>O</b> = Aperto = Open = Ouvert
<b>ALL</b>	Visualizzazione di eventuali allarmi presenti <i>View any alarms</i> Visualisation des éventuelles alarmes présentes	= Nessun allarme = No alarm = Aucune alarme	= Sonda T1 guasta <b>AL1</b> = Faulty T1 probe = Sonde T1 en panne
		= Sonda T2 guasta <b>AL2</b> = Faulty T2 probe = Sonde T2 en panne	= Sonda T3 guasta <b>AL3</b> = Faulty T3 probe = Sonde T3 en panne
		= Configurazione dip Master errata <b>AL4</b> = Incorrect configuration Master dip = Configuration dip Maître erronée	
		= Configurazione dip T-MB errata <b>AL5</b> = T-MB incorrect configuration dip = Configuration dip T-MB erronée	
		= Trasmissione RS485 guasta (Master/Slave) <b>AL6</b> = RS485 transmission failure (Master/Slave) = Transmission RS485 en panne (Maître/Esclave)	
		= Trasmissione TTL guasta (T-MB/Slave) <b>AL7</b> = TTL transmission fails (T-MB/Slave) = Transmission TTL en panne (T-MB/Esclave)	
		= Sonda T1 guasta <b>AL1</b> = Faulty T1 probe = Sonde T1 en panne	
<b>Usc1</b>	Visualizzazione del valore di tensione inviato all'inverter dal master (Parametri visibili solo con unità ECM) <i>Display of the voltage sent from the master inverter (Parameters displayed only with ECM units)</i> Visualisation de la valeur de tension envoyée à l'onduleur du maître (Paramètres visibles seulement avec unités ECM)		

<b>CARACTERISTIQUES POUR LE SERVICE</b>	<b>MERKMALE FÜR BETRIEB</b>	<b>CARACTERÍSTICAS DEL SERVICIO</b>	<b>FUNCTIES VOOR GEBRUIK</b>
<p>Ce menu permet vérification de certains paramètres du contrôle (valeurs de la sonde, état de contact de la fenêtre, toutes les alarmes).</p> <ul style="list-style-type: none"> <li>Appuyez sur les touches "+" et "-" simultanément pendant 3 secondes, en utilisant la commande "OFF".</li> <li>Sélectionner le paramètre désiré en appuyant sur la touche "+" et "-". Confirmez en utilisant la touche "M".</li> <li>Une fois que le paramètre est sélectionné, la valeur s'affiche.</li> <li>Pour sortir du menu, appuyez sur la touche "M" pendant plus de 5 secondes.</li> </ul>	<p>Dieses Menü gestattet die Überprüfung einiger Parameter der Steuerung (Sondenwerte, Fensterkontakt- Status, Alarme).</p> <ul style="list-style-type: none"> <li>Drücken Sie unter Benutzung des "OFF"-Befehls die "+" und "-" Tasten für 3 Sekunden gleichzeitig.</li> <li>Wählen Sie den gewünschten Parameter durch Betätigung der Taste "+" oder "-" und bestätigen Sie mit der "M" Taste.</li> <li>Sobald Der Parameter ausgewählt ist, erscheint der Wert auf dem Display.</li> <li>Um das Menu zu verlassen, drücken Sie die "M" - Taste länger als 5 Sekunden.</li> </ul>	<p>Este menú permite la verificación de algunos parámetros de control (valores de la sonda, estado de ventanas de contacto, todas las alarmas).</p> <ul style="list-style-type: none"> <li>Pulse los botones "+" y "-" simultáneamente durante 3 segundos, usando el comando "OFF".</li> <li>Seleccione el parámetro deseado, pulse el botón "+" o "-" y confirme usando el botón "M".</li> <li>Una vez que el parámetro está seleccionado, el valor se mostrará en pantalla.</li> <li>Para salir del menú, pulse el botón "M" durante más de 5 segundos.</li> </ul>	<p>In dit menu kunt u een aantal parameters van de controle (waarden meter, venster met staat contact, alarmen) controleren.</p> <ul style="list-style-type: none"> <li>Druk tegelijkertijd 3 seconden lang op "+" en "-" met de "OFF" bediening.</li> <li>Kies de gewenste parameter, druk op "+" of "-" en bevestig met de knop "M".</li> <li>De waarde wordt weergegeven zodra u de parameter gekozen heeft.</li> <li>Sluit het menu af door meer dan 5 seconden lang de knop "M" ingedrukt te houden.</li> </ul>

<b>FUNKTION FUNCIÓN FUNCTIE</b>	<b>BESCHREIBUNG / DESCRIPCIÓN / BESCHRIJVING</b>	<b>ZUSTÄNDE / ESTADOS / STATEN</b>	
<b>P1</b>	Anzeige Wert Luftfühler T1 Visualización del valor del sensor de aire T1 Weergave waarde luchtmeter T1	= Fühler nicht angeschlossen diS = Sensor no conectado = Meter niet aangesloten	
<b>P2</b>	Anzeige Wert T2-Fühler Visualización del valor del sensor T2 Weergave waarde meter T2	= Fühler nicht angeschlossen diS = Sensor no conectado = Meter niet aangesloten	
<b>P3</b>	Anzeige minimaler Wert des T3-Fühlers Visualización del valor del sensor de mínimo T3 Weergave waarde minimum meter T3	= Fühler nicht angeschlossen diS = Sensor no conectado = Meter niet aangesloten	
<b>FF1</b>	Anzeige des Zustandes des Fensterkontakts Ver estado de contacto de la ventana Toon de status van het contactvenster	C = Geschlossen = Cerrado = Gesloten	O = Geöffnet = Abierto = Open
<b>ALL</b>	Anzeige eventuell vorhandener Alarme Visualización de posibles alarmas existentes Weergave eventuele alarmen	= Kein Alarm --- = Ninguna alarma = Geen alarm	= T1-Fühler beschädigt AL1 = Sensor T1 averiado = Meter T1 defect
		= T2-Fühler beschädigt AL2 = Sensor T2 averiado = Meter T2 defect	= T3-Fühler beschädigt AL3 = Sensor T3 averiado = Meter T3 defect
		= Dip Master-Konfiguration falsch AL4 = Configuración dip Master errónea = Verkeerde configuratie dip Master	
		= Dip T-MB-Konfiguration falsch AL5 = Configuración dip T-MB errónea = Verkeerde configuratie dip T-MB	
		= RS485 Übertragung defekt (Master/Slave) AL6 = Trasmisión RS485 averiada (Master/Slave) = Storing transmissie RS485 (Master/Slave)	
		= TTL-Übertragung defekt (T-MB/Slave) AL7 = Trasmisión TTL averiada (T-MB/Slave) = Storing transmissie TTL (T-MB/Slave)	
<b>Usc1</b>	Anzeige des Werts der vom Master zum Inverter gesendeten Spannung (Parameter sichtbar allein mit Einheiten ECM) Visualización del valor de tensión enviado al inversor desde el master (Parámetros visibles solo con unidades ECM) Weergave van de spanningswaarde die door de master naar de inverter gezonden is (Parameters displayed only with ECM units)		

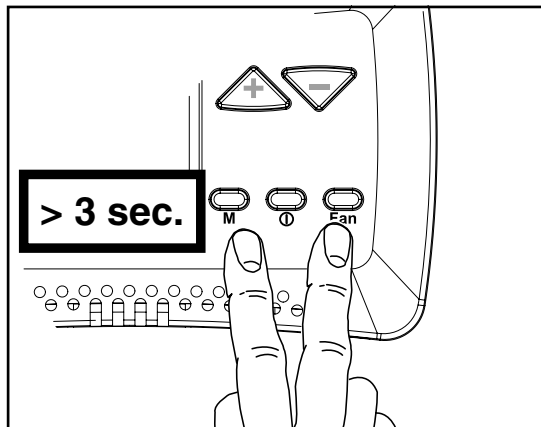

## FUNZIONI PER IL FACTORY

Questo menù consente di modificare i parametri di funzionamento del termostato, del motore elettronico, della versione +/- 3 e di altri vari parametri (ciclo pompa, RESET).

Con il comando in "OFF" premere i tasti **M** e **Fan** contemporaneamente per 3 secondi.

Scegliere il parametro da modificare premendo i tasti "+" o "-" e confermare con il tasto "M".

Una volta selezionato il parametro, il display visualizzerà il valore. Il valore potrà essere modificato attraverso i tasti "+" o "-".

Premendo una sola volta il tasto "M" si torna alla scelta di parametri; per uscire dal menù premere il tasto "M" per più di 5 sec.

### PARAMETRI TERMOSTATO

FUNZIONE	DESCRIZIONE	RANGE	DEFAULT
<b>OFS</b>	Variazione offset sonda NTC termostato	$\pm 3^{\circ}\text{C}$	$0^{\circ}\text{C}$
<b>dEds</b>	Punto centrale zona morta	$18 \div 30^{\circ}\text{C}$	$22^{\circ}\text{C}$
<b>dEdr</b>	Campo di impostazione zona morta	$1 \div 6^{\circ}\text{C}$	$2^{\circ}\text{C}$
<b>IrL</b>	Isteresi dei relè	$0,5 \div 2,0^{\circ}\text{C}$	$0,7^{\circ}\text{C}$

### PARAMETRI TERMOSTATO

FUNZIONE	DESCRIZIONE	RANGE	DEFAULT
<b>dS</b>	Range di variazione del set con T-MB	$\pm 9^{\circ}\text{C}$	$\pm 3^{\circ}\text{C}$

### PARAMETRI Sonda T2, CHANGE-OVER

FUNZIONE	DESCRIZIONE	RANGE	DEFAULT
<b>T2-1</b>	Cambio stato da ventilazione a raffrescamento	$15 \div 25^{\circ}\text{C}$	$< 22^{\circ}\text{C}$
<b>T2-2</b>	Cambio stato da ventilazione a riscaldamento	$25 \div 35^{\circ}\text{C}$	$> 32^{\circ}\text{C}$

### PARAMETRI Sonda T3, Sonda di minima TME

FUNZIONE	DESCRIZIONE	RANGE	DEFAULT
<b>T3-1</b>	Ventilatore ON in riscaldamento	$> 30 \div 40^{\circ}\text{C}$	$> 36^{\circ}\text{C}$
<b>T3-2</b>	Ventilatore ON in raffrescamento	$< 10 \div 25^{\circ}\text{C}$	$< 22^{\circ}\text{C}$
<b>I-T3</b>	Isteresi sonda T3	$2 \div 6^{\circ}\text{C}$	$4^{\circ}\text{C}$

### PARAMETRI Ciclo Antistratificazione

FUNZIONE	DESCRIZIONE	RANGE	DEFAULT
<b>t1ds</b>	Scopenzione sonda aria T1 ciclo invernale (solo per Cassette)	$0,5 \div 2,0^{\circ}\text{C}$	$1,5^{\circ}\text{C}$
<b>F-t1</b>	Tempo di OFF del ventilatore	$5 \div 13$ min.	10 min.
<b>F-t2</b>	Tempo di ON di RL2	$30 \div 120$ sec.	40 sec.
<b>F-t3</b>	Tempo di post ventilazione	$5 \div 240$ sec.	60 sec.

### PARAMETRI TERMOSTATO

FUNZIONE	DESCRIZIONE	RANGE	DEFAULT
<b>Slu1</b>	Tensione min. velocità	$1 \div 6$	1 V
<b>SCu2</b>	Tensione med. velocità	$3 \div 8$	5 V
<b>SHu3</b>	Tensione max. velocità	$6 \div 10$	10 V
<b>LLSI</b>	Tensione min. velocità per fan auto inverno	$1 \div 6$	1 V
<b>HLSI</b>	Tensione max. velocità per fan auto inverno	$5 \div 10$	10 V
<b>LLSE</b>	Tensione min. velocità per fan auto estate	$1 \div 6$	1 V
<b>HLSE</b>	Tensione max. velocità per fan auto estate	$5 \div 10$	10 V
<b>PFC</b>	Banda proporzionale in raffrescamento	$2,0 \div 6,0$	$3,5^{\circ}\text{C}$
<b>PFH</b>	Banda proporzionale in riscaldamento	$2,0 \div 6,0$	$3,5^{\circ}\text{C}$

### PARAMETRI Timer Pompa

FUNZIONE	DESCRIZIONE	RANGE	DEFAULT
<b>Pt1</b>	Tempo di ritardo intervento pompa	$0 \div 300$ sec.	150 sec.
<b>Pt2</b>	Tempo di OFF in Estate	$30 \div 90$ min.	60 min.
<b>Pt3</b>	Tempo di ON in Estate	$0 \div 5$ min.	3 min.

### ALTRE FUNZIONI

FUNZIONE	DESCRIZIONE	OPERAZIONE
<b>rE-t</b>	Reset generale e ripristino valori di Default	Confermare con i tasti O/I e Fan

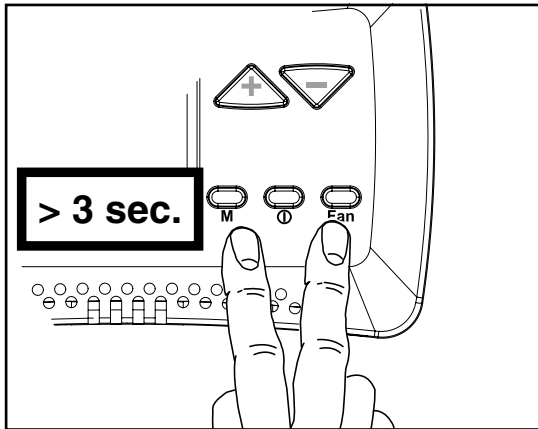

## FEATURES FOR FACTORY

This menu allows modifying the operation parameters of the thermostat, electronic motor, of the +/- 3 version and many other parameters (pump cycle, RESET).

With the control set on "OFF", press the **M** and **Fan** buttons simultaneously for 3 seconds.

Select the desired parameter to be modified, pressing button "+" or "-" and confirm using the "M" button.

Once the parameter is selected, the value will be displayed. The value can be modified using button "+" or "-".

Press the "M" button once to turn back to the parameter selection; to exit the menu, press the "M" button for more than 5 seconds.

### THERMOSTAT PARAMETERS

FUNCTION	DESCRIPTION	RANGE	DEFAULT
<b>OFS</b>	Thermostat NTC probe offset variation	$\pm 3^{\circ}\text{C}$	$0^{\circ}\text{C}$
<b>dEds</b>	Dead area central point	$18 \div 30^{\circ}\text{C}$	$22^{\circ}\text{C}$
<b>dEdr</b>	Dead area setting field	$1 \div 6^{\circ}\text{C}$	$2^{\circ}\text{C}$
<b>IrL</b>	Relay hysteresis	$0,5 \div 2,0^{\circ}\text{C}$	$0,7^{\circ}\text{C}$

### THERMOSTAT PARAMETERS

FUNCTION	DESCRIPTION	RANGE	DEFAULT
<b>dS</b>	Set variation range with T-MB	$\pm 9^{\circ}\text{C}$	$\pm 3^{\circ}\text{C}$

### PARAMETERS of the T2 probe, CHANGE-OVER

FUNCTION	DESCRIPTION	RANGE	DEFAULT
<b>T2-1</b>	Status changeover from ventilation to cooling	$15 \div 25^{\circ}\text{C}$	$< 22^{\circ}\text{C}$
<b>T2-2</b>	Status changeover from ventilation to heating	$25 \div 35^{\circ}\text{C}$	$> 32^{\circ}\text{C}$

### PARAMETERS of the T3 probe, TME minimum probe

FUNCTION	DESCRIPTION	RANGE	DEFAULT
<b>T3-1</b>	Fan ON in heating mode	$> 30 \div 40^{\circ}\text{C}$	$> 36^{\circ}\text{C}$
<b>T3-2</b>	Fan ON in cooling mode	$< 10 \div 25^{\circ}\text{C}$	$< 22^{\circ}\text{C}$
<b>I-T3</b>	T3 probe hysteresis	$2 \div 6^{\circ}\text{C}$	$4^{\circ}\text{C}$

### PARAMETERS of the Stratification Cycle

FUNCTION	DESCRIPTION	RANGE	DEFAULT
<b>t1ds</b>	Decompensation air probe T1 winter cycle (only for Cassette)	$0,5 \div 2,0^{\circ}\text{C}$	$1,5^{\circ}\text{C}$
<b>F-t1</b>	Fan OFF time	$5 \div 13$ min.	10 min.
<b>F-t2</b>	RL2 ON time	$30 \div 120$ sec.	40 sec.
<b>F-t3</b>	Post ventilation time	$5 \div 240$ sec.	60 sec.

### THERMOSTAT PARAMETERS

FUNCTION	DESCRIPTION	RANGE	DEFAULT
<b>Slu1</b>	Speed min. voltage	$1 \div 6$	1 V
<b>SCu2</b>	Speed medium voltage	$3 \div 8$	5 V
<b>SHu3</b>	Speed max. voltage	$6 \div 10$	10 V
<b>LLSI</b>	Speed min. voltage for winter auto fan	$1 \div 6$	1 V
<b>HLSI</b>	Speed max. voltage for winter auto fan	$5 \div 10$	10 V
<b>LLSE</b>	Speed min. voltage for summer auto fan	$1 \div 6$	1 V
<b>HLSE</b>	Speed max. voltage for summer auto fan	$5 \div 10$	10 V
<b>PFC</b>	Cooling proportional band	$2,0 \div 6,0$	$3,5^{\circ}\text{C}$
<b>PFH</b>	Heating proportional band	$2,0 \div 6,0$	$3,5^{\circ}\text{C}$

### PARAMETERS of the Pump Timer

FUNCTION	DESCRIPTION	RANGE	DEFAULT
<b>Pt1</b>	Pump intervention delay time	$0 \div 300$ sec.	150 sec.
<b>Pt2</b>	OFF time during Summer	$30 \div 90$ min.	60 min.
<b>Pt3</b>	ON time during Summer	$0 \div 5$ min.	3 min.

### OTHER FUNCTIONS

FUNCTION	DESCRIPTION	OPERATION
<b>rE-t</b>	General reset and restore of default values	Confirmation with O/I and Fan buttons

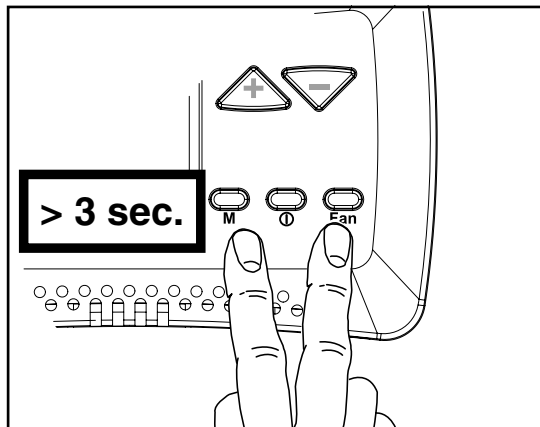

## CARACTÉRISTIQUES POUR L'USINE

Ce menu permet de modifier les paramètres de fonctionnement du thermostat, moteur électronique, de la version +/- 3 et plusieurs autres paramètres (cycle de la pompe, RÉINITIALISATION).

Avec le réglage sur "OFF", appuyer simultanément sur les touches **M** et **Ventilation** pendant 3 secondes.

Sélectionner les paramètres désirés à modifier, en appuyant sur la touche "+" ou "-" et confirmer en utilisant la touche "M".

Une fois que le paramètre est sélectionné, la valeur s'affiche. La valeur peut être modifiée en utilisant la touche "+" ou "-".

Appuyer sur la touche "M" une fois pour retourner à la sélection du paramètre; pour sortir du menu, appuyer sur la touche "M" pendant plus de 5 secondes.

### PARAMETRES DU THERMOSTAT

FONCTION	DESCRIPTION	GAMME	PAR DÉFAUT
<b>OFS</b>	Variation de décalage de la sonde NTC du thermostat	± 3°C	0°C
<b>dEds</b>	Point central de zone morte	18 ÷ 30°C	22°C
<b>dEdr</b>	Champ de réglage de la zone morte	1 ÷ 6°C	2°C
<b>IrL</b>	Hystérésis de relais	0,5 ÷ 2,0°C	0,7°C

### PARAMETRES DU THERMOSTAT

FONCTION	DESCRIPTION	GAMME	PAR DÉFAUT
<b>dS</b>	Réglage de gamme de variation avec T-MB	± 9°C	± 3°C

### PARAMETRES de la sonde T2, CHANGE-OVER

FONCTION	DESCRIPTION	GAMME	PAR DÉFAUT
<b>T2-1</b>	Changement de l'état de ventilation à refroidissement	15 ÷ 25°C	< 22°C
<b>T2-2</b>	Changement d'état de la ventilation au chauffage	25 ÷ 35°C	> 32°C

### PARAMETRES de la sonde T3, sonde de température minimumTME

FONCTION	DESCRIPTION	GAMME	PAR DÉFAUT
<b>T3-1</b>	Ventilateur MARCHE en mode chauffage	> 30 ÷ 40°C	> 36°C
<b>T3-2</b>	Ventilateur MARCHE en mode refroidissement	< 10 ÷ 25°C	< 22°C
<b>I-T3</b>	Hystérésis de sonde T3	2 ÷ 6°C	4°C

### PARAMETRES du cycle de stratification

FONCTION	DESCRIPTION	GAMME	PAR DÉFAUT
<b>t1ds</b>	Décompensation de la sonde d'air T1 du cycle d'hiver (uniquement pour Cassette)	0,5 ÷ 2,0°C	1,5°C
<b>F-t1</b>	Temps ventilateur ARRÊT	5 ÷ 13 min.	10 min.
<b>F-t2</b>	Temps RL2 MARCHE	30 ÷ 120 sec.	40 sec.
<b>F-t3</b>	Temps post ventilation	5 ÷ 240 sec.	60 sec.

### PARAMETRES DU THERMOSTAT

FONCTION	DESCRIPTION	GAMME	PAR DÉFAUT
<b>Slu1</b>	Tension min. vitesse	1 ÷ 6	1 V
<b>SCu2</b>	Tension moyenne vitesse	3 ÷ 8	5 V
<b>SHu3</b>	Tension max. vitesse	6 ÷ 10	10 V
<b>LLSI</b>	Tension min. vitesse pour ventilateur automatique hiver	1 ÷ 6	1 V
<b>HLSI</b>	Tension max. vitesse pour ventilateur automatique hiver	5 ÷ 10	10 V
<b>LLSE</b>	Tension min. vitesse pour ventilateur automatique été	1 ÷ 6	1 V
<b>HLSE</b>	Tension max. vitesse pour ventilateur automatique été	5 ÷ 10	10 V
<b>PFC</b>	Bande proportionnelle de refroidissement	2,0 ÷ 6,0	3,5°C
<b>PFH</b>	Bande proportionnelle chauffage	2,0 ÷ 6,0	3,5°C

### PARAMETRES of the Pump Timer

FONCTION	DESCRIPTION	GAMME	PAR DÉFAUT
<b>Pt1</b>	Temps de délai d'intervention de la pompe	0 ÷ 300 sec.	150 sec.
<b>Pt2</b>	Temps ARRÊT au cours de l'été	30 ÷ 90 min.	60 min.
<b>Pt3</b>	Temps MARCHE au cours de l'été	0 ÷ 5 min.	3 min.

### AUTRES FONCTIONS

FONCTION	DESCRIPTION	OPÉRATION
<b>rE-t</b>	Réinitialisation générale et restauration des valeurs de défaut	Confirmation avec O/I et touches du ventilateur

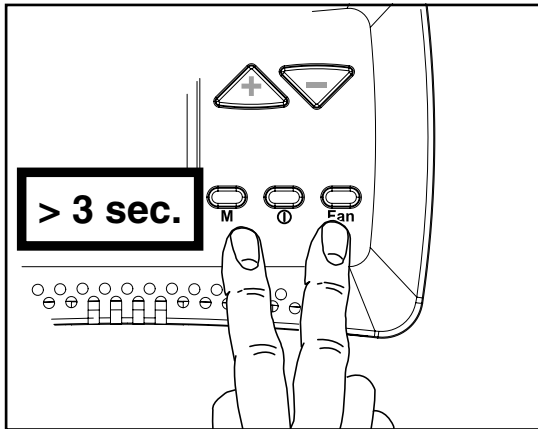

## MERKMALE FÜR DAS WERK

Dieses Menü gestattet die Veränderung der Betriebsparameter des Thermostats, des elektronischen Motorsteuerung, der +/- 3 Version und viele weitere Parameter (Pumpzyklus, RESET).

Mit der Steuerung auf "OFF" die **M**- und **Fan**-Taste gleichzeitig für 3 Sekunden drücken.

Wählen Sie durch Betätigung der "+" oder "-" Taste die zu verändernden Parameter und bestätigen Sie mit der "M"-Taste.

Sobald der Parameter angewählt ist, erscheint der Wert auf dem Display. Der Wert kann durch Betätigung der "+" oder "-" Taste verändert werden.

Für die Rückkehr zur Parameterauswahl ist die "M"-Taste einmal zu betätigen. Zum Verlassen des Menüs ist dieselbe für länger als 5 Sekunden zu drücken.

THERMOSTAT PARAMETER			
FUNKTION	BESCHREIBUNG	BEREICH	DEFAULT
<b>OFS</b>	Thermostat NTC-Fühler Offset Variation	$\pm 3^{\circ}\text{C}$	$0^{\circ}\text{C}$
<b>dEds</b>	Zentraler Punkt des toten Bereichs	$18 \pm 30^{\circ}\text{C}$	$22^{\circ}\text{C}$
<b>dEdr</b>	Toter Bereich des Einstellungsfelds	$1 \pm 6^{\circ}\text{C}$	$2^{\circ}\text{C}$
<b>IrL</b>	Relais Hysterese	$0,5 \pm 2,0^{\circ}\text{C}$	$0,7^{\circ}\text{C}$
THERMOSTAT PARAMETER			
FUNKTION	BESCHREIBUNG	BEREICH	DEFAULT
<b>dS</b>	Variationsbreite setzen mit T-MB	$\pm 9^{\circ}\text{C}$	$\pm 3^{\circ}\text{C}$
PARAMETERS des T2-Fühlers, CHANGE-OVER			
FUNKTION	BESCHREIBUNG	BEREICH	DEFAULT
<b>T2-1</b>	Statuswechsel von Lüftung zu Kühlung	$15 \pm 25^{\circ}\text{C}$	$< 22^{\circ}\text{C}$
<b>T2-2</b>	Zustandswechsel von Belüftung zu Heizung	$25 \pm 35^{\circ}\text{C}$	$> 32^{\circ}\text{C}$
FUNKTION	BESCHREIBUNG	BEREICH	DEFAULT
<b>T3-1</b>	Lüfter ON im Heizbetrieb	$> 30 \pm 40^{\circ}\text{C}$	$> 36^{\circ}\text{C}$
<b>T3-2</b>	Lüfter ON im Kühlbetrieb	$< 10 \pm 25^{\circ}\text{C}$	$< 22^{\circ}\text{C}$
<b>I-T3</b>	T3 Fühler-Hysterese	$2 \pm 6^{\circ}\text{C}$	$4^{\circ}\text{C}$
PARAMETER des Schichtungszyklus			
FUNKTION	BESCHREIBUNG	BEREICH	DEFAULT
<b>t1ds</b>	Dekompensation Luftfühler T1 Winterzyklus (nur für Kassette)	$0,5 \pm 2,0^{\circ}\text{C}$	$1,5^{\circ}\text{C}$
<b>F-t1</b>	Lüfter OFF Zeit	$5 \pm 13$ Min.	10 Min.
<b>F-t2</b>	RL2 ON Zeit	$30 \pm 120$ Sek.	40 Sek.
<b>F-t3</b>	Nachbelüftungszeit	$5 \pm 240$ Sek.	60 Sek.
THERMOSTAT-PARAMETER			
FUNKTION	BESCHREIBUNG	BEREICH	DEFAULT
<b>Slu1</b>	Geschwindigkeit min. Spannung	$1 \pm 6$	1 V
<b>SCu2</b>	Geschwindigkeit Mittelspannung	$3 \pm 8$	5 V
<b>SHu3</b>	Geschwindigkeit max. Spannung	$6 \pm 10$	10 V
<b>LLSI</b>	Geschwindigkeit min. Spannung für Winter Auto-Lüfter	$1 \pm 6$	1 V
<b>HLSI</b>	Geschwindigkeit max. Spannung für Winter Auto-Lüfter	$5 \pm 10$	10 V
<b>LLSE</b>	Geschwindigkeit min. Spannung für Sommer Auto-Lüfter	$1 \pm 6$	1 V
<b>HLSE</b>	Geschwindigkeit min. Spannung für Sommer Auto-Lüfter	$5 \pm 10$	10 V
<b>PFC</b>	Kühl-Proportionalband	$2,0 \pm 6,0$	$3,5^{\circ}\text{C}$
<b>PFH</b>	Heiz-Proportionalband	$2,0 \pm 6,0$	$3,5^{\circ}\text{C}$
PARAMETER des Pumpenzeitschalters			
FUNKTION	BESCHREIBUNG	BEREICH	DEFAULT
<b>Pt1</b>	Verzögerungszeit Pumpeneinsatz	$0 \pm 300$ Sek.	150 Sek.
<b>Pt2</b>	OFF Zeit im Sommer	$30 \pm 90$ Min.	60 Min.
<b>Pt3</b>	ON Zeit im Sommer	$0 \pm 5$ Min.	3 Min.
WEITERE FUNKTIONEN			
FUNKTION	BESCHREIBUNG	VERFAHREN	
<b>rE-t</b>	Allgemeine Rücksetzung und Wiederherstellung von Standardwerten	Bestätigung mit O/I und Lüfter-Tasten	

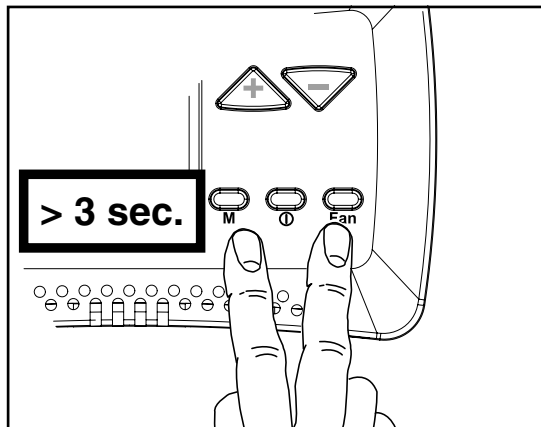

## CARACTERÍSTICAS DE FÁBRICA

Este menú permite modificar los parámetros de funcionamiento del termostato, electrónico del motor, de + / - 3 versiones y muchos otros parámetros (ciclo de bomba, RESET).

Con el control en la posición "OFF", presione el botón **M** y **Fan** simultáneamente durante 3 segundos.

Seleccionar el parámetro a modificar, presionar el botón "+" o "-" y confirmar con el botón "M".

Una vez que el parámetro está seleccionado, el valor se mostrará en pantalla.

El valor puede ser modificado usando el botón "+" o "-".

Pulse el botón "M" una vez para volver a la selección de parámetros; para salir del menú, pulse el botón "M" durante más de 5 segundos.

### PARÁMETROS DEL TERMOSTATO

FUNCIÓN	DESCRIPCIÓN	RANGO	POR DEFECTO
<b>OFS</b>	Termostato sonda NTC para compensar la variación	$\pm 3^{\circ}\text{C}$	$0^{\circ}\text{C}$
<b>dEds</b>	Zona muerta punto central	$18 \div 30^{\circ}\text{C}$	$22^{\circ}\text{C}$
<b>dEdr</b>	Zona muerta configuración de campo	$1 \div 6^{\circ}\text{C}$	$2^{\circ}\text{C}$
<b>IrL</b>	Histéresis del relé	$0,5 \div 2,0^{\circ}\text{C}$	$0,7^{\circ}\text{C}$

### PARÁMETROS DEL TERMOSTATO

FUNCIÓN	DESCRIPCIÓN	RANGO	POR DEFECTO
<b>dS</b>	Establecer rango de variación T-MB	$\pm 9^{\circ}\text{C}$	$\pm 3^{\circ}\text{C}$

### PARÁMETROS de la Sonda T2, CHANGE-OVER

FUNCIÓN	DESCRIPCIÓN	RANGO	POR DEFECTO
<b>T2-1</b>	Cambio de estado de la ventilación de enfriamiento	$15 \div 25^{\circ}\text{C}$	$< 22^{\circ}\text{C}$
<b>T2-2</b>	Cambio de estado de ventilación de la calefacción	$25 \div 35^{\circ}\text{C}$	$> 32^{\circ}\text{C}$

### PARÁMETROS de la Sonda T3, sonda de mínima TME

FUNCIÓN	DESCRIPCIÓN	RANGO	POR DEFECTO
<b>T3-1</b>	Ventilador en el modo de calefacción	$> 30 \div 40^{\circ}\text{C}$	$> 36^{\circ}\text{C}$
<b>T3-2</b>	Ventilador en el modo de enfriamiento	$< 10 \div 25^{\circ}\text{C}$	$< 22^{\circ}\text{C}$
<b>I-T3</b>	Histéresis de la sonda T3	$2 \div 6^{\circ}\text{C}$	$4^{\circ}\text{C}$

### PARÁMETROS del Ciclo de Estratificación

FUNCIÓN	DESCRIPCIÓN	RANGO	POR DEFECTO
<b>t1ds</b>	Descompensación de la sonda de aire T1 ciclo de invierno (sólo para Cajas)	$0,5 \div 2,0^{\circ}\text{C}$	$1,5^{\circ}\text{C}$
<b>F-t1</b>	Fan OFF tiempo	$5 \div 13$ min.	10 min.
<b>F-t2</b>	RL2 ON tiempo	$30 \div 120$ seg.	40 seg.
<b>F-t3</b>	Tiempo de post-ventilación	$5 \div 240$ seg.	60 seg.

### PARÁMETROS DEL TERMOSTATO

FUNCIÓN	DESCRIPCIÓN	RANGO	POR DEFECTO
<b>Slu1</b>	Velocidad min. tensión	$1 \div 6$	1 V
<b>SCu2</b>	Velocidad media tensión	$3 \div 8$	5 V
<b>SHu3</b>	Velocidad máx. tensión	$6 \div 10$	10 V
<b>LLSI</b>	Velocidad min. tensión para el ventilador de invierno automático	$1 \div 6$	1 V
<b>HLSI</b>	Velocidad máx. tensión para el ventilador de invierno automático	$5 \div 10$	10 V
<b>LLSE</b>	Velocidad min. tensión para el ventilador de verano automático	$1 \div 6$	1 V
<b>HLSE</b>	Velocidad máx. tensión para el ventilador de verano automático	$5 \div 10$	10 V
<b>PFC</b>	Banda proporcional de enfriamiento	$2,0 \div 6,0$	$3,5^{\circ}\text{C}$
<b>PFH</b>	Banda proporcional de calefacción	$2,0 \div 6,0$	$3,5^{\circ}\text{C}$

### PARÁMETROS del temporizador de la bomba

FUNCIÓN	DESCRIPCIÓN	RANGO	POR DEFECTO
<b>Pt1</b>	Intervención de la bomba de tiempo de retardo	$0 \div 300$ seg.	150 seg.
<b>Pt2</b>	OFF tiempo durante el Verano	$30 \div 90$ min.	60 min.
<b>Pt3</b>	ON tiempo durante el Verano	$0 \div 5$ min.	3 min.

### OTRAS FUNCIONES

FUNCIÓN	DESCRIPCIÓN	OPERACIÓN
<b>rE-t</b>	Reajuste general y restauración de los valores por defecto	Confirmación con 0 / 1 y los botones del ventilador

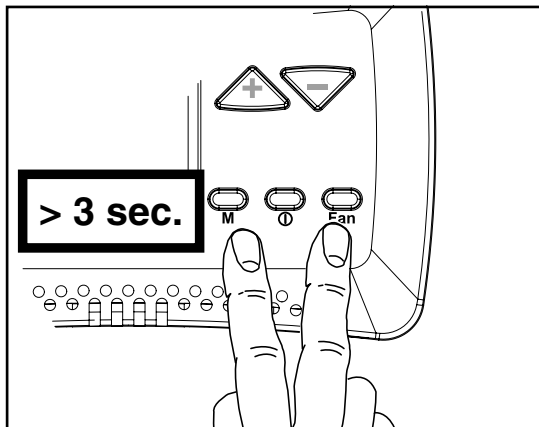

## FABRIEKSFUNCTIES

In dit menu kunt u de functioneringsparameters van de thermostaat, de elektromotor, de +/- 3 versie en verschillende andere parameters (pompcyclus, RESET) wijzigen.

Druk met de bediening op "OFF" tegelijkertijd 3 seconden lang op de knoppen M de Ventilator.

Kies de gewenste parameter, druk op "+" of "-" en bevestig met de knop "M".

De waarde wordt weergegeven zodra u de parameter gekozen heeft.

U kunt de waarde wijzigen met de knop "+" of "-".

Druk eenmaal op de knop "M" om naar de keuze van de parameters terug te keren. Sluit het menu af door de knop "M" meer dan 5 seconden lang ingedrukt te houden.

### THERMOSTAAT PARAMETERS

FUNCTIE	BESCHRIJVING	BEREIK	DEFAULT
OFS	Thermostaat NTC meter offset wijzigen	$\pm 3^{\circ}\text{C}$	$0^{\circ}\text{C}$
dEds	Dode zone centraal punt	$18 \div 30^{\circ}\text{C}$	$22^{\circ}\text{C}$
dEdr	Dode zone instellingsveld	$1 \div 6^{\circ}\text{C}$	$2^{\circ}\text{C}$
IrL	Relais hysteresis	$0,5 \div 2,0^{\circ}\text{C}$	$0,7^{\circ}\text{C}$

### THERMOSTAAT PARAMETERS

FUNCTIE	BESCHRIJVING	BEREIK	DEFAULT
dS	Bereik variatie instelling met T-MB	$\pm 9^{\circ}\text{C}$	$\pm 3^{\circ}\text{C}$

### PARAMETERS meter T2 OMSCHAKELING

FUNCTIE	BESCHRIJVING	BEREIK	DEFAULT
T2-1	Wijziging staat van ventilatie naar koelen	$15 \div 25^{\circ}\text{C}$	$< 22^{\circ}\text{C}$
T2-2	Wijziging status van ventilatie naar verwarming	$25 \div 35^{\circ}\text{C}$	$> 32^{\circ}\text{C}$

### PARAMETERS meter T3. Uitschakelthermostaat TME

FUNCTIE	BESCHRIJVING	BEREIK	DEFAULT
T3-1	Ventilator ON op verwarming	$> 30 \div 40^{\circ}\text{C}$	$> 36^{\circ}\text{C}$
T3-2	Ventilator ON op koeling	$< 10 \div 25^{\circ}\text{C}$	$< 22^{\circ}\text{C}$
I-T3	Hysteresis meter T3	$2 \div 6^{\circ}\text{C}$	$4^{\circ}\text{C}$

### PARAMETERS Stratificatie Cyclus

FUNCTIE	BESCHRIJVING	BEREIK	DEFAULT
t1ds	Decompensatie luchtmeter T1 wintercyclus (uitsluitend voor Cassette)	$0,5 \div 2,0^{\circ}\text{C}$	$1,5^{\circ}\text{C}$
F-t1	Ventilator OFF tijd	$5 \div 13$ min.	10 min.
F-t2	RL2 ON tijd	$30 \div 120$ sec.	40 sec.
F-t3	Tijd post-ventilatie	$5 \div 240$ sec.	60 sec.

### THERMOSTAAT PARAMETERS

FUNCTIE	BESCHRIJVING	BEREIK	DEFAULT
Slu1	Snelheid min spanning	$1 \div 6$	1 V
SCu2	Snelheid medium spanning	$3 \div 8$	5 V
SHu3	Snelheid max spanning	$6 \div 10$	10 V
LLSI	Snelheid min spanning voor winter auto ventilator	$1 \div 6$	1 V
HLSI	Snelheid max spanning voor winter auto ventilator	$5 \div 10$	10 V
LLSE	Snelheid min spanning voor zomer auto ventilator	$1 \div 6$	1 V
HLSE	Snelheid max spanning voor zomer auto ventilator	$5 \div 10$	10 V
PFC	Proportioneel koelen band	$2,0 \div 6,0$	$3,5^{\circ}\text{C}$
PFH	Proportioneel verwarmen band	$2,0 \div 6,0$	$3,5^{\circ}\text{C}$

### PARAMETERS Pump Timer

FUNCTIE	BESCHRIJVING	BEREIK	DEFAULT
Pt1	Vertraging ingreep pomp	$0 \div 300$ sec.	150 sec.
Pt2	Tijd OFF in Zomer	$30 \div 90$ min.	60 min.
Pt3	Tijd ON in Zomer	$0 \div 5$ min.	3 min.

### OVERIGE FUNCTIES

FUNCTIE	BESCHRIJVING	FUNCTIONERING
rE-t	Algemene reset en herstel van de default waarden	Bevestiging met de knoppen O/I en Ventilator





