

**MANUALE D'USO SCHEDA MB
PER VENTILCONVETTORI**

**MB BOARD
FOR FAN COILS, USER MANUAL**

**NOTICE D'UTILISATION
DE LA CARTE MB
POUR VENTILLO-CONVECTEURS**

**BETRIEBSANLEITUNG DER
PLATINE MB
FÜR KLIMAKONVEKTOREN**

**MANUAL DE USO
DE LA TARJETA MB PARA LOS
VENTILADORES CONVECTORES**

**HANDLEIDING MB KAART
VENTILATORS-CONVECTORS**



E 11/13

E 11/13

Cod. 4050530

INDICE	CONTENTS
Scopo	2 Scope 2
Configurazione	3 Configuration 3
Montaggio	4 the power assembly 4
Scheda elettronica	6 Electronic board 6
Funzione	7 Function 7
dei contatti ausiliari	of the auxiliary contacts 7
Impostazione	Setting 8
Dip di configurazione	the configuration dipswitches 8
Tabella segnalazione LED	LED signal table 8
Configurazione di default	Default configuration 9
Funzione Autofan	Autofan function 9
Funzione Antistratificazione	Anti-stratification function 10
Funzionamento Master-Slave	Master-Slave operation 11
Istruzioni operative	Operating instructions 12
per il collegamento	for connection 12
con linea seriale RS485	via an RS485 serial line 12
Note di installazione	Installation notes 13
Messa a terra della rete	Earthing the network 14
Accessori	Accessories 15
Legenda	Legend 16
Schemi di collegamento	Connection diagrams 17
Logica di funzionamento	Operating logic 19
con resistenza elettrica	with electrical heater 19
Montaggio del ricevitore	Mounting the receiver 26
Batterie	Batteries 27
Note generali	General notes 28
Impostazione orologio	Setting the clock 30
Impostazione del set desiderato	Setting the set point 31
Impostazione della ventilazione	Setting the fan mode 32
Modalità di funzionamento	Operating modes 33
Timer	Timer 34
Applicazione sonda aria	Air probe application 36
Dima di foratura	36A Drilling jig 36A
Comando a parete T-MB	T-MB wall-mounted controller 37
SCOPO	SCOPE

ISTRUZIONI ORIGINALI

**SI RACCOMANDA
DI LEGGERE ATTENTAMENTE
QUESTE ISTRUZIONI
PRIMA DI UTILIZZARE
IL COMANDO**

Questo apparecchio è destinato ad essere utilizzato da utenti esperti o formati nei negozi, nell'industria leggera e nelle aziende agricole, o per uso commerciale da parte di personale non esperto.

L'apparecchio non è destinato ad essere usato da persone (bambini compresi) le cui capacità fisiche, sensoriali o mentali siano ridotte, oppure con mancanza di esperienza o di conoscenza, a meno che esse abbiano potuto beneficiare, attraverso l'intermediazione di una persona responsabile della loro sicurezza, di una sorveglianza o di istruzioni riguardanti l'uso dell'apparecchio.

I bambini devono essere sorvegliati per sincerarsi che non giochino con l'apparecchio.

**READ
THESE INSTRUCTIONS
CAREFULLY
BEFORE USING
THE CONTROL**

This unit is intended to be used by expert or trained users in shops, in light industry and on farms, or for commercial use by lay persons.

This unit is not intended for use by persons (including children) with reduced physical, sensory or mental capabilities, or lack of experience and knowledge, unless they have been given supervision or instruction concerning use of the appliance by a person responsible for their safety.

Children should be supervised to ensure that they do not play with the appliance.

SOMMAIRE	INHALT	ÍNDICE	INHOUD
But	2 Zweckbestimmung 2	Objetivo	2 Doel 2
Configuration	3 Konfiguration 3	Configuración	3 Configuratie 3
Montage	4 Montage 4	Montaje	4 Montage 4
du groupe de puissance	der Leistungseinheit 4	del grupo de potencia	van de vermogensunit 4
Carte électronique	Elektronikplatine 6	Tarjeta electrónica	Elektronische fiche 6
Fonction	Funktion 7	Función	van de hulpcontacten 7
des contacts auxiliaires	der Hilfskontakte 7	de los contactos auxiliares	van de hulpcontacten 7
	Einstellung der 7	Programación	Instelling 7
Programmation dipswitches	Konfigurations-Dip-Switches 8	Dip de configuración	8 Configuratieschakelaars 8
Tableau de signalisation LED	LED-Signal-Tabelle 8	Tabla indicación LED	8 Tabel LED signalering 8
Configuration par défaut	Default-Konfiguration 9	Configuración por defecto	9 Defaultconfiguratie 9
Fonction Autofan	Autofan Funktion 9	Función Autofan	9 Functie Autofan 9
	Funktion zum 9		
Fonction anti-stratification	Schutz gegen Luftschichtung 10	Función antiestratificación	10 Anti-stratificatie functie 10
Fonctionnement Maître-Esclave	Master-Slave Funktion 11	Funcionamiento Master-Slave	11 Werking Master-Slave 11
Instructions	Operative Anleitungen 12	Instrucciones operativas	12 Aanwijzingen 12
pour le raccordement	für den Anschluss 12	para la conexión	voor de aansluiting 12
avec ligne série RS485	mit serieller Leitung RS485 12	con línea en serie RS485	met seriële lijn RS485 12
Notes d'installation	Anmerkungen zur Installation 13	Notas de instalación	13 Opmerkingen bij de installatie 13
Mise à la terre du réseau	Erden des Netzes 14	Puesta a tierra de la red	14 Aarding van het netwerk 14
Accessoires	Zubehöre 15	Accesorios	15 Accessoires 15
Légende	Legende 16	Legenda	16 Legende 16
Schémas de raccordement	Schaltpläne 17	Esquemas de conexión	17 Aansluitschema's 17
Logique de fonctionnement	Funktionslogik 19	Lógica de funcionamiento	19 Functioneringslogica 19
avec résistance électrique	mit elektrischer Widerstand 19	con resistencia eléctrica	19 met elektrische weerstand 19
Montage du récepteur	Montage des Empfangsteils 26	Montaje del receptor	26 Montage ontvanger 26
Piles	Batterien 27	Baterías	27 Batterijen 27
Notes	Allgemeine Anmerkungen 28	Notas generales	28 Algemene opmerkingen 28
Programmation horloge	Einstellung der Uhr 30	Programación del reloj	30 Instelling klok 30
Programmation de	Einstellung 31	Programación del set deseado	31 Instelling van de gewenste set 31
la température consigne voulue	des gewünschten Sollwerts 31	Programación de la ventilación	32 Instelling ventilatie 32
Programmation de la ventilation	Einstellung der Belüftung 32	Modalidad de funcionamiento	33 Werkwijze 33
Modes de fonctionnement	Betriebsmodus 33	Temporizador	34 Timer 34
Timer	Timer 34		
Positionnement			
de la sonde de température air	Anwendung des Luftfühlers 36	Aplicación sonda aire	36 Aanbrengen luchtsonde 36
Gabarit de perçage	36A Bohrschablone 36A	Escantillón para perforar	36A Boorsjabloon 36A
Commande murale T-MB	37 Wandsteuergertät T-MB 37	Control de pared T-MB	37 Commando aan wand T-MB 37
BUT	ZWECKBESTIMMUNG	OBJETIVO	DOEL

**NOUS
VOUS RECOMMANDONS
DE LIRE ATTENTIVEMENT
CES INSTRUCTIONS
AVANT D'UTILISER
LA COMMANDE**

Cet appareil est destiné à être utilisé par des utilisateurs expérimentés ou des formats dans les magasins, chez des artisans et dans des fermes, ou à des fins commerciales par des non-experts.

L'appareil n'est pas prévu pour être utilisé par des personnes (y compris les enfants) dont les capacités physiques, sensorielles ou mentales sont réduites, ou dénuées d'expérience ou de connaissance, sauf si elles ont pu bénéficier, par l'intermédiaire d'une personne responsable de leur sécurité, d'une surveillance ou d'instructions préalables concernant l'utilisation de l'appareil.

Il convient de surveiller les enfants pour s'assurer qu'ils ne jouent pas avec l'appareil.

**VOR EINSATZ
DER BEDIENUNG
SOLLTE
DIESE BETRIEBSANLEITUNG
SORGFÄLTIG GELESEN
WERDEN**

Dieses Gerät ist dafür bestimmt, durch erfahrene Benutzer oder Formate in Geschäften verwendet werden, in der Leichtindustrie und auf Bauernhöfen, oder für die kommerzielle Nutzung von Nicht-Experten.

Dieses Gerät ist nicht dafür bestimmt, durch Personen (einschließlich Kinder), mit eingeschränkten physischen, sensorischen oder geistigen Fähigkeiten oder mangels Erfahrung und/oder mangels Wissen benutzt zu werden, es sei denn sie werden durch eine für ihre Sicherheit zuständige Person beaufsichtigt oder erhalten von ihr Anweisungen, wie das Gerät zu benutzen ist.

Kinder sollten beaufsichtigt werden, um sicherzustellen, dass sie nicht mit dem Gerät spielen.

**LE RECOMENDAMOS
QUE LEA ATENTAMENTE
ESTAS INSTRUCCIONES
ANTES DE USAR
EL MANDO**

Este aparato está diseñado para ser utilizado por los usuarios o formatos experimentados en las tiendas, en la industria ligera y en granjas, o para el uso comercial por los no expertos.

Este aparato no debe ser utilizado por personas (incluidos niños) cuyas capacidades físicas, sensoriales o mentales estén disminuidas o que carezcan de experiencia y conocimientos, al no ser que ellas hayan podido beneficiar, a través de la intermediación de una persona responsable de su seguridad, de una vigilancia o de instrucciones relativas al uso del aparato.

Los niños han de vigilarse para asegurarse de que no jueguen con el aparato.

**HET IS RAADZAAM DEZE
HANDLEIDING AANDACHTIG
TE LEZEN ALVORENS
DE BEDIENING
TE GEBRUIKEN**

Dit apparaat is bedoeld om te worden gebruikt door ervaren gebruikers of formaten in winkels, in de lichte industrie en op boerderijen, of voor commercieel gebruik door niet-deskundigen.

Het apparaat is niet bestemd voor gebruik door personen (kinderen inbegrepen) met beperkte fysieke, sensorische of mentale capaciteiten of met onvoldoende ervaring of kennis, tenzij ze gebruik hebben kunnen maken, dankzij het toedoen van iemand die verantwoordelijk is voor hun veiligheid, van toezicht of aanwijzingen over het gebruik van het apparaat.

Kinderen dienen onder toezicht te staan om zich ervan te verzekeren dat zij niet met het apparaat spelen.

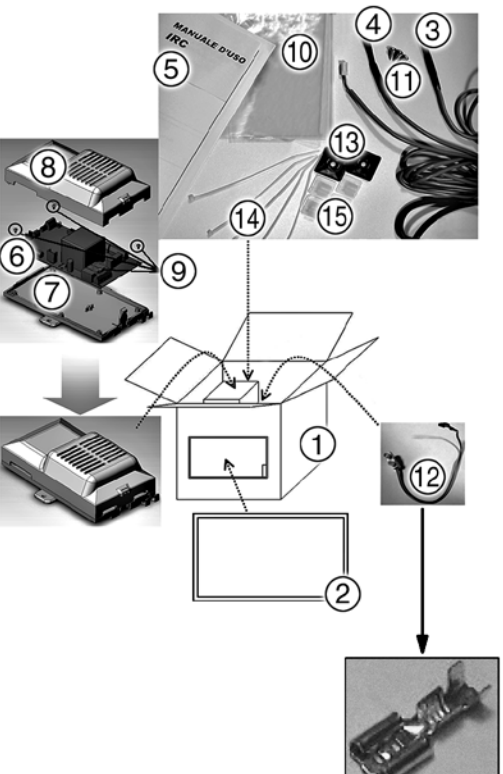
	CONFIGURAZIONE	CONFIGURATION	CONFIGURATION	KONFIGURATION	CONFIGURACIÓN	CONFIGURATIE
 <p>Il gruppo scheda-telecomando viene fornito con un kit comprensivo dei materiali illustrati a lato.</p> <p>Dopo aver aperto e tolto l'imballo, accertarsi che il contenuto sia quello richiesto e che sia integro. In caso contrario, rivolgersi al rivenditore ove si è acquistato l'apparecchio.</p> <p>Questo libretto deve accompagnare sempre l'apparecchio in quanto parte integrante dello stesso.</p> <p>The board-remote control unit is supplied with a kit that includes the materials illustrated to the side.</p> <p>After having opened and removed the packaging, make sure that the contents are complete and intact. Otherwise contact the reseller where the appliance was purchased.</p> <p>This booklet must always accompany the appliance, being considered an integral part of such.</p>	<p>Il gruppo scheda-telecomando viene fornito con un kit comprensivo dei materiali illustrati a lato.</p> <p>Dopo aver aperto e tolto l'imballo, accertarsi che il contenuto sia quello richiesto e che sia integro. In caso contrario, rivolgersi al rivenditore ove si è acquistato l'apparecchio.</p> <p>Questo libretto deve accompagnare sempre l'apparecchio in quanto parte integrante dello stesso.</p>	<p>The board-remote control unit is supplied with a kit that includes the materials illustrated to the side.</p> <p>After having opened and removed the packaging, make sure that the contents are complete and intact. Otherwise contact the reseller where the appliance was purchased.</p> <p>This booklet must always accompany the appliance, being considered an integral part of such.</p>	<p>Le groupe carte-télécommande est fourni avec un kit comprenant le matériel ci-contre.</p> <p>Après avoir ouvert et retiré l'emballage, s'assurer que le contenu est en bon état et qu'il correspond bien à ce qui a été acheté. Si ce n'est pas le cas s'adresser au revendeur chez lequel l'appareil a été acheté.</p> <p>Ce livret doit toujours accompagner l'appareil car il fait partie intégrante de celui-ci.</p>	<p>Die Einheit Platine-Fernbedienung wird mit einem Set geliefert, das die seitlich abgebildeten Materialien enthält.</p> <p>Nach dem Auspacken kontrollieren, ob der Inhalt der Bestellung entspricht und unversehrt ist. Im gegenteiligen Fall wenden Sie sich an Ihren Händler.</p> <p>Diese Betriebsanleitung ist wesentlicher Bestandteil des Gerätes und muss folglich immer zusammen mit diesem verwahrt werden.</p>	<p>El grupo tarjeta-mando a distancia se entrega con un kit que incluye los materiales que se ilustran.</p> <p>Después de haber retirado el embalaje, compruebe que el contenido sea el solicitado y que esté intacto. En caso contrario, diríjase al establecimiento donde ha comprado el aparato.</p> <p>Este manual debe acompañar siempre al aparato ya que forma parte del mismo.</p>	<p>De groep van kaart en afstandsbediening wordt geleverd in een kit die al het hiernaast getoonde materiaal bevat.</p> <p>Na de verpakking te hebben verwijderd, controleer of de inhoud ervan intact is. Mocht de inhoud beschadigd zijn, wend u dan tot het verkooppunt.</p> <p>Deze handleiding dient het apparaat altijd te vergezellen en maakt er wezenlijk deel van uit.</p>
<p>Il morsetto (unipolare) dovrà essere comprensivo di cavetto giallo/verde per la messa a terra. Detto conduttore è di lunghezza 300 mm e dovrà recare terminale faston femmina 6.35 in ottone.</p> <p>The terminal (single pole) must include the yellow/green earth wire. This wire is 300mm long and must be fitted with a 6.35 female brass faston.</p> <p>La borne (unipolaire) devra comprendre un câble jaune/vert pour la mise à la terre. Ce conducteur d'une longueur de 300 mm devra avoir une cosse faston femelle 6,35 en cuivr.</p> <p>Die Klemme (einpölig) muss eine gelb-grüne Litze für die Erdung haben. Dieser Leiter hat eine Länge von 300 mm und muss mit einer Faston-Steckhülse 6.35 aus Messing versehen sein.</p> <p>El borne (unipolar) deberá incluir cable amarillo/verde para la toma de tierra. Dicho conductor tiene una longitud de 300 mm y deberá llevar un terminal faston hembra 6.35 de latón.</p> <p>De (éénpolige) klem moet het geel/groene kabeltje voor de aarding bevatten. Deze geleider heeft een lengte van 300 mm en moet voorzien zijn van een 6.35 messing female faston klem.</p>	<p>LEGENDA:</p> <p>1 Scatola d'imballo</p> <p>2 Etichetta d'imballo</p> <p>3 Sonda di minima temperatura acqua</p> <p>4 Sonda temperatura con sensore NTC</p> <p>5 Manuale d'uso</p> <p>6-9 Gruppo scheda elettronica di potenza</p> <p>10-15 Kit con elementi di fissaggio</p>	<p>KEY:</p> <p>1 Packaging box</p> <p>2 Packaging label</p> <p>3 Minimum water temperature probe</p> <p>4 Temperature probe with NTC sensor</p> <p>5 User manual</p> <p>6-9 Electronic power board assembly</p> <p>10-15 Kit with fastening elements</p>	<p>LÉGENDE:</p> <p>1 Emballage</p> <p>2 Étiquette d'emballage</p> <p>3 Sonde de température eau minimale</p> <p>4 Sonde température avec capteur NTC</p> <p>5 Notice d'utilisation</p> <p>6-9 Groupe carte électronique de puissance</p> <p>10-15 Kit avec éléments de fixation</p>	<p>LEGENDE:</p> <p>1 Verpackungskarton</p> <p>2 Verpackungsetikett</p> <p>3 Mindesttemperaturfühler Wasser</p> <p>4 Temperaturfühler mit NTC-Sensor</p> <p>5 Benutzerhandbuch</p> <p>6-9 Einheit mit elektronischer Leistungsplatine</p> <p>10-15 Set mit Befestigungselementen</p>	<p>LEYENDA:</p> <p>1 Caja de embalaje</p> <p>2 Etiqueta de embalaje</p> <p>3 Sonda de mínima temperatura agua</p> <p>4 Sonda temperatura con sensor NTC</p> <p>5 Manual de uso</p> <p>6-9 Grupo tarjeta electrónica de potencia</p> <p>10-15 Kit con elementos de fijación</p>	<p>LEGENDE:</p> <p>1 Verpakkingsdoos</p> <p>2 Verpakkingsetiket</p> <p>3 Sonde minimum watertemperatuur</p> <p>4 Temperatuursonde met NTC-sensor</p> <p>5 Gebruikershandleiding</p> <p>6-9 Groep elektronische vermogenskaart</p> <p>10-15 Kit met bevestigingselementen</p>

**MONTAGGIO
DEL GRUPPO
DI POTENZA**

**FAN COIL CON
MOTORE ASINCRONO
A 3 VELOCITÀ**

**MOUNTING
THE POWER
ASSEMBLY**

**FAN COIL WITH
THREE- SPEED
ASYNCHRONOUS MOTOR**

**MONTAGE
DU GROUPE
DE PUISSANCE**

**VENTILO-CONV. AVEC
MOTEUR ASYNCHRONE
À 3 VITESSES**

**MONTAGE DER
LEISTUNGSEINHEIT**

**KLIMAKONVEKTOR MIT
ASYNCHRONMOTOR MIT
3 GESCHWINDIGKEITEN**

**MONTAJE
DEL GRUPO
DE POTENCIA**

**FAN COIL CON
MOTOR ASÍNCRONO
A 3 VELOCIDAD**

**MONTAGE
VAN DE
VERMOGENSUNIT**

**VENTILATORLUCHTKOELER
MET ASYNCHRONE
MOTOR MET 3 SNELHEDEN**

a

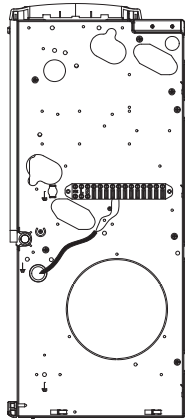

a) Dalla spalla destra del ventilconvettore occorre, agendo sulla morsettiera, scollegare i conduttori costituenti il cavo motore.

a) On the terminal block on the right shoulder of the fan coil, disconnect the wires making up the motor cable.

a) A partir du côté droit du ventilo-convecteur débrancher du bornier les conducteurs constituant le câble moteur.

a) Vom rechten Seitenteil des Gebläsekonvektors müssen, über die Klemmenleiste, die Leiter im Motorkabel abgeklemmt werden.

a) Desde el hombro derecho del ventiloconvector se debe, actuando sobre la caja de conexiones, desconectar los conductores que constituyen el cable motor.

a) Op de rechterschouder van de ventilatorconvector moeten op het klemmenbord de draden van de motorkabel losgemaakt worden.

b

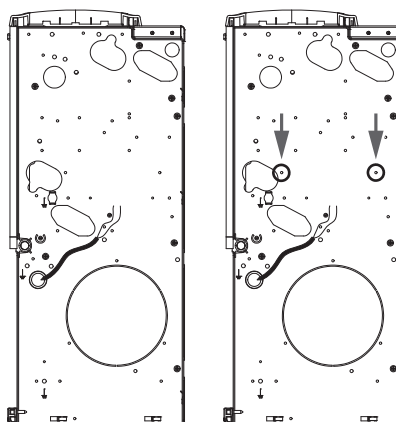

b) Rimuovere la morsettiera applicata sulla spalla svitando le due viti autofilettanti. I due fori evidenziati in figura sono quelli che verranno poi utilizzati per il fissaggio della scheda di potenza.

b) Remove the terminal block fitted to the shoulder by unscrewing the two self-threading screws. The two holes shown in the figure are then used to fasten the power board.

b) Retirer le bornier appliqué sur le côté en dévissant les deux vis auto-taraudeuses. Les deux trous montrés dans la figure sont ceux qui seront ensuite utilisés pour la fixation de la carte de puissance.

b) Die am Seitenteil angebrachte Klemmenleiste entfernen, indem die beiden Blechschauben abgeschraubt werden. Die beiden auf der Abbildung gezeigten Bohrungen dienen später für die Befestigung der Leistungsplatine.

b) Retire la caja de conexiones situada en el hombro destornillando los dos tornillos autorroscantes. Los dos orificios que pueden verse en la figura son los que se usaran después para la fijación de la tarjeta de potencia.

b) Verwijder het klemmenbord van de schouder door de twee zelfborgende schroeven los te draaien. De twee gaten getoond in de figuur zijn de gaten die voor de bevestiging van de vermogenskaart gebruikt zullen worden.

c

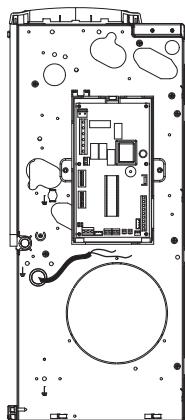

c) In figura è rappresentata la scheda di potenza da fissarsi a mezzo di n° 2 viti autofilettanti incluse nel kit.

c) The figure shows the power board to be fastened using the 2 self-threading screws included in the kit.

c) La figure montre la carte de puissance à fixer à l'aide de 2 vis auto-taraudeuses incluses dans le kit.

c) Auf der Abbildung ist die Leistungsplatine dargestellt, die mit den beiden im Set enthaltenen Blechschauben befestigt werden muss.

c) La figura representa la ficha de potencia que debe fijarse mediante 2 tornillos autorroscantes incluidos en el kit.

c) In de figuur wordt de vermogenskaart weergegeven die bevestigd moet worden met de 2 zelfborgende schroeven uit de kit.

**PER QUANTO CONCERNE
LO SCHEMA DI COLLEGAMENTO,
RIFARSI ALL'APPOSITA SEZIONE
INCLUSA NEL PRESENTE MANUALE.**

**AS REGARDS
THE CONNECTION DIAGRAM,
REFER TO THE CORRESPONDING
SECTION IN THIS MANUAL.**

**POUR CE QUI CONCERNE
LE SCHÉMA DE RACCORDEMENT,
SE REPORTER À LA SECTION SPÉCIFIQUE
DANS CETTE NOTICE.**

**FÜR DEN ANSCHLUSSPLAN
WIRD AUF DEN ENTSPRECHENDEN
ABSCHNITT IN DIESEM HANDBUCH
VERWIESEN.**

**EN LO CONCERNIENTE
AL ESQUEMA DE CONEXIÓN REMÍTASE
A LA CORRESPONDIENTE SECCIÓN
INCLUIDA EN EL PRESENTE MANUAL.**

**VOOR WAT BETREFT
HET VERBINDINGSSCHEMA WORDT
VERWEZEN NAAR HET BETREFFENDE
HOOFDSTUK IN DEZE HANDLEIDING.**

**MONTAGGIO
DEL GRUPPO
DI POTENZA**

**FAN COIL CON
MOTORE ELETTRONICO
ECM**

**MOUNTING
THE POWER
ASSEMBLY**

**FAN COIL WITH
ECM
ELECTRONIC MOTOR**

**MONTAGE
DU GROUPE
DE PUISSANCE**

**VENTILO-CONVECTEUR
AVEC MOTEUR
ELECTRONIQUE ECM**

**MONTAGE DER
LEISTUNGSEINHEIT**

**KLIMAKONVEKTOR MIT
ELEKTRONISCHEM
MOTOR ECM**

**MONTAJE
DEL GRUPO
DE POTENCIA**

**FAN COIL CON
MOTOR ELECTRÓNICO
ECM**

**MONTAGE
VAN DE
VERMOGENSUNIT**

**VENTILATORLUCHTKOELER
MET ELEKTROMOTOR
ECM**

1

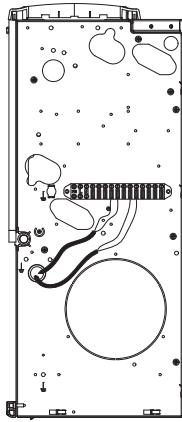

2

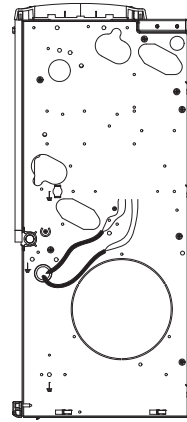

4

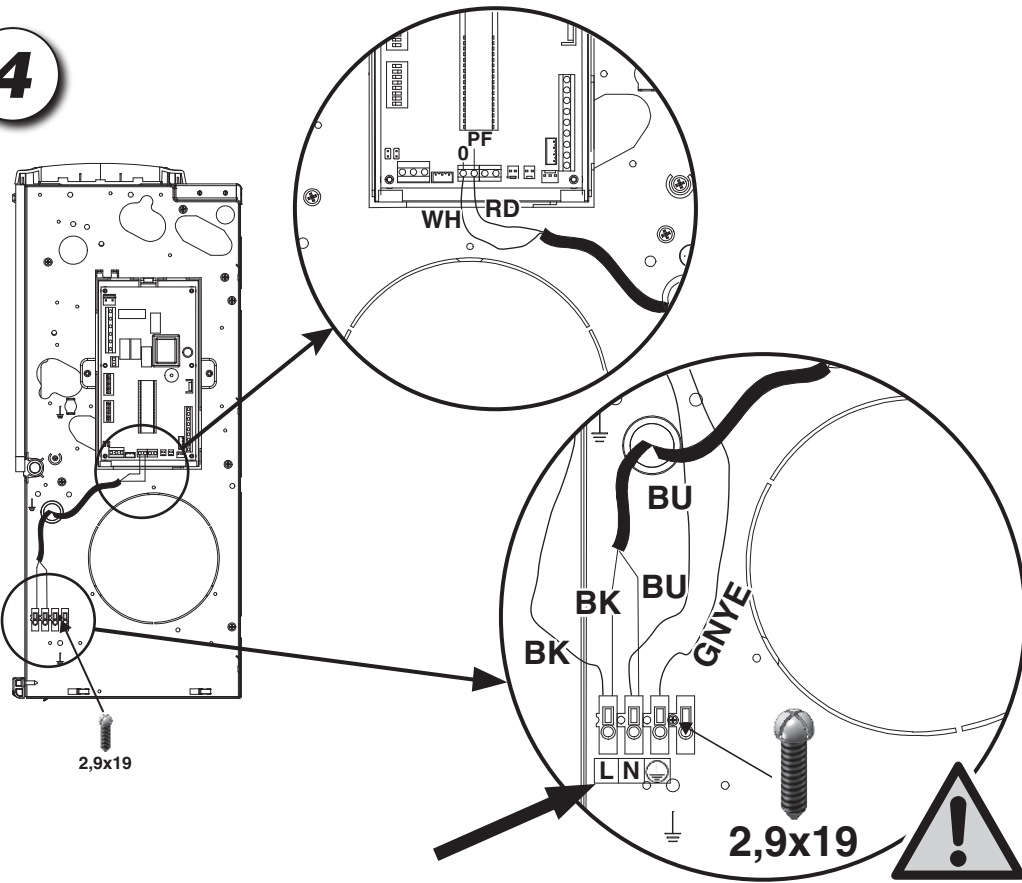

5

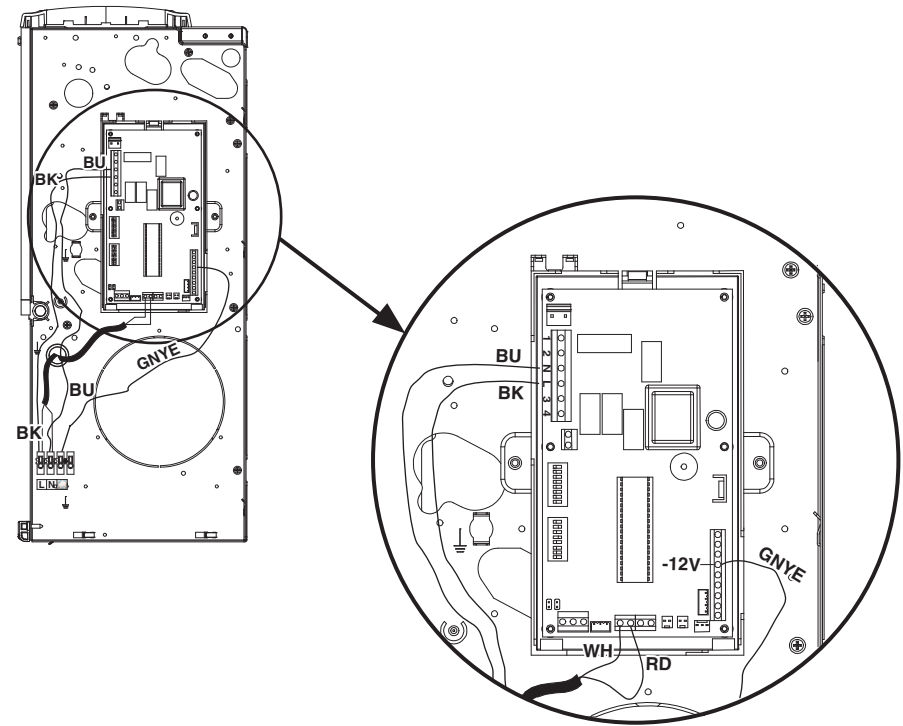

**SCHEDA
ELETTRONICA**

**ELECTRONIC
BOARD**

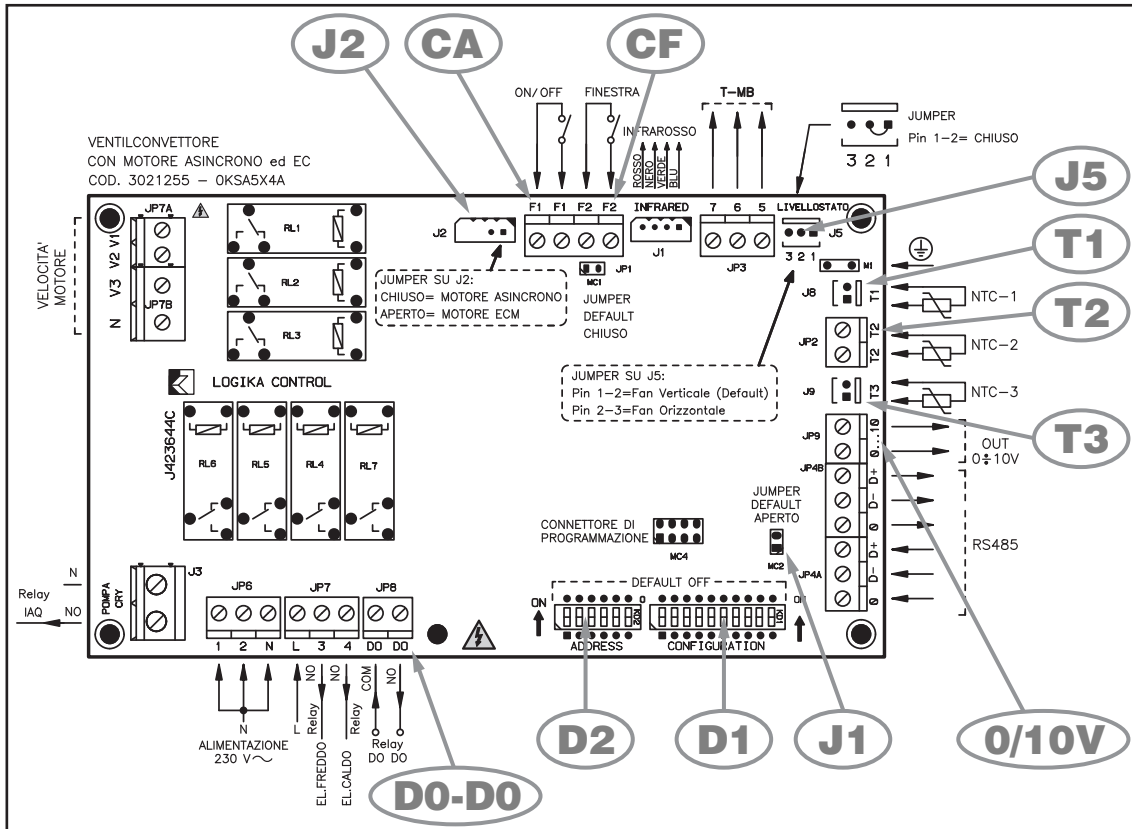

LEGENDA:
D1 = Dip Switch di configurazione
D2 = Dip Switch di indirizzo
J1 = Jumper MC2
T1 = Sonda aria (posta in ripresa dell'apparecchio)
T2 = Sonda Change-Over (optional)
T3 = Sonda di minima (di default non attiva)
CF = F2-F2 Contatto pulito finestra aperta / presenza persona.
 Se aperto l'unità si ferma
CA = F1-F1 ON-OFF remoto oppure Change-Over estate/inverno remoto (Vedi impostazione DIP 9)
J5 = Jumper J5
RS485 = Morsetti 0/D-/D+ per il collegamento seriale RS485
J2 = Jumper di impostazione scheda elettronica per abbinamento con motore standard asincrono o ECM
0/10 = Uscita segnale 0-10V per controllo inverter (per motori ECM) attivo quando il Jumper J2 è aperto

KEY:
D1 = Configuration dipswitches
D2 = Address dipswitches
J1 = Jumper MC2
T1 = Air probe (fitted at the appliance intake)
T2 = Change-Over probe (optional)
T3 = Minimum probe (disabled by default)
CF = F2-F2 Window open / person presence voltage-free contact.
 If open the unit stops
CA = F1-F1 remote ON-OFF or remote summer/winter Change-Over (See DIP 9 setting)
J5 = Jumper J5
RS485 = Terminals 0/D-/D+ for the RS485 serial connection
J2 = Setting jumper of the circuit board for connection to standard asynchronous or ECM motors
0/10 = 0/10 V output signal for inverter control (ECM motors) activated when the jumper J2 is open

**CARTE
ELECTRONIQUE**

**ELEKTRONIK-
PLATINE**

**TARJETA
ELECTRÓNICA**

**ELEKTRONISCHE
FICHE**

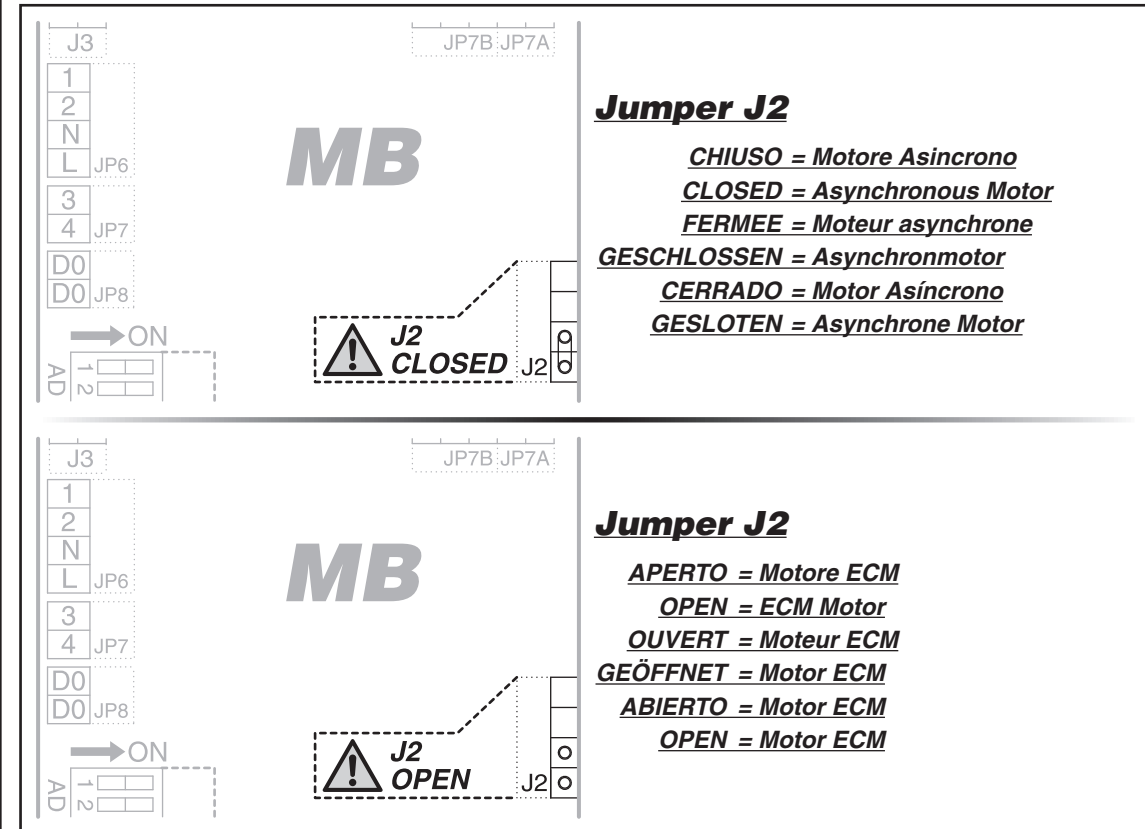

LÉGENDE:
D1 = Dip Switch de configuration
D2 = Dip Switch d'adresse
J1 = Jumper MC2
T1 = Sonde air (placée sur la reprise de l'appareil)
T2 = Sonde Change-Over (option)
T3 = Sonde de température minimale (par défaut pas active)
CF = F2-F2 Plot libre fenêtre ouverte/détection présence.
 S'il est ouvert l'unité s'arrête
CA = F1-F1 MARCHE/ARRÊT à distance ou bien changement de marche été/hiver à distance (Voir réglage DIP 9)
J5 = Jumper J5
RS485 = Bornes 0/D-/D+ pour le raccordement série RS485
J2 = Cavalier de réglage Fiche électronique pour couplage avec moteur standard asynchrone ou ECM
0/10 = Sortie du signal 0-10V pour contrôle onduleur (pour moteurs ECM) actif quand le cavalier J2 est ouvert

LEGENDE:
D1 = Konfigurations-Dip-Switch
D2 = Adresse-Dip-Switch
J1 = Jumper MC2
T1 = Lufttemperaturfühler (am Ansaugteil des Geräts)
T2 = Change-Over-Fühler (Option)
T3 = Mindesttemperaturfühler (standardmäßig nicht aktiv)
CF = F2-F2 Kontakt offenes Fenster/Personal-anwesenheit.
 Wenn offen, schaltet sich das Gerät aus
CA = F1-F1 Fern-ON-OFF oder Change-Over Sommer/Winter Fern (siehe Einstellung DIP 9)
J5 = Jumper J5
RS485 = Klemmen 0/D-/D+ für den seriellen Anschluss RS485
J2 = Jumper-Einstellung Elektronik-Platine für Verbindung mit Motor Standard-Asynchron oder ECM
0/10 = Signalausgang 0-10V für Umrichtersteuerung (für ECM-Motoren) aktiv bei offenem Jumper J2

LEYENDA:
D1 = Dip Switch de configuración
D2 = Dip Switch de dirección
J1 = Jumper MC2
T1 = Sonda aire (colocada en reanudación del aparato)
T2 = Sonda Change-Over (opcional)
T3 = Sonda de mínima (por defecto no activa)
CF = F2-F2 Contacto limpio ventana abierta / presencia persona. Si está abierto la unidad se para
CA = F1-F1 ON-OFF remoto o bien Change-Over verano/invierno remoto (Ver configuración de DIP 9)
J5 = Jumper J5
RS485 = Bornas 0/D-/D+ para la conexión en serie RS485
J2 = Jumper de configuración placa electrónica para conexión con motor estándar asincrono o ECM
0/10 = Señal de Salida de 0-10V para el control del convertidor (para motores ECM) activo cuando el Jumper J2 está abierto

LEGENDE:
D1 = Dimschakelaar configuratie
D2 = Dimschakelaar bestemming
J1 = Jumper MC2
T1 = Luchtsonde (vlakbij het apparaat)
T2 = Sonde Change-Over (optie)
T3 = Minimumsonde (default niet actief)
CF = F2-F2 Schoon contact open raam / aanwezigheid persona. Indien open stopt de eenheid
CA = F1-F1 ON-OFF remote of Omschakeling zomer/winter (Zie instelling DIP 9)
J5 = Jumper J5
RS485 = Klemmen 0/D-/D+ voor de seriële aansluiting RS485
J2 = Jumper voor de instelling van de elektronische kaart voor de combinatie met standaard asynchrone motor ECM
0/10 = Uitgang signaal 0-10V voor controle inverter (voor ECM motoren) actief als de Jumper J2 geopend is

**IMPOSTAZIONE
DIP DI
CONFIGURAZIONE** **SETTING THE
CONFIGURATION
DIPSWITCHES**

DIP	DEFAULT	Posizione / Position / Position	
		ON	OFF
1	OFF	IMPIANTO A 4 TUBI 4 PIPE UNITS INSTALLATION À 4 TUBES	IMPIANTO A 2 TUBI 2 PIPE UNITS INSTALLATION À 2 TUBES
2	OFF	Termostatazione con Fan Thermal power station with Fan Thermostatisation avec ventilateur	Termostatazione con valvole Thermal power station with valves Thermostatisation avec vanes
3	OFF	T3 abilitata T3 enabled T3 activée	T3 disabilitata T3 disabled T3 désactivé
4	OFF	T3 Inverno ed Estate quando abilitata T3 Winter and Summer when enabled T3 Hiver et été quand activé	T3 solo Inverno quando abilitata T3 only Winter when enabled T3 seulement hiver quand activé
5	OFF	Ventilazione contemporanea delle valvole Simultaneous ventilation of valves Ventilation simultanée des vanes	Ventilazione continua Continuous ventilation Ventilation continue
6	OFF	Gestione Resistenze Resistance-coils Management Gestion des résistances	IAQ
7	OFF	Gestione Resistenze con T2 Resistance-coils with T2 Gestions des résistance avec T2	T2 come Change-Over CH (resistenza II° gradino) T2 as CH Change-Over (resistance phase II) T2 comme changement de marche CH (résistance II° échelon)
8	OFF	-	RL7 (D0-D0) abbinato allo stato del controllore RL7 (D0-D0) according to the state of the controller RL7 (D0-D0) couplé à l'état du contrôleur
9	OFF	CA = Estate/Inverno remoto CA = Remote Summer/Winter CA = Été/hiver à distance	CA = ON/OFF remoto CA = Remote ON/OFF CA = MARCHÉ/ARRÊT à distance
10	OFF	Slave	Master

**TABELLA
SEGNALAZIONE
LED** **LED
SIGNAL TABLE**

	LED1			LED2			LED3				
	ON	Blink	OFF	OFF	ON	Blink	4+2	OFF	ON	Blink	4+2
RX485	Ko	OK									
T1			OK	OK		Ko	Ko				
T3			OK	OK	Ko		Ko				
CF								OK		open	open
CA								OK	open		open

NB = 4+2 = 4 sec. fisso + 2 lampeggiante
OK = funzionante
Ko = non funzionante
open = contatto aperto

NB = 4+2 = 4 sec. fixed + 2 flashing
OK = working
Ko = not working
open = open contact

NB = 4+2 = 4 sec. fixe + 2 clignotant
OK = fonctionnant
Ko = non fonctionnant
open = contact ouvert

**PROGRAMMATION
DIPSWITCHES** **EINSTELLUNG DER
KONFIGURATIONS-
DIP-SWITCHES** **PROGRAMACIÓN
DIP
DE CONFIGURACIÓN** **INSTELLING
CONFIGURATIE-
SCHAKELAAR**

DIP	DEFAULT	Position / Posición / Positie	
		ON	OFF
1	OFF	4-LEITER-ANLAGE INSTALACIÓN A 4 TUBOS INSTALLATIE MET 4 LEIDINGEN	2-LEITER-ANLAGE INSTALACIÓN A 2 TUBOS INSTALLATIE MET 2 LEIDINGEN
2	OFF	Thermostastregelung mit Ventilator Termostato con ventilador Thermostatering met ventilatorluchtkoeler	Thermostatregelung mit Ventilen Termostato con válvulas Thermostatering met kleppen
3	OFF	T3 zugelassen T3 habilitado T3 geactiveerd	T3 gesperrt T3 deshabilitado T3 gedeactiveerd
4	OFF	T3 Winter und Sommer, wenn zugelassen T3 Invierno y Verano cuando está habilitado T3 Winter en Zomer indien geactiveerd	T3 nur Winter, wenn zugelassen T3 sólo Invierno cuando está habilitado T3 uitsluitend winter indien geactiveerd
5	OFF	Gleichzeitige Belüftung der Ventile Ventilación simultánea de las válvulas Gelijktijdige ventilatie van de kleppen	Fortlaufende Belüftung Ventilación continua Continue ventilatie
6	OFF	Verwaltung der Widerstände Gestión de Resistencias Beheer Weerstanden	IAQ
7	OFF	Widerstände mit T2 Gestión de Resistencias con T2 Beheer Weerstanden met T2	T2 als Change-Over CH (Widerstand II. Stufe) T2 como Change-Over CH (resistencia II° nivel) T2 Omschakeling CH (weerstand 2de fase)
8	OFF	-	RL7 (D0-D0) mit dem Zustand des Reglers verbunden RL7 (D0-D0) conectado al estado del controlador RL7 (D0-D0) gecombineerd met de staat van de controller
9	OFF	CA = Sommer/Winter Fern CA = Verano/Invierno remoto CA = remote Zomer/Winter	CA = ON/OFF Fern CA = ON/OFF remoto CA = remote ON/OFF
10	OFF	Slave	Master

**TABLEAU
SIGNALISATION
LED** **LED-SIGNAL-
TABELLE** **TABLA
INDICACIÓN LED** **TABEL LED
SIGNALERING**

	LED1			LED2			LED3				
	ON	Blink	OFF	OFF	ON	Blink	4+2	OFF	ON	Blink	4+2
RX485	Ko	OK									
T1			OK	OK		Ko	Ko				
T3			OK	OK	Ko		Ko				
CF								OK		open	open
CA								OK	open		open

NB = 4+2 = 4 Sek. fest + 2 blinkend
OK = funktionstüchtig
Ko = nicht funktionstüchtig
open = Kontakt offen

NB = 4+2 = 4 seg. fijo + 2 relampagueante
OK = funcionando
Ko = no funcionando
open = contacto abierto

NB = 4+2 = 4 sec. aan + 2 knipperend
OK = functioneert
Ko = functioneert niet
open = contact open

CONFIGURAZIONE DI DEFAULT	DEFAULT CONFIGURATION
<ul style="list-style-type: none"> - Ventilazione continua. - Termostatazione (ON/OFF) delle/a valvole/a acqua. - T3 disattivata. <p>Nota: la sonda T3 (di minima temperatura) è montata; se si vuole attivarne il funzionamento, porre il Dip 3 in ON.</p>	<ul style="list-style-type: none"> - Fan always on. - Temperature control (ON/OFF) on the water valve/valves. - T3 disabled. <p>Note: probe T3 (cut-out thermostat) is already fitted; to enable the operation of the probe, set dipswitch 3 to ON.</p>
FUNZIONE AUTOFAN	AUTOFAN FUNCTION
<p>Il funzionamento standard della macchina prevede che la ventilazione sia sempre attiva e che la regolazione avvenga sulle valvole acqua. Impostando i Dip è possibile intervenire con la regolazione non solo sulle valvole ma anche sul ventilatore, avendo impostato però una post-ventilazione di 3 minuti.</p> <p>Al raggiungimento del set, la valvola acqua viene diseccitata e, dopo 3 minuti, anche il ventilatore viene fermato.</p> <p>Nota: per evitare che fenomeni di stratificazione alterino il valore di temperatura rilevata dalla sonda aria durante lo stato di OFF del ventilatore, questo viene comunque avviato 100 secondi ogni 10 minuti.</p>	<p>In standard operation the fan is always on and control is performed on the water valves. The dipswitches can be set to allow control not only on the valves but also on the fan, however with a post-ventilation time of 3 minutes.</p> <p>When reaching the set point, the water valve is de-energised, and then the fan is stopped after 3 minutes.</p> <p>Note: to avoid phenomena of stratification altering the temperature value measured by the air probe when the fan is OFF, this is started for 100 seconds every 10 minutes.</p>

CONFIGURATION PAR DEFAULT	DEFAULT-KONFIGURATION	CONFIGURACIÓN POR DEFECTO	DEFAULT-CONFIGURATIE
<ul style="list-style-type: none"> - Ventilation continue. - Thermostataction (ON/OFF) de la(des) vanne(s) eau. - T3 désactivée. <p>Note: la sonde T3 (limitation basse) est montée; si on veut en activer le fonctionnement mettre le Dip 3 sur ON.</p>	<ul style="list-style-type: none"> - Dauerbelüftung. - Temperaturregelung (ON/OFF) des Wasserventils/der Wasserventile. - T3 deaktiviert. <p>NB: der Mindesttemperaturfühler T3 ist montiert; soll seine Funktion aktiviert werden, den Dip-Switch 3 auf ON stellen.</p>	<ul style="list-style-type: none"> - Ventilación continua. - Control termostático (ON / OFF) de la(s) válvula(s) agua. - T3 desactivada. <p>Nota: la sonda T3 (de temperatura mínima) está montada; si se quiere activar el funciona-miento, poner el Dip 3 en ON.</p>	<ul style="list-style-type: none"> - Continue ventilatie. - Thermostatische regeling (ON/OFF) van de waterklep (pen). - T3 uitgesloten. <p>Opmerking: de sonde T3 (minimale temperatuuruitschakelthermostaat) is gemonteerd; indien men deze wenste te activeren, de dimschakelaar 3 op ON zetten.</p>
FONCTION AUTOFAN	FUNKTION AUTOFAN	FUNCIÓN AUTOFAN	FUNCTIE AUTOFAN
<p>Le fonctionnement standard de la machine prévoit que la ventilation soit toujours active et que le réglage se fasse sur les vannes eau. En programmant le Dip il est possible d'intervenir avec le réglage non seulement sur les vannes mais également sur le ventilateur en programmant une post ventilation de 3 minutes.</p> <p>Quand la consigne est atteinte, la vanne eau est désexcitée et, au bout de 3 minutes, le ventilateur est également arrêté.</p> <p>Note: pour éviter que des phénomènes de stratification ne faussent la valeur de température relevée par la sonde air pendant l'état OFF du ventilateur, celui-ci se met en marche pendant 100 secondes toutes les 10 minutes.</p>	<p>Bei der Standardfunktion des Geräts ist die Belüftung immer aktiv und die Einstellung erfolgt an den Wasserventilen. Durch Verstellen der Dip-Switches kann die Einstellung nicht nur die Ventile betreffen, sondern auch den Ventilator, wobei jedoch eine Nachbelüftung von 3 Minuten eingestellt sein muss.</p> <p>Bei Erreichen des Sollwerts wird das Wasserventil geschlossen und nach 3 Minuten hält auch der Ventilator an.</p> <p>NB: Um zu vermeiden, dass der Fühler beim Betriebszustand "Ventilator = Off" falsche Luft-temperaturwerte durch Bildung kalter und warmer Luftschichten misst, wird der Ventilator in jedem Fall alle 10 Minuten für 100 Sekunden angeschaltet.</p>	<p>El funcionamiento estándar de la máquina prevé que la ventilación siempre esté activa y que la regulación se realice sobre las válvulas de agua. Programando los Dip se puede intervenir con la regulación no sólo en las válvulas sino también en el ventilador pero habiendo programado una ventilación posterior de 3 minutos.</p> <p>Cuando se llega al punto de ajuste, la válvula de agua se desactiva y 3 minutos después el ventilador también se para.</p> <p>Nota: para evitar que fenómenos de estratificación alteren los valores de temperatura recogidos por la sonda de aire mientras el ventilador está en OFF, este se activa durante 100 segundos cada 10 minutos.</p>	<p>De standaardwerking van het apparaat voorziet dat de ventilatie altijd actief is en dat de regeling plaatsvindt op de waterkleppen. Met behulp van de dimschakelaars is het niet alleen mogelijk de kleppen, maar ook de ventilatie te regelen, hoewel slechts een ventilatiepost van 3 minuten ingesteld werd.</p> <p>Bij het halen van de set, wordt de waterklep uitgesloten en stopt ook de ventilator na 3 minuten.</p> <p>Opmerking: om te voorkomen dat een laageffect de waarde van de temperatuur gemeten door de luchtsonde tijdens de OFF-status van de ventilator wijzigt, schakelt deze elke 10 minuten gedurende 100 seconden in.</p>

**FUNZIONE
ANTI-
STRATIFICAZIONE
(Jumper J5)**

**ANTI-
STRATIFICATION
FUNCTION
(Jumper J5)**

**FONCTION
ANTI-
STRATIFICATION
(Jumper J5)**

**FUNKTION ZUM
SCHUTZ GEGEN
LUFTSCHICHTUNG
(Jumper J5)**

**FUNCIÓN
ANTI-
ESTRATIFICACIÓN
(Jumper J5)**

**ANTI-
STRATIFICATIE
FUNCTIE
(Jumper J5)**

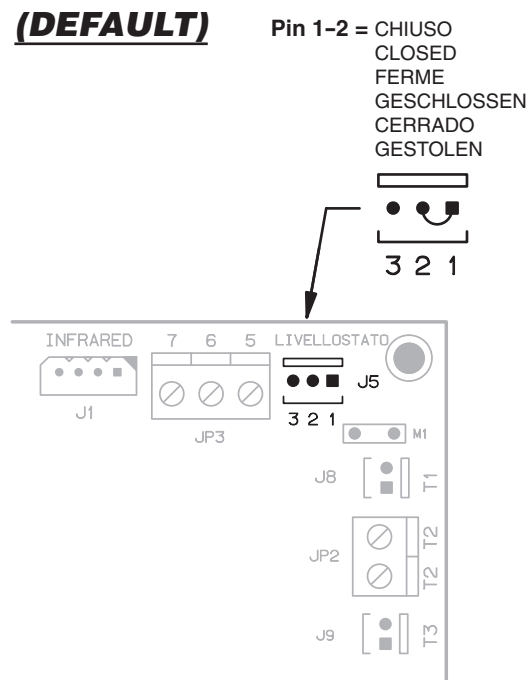

Configurazione
consigliata per installazioni
VERTICALI.

Configuration recommended
for **VERTICAL**
installations.

Configuration
conseillée pour installations
VERTICAL.

Empfohlene
Konfiguration bei Installationen
VERTIKAL.

Configuración
aconsejada para instalaciones
VERTICAL.

Aanbevolen
configuratie voor de installaties
VERTICALE.

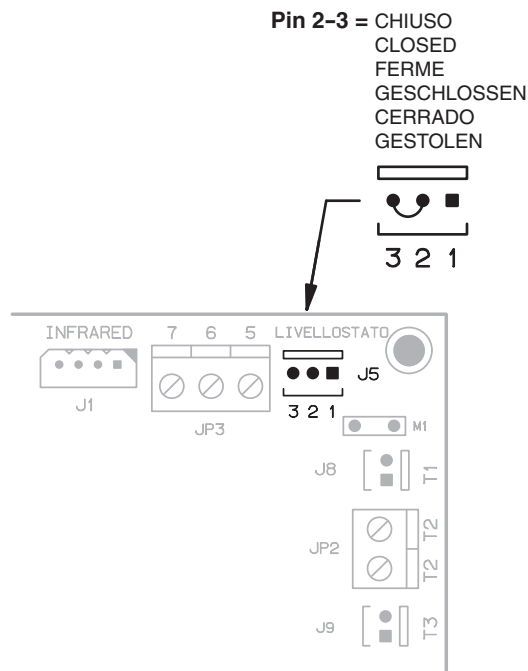

Configurazione
consigliata per installazioni
ORIZZONTALI.

Questa installazione tiene conto
dell'effetto di stratificazione inver-
nale (la temperatura dell'aria in
prossimità del soffitto è superiore
a quella a pavimento).

Configuration recommended
for **HORIZONTAL**
installations.

This installation considers the effect
of air stratification in winter (the
air temperature near the ceiling is
higher than the temperature near
the floor).

Configuration
conseillée pour installations
HORIZONTAL.

Cette installation tient compte de
l'effet de stratification hivernale (la
température de l'air près du plafond
est plus élevée que celle au sol).

Empfohlene
Konfiguration bei Installationen
HORIZONTAL.

Diese Installation berücksichtigt
den Luftschichtungseffekt im Winter
(die Lufttemperatur in Deckennähe
ist höher als am Boden).

Configuración
aconsejada para instalaciones
HORIZONTAL.

Esta instalación tiene en cuenta
el efecto de estratificación invernal
(la temperatura del aire cerca del
techo es superior a la del suelo).

Aanbevolen
configuratie voor de installaties
HORIZONTALE.

Deze installatie houdt rekening
met het stratificatie-effect in de
winter (de temperatuur van de
lucht in de buurt van het plafond
is hoger dan die in de buurt van
de vloer).

**ISTRUZIONI
OPERATIVE PER
IL COLLEGAMENTO
CON LINEA SERIALE
RS485**

**OPERATING
INSTRUCTIONS
FOR CONNECTION
VIA AN RS485
SERIAL LINE**

Nell'effettuare il collegamento elettrico di una rete di ventilconvettori utilizzando la connessione in via seriale, occorre porre estrema attenzione ad alcuni aspetti esecutivi:

- 1 - tipo di conduttore da utilizzare: doppino schermato 24 AWG flessibile
- 2 - la lunghezza complessiva della rete non deve superare 700/800 metri
- 3 - il massimo numero di ventilconvettori collegabili è di 20 unità

When making the electrical connections in a network of fan coils communicating via a serial line, extreme care must be paid to some important details:

- 1 - type of cables used: twisted pair with shield, 24 AWG, flexible
- 2 - the overall length of the network must not exceed 700/800 metres
- 3 - a maximum of 20 fan coils can be connected

Cavo schermato da utilizzare
The shielded cable to be used
Câble blindé à utiliser
Verwenden des Abschirmkabel
Cable blindado que debe usarse
Beschermde kabel te gebruiken

TIPO |
TYPE | **BELDEN 9841, RS-485, 1x2x24 AWG SFTP, 120 Ohm**
TYP |

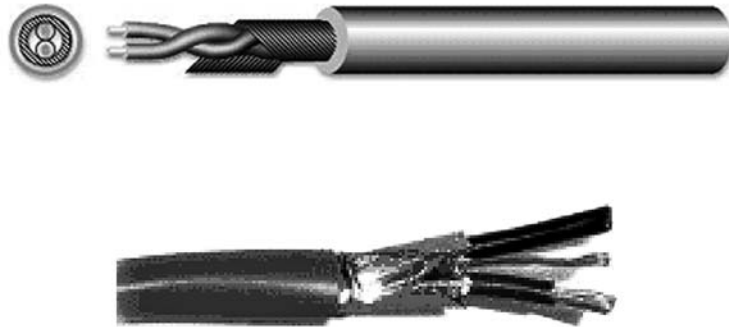

**INSTRUCTIONS
POUR
LE RACCORDEMENT
AVEC LIGNE SÉRIE
RS485**

**OPERATIVE
ANWEISUNGEN
FÜR DEN ANSCHLUSS
MIT SERIELLER
LEITUNG RS485**

**INSTRUCCIONES
OPERATIVAS
PARA LA CONEXIÓN
CON LÍNEA EN SERIE
RS485**

**AANWIJZINGEN
VOOR DE
AANSLUITING
MET SERIËLE LIJN
RS485**

Lors du raccordement électrique d'un réseau de ventilo-convecteurs utilisant la connexion série, il est important de faire attention à:

- 1 - type de conducteur à utiliser: deux paires blindées 24 AWG flexible
- 2 - la longueur globale du réseau ne doit pas être supérieure à 700/800 mètres
- 3 - ne pas raccorder plus de 20 ventilo-convecteurs

Beim Elektroanschluss eines seriell verbundenen Netzes von Klimakonvektoren sind einige praktische Aspekte besonders zu beachten:

- 1 - Typ des zu verwendenden Leiters: abgeschirmtes Kabel 24 AWG
- 2 - Die Gesamtlänge des Netzes darf nicht mehr als 700/800 Meter betragen
- 3 - Es können maximal 20 Klimakonvektoren angeschlossen werden

Al efectuar la conexión eléctrica de una red de ventiladores convectores usando la conexión en serie, deben vigilarse mucho algunos aspectos de la ejecución:

- 1 - tipo de conductor que se debe usar: cable eléctrico blindado 24 AWG flexible
- 2 - la longitud total de la red no debe ser superior a los 700/800 metros
- 3 - el número máximo de ventiladores convectores conectables es de 20 unidades

Voor de elektrische seriële aansluiting van een netwerk van ventilators-convectors, wordt een bijzondere aandacht besteed aan de volgende aspecten:

- 1 - te gebruiken type geleider: beschermde soepele 24 AWG-kabel
- 2 - het netwerk mag in totaal niet langer dan 700/800 meter zijn
- 3 - er mogen maximum 20 eenheden aangesloten worden

	NOTE DI INSTALLAZIONE	INSTALLATION NOTES	NOTES D'INSTALLATION	ANMERKUNGEN ZUR INSTALLATION	NOTAS DE INSTALACIÓN	OPMERKINGEN BIJ DE INSTALLATIE
	- i cavi vanno tirati con una forza inferiore a 12 kg. Una maggiore forza può snervare i conduttori e quindi ridurre le proprietà di trasmissione;	- the cables should be tightened to a force of less than 12 kg. Higher forces may fray the wires and reduce the transmission properties;	- les câbles doivent être tirés avec une force inférieure à 12 kg. Une force supérieure peut déformer les conducteurs et donc réduire les propriétés de transmission;	- Die Kabel werden mit einer max. Kraft von 12 kg gezogen. Eine stärkere Kraft kann die Leiter erlahmen lassen und die Übertragungskapazität vermindern;	- los cables se tiran con una fuerza inferior a 12 kg. Una fuerza superior puede debilitar los conductores y por lo tanto reducir las propiedades de transmisión;	- de trekkracht uitgeoefend op de kabel mag niet meer dan 12 kg bedragen. Een grotere kracht kan de geleiders beschadigen en bijgevolg de overdracht in het gedrang brengen;
	- non attorcigliare, annodare, schiacciare o sfilacciare i conduttori;	- do not twist, knot, crush or fray the wires;	- ne pas tordre, faire des nœuds, écraser ou sectionner les fils des conducteurs;	- Die Leiter dürfen nicht verdreht, verknottet, gequetscht oder zerschlossen werden;	- no retorcer, anudar, aplastar o deshilar los conductores;	- de geleiders mogen niet verwikkeld, geknoopt, geplet of uitgerafeld worden;
	- non posare il conduttore di segnale assieme a quelli di potenza;	- do not lay the signal cables and power cables together;	- ne pas installer le conducteur de signal avec les câbles de puissance;	- Den Signalleiter nicht zusammen mit den Leistungsleitern verlegen;	- no poner el conductor de señal junto con los de potencia;	- de signaalgeleider wordt niet geplaatst samen met de vermogensgeleider;
	- se si deve incrociare il conduttore di segnale con quello di potenza, incrociateli a 90°;	- if the signal cable needs to cross a power cable, make sure the intersection is at 90°;	- si les conducteurs de signal et de puissance doivent se croiser, les croiser à 90°;	- Wenn der Signalleiter mit dem Leistungsleiter gekreuzt werden muss, sollte diese Verkreuzung rechtwinklig sein;	- si el conductor de señal se tiene que cruzar con el de potencia, cruzarlos a 90°;	- indien de signaalgeleider de vermogensgeleider moet kruisen, doe dit dan bij 90°;
	- non effettuate le giunte di spezzoni di cavo. Utilizzate sempre un unico cavo per collegare fra di loro le singole unità;	- do not join sections of cable. Always use one single cable to connect the units together;	- ne pas raccorder des segments de câble. Utiliser toujours un seul câble pour raccorder entre elles les unités;	- Keine Kabelstücke verbinden. Für die Verbindung der einzelnen Geräte immer nur ein einziges Kabel verwenden;	- no realice empalmes de trozos de cable. Use siempre un único cable para conectar entre si las unidades individuales;	- verbind geen stukjes kabel. Gebruik altijd een enkele kabel om de eenheden onderling aan te sluiten;
	- non serrare eccessivamente i conduttori sotto i morsetti di collegamento terminale. Spelare la parte terminale del cavo con cura e attenzione. Non schiacciare il cavo in corrispondenza di pressatravi o supporti di sicurezza;	- do not excessively tighten the wires under the connection terminals. Strip the end of the cable with care. Do not crush the cable at the cable glands or safety supports;	- ne pas trop serrer les conducteurs sous les bornes de raccordement. Dénuder la partie terminale du câble. Ne pas écraser le câble dans les presse-étoupes ou supports de sécurité;	- Die Leiter nicht zu stark in den Anschluss-klemmen festziehen. Das Endstück des Kabels sorgfältig abisolieren. Darauf achten, dass das Kabel nicht von Kabelschellen oder Sicherheits-halterungen gequetscht wird;	- no apriete demasiado los conductores bajo las bornas de conexión terminal. Pele la parte terminal del cable con precaución. No aplaste el cable que esté en contacto con sujetacables o soportes de seguridad;	- zet de geleiders niet overdreven aan in het klemmenbord. Ontbloom zorgvuldig het uiteinde van de kabel. Plet de kabel niet ter hoogte van de kabelhouder of de veiligheidshouders;
	- rispettare sempre la posizione dei colori in corrispondenza dei punti di partenza ed arrivo del collegamento;	- always observe the positions of the colours corresponding to the start and end of the connections;	- bien respecter la position des couleurs aux points de départ et arrivée du raccordement;	- Stets die Übereinstimmung der Farben am Ausgangs- und Endpunkt des Anschlusses einhalten;	- respete siempre la posición de los colores correspondientes a los puntos de partida y de llegada de la conexión;	- respecteer altijd de positie van de kleuren ter hoogte van de vertrek en aankomstpunten van de aansluiting;
	- una volta effettuato il cablaggio, verificare visivamente e fisicamente che i cavi siano sani e correttamente disposti;	- once having completed the wiring, visually and physically check that the cables are in good condition and correctly positioned;	- quand le câblage est terminé vérifier visuellement et physiquement que les câbles sont en bon état et bien placés;	- Nachdem die Verkabelung fertig gestellt wurde, sorgfältig kontrollieren, ob die Kabel unversehrt und korrekt angeordnet sind;	- una vez realizado el cableado verifique visualmente y físicamente que los cables estén bien y situados correctamente;	- controleer na de bekabeling visueel en fysiek of de kabels in goede staat verkeren en correct geplaatst zijn;
	- installare i cavi e le unità in maniera da minimizzare la possibilità di contatti accidentali con altri cavi di potenza o potenzialmente pericolosi quali i cavi dell'impianto di illuminazione;	- install the cables and the unit in such a way as to minimise the possibility of accidental contact with other power cables or potentially dangerous cables, such as the cables for the lighting system;	- installer les câbles et les unités de façon à éviter toute possibilité de contacts accidentels avec d'autres câbles de puissance ou potentiellement dangereux tels que les câbles de l'installation d'éclairage;	- Die Kabel und die Geräte so installieren, dass Berührungen mit anderen Leistungskabeln oder potentiell gefährlichen Kabeln, wie jenen der Beleuchtungsanlage, so weit wie möglich ausgeschlossen werden;	- instale los cables y la unidad de manera que se minimice la posibilidad de contactos accidentales con otros cables de potencia o potencialmente peligrosos como los cables de la instalación de iluminación;	- installeer de kabels en eenheden op dergelijke wijze dan een mogelijk contact met andere vermogenskabels of potentieel gevaarlijke kabels, zoals die van de verlichting, zoveel mogelijk beperkt wordt;
	- non posare i cavi di alimentazione a 12 Volt e di comunicazione vicino a barre di potenza, lampade di illuminazione, antenne, trasformatori, o tubazioni ad acqua calda o vapore;	- do not lay the 12 volt power cables and communication cables near power devices, lights, antennae, transformers or hot water or steam pipes;	- ne pas poser les câbles d'alimentation à 12 volts et de communication près des barres de puissances, lampes d'éclairage, antennes, transformateurs ou tuyauterie d'eau chaude ou vapeur;	- Die 12 Volt-Einspeisungskabel und die Übertragungskabel nicht in der Nähe von Stromschienen, Leuchtkörpern, Antennen, Transformatoren, Warmwasser- oder Dampfleitungen verlegen;	- no coloque los cables de alimentación de 12 volt y los de comunicación cerca de la barra de potencia, lámparas de iluminación, antenas, transformadores, o tuberías de agua caliente o vapor;	- plaats de voedingskabels van 12 volt en de communicatiekabels niet vlakbij vermogensstaven, verlichtingstoestellen, antennes, transformatoren of warmwater- en stoomleidingen;

- non posizionare mai i cavi di comunicazione in alcuna canalina, tubo, scatola di derivazione, od altro contenitore, assieme a cavi di potenza o dell'impianto di illuminazione;
- prevedere sempre un'adeguata separazione fra i cavi di comunicazione ed ogni altro cavo elettrico;
- tenere i cavi di comunicazione, e le unità, distanti almeno 2 metri da unità con pesanti carichi induttivi (quadri di distribuzione, motori, generatori per sistemi di illuminazione).

- never position the communication cables in any conduits, pipes, junction boxes or other containers together with the power cables or the lighting system cables;
- always ensure there is adequate separation between the communication cables and all other electrical cables;
- keep the communication cables, and the units themselves, at least 2 metres away from appliances with significant inductive loads (distribution panels, motors, generators for lighting systems).

- ne jamais faire passer les câbles de communication dans une goulotte, tuyau, boîte de dérivation ou tout autre conteneur avec les câbles de puissance ou de l'éclairage;
- séparer les câbles de communication de tout autre câble électrique;
- les câbles de communication et les unités doivent être placés à 2 mètres au moins des unités ayant avec de fortes charges inductives (tableaux de distribution, moteurs, générateurs pour systèmes d'éclairage).

- Die Übertragungskabel auf keinen Fall in Kabel-ührungen, Rohren, Abzweigdosen oder anderen Behältern zusammen mit Leistungskabeln oder Kabeln der Beleuchtungsanlage verlegen;
- Die Übertragungskabel stets von den anderen Stromkabeln getrennt halten;
- Die Übertragungskabel und die Geräte mindestens 2 Meter von Geräten mit gefährlichen induktiven Belastungen (Verteilerkästen, Motoren, Generatoren für Beleuchtungssysteme) entfernt halten.

- no coloque nunca los cables de comunicación en ningún conducto, tubo, caja de derivación, u otro contenedor, junto con cables de potencia o de la instalación de iluminación;
- prevea siempre una separación adecuada entre los cables de comunicación y cualquier otro cable eléctrico;
- mantenga los cables de comunicación, y las unidades, a una distancia mínima de 2 metros de unidad con pesadas cargas inductivas (cuadros de distribución, motores, generadores para sistemas de iluminación).

- plaats de communicatiekabels nooit in een kabelgoot, buis, aftakdoos of andre houder samen met vermogenskabels of kabels van de verlichtingsinstallatie;
- zorg ervoor dat de communicatiekabels en alle andere elektrische kabels of kabels van de verlichtingsinstallatie altijd goed gescheiden zijn;
- bewaar altijd een afstand van minstens 2 meter tussen de communicatiekabels en eenheden met zware inductieladingen (verdeelkasten, motoren, generatoren voor verlichtingsystemen).

MESSA A TERRA DELLA RETE

EARTHING THE NETWORK

MISE À LA TERRE DU RÉSEAU

ERDEN DES NETZES

PUESTA A TIERRA DE LA RED

AARDING VAN HET NETWERK

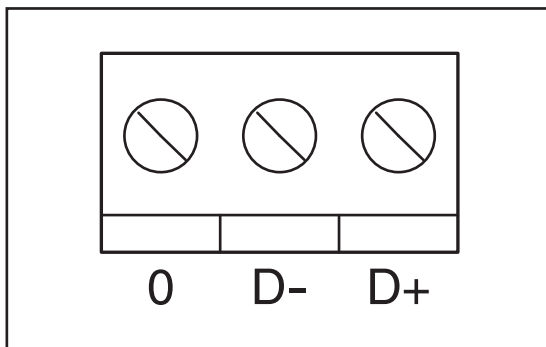

In fase di collegamento seriale degli apparecchi, rispettare la simbologia di collegamento:

- morsetto "D-" con morsetto "D-"
- morsetto "D+" con morsetto "D+"
- morsetto "0": collegare la schermatura del cavo seriale.

NON INVERTIRE MAI I COLLEGAMENTI.

When performing the serial connection between the appliances, follow the connection symbols:

- terminal "D-" with terminal "D-"
- terminal "D+" with terminal "D+"
- terminal "0": connect the shield of the serial cable.

NEVER REVERSE THE CONNECTIONS.

Au moment du raccordement série des appareils, respecter les symboles de raccordement:

- borne "D-" avec borne "D-"
- borne "D+" avec borne "D+"
- borne "0": brancher lecran central du câble série.

NE JAMAIS INVERSER LES RACCORDEMENTS.

Beim seriellen Anschluss der Geräte die Symbole beachten:

- Klemme "D-" mit Klemme "D-"
- Klemme "D+" mit Klemme "D+"
- Klemme "0": Abschirmung des seriellen Kabels anschließen.

DIE ANSCHLÜSSE AUF KEINEN FALL UMKEHREN.

En la fase de conexión en serie de los aparatos, respete la simbología de conexión:

- borne "D-" con borne "D-"
- borne "D+" con borne "D+"
- borne "0": conectar el blindaje del cable de serie.

NUNCA INVIERTA LAS CONEXIONES.

Bij de seriële aansluiting van de apparaten, worden de aansluitsymbolen gerespecteerd:

- klem "D-" op klem "D-"
- klem "D+" op klem "D+"
- klem "0": sluit de afscherming van de seriële kabel aan.

WISSEL DE AANSLUITINGEN NOOIT OM.

Esempio di collegamento elettrico
Example of electrical connection
Exemple de raccordement électrique
Beispiel für den elektrischen Anschluss
Ejemplo de conexión eléctrica
Voorbeeld van elektrische aansluiting

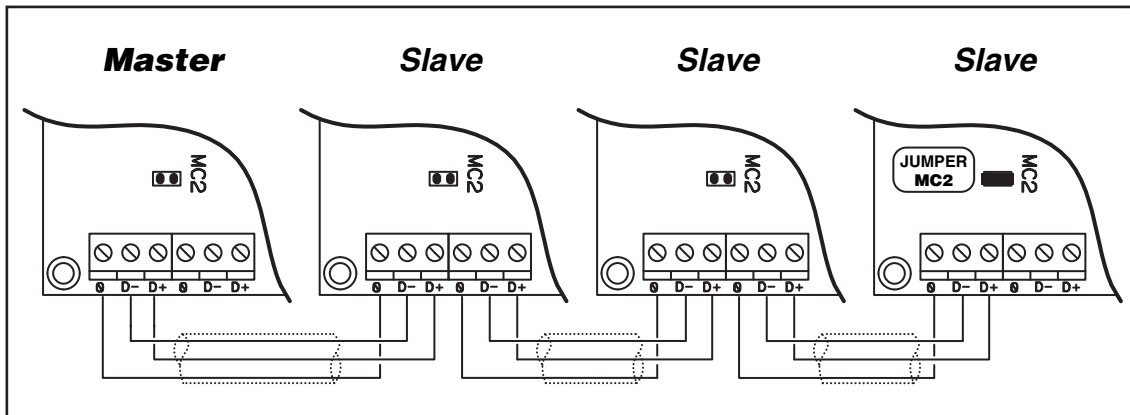

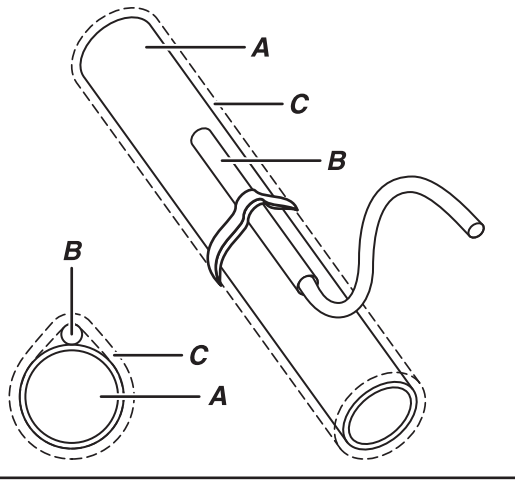
ACCESSORI	ACCESSORIES
	<p>Sonda T2 per Change-Over</p> <p>Solamente sui ventilconvettori in esecuzione per impianti a due tubi, la commutazione estate/inverno può avvenire in modo automatico applicando, sulla tubazione acqua che alimenta la batteria, la sonda Change-Over T2 (opzionale). La sonda va posizionata prima della valvola a tre vie (non utilizzabile con la valvola a 2 vie).</p> <p>In base alla temperatura rilevata dalla sonda, l'apparecchio si predispose in funzionamento estivo o invernale. Nel caso di utilizzo della sonda T2 in installazioni con unità Master e Slave, la sonda T2 deve essere montata su tutti gli apparecchi.</p> <p>A = Tubazione acqua B = Sonda C = Isolante anticondensa</p>
	<p>Change Over probe T2</p> <p>Only on the fan coil units designed for two-pipe systems, the heating/cooling changeover can be performed automatically by installing, on the water pipe supplying the coil, the Change Over probe T2 (optional). The probe should be installed before the three-way valve (not to be used with 2 way valve).</p> <p>Based on the temperature measured by the probe, the appliance will switch to heating or cooling operation. If using probe T2 in installations with Master and Slave units, probe T2 must be fitted on all the appliances.</p> <p>A = Water pipe B = Probe C = Anti-condensation insulation</p>

Logica di funzionamento con sonda T2
Operating logic with probe T2
Logique de fonctionnement avec la sonde T2

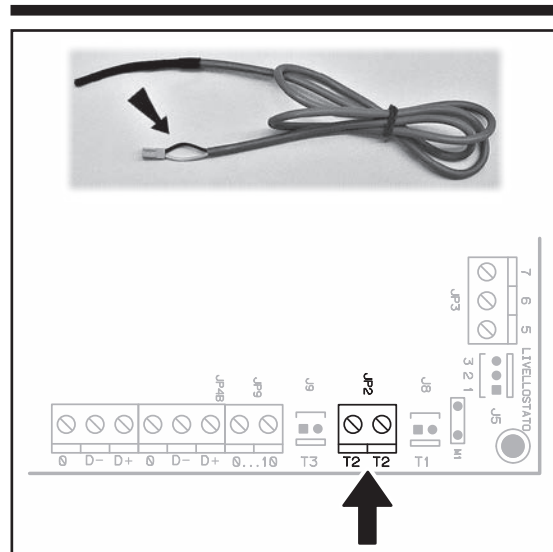
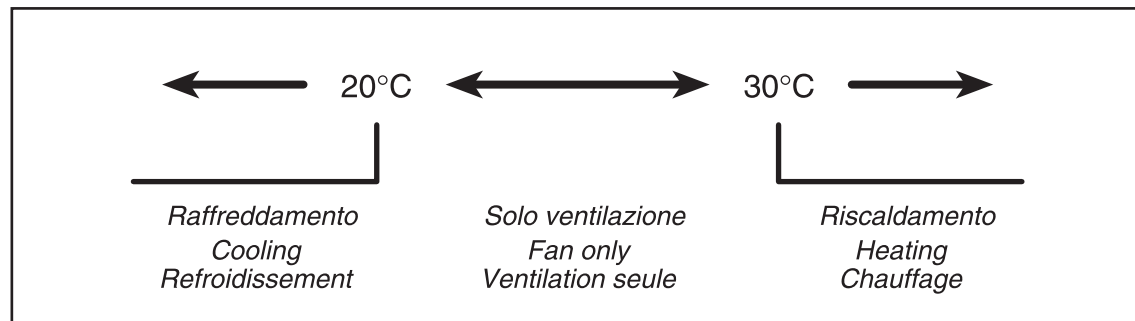

<p>Sonda T2</p> <p>TIPO: NTC 10K Ohm (25°C = 10000 Ohm)</p> <p>Eliminare il connettore e collegare i due fili ai morsetti 0 - T2 della scheda.</p>	<p>Probe T2</p> <p>TYPE: NTC 10K Ohm (25°C = 10000 Ohm)</p> <p>Remove the connector and connect the two wires to terminals 0 - T2 on the board.</p>
---	--

ACCESSOIRES	ZUBEHÖRE	ACCESORIOS	ACCESSOIRES
<p>Sonde T2 pour Change Over</p> <p>Seulement sur les ventilo-convecteurs pour installations à deux tubes, la commutation été/hiver peut se faire automatiquement en appliquant, sur la tuyauterie eau qui alimente la batterie, la sonde Change Over T2 (option). La sonde doit être placée avant la vanne à trois voies (non compatible avec la vanne à 2 voies).</p> <p>Selon la température relevée par la sonde, l'appareil se met en fonctionnement été ou hiver. Si on utilise la sonde T2 dans des installations avec Unités Maître et Esclaves la sonde T2 doit être montée sur tous les appareils.</p> <p>A = Tuyauterie eau B = Sonde C = Isolante anti-condensation</p>	<p>Fühler T2 für Change Over</p> <p>Bei den Klimakonvektoren in 2-Leiter-Ausführung kann die Umschaltung zwischen Kühl-/Heizbetrieb automatisch erfolgen, indem an der Wasser-leitung zum Register ein Change Over-Fühler T2 (Option) angebracht wird. Dieser Fühler muss dem 3-Wege-Ventil vorgeschaltet werden (nicht verwendbar mit dem 2-Wege-Ventil).</p> <p>Je nach der von dem Fühler gemessenen Temperatur stellt sich das Gerät auf Kühl- oder Heizbetrieb. Falls ein Fühler T2 in einer Installation mit Master und Slave-Gerät verwendet wird, muss der Fühler T2 an allen Geräten montiert werden.</p> <p>A = Rohrleitung B = Fühler C = Anti-Beschlag-Isolierung</p>	<p>Sonda T2 para Change Over</p> <p>Sólo en los ventiladores convectores en realización para instalaciones de dos tubos, la conmutación verano/invierno puede suceder de modo automático aplicando, sobre el conducto de agua que alimenta la batería, la sonda Change Over T2 (opcional). La sonda se coloca antes que la válvula de tres vías (no se puede utilizar con la válvula de dos vías).</p> <p>En base a la temperatura registrada por la sonda, el aparato se predispose en funcionamiento verano o invierno. En caso de que se use la sonda T2 en instalaciones con unidad Master y Slave, la sonda T2 debe montarse en todos los aparatos.</p> <p>A = Conducto de agua B = Sonda C = Aislante anticondensación</p>	<p>T2-sonde voor Change Over</p> <p>Uitsluitend voor de ventilators-convectors voorzien voor installaties met twee buizen, kan de omschakeling zomer/winter automatisch gebeuren door de sonde Change Over T2 (optie) te monteren op de waterleiding die de batterij voedt. De sonde wordt vóór de driewegskleppen gemonteerd (not to be used with 2 way valve).</p> <p>In functie van de temperatuur gemeten door de sonde, zal het apparaat zich afstemmen op de zomer- of winterwerking. Wanneer de T2-sonde gebruikt wordt in installaties met eenheden Master en Slave, wordt de T2-sonde gemonteerd op alle apparaten.</p> <p>A = Waterleiding B = Sonde C = Condensvrij isolatiemateriaal</p>

Funktionslogik mit Fühler T2
Lógica de funcionamiento con sonda T2
Werkingslogica van de sonde T2

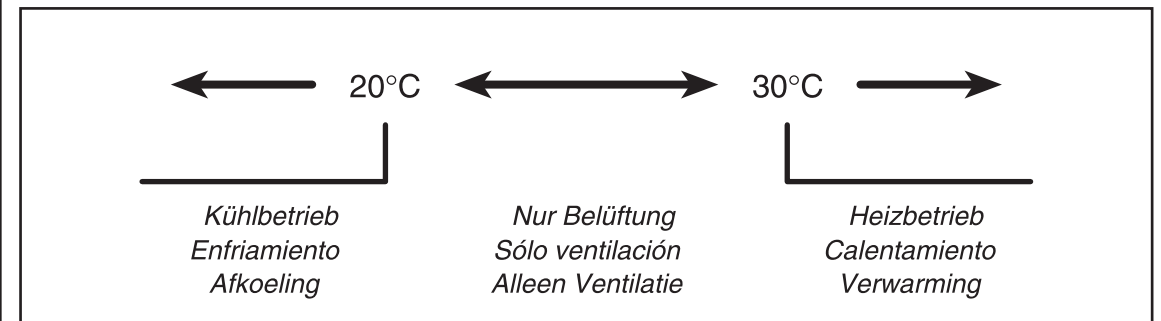

<p>Sonde T2</p> <p>TYPE: NTC 10K Ohm (25°C = 10000 Ohm)</p> <p>Éliminer le connecteur et raccorder les deux fils aux bornes 0 - T2 de la carte.</p>	<p>Fühler T2</p> <p>Typ: NTC 10K Ohm (25°C = 10000 Ohm)</p> <p>Den Verbinder entfernen und die beiden Drähte an die Klemmen 0 - T2 der Platine anschließen.</p>	<p>Sonda T2</p> <p>TIPO: NTC 10K Ohm (25°C = 10000 Ohm)</p> <p>Eliminar el conector y conectar los dos hilos a los bornas 0 - T2 de la tarjeta.</p>	<p>Sonde T2</p> <p>TYPE: NTC 10K Ohm (25°C = 10000 Ohm)</p> <p>Elimineer de stekker en sluit beide draden aan op de klemmen 0 - T2 van de fiche.</p>
--	--	--	---

LEGENDA	LEGEND
M = Motoventilatore	M = Fan
MB = Scheda elettronica a infrarossi	MB = Infra-red electronic board
AT = Autotrasformatore	AT = Autotransformer
C1 = Condensatore	C1 = Capacitor
EH = Resistenza elettrica	EH = Electrical heater
E = Elettrovalvola acqua calda e fredda (impianto a 2 tubi)	E = Hot and cold water valve (2-pipe system)
E1 = Elettrovalvola acqua calda (impianto a 4 tubi)	E1 = Hot water valve (4-pipe system)
E2 = Elettrovalvola acqua fredda (impianto a 4 tubi)	E2 = Cold water valve (4-pipe system)
T1 = Sonda aria	T1 = Air probe
T2 = CHANGE-OVER	T2 = CHANGE-OVER
T3 = Sonda di minima	T3 = Low temperature cut-out thermostat
COLLEGAMENTI:	CONNECTIONS:
GNYE = Giallo/Verde	GNYE = Yellow/Green
RD = Rosso = Minima	RD = Red = Low
OG = Arancio = Media	OG = Orange = Medium
BK = Nero = Massima	BK = Black = High
BN = Marrone	BN = Brown
BU = Blu	BU = Dark blue
WH = Bianco	WH = White
SCHEMI DI COLLEGAMENTO	CONNECTION DIAGRAMS
1) Schema di collegamento impianto a 2 tubi	1) Connection diagram of a 2-pipe system
2) Schema di collegamento impianto a 4 tubi	2) Connection diagram of a 4-pipe system
3) Schema di collegamento con resistenza elettrica	3) Connection diagram with electric resistance coil

LÉGENDE	LEGENDE	LEYENDA	LEGENDE
M = Motoventilateur	M = Motorventilator	M = Motoventilador	M = Motorventilator
MB = Bornier IR	MB = Platine IR	MB = Tarjeta IR	MB = Schakeling IR
AT = Autotrasformateur	AT = Spartransformator	AT = Autotransformador	AT = Autotransformator
C1 = Condensateur	C1 = Kondensator	C1 = Condensador	C1 = Condensator
EH = Résistance électrique	EH = Elektrischer Widerstand	EH = Resistencia eléctrica	EH = Elektrische weerstand
E = Électrovanne chaud et froid (installation 2 tubes)	E = Elektroventil Heiz- und Kühlbetrieb (2-Leiter-Anlage)	E = Electroválvula calentamiento y enfriamiento (instalación de 2 tubos)	E = Elektromagnetische klep warm en koud (installatie met 2 leidingen)
E1 = Électrovanne chaud (installation 4 tubes)	E1 = Elektroventil Heizbetrieb (4-Leiter-Anlage)	E1 = Electroválvula calentamiento (instalación de 4 tubos)	E1 = Elektromagnetische klep warm (installatie met 4 leidingen)
E2 = Électrovanne froid (installation 4 tubes)	E2 = Elektroventil Kühlbetrieb (4-Leiter-Anlage)	E2 = Electroválvula enfriamiento (instalación de 4 tubos)	E2 = Elektromagnetische klep koud (installatie met 4 leidingen)
T1 = Sonde air	T1 = Lufttemperaturfühler	T1 = Sonda aire	T1 = Luchtsonde
T2 = CHANGE-OVER	T2 = CHANGE-OVER	T2 = CHANGE-OVER	T2 = CHANGE-OVER
T3 = Sonde de température minimum	T3 = Mindesttemperaturfühler	T3 = Sonda de mínima	T3 = Uitschakelthermostaat
RACCORDEMENTS:	ANSCHLÜSSE:	CONEXIONES:	AANSLUITINGEN:
GNYE = Jaune/Vert	GNYE = Gelb/Groen	GNYE = Amarillo/Verde	GNYE = Geel/Groen
RD = Rouge = Mini	RD = Rot = Min	RD = Rojo = Mínima	RD = Rood = Minima
OG = Orange = Moyenne	OG = Orange = Med	OG = Naranja = Media	OG = Oranje = Media
BK = Noir = Maxi	BK = Schwarz = Max	BK = Negro = Máxima	BK = Zwart = Massima
BN = Marron	BN = Braun	BN = Marrón	BN = Bruin
BU = Bleu foncé	BU = Blau	BU = Azul	BU = Donkerblauw
WH = Blanc	WH = Weiss	WH = Blanco	WH = Wit
SCHEMAS DE RACCORDEMENT	SCHALTPLÄNE	ESQUEMAS DE CONEXIÓN	AANSLUITSCHEMA'S
1) Schéma de connexion installation à 2 tubes	1) Schaltplan Anlage mit 2 Leitungen	1) Esquema de conexión sistema de 2 tuberías	1) Verbindingsschema installatie met 2 leidingen
2) Schéma de connexion installation à 4 tubes	2) Schaltplan Anlage mit 4 Leitungen	2) Esquema de conexión sistema de 4 tuberías	2) Verbindingsschema installatie met 4 leidingen
3) Schéma de connexion avec résistance électrique	3) Schaltplan mit elektrischem Widerstand	3) Esquema de conexión con resistencia eléctrica	3) Verbindingsschema met elektrische weerstand

**SCHEMI
DI COLLEGAMENTO**

**FAN COIL CON
MOTORE ASINCRONO
A 3 VELOCITÀ**

**CONNECTION
DIAGRAMS**

**FAN COIL WITH
THREE- SPEED
ASYNCHRONOUS MOTOR**

Impianto a 2 tubi / 2 pipe units
Installation à 2 tubes / 2-Leiter-Anlage
Instalación a 2 tubos / Installatie met 2 leidingen

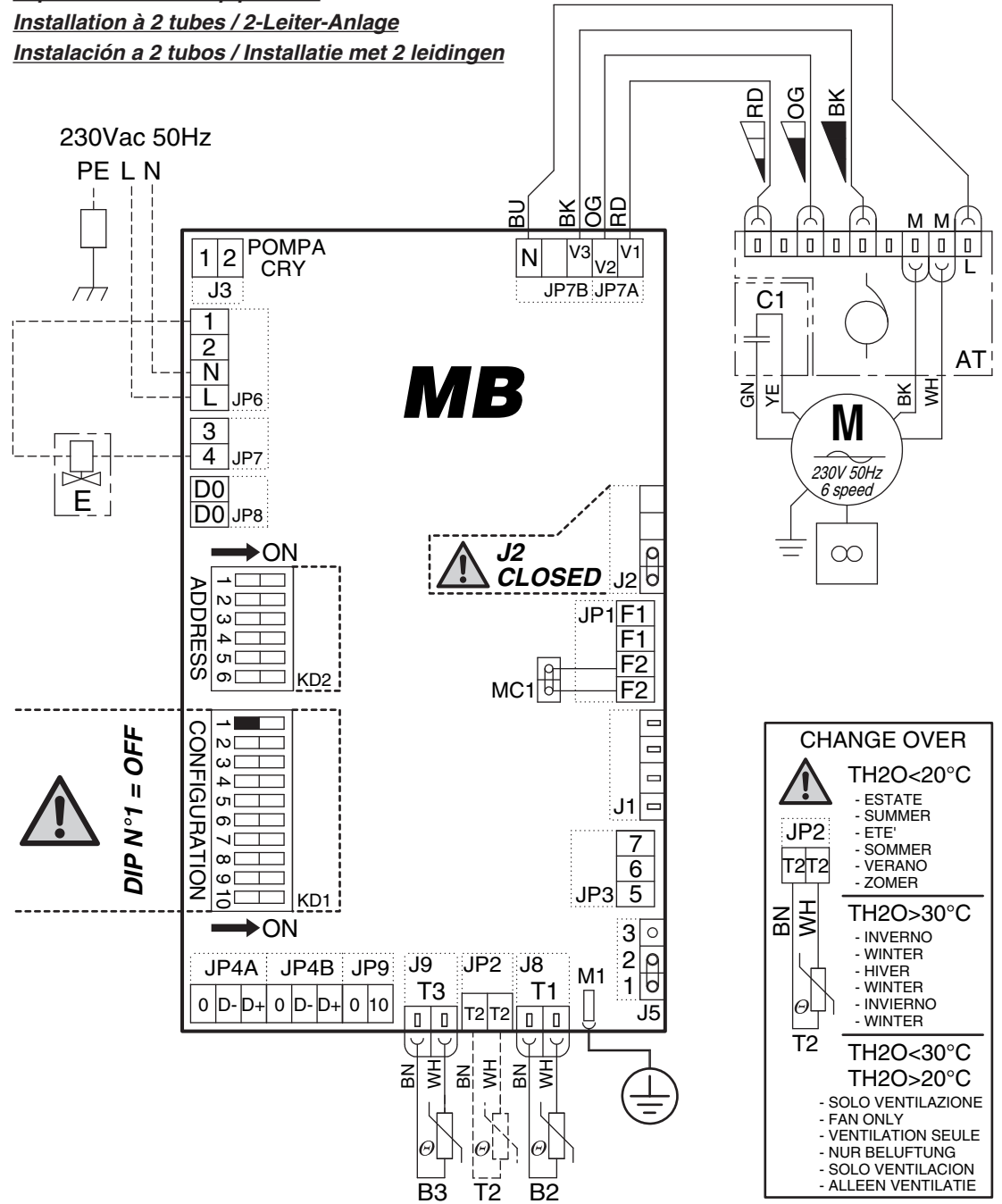

**SCHEMAS DE
RACCORDEMENT**

**VENTILO-CONV. AVEC
MOTEUR ASYNCHRONE
À 3 VITESSES**

SCHALTPLÄNE

**KLIMAKONVEKTOR MIT
ASYNCHRONMOTOR MIT
3 GESCHWINDIGKEITEN**

**ESQUEMAS
DE CONEXIÓN**

**FAN COIL CON
MOTOR ASÍNCRONO
A 3 VELOCIDAD**

**AANSLUIT-
SCHEMA'S**

**VENTILATORLUCHTKOELER
MET ASYNCHRONE
MOTOR MET 3 SNELHEDEN**

Impianto a 4 tubi / 4 pipe units
Installation à 4 tubes / 4-Leiter-Anlage
Instalación a 4 tubos / Installatie met 4 leidingen

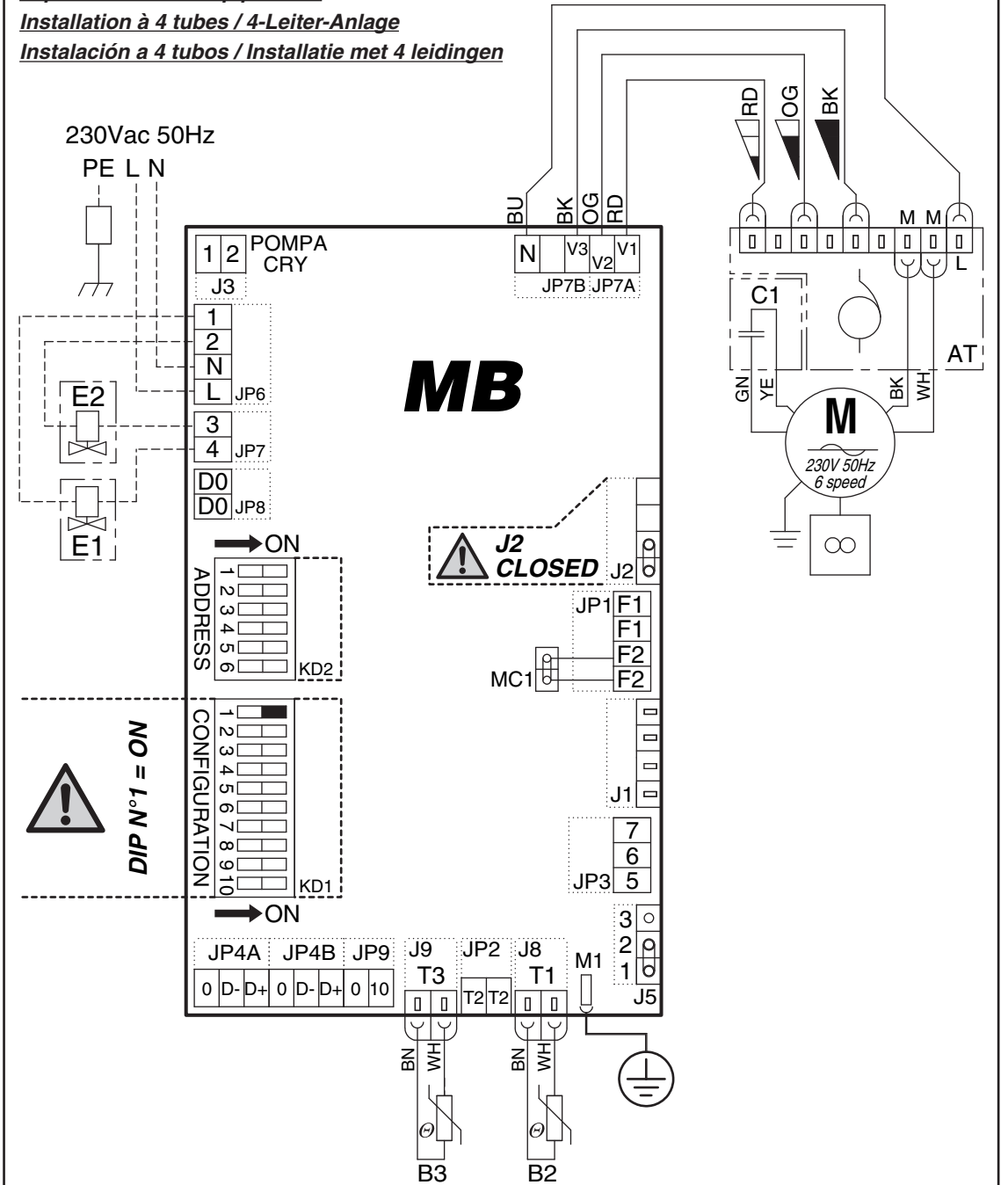

**SCHEMI
DI COLLEGAMENTO**
**FAN COIL CON
MOTORE ELETTRICO
ECM**

**CONNECTION
DIAGRAMS**
**FAN COIL WITH
ECM
ELECTRONIC MOTOR**

Impianto a 2 tubi / 2 pipe units
Installation à 2 tubes / 2-Leiter-Anlage
Instalación a 2 tubos / Installatie met 2 leidingen

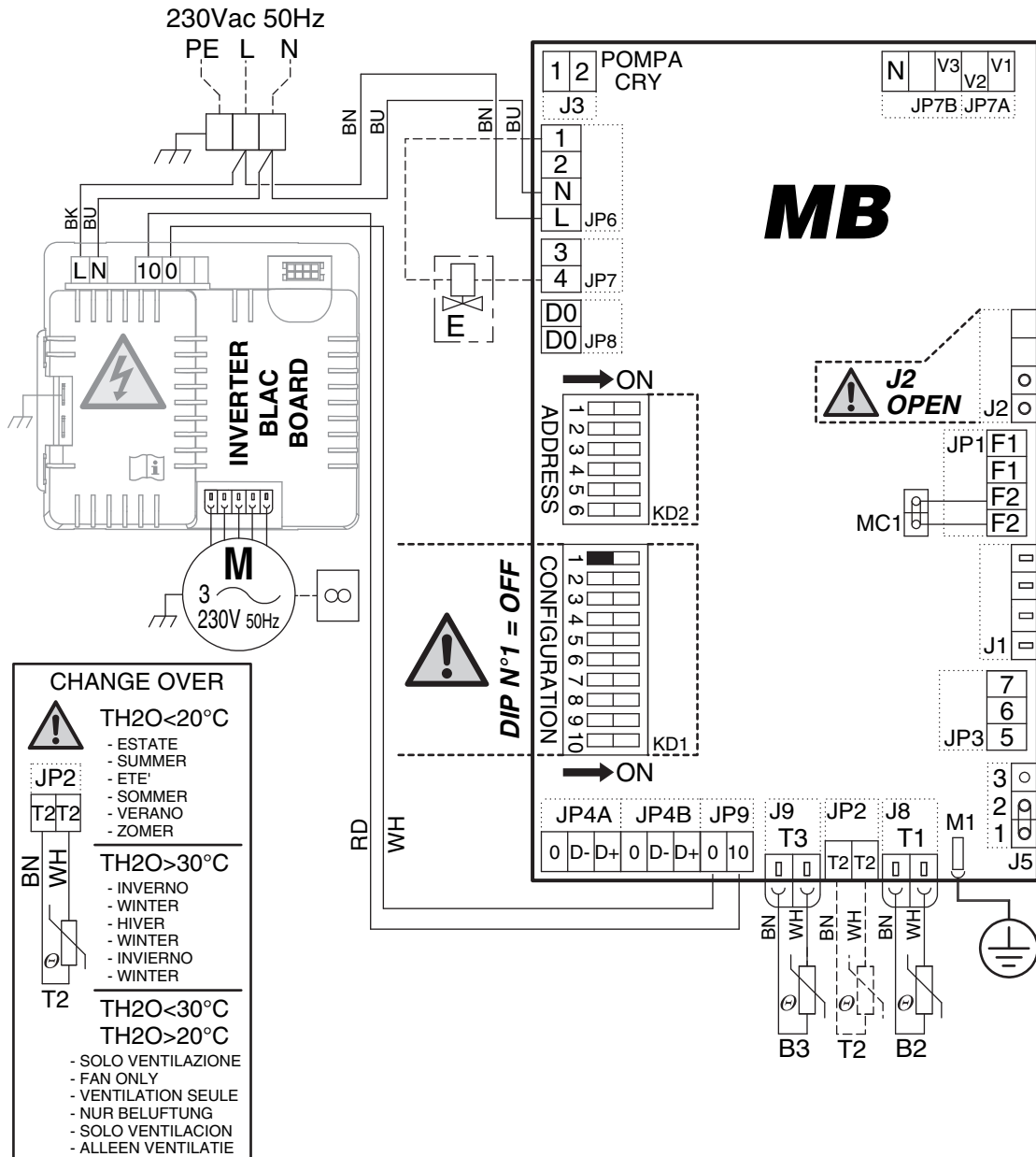

**SCHEMAS DE
RACCORDEMENT**
**VENTILO-CONVECTEUR
AVEC MOTEUR
ELECTRONIQUE ECM**

SCHALTPLÄNE
**KLIMAKONVEKTOR MIT
ELEKTRONISCHEM
MOTOR ECM**

**ESQUEMAS
DE CONEXIÓN**
**FAN COIL CON
MOTOR ELECTRÓNICO
ECM**

**AANSLUIT-
SCHEMA'S**
**VENTILATORLUCHTKOELER
MET ELEKTROMOTOR
ECM**

Impianto a 4 tubi / 4 pipe units
Installation à 4 tubes / 4-Leiter-Anlage
Instalación a 4 tubos / Installatie met 4 leidingen

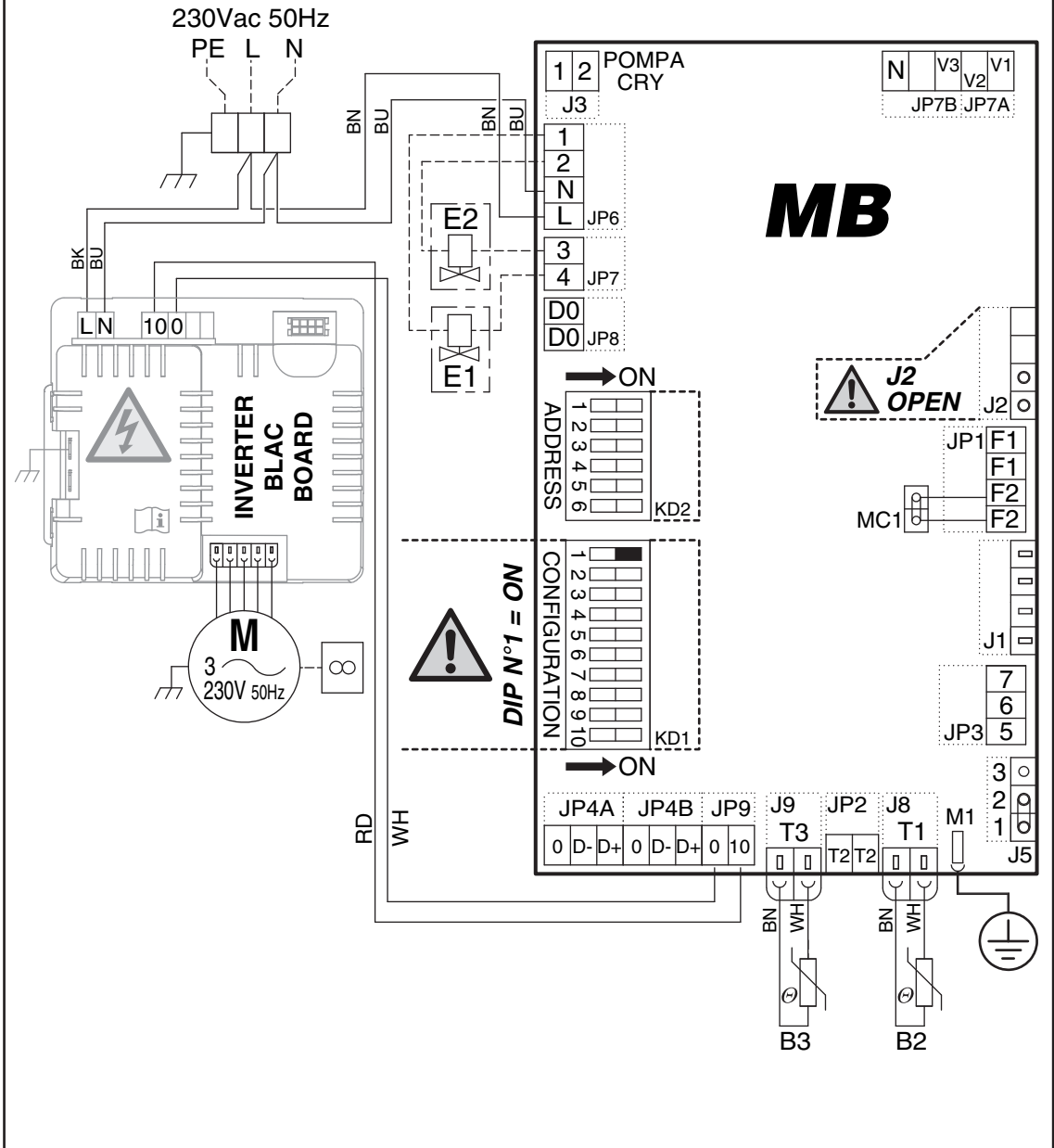

LOGICA DI FUNZIONAMENTO CON RESISTENZA ELETRICA — ACCESSORIO —	OPERATING LOGIC WITH ELECTRICAL HEATER — ACCESSORY —	LOGIQUE DE FONCTIONNEMENT AVEC RESISTANCE ELECTRIQUE — ACCESSOIRE —	FUNKTIONSLOGIK MIT ELEKTRISCHER WIDERSTAND — ZUBEHÖR —	LÓGICA DE FUNCIONAMIENTO CON RESISTENCIA ELÉCTRICA — ACCESORIO —	FUNCTIONERINGS- LOGICA MET ELEKTRISCHE WEERSTAND — ACCESSOIRE —
<p>I ventilconvettori possono essere forniti con resistenza elettrica montata e cablata in fabbrica. La resistenza è corredata di termostato di sicurezza atto a prevenire il surriscaldamento dell'apparecchio. La scheda MB è in grado di gestire il funzionamento della resistenza secondo più modalità che rispecchiano le diverse situazioni impiantistiche:</p> <p>L1 La resistenza viene gestita come elemento esclusivo di riscaldamento. È l'equivalente di un impianto a 4 tubi e la scheda gestisce la valvola per l'acqua fredda e la resistenza per il riscaldamento.</p> <p><u>Impostazione DIP</u> DIP 1 in ON DIP 6 in ON DIP 7 in OFF</p> <p>L2 La resistenza viene gestita come elemento ad integrazione della batteria ad acqua nel caso di impianto a 2 tubi. In modalità riscaldamento il controllo opera su due stadi di regolazione: il primo attiva la valvola acqua della batteria, il secondo stadio attiva il funzionamento della resistenza elettrica.</p> <p><u>Impostazione DIP</u> DIP 1 in OFF DIP 6 in ON DIP 7 in OFF</p> <p>L3 La resistenza viene gestita come elemento ad integrazione della batteria ad acqua calda nel caso di impianto a 4 tubi. In modalità riscaldamento il controllo opera su due stadi di regolazione: il primo attiva la valvola acqua della batteria acqua calda, il secondo stadio attiva il funzionamento della resistenza elettrica.</p> <p><u>Impostazione DIP</u> DIP 1 in ON DIP 6 in ON DIP 7 in OFF</p>	<p>The fans may be supplied with electric resistance coil already mounted and wired at the factory. The resistance coil is equipped with safety thermostat intended to prevent device overheating. The MB card is able to manage the operation of the resistance coil according to different modes reflecting all different plant situations:</p> <p>L1 The resistance coil is managed as unique heating element. It is equivalent to a 4-pipe system and the card operates both the cold water valve and the heating resistance coil.</p> <p><u>DIP Setting</u> DIP 1 ON DIP 6 ON DIP 7 OFF</p> <p>L2 The resistance coil is managed as an element integrating the water battery in the case of a 2-pipe system. When set on heating mode the control operates according to two adjustment stages: the first activates the water valve of the battery, the second activates the the electric resistance coil.</p> <p><u>DIP Setting</u> DIP 1 OFF DIP 6 ON DIP 7 OFF</p> <p>L3 The resistance coil is managed as an element integrating the hot water battery in the case of a 4-pipe system. When set on heating mode the control operates according to two adjustment stages: the first activates the water valve of the hot water battery, while the second activates the electric resistance coil.</p> <p><u>DIP Setting</u> DIP 1 ON DIP 6 ON DIP 7 OFF</p>	<p>Les ventilo.-convecteurs peuvent être fournis avec des résistances électriques montées et câblées à l'usine. La résistance est fournie d'un thermostat de sécurité apte à prévenir la surchauffe de l'appareil. La fiche MB est apte à gérer le fonctionnement de la résistance selon plusieurs modalités qui reflètent les différentes situations de l'installation:</p> <p>L1 La résistance est gérée comme élément exclusif de chauffage. C'est l'équivalent d'une installation à 4 tubes et la fiche gère la vanne pour l'eau froide et la résistance pour le chauffage.</p> <p><u>Réglage DIP</u> DIP 1 en MARCHÉ DIP 6 en MARCHÉ DIP 7 en ARRÊT</p> <p>L2 La résistance est gérée comme élément à intégration de la batterie à eau dans le cas d'installation à 2 tubes. En modalité de chauffage le contrôle fonctionne sur deux étapes de réglage le premier active la vanne d'eau de la batterie le second stade active le fonctionnement de la résistance électrique.</p> <p><u>Réglage DIP</u> DIP 1 en ARRÊT DIP 6 en MARCHÉ DIP 7 en ARRÊT</p> <p>L3 La résistance est gérée comme élément à intégration de la batterie à eau chaude dans le cas d'une installation à 4 tubes en modalité de chauffage le contrôle fonctionne sur deux étapes de réglage : le premier active la vanne d'eau de la batterie d'eau chaude, la seconde étape active le fonctionnement de la résistance électrique.</p> <p><u>Réglage DIP</u> DIP 1 en MARCHÉ DIP 6 en MARCHÉ DIP 7 en ARRÊT</p>	<p>Die Ventilator-Konvektoren können mit in der Fabrik eingebautem und verdrahtetem elektrischem Widerstand geliefert werden. Der Widerstand ist zur Vermeidung einer Überhitzung des Geräts mit Sicherheits-Thermostat ausgestattet. Die MB-Karte ist imstande, den Betrieb des Widerstands gemäß mehreren Betriebsarten, welche die unterschiedlichen Situationen der Anlage widerspiegeln, zu verwalten:</p> <p>L1 Der Widerstand wird als alleiniges Heizungselement verwaltet. Es ist das Äquivalent eines 4-Leiter-Systems und die Karte verwaltet das Ventil für das Kaltwasser und den Widerstand für die Heizung.</p> <p><u>DIP-Einstellung</u> DIP 1 auf ON DIP 6 auf ON DIP 7 auf OFF</p> <p>L2 Der Widerstand wird im Falle einer 2-Leiteranlage als Integrations-Element der Wasserbatterie verwaltet. Im Heizmodus arbeitet die Steuerung auf zwei Einstellstufen: die erste aktiviert das Wasserventil der Batterie, die zweite den Betrieb des elektrischen Widerstands.</p> <p><u>DIP-Einstellung</u> DIP 1 auf OFF DIP 6 auf ON DIP 7 auf OFF</p> <p>L3 Der Widerstand wird im Falle einer 4-Leiteranlage als Integrations-Element der Heißwasserbatterie verwaltet. Im Heizmodus arbeitet die Steuerung auf zwei Einstellstufen: Die erste aktiviert das Wasserventil der Warmwasserbatterie, die zweite den Betrieb des elektrischen Widerstands.</p> <p><u>DIP-Einstellung</u> DIP 1 auf ON DIP 6 auf ON DIP 7 auf OFF</p>	<p>Los ventiladores pueden ser proporcionados con resistencia eléctrica montada y cableada de fábrica. La resistencia se acompaña de un termostato de seguridad para evitar el sobrecalentamiento del dispositivo. La placa MB es capaz de gestionar el funcionamiento de la resistencia según las situaciones que reflejan los diferentes sistemas:</p> <p>L1 La resistencia se gestiona como elemento único de la calefacción. Es el equivalente de un sistema de 4 tuberías y la placa que gestiona la válvula para el agua fría y la resistencia para el calor.</p> <p><u>Configuración DIP</u> DIP 1 en ON DIP 6 en ON DIP 7 en OFF</p> <p>L2 La resistencia es gestionada como una parte integrante de la batería de agua en el caso de un sistema de 2 tuberías. En el modo de calefacción, el control funciona en dos niveles de regulación: el primero activa la válvula del agua de la batería, el segundo nivel activa el funcionamiento de la resistencia eléctrica.</p> <p><u>Configuración DIP</u> DIP 1 en OFF DIP 6 en ON DIP 7 en OFF</p> <p>L3 La resistencia es gestionada como una parte integrante de la batería de agua caliente en el caso de sistemas de 4 tuberías. En el modo de calefacción, el control funciona en dos niveles de regulación: el primero activa la válvula de agua de la batería de agua caliente, el segundo nivel activa el funcionamiento de la resistencia eléctrica.</p> <p><u>Configuración DIP</u> DIP 1 en ON DIP 6 en ON DIP 7 en OFF</p>	<p>De ventilatorluchtcoolers kunnen met gemonteerde elektrische weerstand en in de fabriek bekabeld geleverd worden. De weerstand is voorzien van een veiligheidsthermostaat die de oververhitting van het apparaat voorkomt. De kaart MB kan de functionering van de weerstand aan de hand van meerdere modussen behorende bij de verschillende installaties beheren:</p> <p>L1 De weerstand wordt beheerd als een verwarmingselement. Dit komt overeen met een installatie met 4 leidingen. De kaart beheert de klep koud water en de weerstand van de verwarming.</p> <p><u>DIP Instelling</u> DIP 1 ON DIP 6 ON DIP 7 OFF</p> <p>L2 De weerstand wordt beheerd als een element dat de waterbatterij in het geval van een installatie met 2 leidingen integreert. Tijdens de verwarming beheert de controle twee fases: de eerste fase activeert de waterklep van de batterij, de tweede fase activeert de functionering van de elektrische weerstand.</p> <p><u>DIP Instelling</u> DIP 1 OFF DIP 6 ON DIP 7 OFF</p> <p>L3 De weerstand wordt beheerd als een element dat de warm waterbatterij in het geval van een installatie met 4 leidingen integreert. Tijdens de verwarming beheert de controle twee fases: de eerste fase activeert de waterklep van de warm waterbatterij, de tweede fase activeert de functionering van de elektrische weerstand.</p> <p><u>DIP Instelling</u> DIP 1 ON DIP 6 ON DIP 7 OFF</p>

L4 La resistenza viene gestita come elemento riscaldante ove risulti che la temperatura dell'acqua circolante nella batteria (impianto a 2 tubi) non sia sufficiente a garantire la funzione di riscaldamento. Il controllore utilizza il sensore T2, da fissare sulla tubazione acqua, e in modalità riscaldamento attiva la valvola acqua se la temperatura rilevata è superiore a 34°C oppure la resistenza se la temperatura rilevata è inferiore a 30°C.

Impostazione DIP

DIP 1 in OFF
DIP 6 in ON
DIP 7 in ON
e T2 collegata

Per il corretto funzionamento del sensore T2 non è possibile utilizzare valvole a 2 vie che impedirebbero la circolazione del fluido caldo.

L5 La resistenza viene gestita come elemento riscaldante ove risulti che la temperatura dell'acqua circolante nella batteria (impianto a 4 tubi) non sia sufficiente a garantire la funzione di riscaldamento. Il controllore utilizza il sensore T2, da fissare sulla tubazione acqua calda, e in modalità riscaldamento attiva la valvola acqua se la temperatura rilevata è superiore a 34°C oppure la resistenza se la temperatura rilevata è inferiore a 30°C.

Impostazione DIP

DIP 1 in ON
DIP 6 in ON
DIP 7 in ON
e T2 collegata

Per il corretto funzionamento del sensore T2 non è possibile utilizzare valvole a 2 vie che impedirebbero la circolazione del fluido caldo.

L4 The resistance coil is managed as a heating element when it is detected that the temperature circulating in the battery (2-pipe system) is not high enough to ensure the heating function. The controller uses the T2 sensor, to be fixed on the water piping, and when the heating mode is on it activates the water valve if the temperature detected is higher than 34°C or it activates the resistance coil if the temperature detected is lower than 30°C.

DIP Setting

DIP 1 OFF
DIP 6 ON
DIP 7 ON
and T2 connected

For the correct operation of the T2 sensor it is not possible to use 2-way valves that would prevent the circulation of the hot fluid.

L5 The resistance coil is managed as a heating element when it is detected that the temperature circulating in the battery (4-pipe system) is not high enough to ensure the heating function. The controller uses the T2 sensor, to be fixed on the hot water piping, and when the heating mode is on it activates the water valve if the temperature detected is higher than 34°C or it activates the resistance coil if the temperature detected is lower than 30°C.

DIP Setting

DIP 1 ON
DIP 6 ON
DIP 7 ON
and T2 connected

For the correct operation of the T2 sensor it is not possible to use 2-way valves that would prevent the circulation of the hot fluid.

L4 La résistance est gérée comme élément chauffant où il résulte que la température de l'eau circulant dans la batterie (installation à 2 tubes) n'est pas suffisante à garantir la fonction de chauffage. Le contrôleur utilise le capteur T2, à fixer sur la tuyauterie d'eau, et en modalité de chauffage active la vanne d'eau si la température relevée est supérieure à 34°C ou bien la résistance si la température détectée est inférieure à 30°C.

Réglage DIP

DIP 1 en ARRÊT
DIP 6 en MARCHÉ
DIP 7 en MARCHÉ
et T2 branchée

Pour le bon fonctionnement du capteur T2 il n'est pas possible d'utiliser la vanne à 2 voies qui empêcherait la circulation du fluide chaud.

L5 La résistance est gérée comme élément chauffant où il résulte que la température de l'eau circulant dans la batterie (installation à 4 tubes) n'est pas suffisante à garantir la fonction de chauffage. Le contrôleur utilise le capteur T2, à fixer sur la tuyauterie d'eau chaude, et en modalité de chauffage active la vanne d'eau si la température relevée est supérieure à 34°C ou bien la résistance si la température détectée est inférieure à 30°C.

Réglage DIP

DIP 1 en MARCHÉ
DIP 6 en MARCHÉ
DIP 7 en MARCHÉ
et T2 branchée

Pour le bon fonctionnement du capteur T2 il n'est pas possible d'utiliser la vanne à 2 voies qui empêcherait la circulation du fluide chaud.

L4 Der Widerstand wird als Heiz-element verwaltet, wo die Temperatur des in der Batterie (2-Leiter-Anlage) zirkulierenden Wassers als nicht ausreichend für die Gewährleistung des Heizbetriebs erscheint. Der Regler benutzt den auf der Wasserleitung zu befestigenden T2-Fühler und aktiviert im Heizbetrieb das Wasserventil, wenn die erfasste Temperatur 34°C überschreitet oder den Widerstand, wenn eine Temperatur von weniger als 30°C festgestellt wird.

DIP-Einstellung

DIP 1 auf OFF
DIP 6 auf ON
DIP 7 auf ON und T2

Für den korrekten Betrieb des T2-Fühlers ist es nicht möglich, 2-Weg-Ventile zu verwenden, die das Zirkulieren der heißen Flüssigkeit verhindern würden.

L5 Der Widerstand wird als Heiz-element verwaltet, wo die Temperatur des in der Batterie (4-Leiter-Anlage) zirkulierenden Wassers als nicht ausreichend für die Gewährleistung des Heizbetriebs erscheint. Der Regler benutzt den auf der Heißwasserleitung zu befestigenden T2-Fühler und aktiviert im Heizbetrieb das Wasserventil, wenn die erfasste Temperatur 34°C überschreitet oder den Widerstand, wenn eine Temperatur von weniger als 30°C festgestellt wird.

DIP-Einstellung

DIP 1 auf ON
DIP 6 auf ON
DIP 7 auf ON und T2

Für den korrekten Betrieb des T2-Fühlers ist es nicht möglich, 2-Weg-Ventile zu verwenden, die das Zirkulieren der heißen Flüssigkeit verhindern würden.

L4 La resistencia es gestionada como parte del calentamiento donde resulte que la temperatura del agua circulante en la batería (sistema de 2 tuberías) no sea suficiente para garantizar la función de la calefacción. El controlador utiliza el sensor T2, que se establecerá en la tubería del agua, y en modo de calefacción activa la válvula de agua si la temperatura detectada es superior a 34°C o bien la resistencia si la temperatura detectada es inferior a 30°C.

Configuración DIP

DIP 1 en OFF
DIP 6 en ON
DIP 7 en ON
y T2 conectada

Para el correcto funcionamiento del sensor T2 no es posible usar válvulas de 2 vías que impedirían la circulación fluida del calor.

L5 La resistencia es gestionada como parte del calentamiento donde resulte que la temperatura del agua circulante en la batería (sistema de 4 tuberías) no sea suficiente para garantizar la función de la calefacción. El controlador utiliza el sensor T2, que se establecerá en la tubería del agua caliente, y en modo de calefacción activa la válvula de agua si la temperatura detectada es superior a 34°C o bien la resistencia si la temperatura detectada es inferior a 30°C.

Configuración DIP

DIP 1 en ON
DIP 6 en ON
DIP 7 en ON
y T2 conectada

Para el correcto funcionamiento del sensor T2 no es posible usar válvulas de 2 vías que impedirían la circulación fluida del calor.

L4 De weerstand wordt beheerd als een verwarmingselement als de temperatuur van het circulerende water in de batterij (installatie met 2 leidingen) de functie verwarming niet kan waarborgen. De controller gebruikt de sensor T2 op de waterleiding en activeert tijdens het verwarmen de waterklep als de gemeten temperatuur hoger dan 34°C is, of activeert de weerstand als de gemeten temperatuur lager dan 30°C is.

DIP Instelling

DIP 1 OFF
DIP 6 ON
DIP 7 ON
en T2 aangesloten

Voor een correcte functionering van de sensor T2 kunnen 2-wegskleppen niet gebruikt worden aangezien ze de circulatie van warme vloeistof onmogelijk maken.

L5 De weerstand wordt beheerd als een verwarmingselement als de temperatuur van het circulerende water in de batterij (installatie met 4 leidingen) de functie verwarming niet kan waarborgen. De controller gebruikt de sensor T2 op de warm waterleiding en activeert tijdens het verwarmen de waterklep als de gemeten temperatuur hoger dan 34°C is, of activeert de weerstand als de gemeten temperatuur lager dan 30°C is.

DIP Instelling

DIP 1 ON
DIP 6 ON
DIP 7 ON
en T2 aangesloten

Voor een correcte functionering van de sensor T2 kunnen 2-wegskleppen niet gebruikt worden aangezien ze de circulatie van warme vloeistof onmogelijk maken.

L1

Impianto a 4 tubi: *funzionamento con resistenza elettrica quale elemento di riscaldamento principale.*
N.B.: *non è possibile montare la sonda T3 su Fan Coil con resistenza elettrica.*

4 pipe units: *operation with electric resistance coil as main heating element.*
N.B.: *you can not mount the T3 probe on Fan Coil with electric heater.*

Installation à 4 tubes: *fonctionnement avec résistance électrique comme élément de chauffage principal.*
N.B.: *vous ne pouvez pas monter la sonde T3 sur Fan Coil avec la résistance électrique.*

4-Leiter-Anlage: *Betrieb mit elektrischem Widerstand als wichtigstes Heizelement.*
N.B.: *Man kann die T3 Probe auf elektrische Fan Coil nicht montieren.*

Instalación a 4 tubos: *funcionamiento con resistencia eléctrica como parte de la calefacción principal.*
N.B.: *no se puede montar la sonda T3 en Fan Coil con la resistencia eléctrica.*

Installatie met 4 leidingen: *functionering met elektrische weerstand als hoofdverwarmingselement.*
N.B.: *u kunt de sonde T3 niet monteren op Fan Coil met elektrische weerstand.*

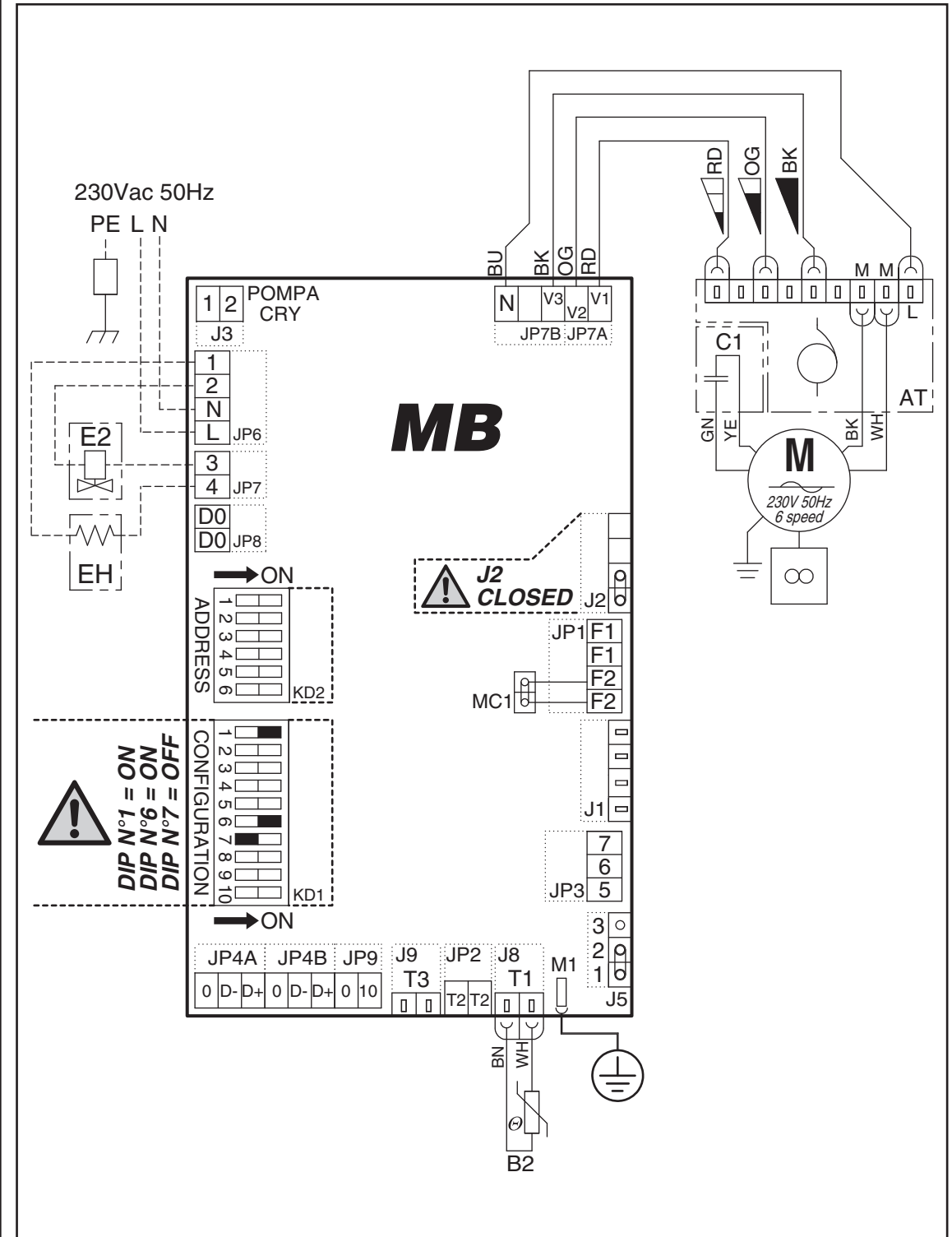

Impianto a 2 tubi: *funzionamento con resistenza elettrica quale elemento di integrazione (controllo su 2 gradini). Attivazione della resistenza in funzione del differenziale tra TSET E AMBIENTE.*
N.B.: *non è possibile montare la sonda T3 su Fan Coil con resistenza elettrica.*

2 pipe units: *operation with electric resistance coil as integration element (2-phase control). Activation of the resistance coil depending on the differential between TSET and TENVIRONMENT.*
N.B.: *you can not mount the T3 probe on Fan Coil with electric heater.*

Installation à 2 tubes: *fonctionnement avec résistance électrique comme élément d'intégration (contrôle sur 2 plages). Activation de la résistance en fonction du différentiel entre TSET et AMBIENTE.*
N.B.: *vous ne pouvez pas monter la sonde T3 sur Fan Coil avec la résistance électrique.*

2-Leiter-Anlage: *Betrieb mit elektrischem Widerstand als Integrationselement (Kontrolle auf 2 Stufen). Aktivierung des Widerstands in Abhängigkeit des Differentials zwischen TSET und TUMWELT.*
N.B.: *Man kann die T3 Probe auf elektrische Fan Coil nicht montieren.*

Instalación a 2 tubos: *funcionamiento con resistencia eléctrica como parte integrante (control en 2 niveles). Activación de la resistencia en función del diferencial entre TSET y AMBIENTE.*
N.B.: *no se puede montar la sonda T3 en Fan Coil con la resistencia eléctrica.*

Installatie met 2 leidingen: *functionering met elektrische weerstand als integratie (controle in 2 fases). Activering van de weerstand aan de hand van het differentieel tussen TSET en TOMGEVING.*
N.B.: *u kunt de sonda T3 niet monteren op Fan Coil met elektrische weerstand.*

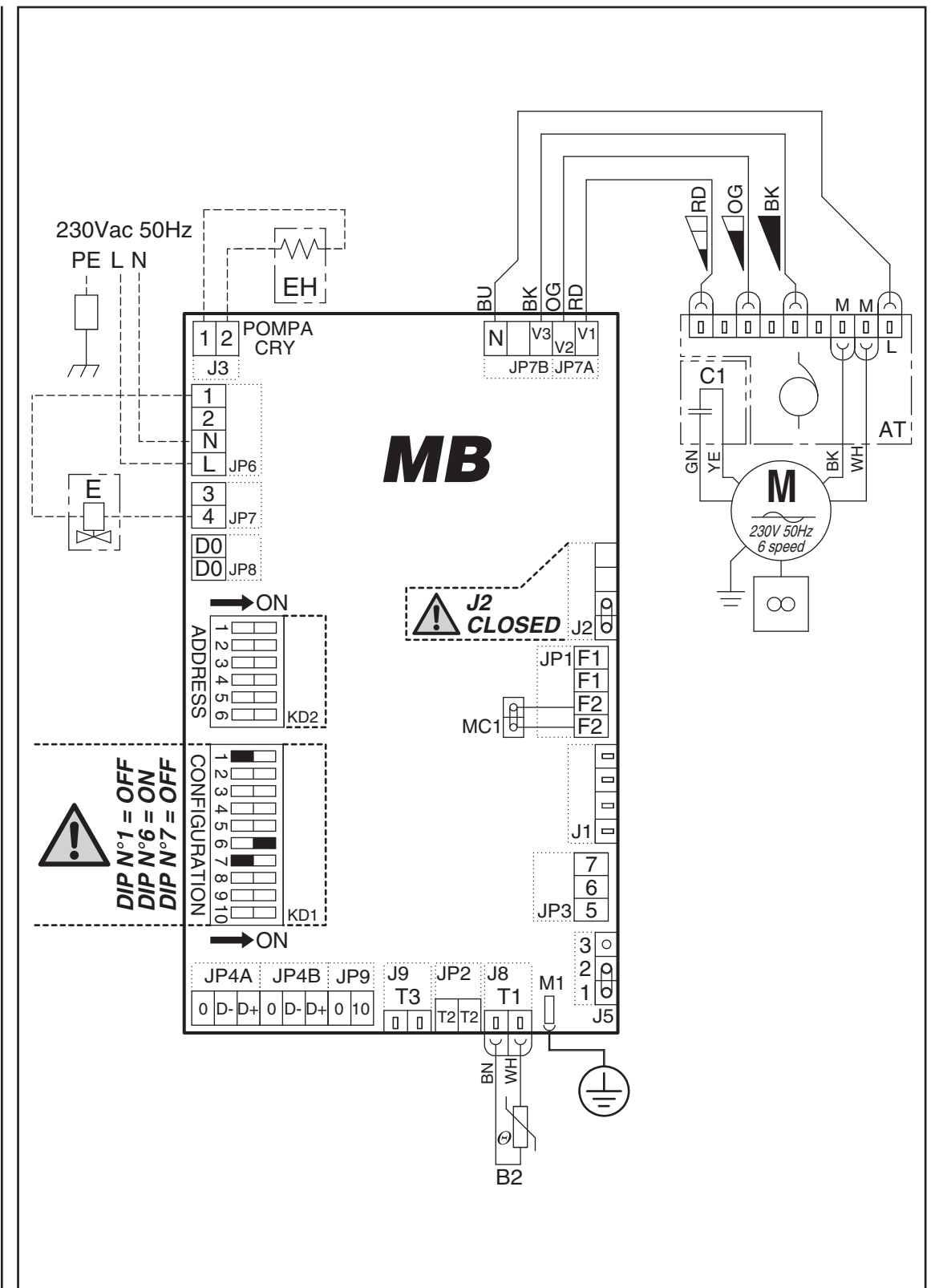

Impianto a 4 tubi: *funzionamento con resistenza elettrica quale elemento di integrazione (controllo su 2 gradini). Attivazione della resistenza in funzione del differenziale tra TSET E AMBIENTE.*
N.B.: *non è possibile montare la sonda T3 su Fan Coil con resistenza elettrica.*

4 pipe units: *operation with electric resistance coil as integration element (2-phase control). Activation of the resistance coil depending on the differential between TSET and TENVIRONMENT.*
N.B.: *you can not mount the T3 probe on Fan Coil with electric heater.*

Installation à 4 tubes: *fonctionnement avec résistance électrique comme élément d'intégration (contrôle sur 2 plages). Activation de la résistance en fonction du différentiel entre TSET et AMBIENTE.*
N.B.: *vous ne pouvez pas monter la sonde T3 sur Fan Coil avec la résistance électrique.*

4-Leiter-Anlage: *Betrieb mit elektrischem Widerstand als Integrationselement (Kontrolle auf 2 Stufen). Aktivierung des Widerstands in Abhängigkeit des Differentials zwischen TSET und UMWELT.*
N.B.: *Man kann die T3 Probe auf elektrische Fan Coil nicht montieren.*

Instalación a 4 tubos: *funcionamiento con resistencia eléctrica como parte integrante (control en 2 niveles). Activación de la resistencia en función del diferencial entre TSET y AMBIENTE.*
N.B.: *no se puede montar la sonda T3 en Fan Coil con la resistencia eléctrica.*

Installatie met 4 leidingen: *functionering met elektrische weerstand als integratie (controle in 2 fases). Activering van de weerstand aan de hand van het differentieel tussen TSET en TOMGEVING.*
N.B.: *u kunt de sonda T3 niet monteren op Fan Coil met elektrische weerstand.*

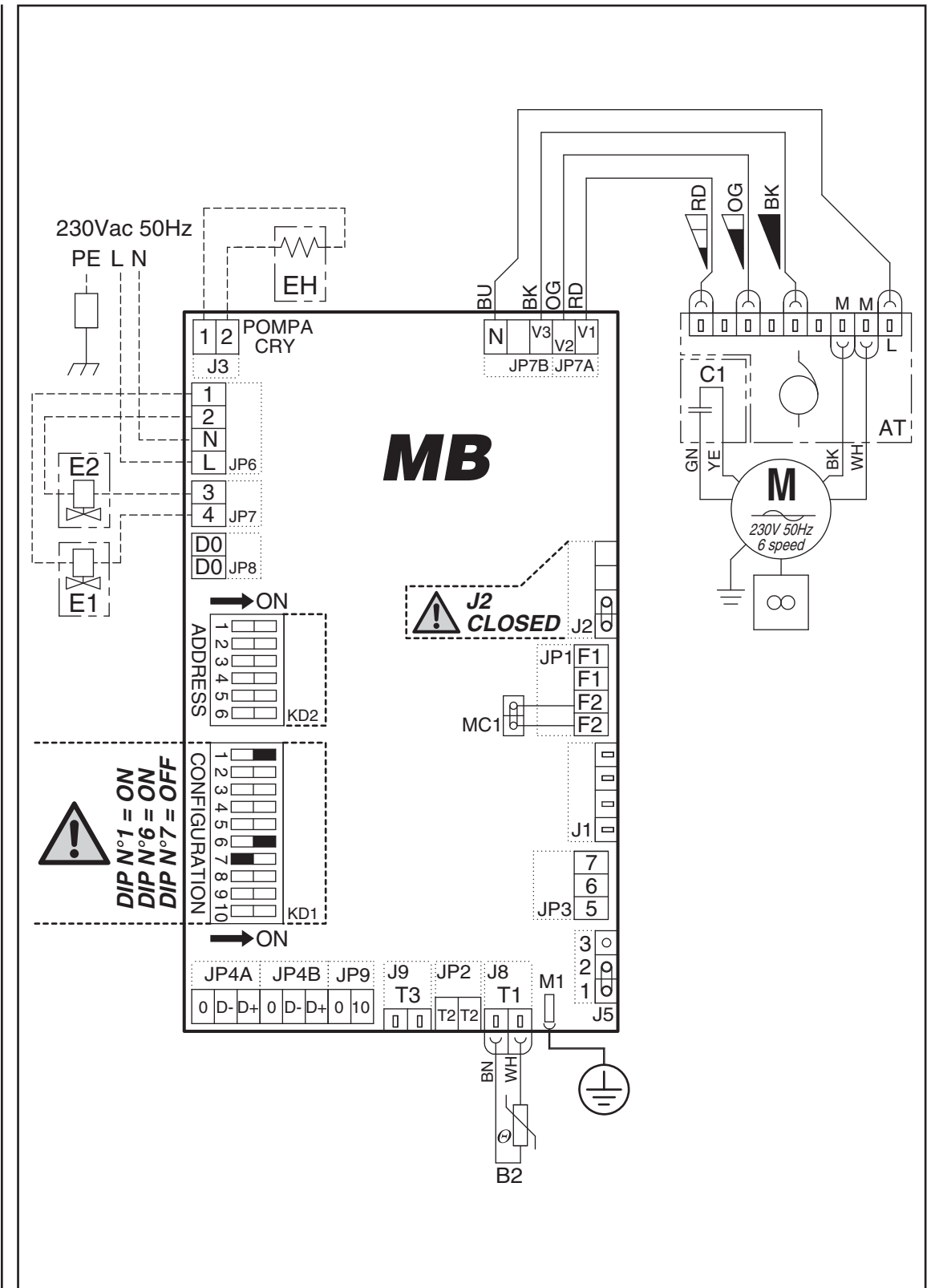

Impianto a 2 tubi: *funzionamento con resistenza elettrica quale elemento di integrazione.*
Attivazione della resistenza
in funzione della temperatura acqua - rilevamento da sonda T2.
N.B.: *non è possibile*
montare la sonda T3 su Fan Coil con resistenza elettrica.

2 pipe units: *operation with electric resistance coil as integration element.*
Activation of the resistance coil
depending on water temperature - detection through T2 probe.
N.B.: *you can not mount*
the T3 probe on Fan Coil with electric heater.

Installation à 2 tubes: *fonctionnement*
avec la résistance électrique comme élément d'intégration.
Activation de la résistance
en fonction de la température de l'eau - détection de sonde T2.
N.B.: *vous ne pouvez pas monter*
la sonde T3 sur Fan Coil avec la résistance électrique.

2-Leiter-Anlage: *Betrieb mit elektrischem Widerstand als Integrationselement.*
Aktivierung des Widerstands
in Abhängigkeit der Wassertemperatur - Erfassung des T2-Fühlers.
N.B.: *Man kann die T3 Probe*
auf elektrische Fan Coil nicht montieren.

Instalación a 2 tubos: *funcionamiento con resistencia eléctrica como parte integrante.*
Activación de la resistencia
en función de la temperatura del agua - detección del sensor T2.
N.B.: *no se puede montar*
la sonda T3 en Fan Coil con la resistencia eléctrica.

Installatie met 2 leidingen: *functionering met elektrische weerstand als integratie.*
Activering van de weerstand
aan de hand van watertemperatuur - meting door meter T2.
N.B.: *u kunt de sonda T3*
niet monteren op Fan Coil met elektrische weerstand.

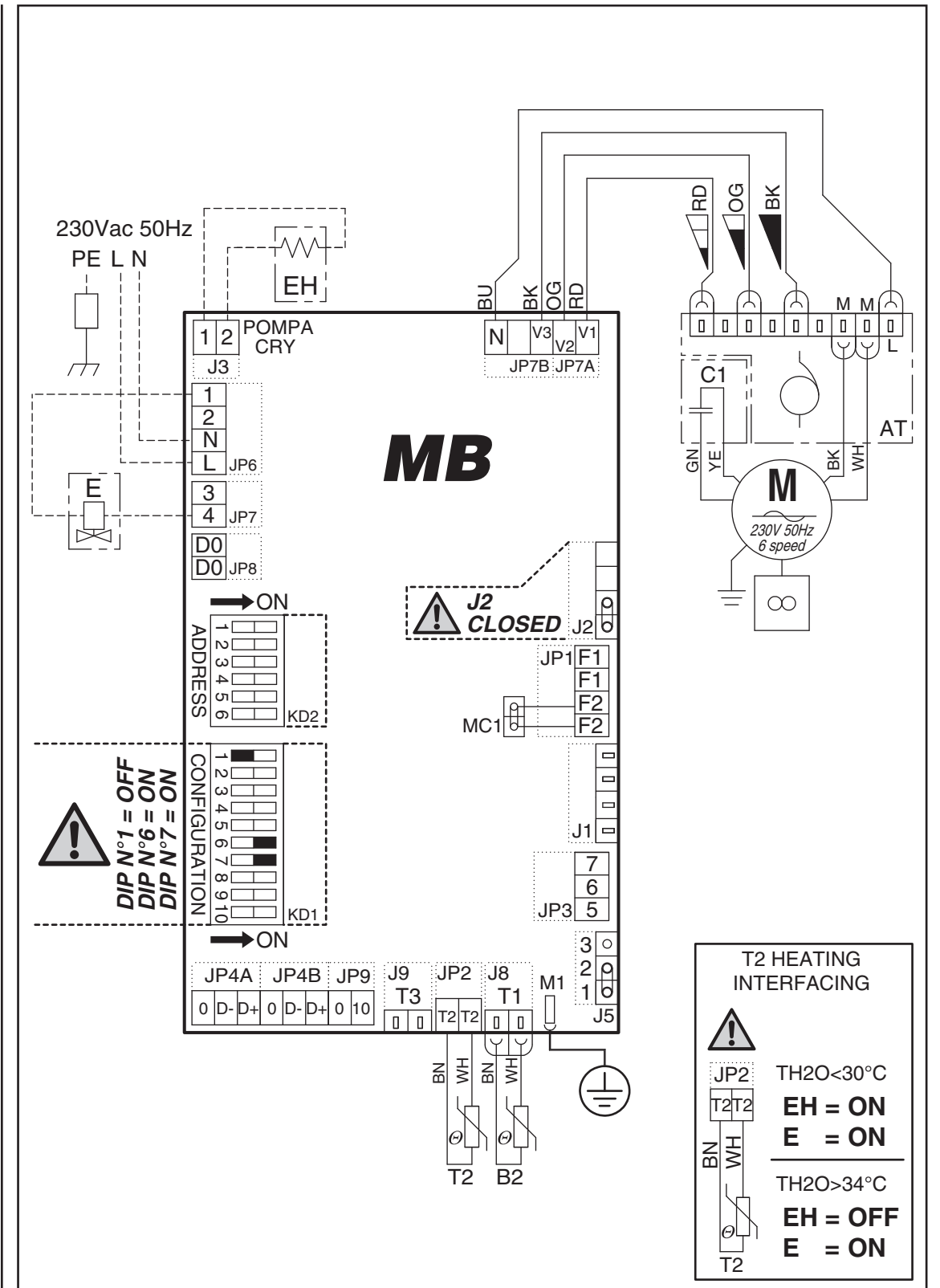

Impianto a 4 tubi: *funzionamento con resistenza elettrica quale elemento di integrazione. Attivazione della resistenza in funzione della temperatura acqua - rilevamento da sonda T2. **N.B.:** non è possibile montare la sonda T3 su Fan Coil con resistenza elettrica.*

4 pipe units: *operation with electric resistance coil as integration element. Activation of the resistance coil depending on water temperature - detection through T2 probe. **N.B.:** you can not mount the T3 probe on Fan Coil with electric heater.*

Installation à 4 tubes: *fonctionnement avec la résistance électrique comme élément d'intégration. Activation de la résistance en fonction de la température de l'eau - détection de sonde T2. **N.B.:** vous ne pouvez pas monter la sonde T3 sur Fan Coil avec la résistance électrique.*

4-Leiter-Anlage: *Betrieb mit elektrischem Widerstand als Integrationselement. Aktivierung des Widerstands in Abhängigkeit der Wassertemperatur - Erfassung des T2-Fühlers. **N.B.:** Man kann die T3 Probe auf elektrische Fan Coil nicht montieren.*

Instalación a 4 tubos: *funcionamiento con resistencia eléctrica como parte integrante. Activación de la resistencia en función de la temperatura del agua - detección del sensor T2. **N.B.:** no se puede montar la sonda T3 en Fan Coil con la resistencia eléctrica.*

Installatie met 4 leidingen: *functionering met elektrische weerstand als integratie. Activering van de weerstand aan de hand van watertemperatuur - meting door meter T2. **N.B.:** u kunt de sonda T3 niet monteren op Fan Coil met elektrische weerstand.*

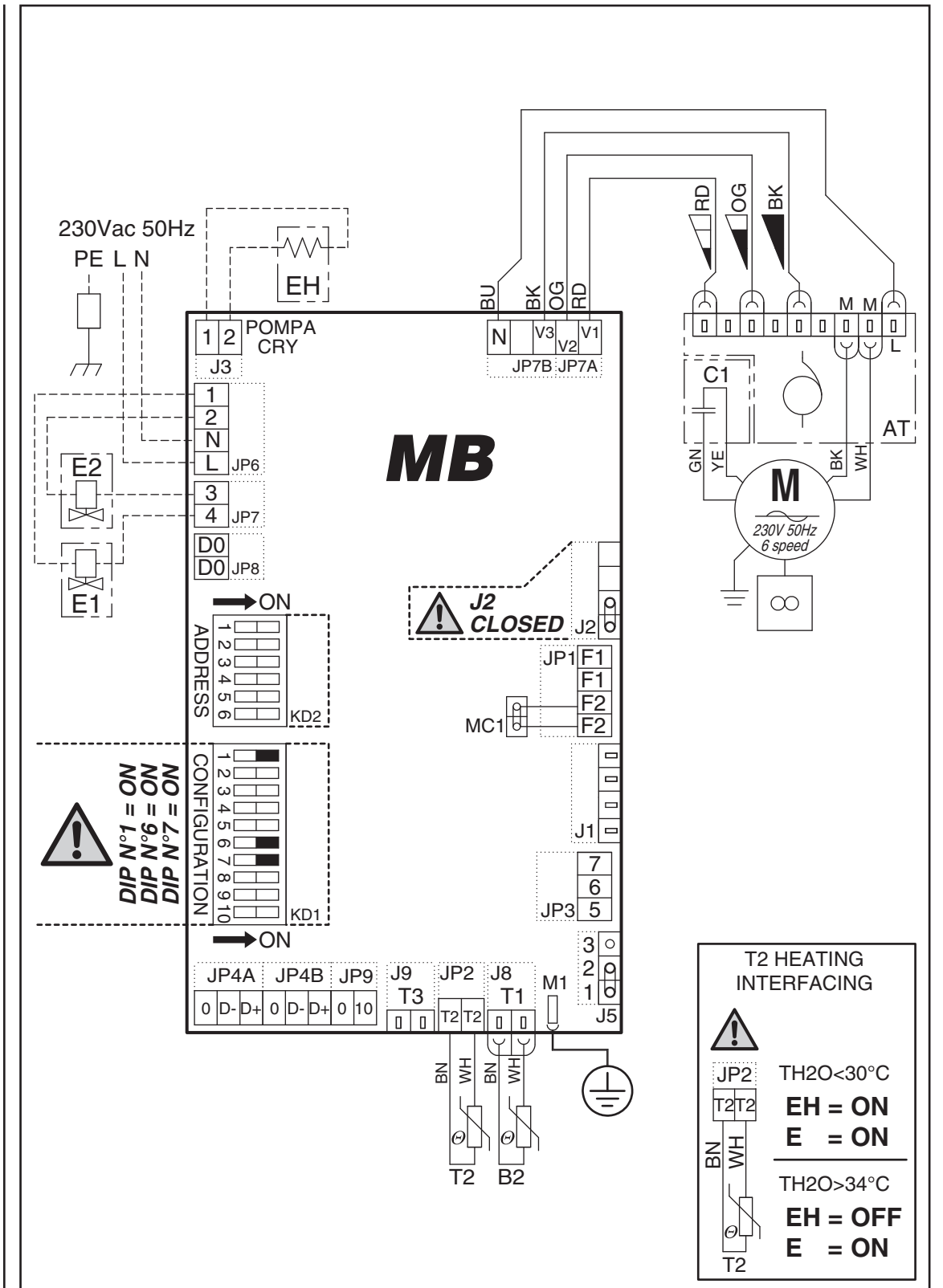

**MONTAGGIO
DEL RICEVITORE
(versioni ad incasso)**

— ACCESSORIO —
Cod. 9066337

**MOUNTING
THE RECEIVER
(versions
for built-in assembly)**

— ACCESSORY —
CODE 9066337

Figura "1"

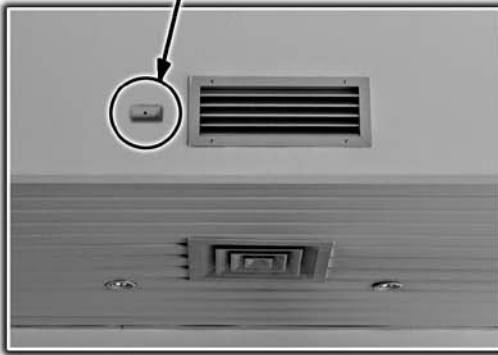
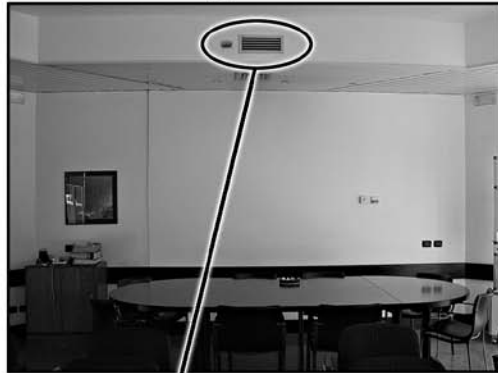

Fissare il ricevitore
come mostrato in **Figura "1"**.

- 1** - Posizionare la dima e forare (n° 3 fori).
- 2** - Introdurre il cavo-ricevitore nel foro centrale e fissare il ricevitore.
- 3** - Connettere il terminale del ricevitore al terminale del cavo proveniente dalla scheda.

Fasten the receiver
as shown in **Figure "1"**.

- 1** - Position the jig and drill (3 holes).
- 2** - Insert the receiver cable into the centre hole and fasten the receiver.
- 3** - Connect the terminal on the receiver to the terminal on the cable coming from the board.

DIMA DI FORATURA
- Ritagliare la dima a Pagina 36A.

DRILLING JIG
- Cut the jig from Page 36A.

**MONTAGE
DU RECEPTEUR
(versions encaissées)**

— ACCESSOIRE —
CODE 9066337

**MONTAGE DES
EMPFANGSTEILS
(Einbauversionen)**

— ZUBEHÖR —
ART. NR. 9066337

**MONTAJE
DEL RECEPTOR
(versiones
para empotrar)**

— ACCESORIO —
Cód. 9066337

**MONTAGE
ONTVANGER
(inbouwversie)**

— ACCESSOIRE —
CODE 9066337

Fixer le récepteur
voir **fig. "1"**.

- 1** - Positionner le gabarit et percer 3 trous.
- 2** - Introduire le câble-récepteur dans le trou central et fixer le récepteur.
- 3** - Raccorder la cosse du récepteur à la borne du câble provenant de la carte.

Das Empfangsteil befestigen, wie aus der **Abbildung "1"** ersichtlich.

- 1** - Die Schablone positionieren und die Bohrungen ausführen (3 Bohrungen).
- 2** - Das Empfängerkabel durch die mittlere Bohrung führen und den Empfänger befestigen.
- 3** - Die Klemme des Empfängers an die Klemme des von der Platine ausgehenden Kabels anschließen.

Fije el receptor
como indica la **figura "1"**.

- 1** - Coloque en escantillón y perfore (3 orificios).
- 2** - Introduzca el cable receptor en el orificio central y fije el receptor.
- 3** - Conecte el terminal del receptor al terminal del cable procedente de la tarjeta.

Bevestig de ontvanger, zoals geïllustreerd in **figuur "1"**.

- 1** - Plaats de sjabloon en boor 3 gaten.
- 2** - Voer de ontvangerkabel door het middelste gat en bevestig de ontvanger.
- 3** - Sluit de klem van de ontvanger aan op de klem van de kabel die van de kaart afkomstig is.

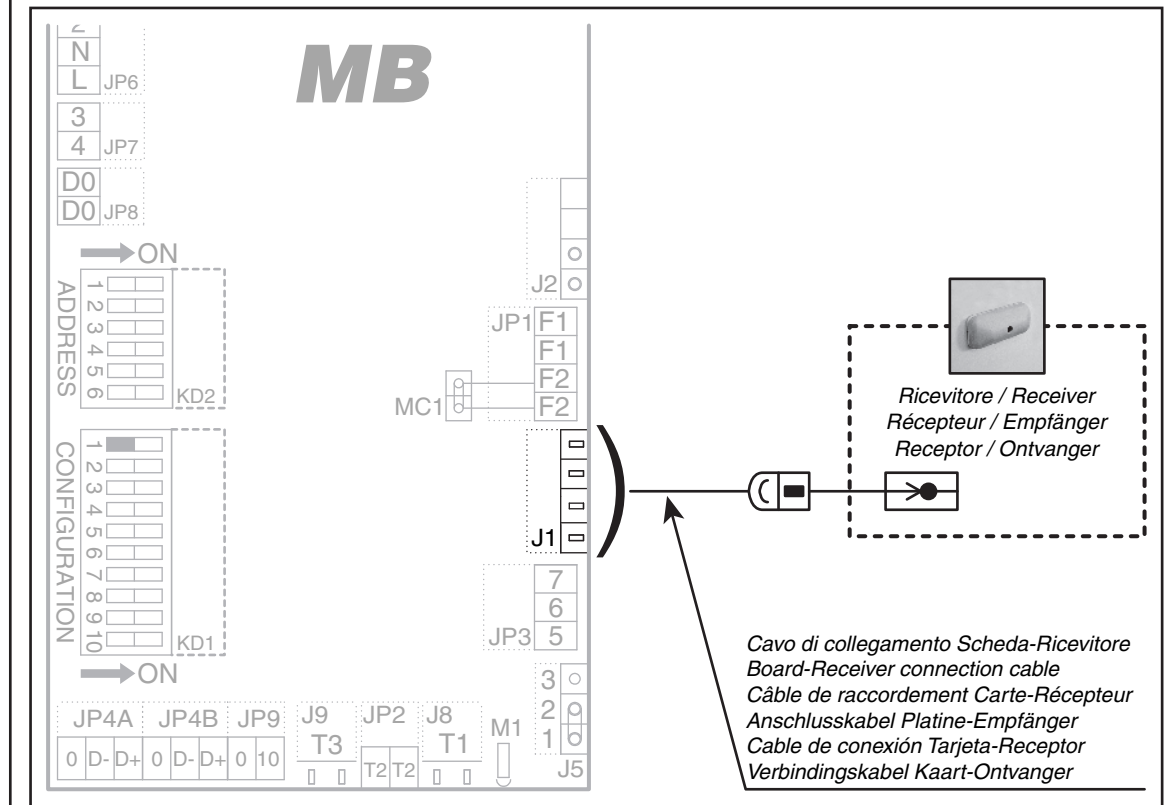

GABARIT DE PERCAGE
- Couper le gabarit à la Page 36A.

BOHRSCHABLONE
- Die Schablone auf der letzten Seite 36A.

ESCANTILLÓN PARA PERFORAR
- Recorte en escantillón en la Página 36A.

BOORSJABLOON
- Knip de boorsjabloon op de Pagina 36A.

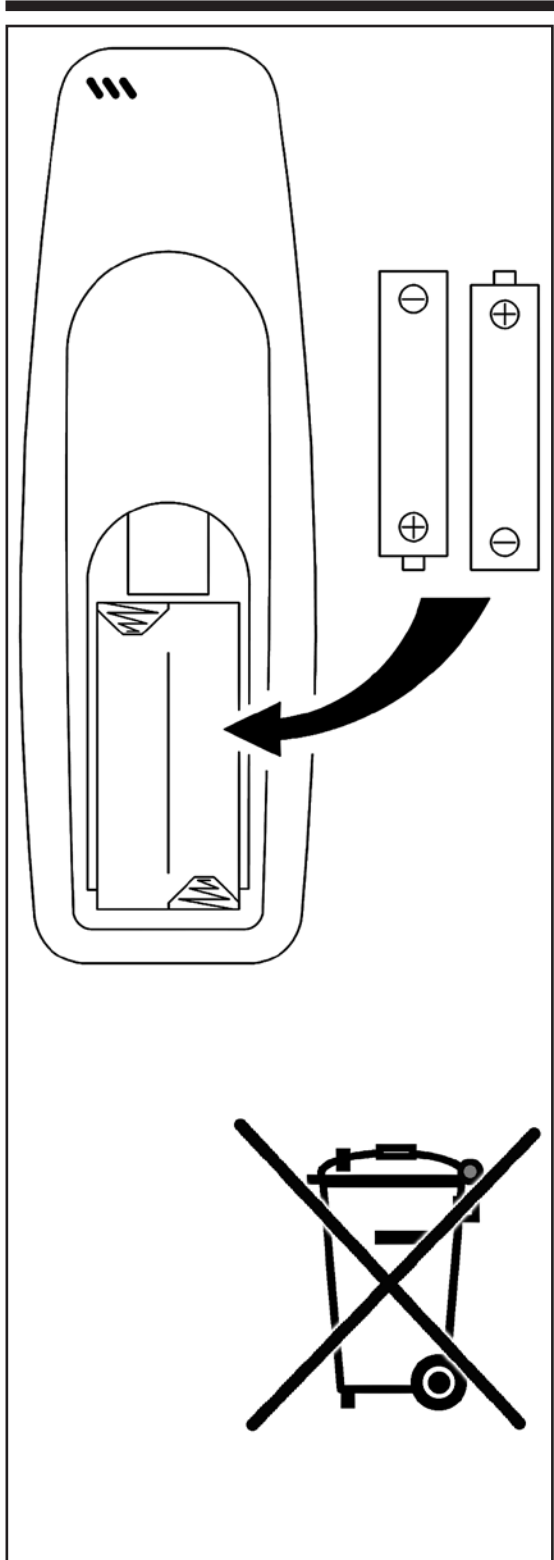
	BATTERIE	BATTERIES	PILES	BATTERIEN	BATERÍAS	BATTERIJEN
	<p>Prima di effettuare qualsiasi operazione con il telecomando, inserire le batterie a corredo.</p> <p>Le batterie che devono essere utilizzate sono di tipo AAA 1,5 Volt.</p>	<p>Before performing any operations with the remote control, insert the batteries supplied.</p> <p>Type AAA 1.5 Volt batteries must be used.</p>	<p>Avant toute opération avec la télécommande mettre les piles fournies.</p> <p>Utiliser des piles de type AAA 1,5 volt.</p>	<p>Bevor die Fernbedienung benutzt wird, müssen die mitgelieferten Batterien eingesetzt werden.</p> <p>Die zu verwendenden Batterien sind vom Typ AAA 1,5 Volt.</p>	<p>Antes de realizar cualquier operación con el mando a distancia, insertar las baterías adjuntas.</p> <p>Las baterías que se tienen que usar son del tipo AAA 1,5 Volt.</p>	<p>Alvorens de afstandsbediening te gebruiken, worden de bijgeleverde batterijen geplaatst.</p> <p>Gebruik batterijen van het type AAA van 1,5 Volt.</p>
	<p>NON DISPERDERE LE BATTERIE NELL'AMBIENTE. UTILIZZARE GLI APPOSITI CONTENITORI SMALTITORI.</p>	<p>DISPOSE OF THE BATTERIES PROPERLY, USING THE PROPER WASTE CONTAINERS.</p>	<p>NE PAS ABANDONNER LES PILES DANS LA NATURE, ET UTILISER LES CONTENEURS SPÉCIAUX POUR LA RÉCUPÉRATION DES DÉCHETS TOXIQUES.</p>	<p>BATTERIEN IN DIE DAFÜR VORGESEHENEN ABFALLEIMER WERFEN.</p>	<p>NO ABANDONAR LAS BATERÍAS EN EL MEDIO AMBIENTE, UTILIZAR LOS CONTENEDORES ADECUADOS.</p>	<p>DE BATTERIJEN NIET IN HET MILIEU ACHTERLATEN; GEBRUIK DE SPECIALE AFVALBAKKEN VOOR DE VERWERKING.</p>

**NOTE
GENERALI**

**GENERAL
NOTES**

NOTES

**ALLGEMEINE
ANMERKUNGEN**

**NOTAS
GENERALES**

**ALGEMENE
OPMERKINGEN**

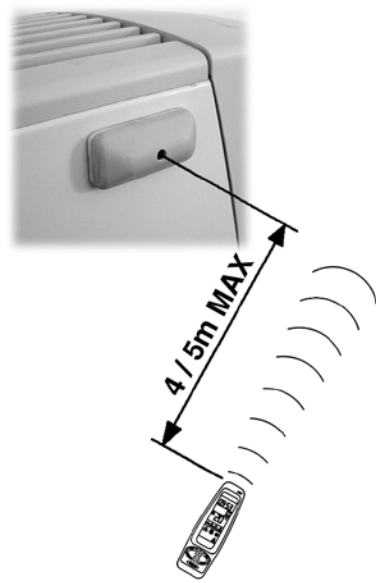
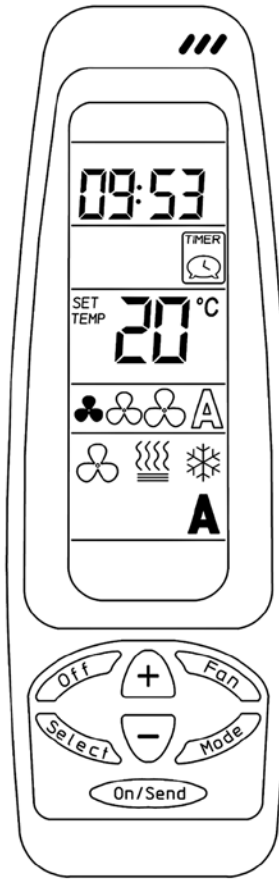

Questo telecomando è a raggi infrarossi. Questo significa che, per trasmettere i comandi all'apparecchio, occorre puntare con il telecomando il ricevitore posto sul pannello frontale del ventilconvettore.

This remote control uses infrared rays. This means that, to send the control signals to the appliance, the remote control must be aimed at the receiver located on the the front panel of the fan coil.

Cette télécommande est à infrarouge. Cela signifie que, pour transmettre les commandes à l'appareil, il faut pointer la télécommande vers le récepteur placé sur le panneau avant du ventilo-convecteur.

Diese Fernbedienung arbeitet mit Infrarotstrahlen. Dies bedeutet, dass die Fernbedienung für die Übertragung der Befehle an das Gerät auf den Empfänger an der Frontverkleidung des Gebläsekonvektors gerichtet werden muss.

Este mando a distancia es de rayos infrarrojos. Esto significa que, para transmitir las órdenes al aparato, debe apuntar con el mando a distancia al receptor situado en el panel frontal del ventilconvector.

Deze afstandsbediening werkt met infraroodstraling. Dit betekent dat om de commando's aan het apparaat te geven, de afstandsbediening naar de ontvanger op het frontpaneel van de ventilatorconvector moet worden gericht.

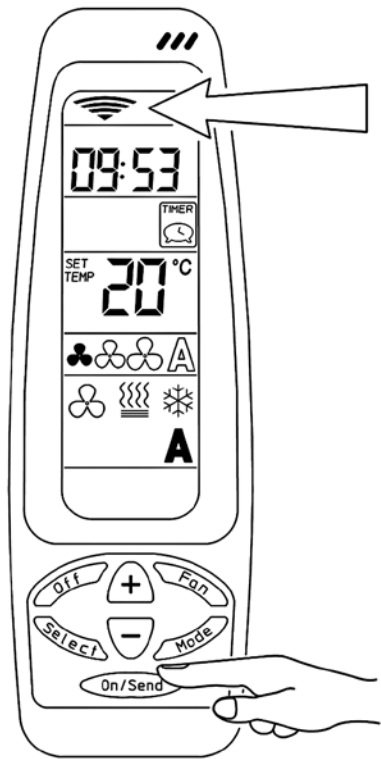

Ogni volta che si vuole modificare i parametri di funzionamento del ventilconvettore occorre inviare le istruzioni premendo il tasto "ON/SEND".

Whenever the fan coil operating parameter need to be modified, the instructions must be sent to the unit by pressing the "ON/SEND" button.

Pour modifier les paramètres de fonctionnement de l'appareil il faut envoyer les instructions en appuyant sur la touche "ON/SEND".

Jedes Mal wenn die Betriebsparameter des Klimakonvektors verändert werden sollen, müssen die betreffenden Anweisungen durch Drücken der Taste "ON/SEND" übersendet werden.

Cada vez que desee modificar los parámetros de funcionamiento del ventilador convector deberá enviar las instrucciones pulsando la tecla "ON/SEND".

Telkens wanneer men de werkingsparameters van de ventilator-convector wenst te wijzigen, worden de aanwijzingen doorgegeven met een druk op de toets "ON/SEND".

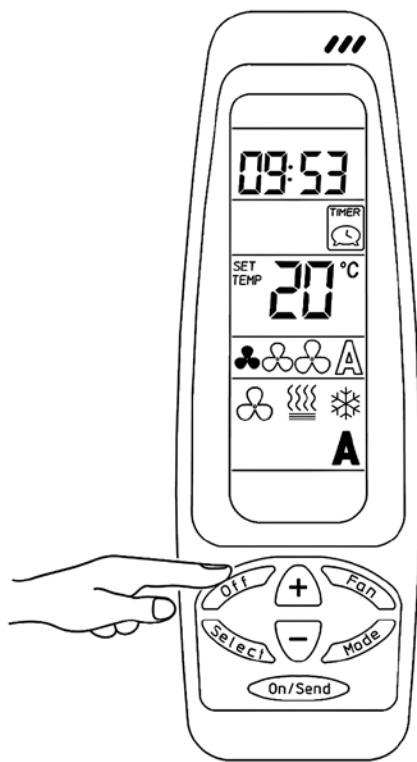

Per lo spegnimento dell'apparecchio è invece sufficiente premere il tasto "OFF".

To switch off the appliance, on the other hand, simply press the "OFF" button.

Pour arrêter l'appareil il suffit d'appuyer sur la touche "OFF".

Zum Ausschalten des Geräts einfach die Taste "OFF" drücken.

En cambio, para apagar el aparato basta con pulsar la tecla "OFF".

Om het apparaat uit te schakelen, volstaat het te drukken op de toets "OFF".

IMPOSTAZIONE OROLOGIO**SETTING THE CLOCK****PROGRAMMATION HORLOGE****EINSTELLUNG DER UHR****PROGRAMACIÓN DEL RELOJ****INSTELLING KLOK**

Impostazione dell'orologio del telecomando e/o dell'apparecchio.

Setting the clock on the remote control and/or the appliance.

Programmation de l'horloge de la télécommande et/ou de l'appareil.

Einstellung der Uhr der Fernbedienung und/oder des Geräts.

Programación del reloj del mando a distancia y/o del aparato.

Instelling klok afstandsbediening en/of apparaat.

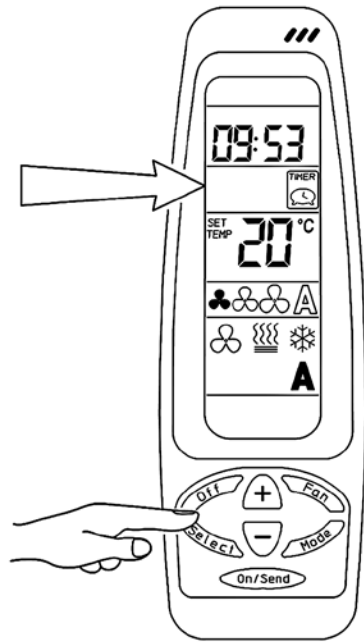
**1 - Selezione modalità di funzionamento**

- Premere il tasto SELECT: CLOCK SET inizierà a lampeggiare.
- Premere i tasti (+) o (-), le ore inizieranno a lampeggiare. Premere i tasti (+) o (-) per impostare l'ora corrente.

1 - Selecting the operating mode

- Press the SELECT button: CLOCK SET will start flashing.
- Press the (+) or (-) button, the hours will start flashing. Use the (+) or (-) button to set the current hours.

1 - Sélection mode de fonctionnement

- Appuyer sur la touche SELECT: CLOCK SET commence à clignoter.
- Appuyer sur les touches (+) ou (-) les deux chiffres de l'heure commencent à clignoter. À l'aide des touches (+) ou (-) programmer l'heure.

1 - Wahl des Betriebsmodus

- Die Taste SELECT drücken: CLOCK SET beginnt zu blinken.
- Die Taste (+) oder (-) drücken, die Stunden beginnen zu blinken. Mit der Taste (+) oder (-) die aktuelle Uhrzeit einstellen.

1 - Selección de la modalidad de funcionamiento

- Pulse la tecla SELECT: CLOCK SET empezará a parpadear.
- Pulse las teclas (+) o (-), las horas empezarán a parpadear. Utilice las teclas (+) o (-) para programar la hora.

1 - Keuze werkwijze

- Druk op de toets SELECT: CLOCK SET begint te knipperen.
- Druk op de toets (+) of (-). De uren knipperen. Gebruik de toetsen (+) en (-) om het juiste uur te regelen.

- Premendo nuovamente il tasto SELECT, i minuti inizieranno a lampeggiare. Utilizzare i tasti (+) o (-) per impostare i minuti correnti.

- Press the SELECT button again; the minutes will start flashing. Use the (+) or (-) button to set the current minutes.

- Appuyer de nouveau sur la touche SELECT, les deux chiffres des minutes commencent à clignoter. À l'aide des touches (+) ou (-) programmer les minutes.

- Erneut die Taste SELECT drücken, die Minuten beginnen zu blinken. Mit der Taste (+) oder (-) die aktuellen Minuten einstellen.

- Vuelva a pulsar la tecla SELECT, los minutos empezarán a parpadear. Utilice las teclas (+) o (-) para programar los minutos.

- Druk nogmaals op de toets SELECT. De minuten knipperen. Gebruik de toetsen (+) en (-) om de minuten te regelen.

- Premere il tasto ON/SEND di trasmissione oppure premere nuovamente il tasto SELECT per uscire dal programma.

- Press the ON/SEND button to send the information or alternatively press the SELECT button again to exit the procedure.

- Appuyer sur la touche de transmission ON/SEND ou appuyer de nouveau sur la touche SELECT pour quitter le programme.

- Die Übertragungstaste ON/SEND drücken oder erneut die Taste SELECT drücken, um das Programm zu verlassen.

- Pulse la tecla ON/SEND de transmisión o bien vuelva a pulsar la tecla SELECT para salir del programa.

- Druk op de toets ON/SEND of nogmaals op de toets SELECT om het programma te verlaten.

2 - Trasferimento modalità di funzionamento

- Per inviare l'informazione all'apparecchio premere il tasto ON/SEND.

2 - Transferring the operating mode

- To send the information to the appliance press the ON/SEND button.

2 - Transmission mode de fonctionnement

- Pour envoyer l'information à l'appareil appuyer sur la touche ON/SEND.

2 - Übertragung des Betriebsmodus

- Zur Übertragung von Informationen zum Gerät die Taste ON/SEND drücken.

2 - Transferencia de la modalidad de funcionamiento

- Para enviar la información al aparato pulse la tecla ON/SEND.

2 - Overdracht werkwijze

- Om de informatie naar het apparaat te sturen, druk op de toets ON/SEND.

**IMPOSTAZIONE
DEL
SET DESIDERATO**

**SETTING
THE SET POINT**

**PROGRAMMATION
DE LA TEMPERATURE
CONSIGNE VOULUE**

**EINSTELLUNG
DES GEWÜNSCHTEN
SOLLWERTS**

**PROGRAMACIÓN
DEL
SET DESEADO**

**INSTELLING
VAN DE
GEWENSTE SET**

Premendo i pulsanti (+) o (-) aumentare o diminuire il valore della temperatura desiderata. Una volta impostato il valore desiderato, premere il tasto ON/SEND per trasmettere l'informazione al ventilconvettore.

Press the (+) or (-) button to increase or decrease the desired temperature value. Once having set the desired value, press the ON/SEND button to send the information to the fan coil unit.

À l'aide des touches (+) ou (-) augmenter ou diminuer la température voulue. Après avoir programmé la température voulue appuyer sur la touche ON/SEND pour transmettre l'information à l'appareil.

Durch Drücken der Tasten (+) und (-) den gewünschten Temperaturwert erhöhen oder vermindern. Sobald der gewünschte Wert erreicht ist, die Taste ON/SEND drücken, um die Information an den Klimakonvektor zu übertragen.

Pulsando las teclas (+) o (-) aumente o disminuya el valor de la temperatura deseada. Una vez que se ha programado el valor deseado pulse la tecla ON/SEND para transmitir la información al ventilador convector.

Druk op de toetsen (+) en (-) om de gewenste temperatuur te verhogen of te verlagen. Van zodra de gewenste waarde ingesteld is, druk op de toets ON/SEND om de informatie naar de ventilator-convector te sturen.

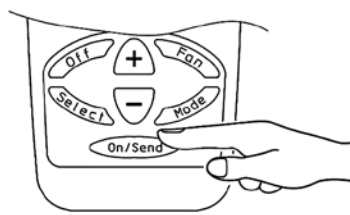
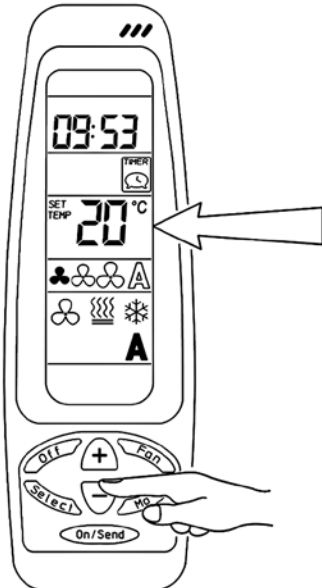
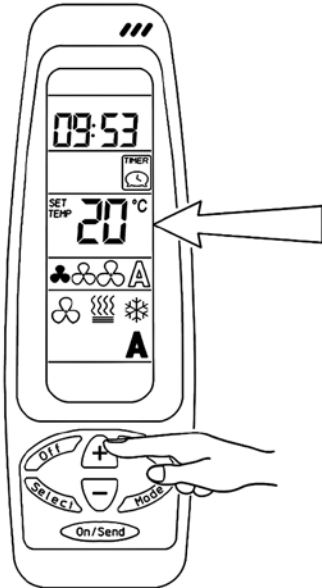

1 - Selezione modalità di funzionamento

- Premere i tasti (+) o (-) per modificare il set relativo alla temperatura desiderata.

1 - Selecting the operating mode

- Press the (+) or (-) button to modify the desired temperature set point.

1 - Sélection mode de fonctionnement

- À l'aide des touches (+) ou (-) modifier la température de consigne.

1 - Wahl des Betriebsmodus

- Mit den Tasten (+) und (-) den gewünschten Temperatur-Sollwert einstellen.

1 - Selección de la modalidad de funcionamiento

- Pulse las teclas (+) o (-) para modificar el punto de ajuste relativo a la temperatura deseada.

1 - Keuze werkwijze

- Druk op de toetsen (+) en (-) om de relatieve set te wijzigen in functie van de gewenste temperatuur.

2 - Trasferimento modalità di funzionamento

- Per inviare l'informazione all'apparecchio premere il tasto ON/SEND.

2 - Transferring the operating mode

- To send the information to the appliance press the ON/SEND button.

2 - Transmission mode de fonctionnement

- Pour envoyer l'information à l'appareil appuyer sur la touche ON/SEND.

2 - Übertragung des Betriebsmodus

- Zur Übertragung von Informationen zum Gerät die Taste ON/SEND drücken.

2 - Transferencia de la modalidad de funcionamiento

- Para enviar la información al aparato pulse la tecla ON/SEND.

2 - Overdracht werkwijze

- Om de informatie naar het apparaat te sturen, druk op de toets ON/SEND.

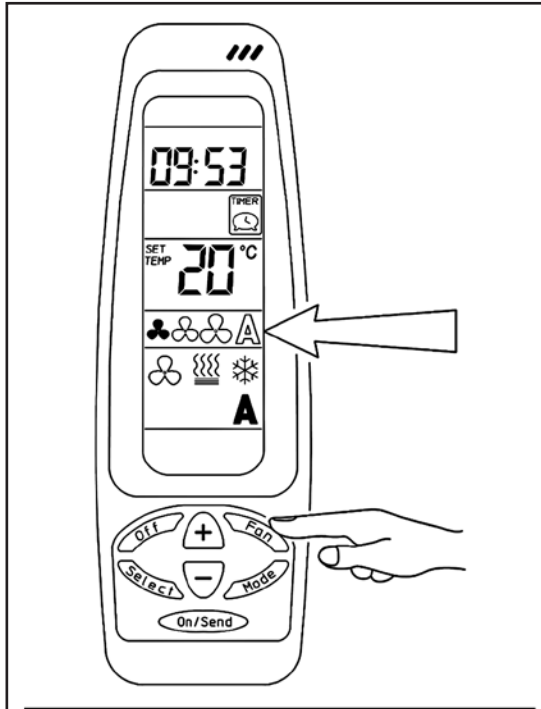
IMPOSTAZIONE DELLA VENTILAZIONE**SETTING THE FAN MODE****PROGRAMMATION DE LA VENTILATION****EINSTELLUNG DER BELÜFTUNG****PROGRAMACIÓN DE LA VENTILACIÓN****INSTELLING VENTILATIE**

Premere il pulsante FAN per selezionare la modalità di ventilazione prescelta: ventilazione bassa, media, alta o Automatica. Una volta selezionata la velocità desiderata, trasferire il comando all'apparecchio utilizzando il tasto ON/SEND.

Press the FAN button to select the desired fan operating speed: low, medium, high or Automatic. Once having selected the desired speed, send the data to the appliance using the ON/SEND button.

Appuyer sur la touche FAN pour sélectionner le mode de ventilation choisi: ventilation basse, moyenne, haute ou Automatique. Une fois sélectionnée la vitesse voulue, transférer la commande à l'appareil à l'aide de la touche ON/SEND.

Durch Drücken der Taste FAN den gewünschten Belüftungsmodus einstellen: niedrige, mittlere hohe Ventilator Drehzahl oder Automatikbetrieb. Sobald die gewünschte Drehzahl eingestellt ist, den Befehl mit der Taste ON/SEND an das Gerät übertragen.

Pulse el pulsador FAN para seleccionar la modalidad de ventilación escogida ventilación baja, media, alta o automática. Una vez seleccionada la velocidad deseada, transmite la orden al aparato utilizando la tecla ON/SEND.

Druk op de knop FAN om de gewenste ventilatiemodus te selecteren: laag, matig, hoog of Automatisch. Van zodra de gewenste snelheid ingesteld werd, wordt de informatie met behulp van de toets ON/SEND verstuurd van de afstandsbediening naar het apparaat.

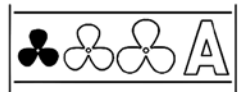
1 - Selezione modalità di funzionamento**1 - Selecting the operating mode****1 - Sélection mode de fonctionnement****1 - Wahl des Betriebsmodus****1 - Selección de la modalidad de funcionamiento****1 - Keuze werkwijze**

- Velocità minima

- Low speed

- Petite vitesse

- Min. Drehzahl

- Velocidad mínima

- Minimale snelheid

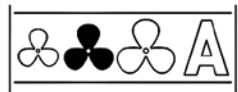

- Velocità media

- Medium speed

- Moyenne vitesse

- Mittlere Drehzahl

- Velocidad media

- Matig snelheid

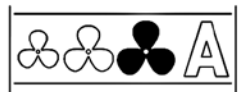

- Velocità massima

- High speed

- Grande vitesse

- Max. Drehzahl

- Velocidad máxima

- Maximale snelheid

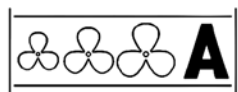

- Funzione automatico

- Automatic function

- Fonction automatique

- Automatikbetrieb

- Función automático

- Automatische functie

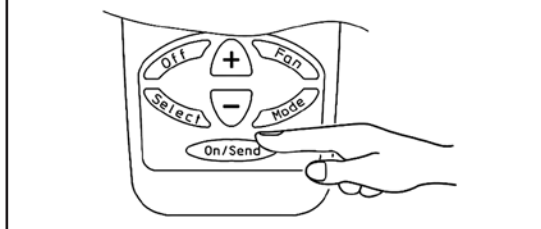
2 - Trasferimento modalità di funzionamento**2 - Transferring the operating mode****2 - Transmission mode de fonctionnement****2 - Übertragung des Betriebsmodus****2 - Transferencia de la modalidad de funcionamiento****2 - Overdracht werkwijze**

Per inviare l'informazione all'apparecchio premere il tasto ON/SEND.

To send the information to the appliance press the ON/SEND button.





Pour envoyer l'information à l'appareil appuyer sur la touche ON/SEND.

Zur Übertragung von Informationen zum Gerät die Taste ON/SEND drücken.

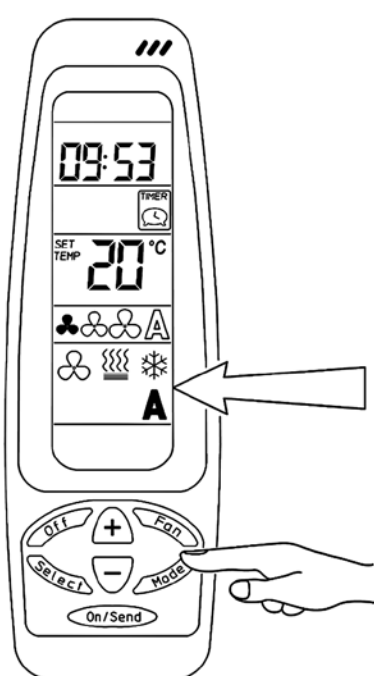
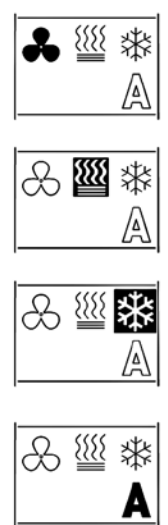
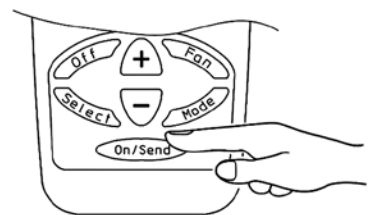
Para enviar la información al aparato pulse la tecla ON/SEND.

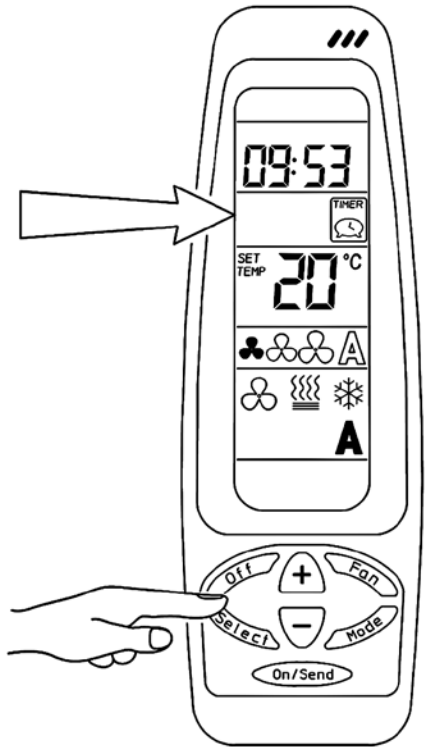
Om de informatie naar het apparaat te sturen, druk op de toets ON/SEND.

	MODALITÀ DI FUNZIONAMENTO	OPERATING MODES	MODE DE FONCTIONNEMENT	BETRIEBSMODUS	MODALIDAD DE FUNCIONAMIENTO	WERKWIJZE
	<p>Premere il pulsante MODE per selezionare la modalità di funzionamento desiderata:</p> <ul style="list-style-type: none"> - Ventilazione - Riscaldamento - Raffrescamento - Automatico (una volta impostata la temperatura desiderata, l'apparecchio sceglierà in automatico la modalità riscaldamento o raffrescamento in base alla temperatura ambiente rilevata. Tale funzione può essere utilizzata nel caso di unità a 4 tubi con fluidi caldo e freddo sempre disponibili). 	<p>Press the MODE button to select the desired operating mode:</p> <ul style="list-style-type: none"> - Fan - Heating - Cooling - Automatic (once the desired temperature has been set the appliance automatically selects heating or cooling mode based on the ambient temperature measured. This function can be used on 4-pipe units with hot and cold fluids always available). 	<p>Appuyer sur la touche MODE pour sélectionner le mode de fonctionnement voulu:</p> <ul style="list-style-type: none"> - Ventilation - Chauffage - Refroidissement - Automatique (après avoir programmé la température voulu l'appareil choisit automatiquement le mode de chauffage ou de refroidissement selon la température ambiante relevée. Cette fonction peut être utilisée en cas d'unité à 4 tubes avec des fluides chaud et froid toujours disponibles). 	<p>Mit der Taste MODE den gewünschten Betriebsmodus wählen:</p> <ul style="list-style-type: none"> - Belüftung - Heizbetrieb - Kühlbetrieb - Automatikbetrieb (nachdem die gewünschte Temperatur eingestellt wurde, stellt sich das Gerät auf Grundlage der gemessenen Raumtemperatur automatisch auf Heiz- oder Kühlmodus. Diese Funktion kann in 4-Leiter-Anlagen mit jederzeit verfügbarer warmer und kalter Flüssigkeit genutzt werden). 	<p>Pulse el pulsador MODE para seleccionar la modalidad de funcionamiento deseada:</p> <ul style="list-style-type: none"> - Ventilación - Calentamiento - Enfriamiento - Automático (una vez que se ha programado la temperatura deseada el aparato escogerá en automático la modalidad calentamiento o enfriamiento en base a la temperatura ambiente recogida. Dicha función se puede usar en el caso de una unidad con 4 tubos con fluidos caliente y enfriamiento siempre disponibles). 	<p>Druk op de knop MODE om de gewenste werkwijze te selecteren:</p> <ul style="list-style-type: none"> - Ventilatie - Verwarming - Afkoeling - Automatisch (van zodra de gewenste temperatuur ingesteld is, zal het apparaat vanzelf de functie verwarming of afkoeling instellen in functie van de gemeten omgevingstemperatuur. Deze functie is mogelijk in installaties met 4 buizen waarin de warme en koude stromen altijd beschikbaar zijn).
	<p>1 - Selezione modalità di funzionamento</p> <ul style="list-style-type: none"> - Ventilazione - Riscaldamento - Raffrescamento - Automatico 	<p>1 - Selecting the operating mode</p> <ul style="list-style-type: none"> - Fan - Heating - Cooling - Automatic 	<p>1 - Sélection mode de fonctionnement</p> <ul style="list-style-type: none"> - Ventilation - Chauffage - Refroidissement - Automatique 	<p>1 - Wahl des Betriebsmodus</p> <ul style="list-style-type: none"> - Belüftung - Heizbetrieb - Kühlbetrieb - Automatikbetrieb 	<p>1 - Selección de la modalidad de funcionamiento</p> <ul style="list-style-type: none"> - Ventilación - Calentamiento - Enfriamiento - Automático 	<p>1 - Selectie werkwijze</p> <ul style="list-style-type: none"> - Ventilatie - Verwarming - Afkoeling - Automatisch
	<p>2 - Trasferimento modalità di funzionamento</p> <ul style="list-style-type: none"> - Per inviare l'informazione all'apparecchio premere il tasto ON/SEND. 	<p>2 - Transferring the operating mode</p> <ul style="list-style-type: none"> - To send the information to the appliance press the ON/SEND button. 	<p>2 - Transmission mode de fonctionnement</p> <ul style="list-style-type: none"> - Pour envoyer l'information à l'appareil appuyer sur la touche ON/SEND. 	<p>2 - Übertragung des Betriebsmodus</p> <ul style="list-style-type: none"> - Zur Übertragung von Informationen zum Gerät die Taste ON/SEND drücken. 	<p>2 - Transferencia de la modalidad de funcionamiento</p> <ul style="list-style-type: none"> - Para enviar la información al aparato pulse la tecla ON/SEND. 	<p>2 - Overdracht werkwijze</p> <ul style="list-style-type: none"> - Om de informatie naar het apparaat te sturen, druk op de toets ON/SEND.

	TIMER	TIMER	TIMER	TIMER	TIMER	TIMER
	<p>IMPORTANTE: se non vengono schiacciati tasti per un tempo superiore a 10 secondi, il comando esce dal programma di impostazione e torna allo stato di riposo.</p>	<p>IMPORTANT: if no button is pressed for more than 10 seconds, the remote control exits the setting procedure and returns to standby status.</p>	<p>IMPORTANT: si on n'appuie sur aucune touche, au bout de 10 secondes la télécommande quitte la programmation et passe à l'état de repos.</p>	<p>WICHTIG: wenn für eine Dauer von mehr als 10 Sekunden keine Taste gedrückt wird, verlässt die Fernbedienung den Programmiermodus und kehrt in den Ruhezustand zurück.</p>	<p>IMPORTANTE: si no se pulsian teclas durante un tiempo superior a 10 segundos, el mando sale del programa de programación y vuelve al estado de reposo.</p>	<p>BELANGRIJK: indien langer dan 10 seconden niet op de toetsen gedrukt wordt, verlaat de bediening het programma van de instellingen en wordt teruggegaan naar de ruststand.</p>
	<p>1 - Selezione modalità di funzionamento</p> <p>Impostazione Ora di avviamento:</p> <ul style="list-style-type: none"> - Premere il tasto SELECT due volte. La scritta PROGRAM & START lampeggiante apparirà sul display. 	<p>1 - Selecting the operating mode</p> <p>Setting the START time:</p> <ul style="list-style-type: none"> - Press the SELECT button twice. The message PROGRAM & START will flash on the display. 	<p>1 - Sélection mode de fonctionnement</p> <p>Programmation Heure de mise en marche:</p> <ul style="list-style-type: none"> - Appuyer deux fois sur la touche SELECT. PROGRAM & START clignote sur l'afficheur. 	<p>1 - Wahl des Betriebsmodus</p> <p>Einstellung der Einschaltzeit:</p> <ul style="list-style-type: none"> - Zweimal die Taste SELECT drücken. Am Display erscheint die blinkende Aufschrift PROGRAM & START. 	<p>1 - Selección de la modalidad de funcionamiento</p> <p>Programación de la hora de puesta en marcha:</p> <ul style="list-style-type: none"> - Pulse la tecla SELECT dos veces. En la pantalla aparecerá PROGRAM & START parpadeante. 	<p>1 - Keuze werkwijze</p> <p>Instelling Startuur:</p> <ul style="list-style-type: none"> - Druk tweemaal op de toets SELECT. Het opschrift PROGRAM & START knippert op de display.
	  	<ul style="list-style-type: none"> - Premere i tasti (+) o (-), le ore inizieranno a lampeggiare. Per impostare l'ora utilizzare i tasti (+) o (-). - Premere il tasto SELECT, i minuti inizieranno a lampeggiare. Per impostare i minuti utilizzare i tasti (+) o (-). 	<ul style="list-style-type: none"> - Press the (+) or (-) button; the hours will start flashing. To set the hours, use the (+) and (-) buttons. - Press the SELECT button; the minutes will start flashing. To set the minutes, use the (+) and (-) buttons. 	<ul style="list-style-type: none"> - Appuyer sur la touche (+) ou (-), les deux chiffres de l'heure commenceront à clignoter. Pour programmer l'heure utiliser les touches (+) ou (-). - Appuyer sur la touche SELECT les deux chiffres des minutes commenceront à clignoter. A l'aide des touches (+) ou (-) programmer les minutes. 	<ul style="list-style-type: none"> - Die Taste (+) oder (-) drücken, die Stunden beginnen zu blinken. Mit der Taste (+) oder (-) die Uhrzeit einstellen. - Erneut die Taste SELECT drücken, die Minuten beginnen zu blinken. Mit der Taste (+) oder (-) die Minuten einstellen. 	<ul style="list-style-type: none"> - Pulse la tecla (+) o (-), las horas empezarán a parpadear. Para programar la hora use las teclas (+) y (+). - Pulse la tecla SELECT, los minutos empezarán a parpadear. Para programar los minutos use las teclas (+) y (+).

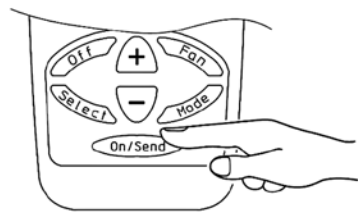
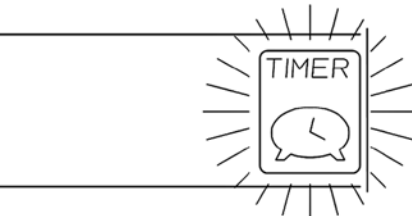

**Impostazione
Ora di spegnimento:**

- Premere il tasto **SELECT**.
La scritta **PROGRAM & STOP** lampeggiante apparirà sul display.

- Premere i tasti (+) o (-), le ore inizieranno a lampeggiare. Per impostare l'ora utilizzare i tasti (+) o (-).

- Premere il tasto **SELECT**, i minuti inizieranno a lampeggiare. Per impostare i minuti utilizzare i tasti (+) o (-).

- Premere il tasto **SELECT**, il simbolo del **TIMER** inizierà a lampeggiare; l'impostazione **TIMER** sarà quella selezionata in precedenza. Ogni volta che si modifica l'impostazione **TIMER ON** o **OFF**, il simbolo di trasmissione lampeggia. Utilizzando i tasti (+) o (-), selezionare **TIMER ON** (inserito) o **TIMER OFF** (disinserito).

TIMER OFF

Il **TIMER** è disinserito; inviando l'informazione all'apparecchio premendo il tasto **ON/SEND** si escluderà la funzione **TIMER**.

TIMER ON

Il **TIMER** è inserito; inviando l'informazione all'apparecchio premendo il tasto **ON/SEND** verrà attivata la funzione **TIMER** con gli orari di funzionamento precedentemente selezionati.

Una volta impostato il **TIMER ON**, l'apparecchio ripeterà sempre il ciclo. Per interrompere il ciclo impostato, selezionare **TIMER OFF**. Per modificare il ciclo impostato, selezionare **TIMER ON**.

**2 - Trasferimento
modalità di funzionamento**

- Per inviare l'informazione all'apparecchio premere il tasto **ON/SEND**.

Setting the STOP time:

- Press the **SELECT** button. The message **PROGRAM & STOP** will flash on the display.

- Press the (+) or (-) button; the hours will start flashing. To set the hours, use the (+) and (-) buttons.

- Press the **SELECT** button; the minutes will start flashing. To set the minutes, use the (+) and (-) buttons.

- Press the **SELECT** button, the **TIMER** symbol will start flashing; the **TIMER** settings will be those previously set. Whenever the **TIMER ON** or **OFF** settings are modified, the transmission symbols will flash. Use the (+) or (-) to select **TIMER ON** or **TIMER OFF**.

TIMER OFF

The **TIMER** is off; sending the information to the appliance by pressing the **ON/SEND** button disables the **TIMER** function.

TIMER ON

The **TIMER** is on; sending the information to the appliance by pressing the **ON/SEND** button activates the **TIMER** function based on the times set previously.

Once the **TIMER ON** function has been selected, the appliance will always repeat the same cycle. To stop the set cycle, select **TIMER OFF**. To modify the set cycle, select **TIMER ON**.

**2 - Transferring
the operating mode**

- To send the information to the appliance press the **ON/SEND** button.

Programmation Heure d'arrêt:

- Appuyer sur la touche **SELECT**. **PROGRAM & STOP** clignote sur l'afficheur.

- Appuyer sur la touche (+) ou (-) les deux chiffres de l'heure commencent à clignoter. Programmer les heures à l'aide des touches (+) et (-).

- Appuyer sur la touche **SELECT** les deux chiffres des minutes commencent à clignoter. Programmer les minutes à l'aide des touches (+) et (-).

- Appuyer sur la touche **SELECT** le symbole du **TIMER** commence à clignoter; la programmation faite précédemment s'affiche. Chaque fois qu'on modifie la programmation **TIMER ON** ou **OFF** le symbole de transmission clignote. À l'aide des touches (+) et (-) sélectionner **TIMER ON** (activé) ou **TIMER OFF** (désactivé).

TIMER OFF

Le **TIMER** est désactivé; en envoyant l'information à l'appareil à l'aide de la touche **ON/SEND** on exclut la fonction **TIMER**.

TIMER ON

Le **TIMER** est activé; en envoyant l'information à l'appareil à l'aide de la touche **ON/SEND** la fonction **TIMER** est activée avec les horaires de fonctionnement précédemment sélectionnés.

Une fois programmé **TIMER ON** l'appareil répète toujours le cycle. Pour interrompre le cycle programmé, sélectionner **TIMER OFF**. Pour modifier le cycle programmé, sélectionner **TIMER ON**.

**2 - Transmission
mode de fonctionnement**

- Pour envoyer l'information à l'appareil appuyer sur la touche **ON/SEND**.

Einstellung der Ausschaltzeit:

- Die Taste **SELECT** drücken. Am Display erscheint die blinkende Aufschrift **PROGRAM & STOP**.

- Die Taste (+) oder (-) drücken, die Stunden beginnen zu blinken. Mit der Taste (+) oder (-) die Uhrzeit einstellen.

- Erneut die Taste **SELECT** drücken, die Minuten beginnen zu blinken. Mit der Taste (+) oder (-) die Minuten einstellen.

- Die Taste **SELECT** drücken; das **TIMER**-Symbol beginnt zu blinken. Die **TIMER**-Einstellung ist die zuvor gewählte. Jedes Mal, wenn der **TIMER** ein- oder ausgeschaltet (**ON** oder **OFF**) wird, beginnt das Übertragungssymbol zu blinken. Mit den Tasten (+) und (-) entweder **TIMER ON** (eingeschaltet) oder **TIMER OFF** (ausgeschaltet) einstellen.

TIMER OFF

Der **TIMER** ist ausgeschaltet; wird diese Information an das Gerät übertragen, wird nach Drücken der Taste **ON/SEND** die **TIMER**-Funktion ausgeschlossen.

TIMER ON

Der **TIMER** ist eingeschaltet; wird diese Information an das Gerät übertragen, wird nach Drücken der Taste **ON/SEND** die **TIMER**-Funktion zu den zuvor eingestellten Uhrzeiten aktiviert.

Nachdem **TIMER ON** eingestellt wurde, wiederholt das Gerät diesen Zyklus ständig. Um diesen Zyklus zu unterbrechen, **TIMER OFF** einstellen. Um den eingestellten Zyklus zu verändern, **TIMER ON** einstellen.

**2 - Übertragung
des Betriebsmodus**

- Zur Übertragung von Informationen zum Gerät die Taste **ON/SEND** drücken.

**Programación
de la hora de apagado:**

- Pulse la tecla **SELECT**. En la pantalla aparecerá **PROGRAM & STOP** parpadeante.

- Pulse la tecla (+) o (-), las horas empezarán a parpadear. Para programar la hora use las teclas (+) y (-).

- Pulse la tecla **SELECT**, los minutos empezarán a parpadear. Para programar los minutos use las teclas (+) y (-).

- Pulse la tecla **SELECT**, el símbolo del **TIMER** empezará a parpadear; la programación **TIMER** será la seleccionada con anterioridad. Cada vez que se modifica la programación **TIMER ON** o **OFF**, el símbolo de transmisión parpadea. Usando las teclas (+) y (-), seleccione **TIMER ON** (insertado) o **TIMER OFF** (no insertado).

TIMER OFF

El **TIMER** no está insertado; enviando la información al aparato pulsando la tecla **ON/SEND** se excluirá la función **TIMER**.

TIMER ON

El **TIMER** está insertado; enviando la información al aparato pulsando la tecla **ON/SEND** se activará la función **TIMER** con los horarios de funcionamiento anteriormente seleccionados.

Una vez programado el **TIMER ON**, el aparato repetirá siempre el ciclo. Para interrumpir el ciclo programado, seleccionar **TIMER OFF**. Para modificar el ciclo programado, seleccionar **TIMER ON**.

**2 - Transferencia de la modalidad
de funcionamiento**

- Para enviar la información al aparato pulse la tecla **ON/SEND**.

Instelling Uitschakeluur:

- Druk op de toets **SELECT**. Het opschrift **PROGRAM & STOP** knippert op de display.

- Druk op (+) of (-). De uren knipperen. Gebruik de toetsen (+) en (-) om het uur te regelen.

- Druk op de toets **SELECT**. De minuten knipperen. Gebruik de toetsen (+) en (-) om de minuten te regelen.

- Druk op de toets **SELECT**. Het symbool van de **TIMER** knippert. De instelling van de **TIMER** is de eerder geselecteerde instelling. Telkens wanneer de instelling van de **TIMER** op **ON** of **OFF** gezet wordt, knippert het symbool van de overdracht. Gebruik de toetsen (+) en (-). Selecteer **TIMER ON** (aan) of **TIMER OFF** (uit).

TIMER OFF

De **TIMER** is uitgeschakeld; door de informatie naar het apparaat te sturen met behulp van de toets **ON/SEND**, wordt de functie van de **TIMER** uitgesloten.

TIMER ON

De **TIMER** is ingeschakeld; door de informatie naar het apparaat te sturen met behulp van de toets **ON/SEND**, wordt de functie van de **TIMER** ingeschakeld met de eerder geselecteerde werkingstijden.

Van zodra **TIMER ON** ingesteld werd, zal het apparaat de cyclus blijven herhalen. Om de ingestelde cyclus te onderbreken, selecteer **TIMER OFF**. Om de ingestelde cyclus te wijzigen, selecteer **TIMER ON**.

2 - Overdracht werkwijze

- Om de informatie naar het apparaat te sturen, druk op de toets **ON/SEND**.

**APPLICAZIONE SONDA ARIA
AIR PROBE APPLICATION
POSITIONNEMENT DE LA SONDE DE TEMPERATURE AIR
ANWENDUNG DES LUFTFÜHLERS
APLICACIÓN SONDA AIRE
AANBRENGEN LUCHTSONDE**

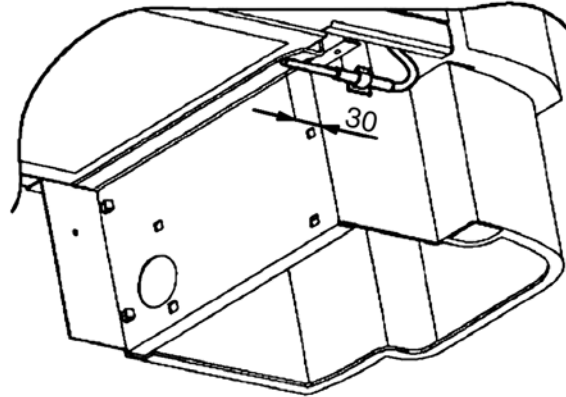

MOBILE VERTICALE
VERTICAL CASING
CARROSSERIE VERTICALE
SENKRECHTES GEHÄUSE
MÓVIL VERTICAL
VERTICAAL MEUBEL

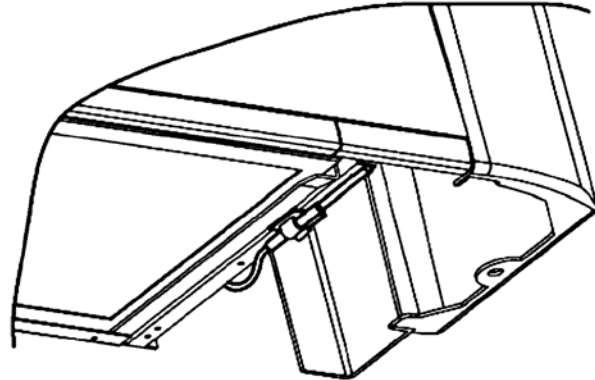

INCASSO / MOBILE ORIZZONTALE
CONCEALED / HORIZONTAL CASING
A ENCASTRER
CARROSSERIE HORIZONTAL
EINBAU / WAAGRECHTES GEHÄUSE
EMPOTRADO / MÓVIL HORIZONTAL
INBOUW / HORIZONTAL MEUBEL

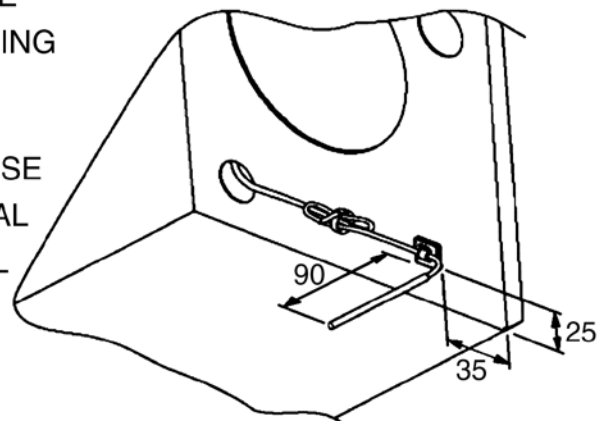

**DIMA DI FORATURA
DRILLING JIG
GABARIT DE PERCAGE
BOHRSCHABLONE
ESCANTILLÓN PARA PERFORAR
BOORSJABLOON**

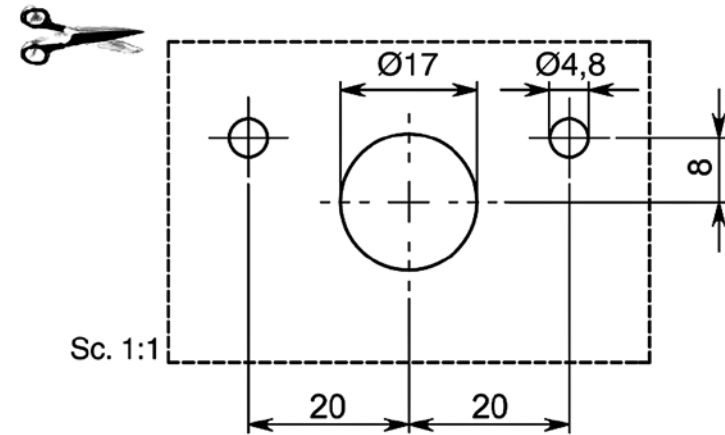

**COMANDO
A PARETE T-MB
Cod. 9066331E
– NOTE GENERALI –**

**T-MB
WALL-MOUNTED
CONTROLLER
CODE 9066331E
– GENERAL NOTES –**

**COMMANDE
MURALE T-MB
CODE 9066331E
– NOTES
GENERALES –**

**WANDSTEUERGERÄT
T-MB
ART. NR. 9066331E
– ALLGEMEINE
ANMERKUNGEN –**

**CONTROL
DE PARED T-MB
Cód. 9066331E
– NOTAS
GENERALES –**

**COMMANDO
AAN WAND T-MB
Code 9066331E
– ALLGEMENE
AANTEKENINGEN –**

T-MB è un comando per installazione a parete collegabile ad apparecchi cassette o ventilconvettori equipaggiati di scheda elettronica MB e collegati ad un network RS485.

The **T-MB** is a wall-mounted controller that can be connected to fan coils fitted with the MB electronic board and connected in an RS485 network

T-MB est une commande pour installation murale pouvant être reliée à des ventilo-convecteurs équipés de carte électronique MB et connectés à un network RS485.

Das **T-MB** ist ein Steuergerät für eine an Geräte, Kassetten oder Klimakonvektoren, die mit der Elektronikkarte MB ausgestattet und an ein Netzwerk RS485 angeschlossen sind, anschließbare Wandinstallation.

El **T-MB** es un control para instalaciones de pared que se puede conectar a aparatos de cassette o de tipo ventilador convector equipados con tarjeta electrónica MB y conectados a una red del tipo RS485.

De **T-MB** is een commando voor installatie aan de wand dat verbonden kan worden aan apparaten cassettes of ventilator-convectors die uitgerust zijn met elektronische MB-kaart en verbonden zijn met een RS485-netwerk.

Con il comando è possibile (Fig. 1):

- 1) accendere e spegnere l'apparecchio
- 2) impostare la velocità del ventilatore
- 3) impostare il Set di temperatura desiderato
- 4) impostare la modalità di funzionamento desiderata

The controller features the following functions (Fig. 1):

- 1) switch the appliance on and off
- 2) set the fan speed
- 3) temperature set
- 4) setting the operating mode

La commande permet de (Fig. 1):

- 1) allumer et éteindre l'appareil
- 2) programmer la vitesse du ventilateur
- 3) configurer le réglage de température désiré
- 4) configurer la modalité de fonctionnement désirée

Mit dem Steuergerät kann (Abb. 1):

- 1) das Gerät ein- und ausgeschaltet werden
- 2) die Ventilator-geschwindigkeit eingestellt werden
- 3) der gewünschte Temperatursatz eingestellt werden
- 4) die gewünschte Funktionsweise eingestellt werden

Con este control es posible (Fig. 1):

- 1) encender y apagar el aparato
- 2) programar la velocidad del ventilador
- 3) programar la Gama de temperaturas deseada
- 4) programar la modalidad de funcionamiento deseada

Met het commando is het mogelijk om (Fig. 1):

- 1) het apparaat aan en uit te doen
- 2) de snelheid van de ventilator in te stellen
- 3) de gewenste Set van temperatuur in te stellen
- 4) de gewenste werkings-modaliteit in te stellen

Fig. 1 / Abb. 1

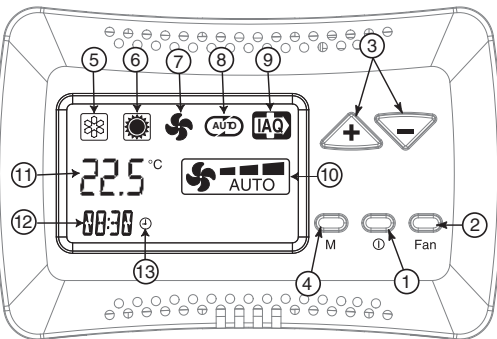

Segnalazioni del Comando (Fig. 1):

- 5) Raffrescamento
- 6) Riscaldamento
- 7) Ventilazione
- 8) Funzionamento automatico
- 9) Segnalazione Resistenza attiva
- 10) Ventilazione impostata
- 11) Temperatura ambiente / SET / OFF
- 12) Orologio
- 13) Timer attivo

Control panel symbol (Fig. 1):

- 5) Cooling mode
- 6) Heating mode
- 7) Fan
- 8) Automatic mode
- 9) Active resistance signaling
- 10) Set Ventilation
- 11) Environment temperature measured / SET / OFF
- 12) Clock
- 13) Timer active

Signalisations du Commande (Fig. 1):

- 5) Rafraîchissement
- 6) Chauffage
- 7) Ventilation
- 8) Modalité automatique
- 9) Résistance électrique active
- 10) Ventilation programmée
- 11) Température ambiante mesurée / SET / OFF
- 12) Horloge
- 13) Temporisateur actif

Symbole der Steuertafel (Abb. 1):

- 5) Kühlbetrieb
- 6) Heizbetrieb
- 7) Belüftung
- 8) Automatikbetrieb
- 9) Elektrischer Heizwiderstand signal aktive
- 10) Einstellung Gebläse
- 11) Gemessene Umgebungs-temperatur/SET/OFF
- 12) Uhr
- 13) Timer aktiv

Señalizaciones panel de mados (Fig. 1):

- 5) Refrigeración
- 6) Calefacción
- 7) Ventilación
- 8) Funcionamiento automático
- 9) Resistencia eléctrica activada
- 10) Ventilación configurada
- 11) Temperatura ambiente medida / SET / OFF
- 12) Reloj
- 13) Temporizador activo

Signal Command (Fig. 1):

- 5) Koelfunctie
- 6) Verwarmingsfunctie
- 7) Ventilatie
- 8) Functie automatische
- 9) Elektrische weerstand actief
- 10) Ventilatie set
- 11) Ruimte-temperatuur/SET/OFF
- 12) Klok
- 13) Actieve Timer



**LEGGERE
ATTENTAMENTE
IL PRESENTE MANUALE
PRIMA
DI EFFETUARE
L'INSTALLAZIONE
ED USARE IL COMANDO**



**READ
THIS USER MANUAL
CAREFULLY
BEFORE
INSTALLING AND USING
THE CONTROLLER**



**NOUS VOUS
RECOMMANDONS
DE LIRE ATTENTIVEMENT
CES NOTICE D'UTILISATION
AVANT D'EFFECTUER
L'INSTALLATION ET
UTILISER LA COMMANDE**



**VOR DER INSTALLATION
UND VOR DEM
GEBRAUCH DES
STEUERGERÄTS DIESES
HANDBUCH
AUFMERKSAM LESEN**



**LEER ATENTAMENTE
EL PRESENTE MANUAL
ANTES DE REALIZAR
LA INSTALACIÓN
Y DE USAR
EL CONTROL**

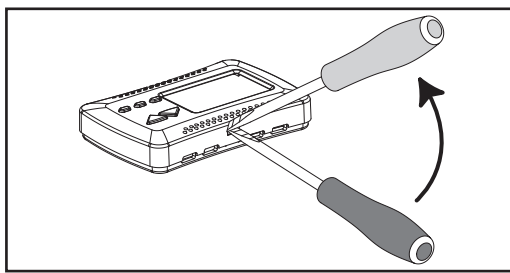

**AANDACHTIG DEZE
HANDLEIDING LEZEN
VOORDAT U
DE INSTALLATIE
UITVOERT EN HET
COMMANDO GEBRUIKT**

**INSTALLAZIONE
COMANDO****CONTROL
INSTALLATION****INSTALLATION
DE LA COMMANDE****STEUERGERÄT-
INSTALLATION****INSTALACIÓN
CONTROL****INSTALLATIE
COMMANDO**

Separare la parte frontale del comando dalla piastra posteriore premendo, con un cacciavite, la linguetta di bloccaggio posta sulla parte superiore del comando.

Separate the front of the controller from the rear plate by using a screwdriver to press the locking tongue on the top of the controller.

Retirer le capot avant de la commande en appuyant, à l'aide d'un tournevis, sur la languette de blocage placée sur la partie supérieure de la commande.

Die Vorderseite des Steuergeräts durch Druck mit einem Schraubenzieher auf die im oberen Teil des Steuergeräts angebrachte Verriegelungszunge abtrennen.

Separar la parte frontal del control de la placa trasera presionando con un destornillador la lengüeta de bloqueo situada en la parte superior del control.

Het voorgedeelte van het commando scheiden van de achterplaat door, met een schroevendraaier, op het blokkeerlipje dat zich op het bovengedeelte bevindt van het commando te drukken.

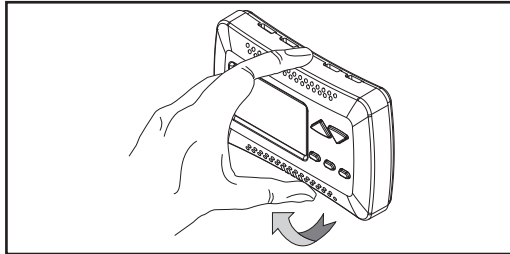

Posizionare il pannello posteriore sul muro e segnare i punti di fissaggio. Predisporre i fori, posizionare i tasselli nel muro e bloccare il pannello con viti.

Place the rear plate on the wall and mark the mounting holes. Drill the holes, insert the screw plugs in the wall and fasten the plate with screws.

Positionner le panneau arrière sur le mur et marquer les points de fixation. Percer les trous, placer les chevilles dans le mur et bloquer le panneau avec les vis.

Die hintere Tafel an der Wand positionieren und die Befestigungsstellen markieren. Die Löcher vorbereiten, die Dübel in der Wand positionieren und die Tafel mit den Schrauben befestigen.

Situar el panel trasero en la pared y trazar los puntos de fijación. Realizar los orificios, colocar los tornillos en la pared y bloquear el panel con tornillos.

Het achterpaneel op de muur zetten en de bevestigingspunten aftekenen. De gaten maken, de pluggen in de muur plaatsen en het paneel met schroeven blokkeren.

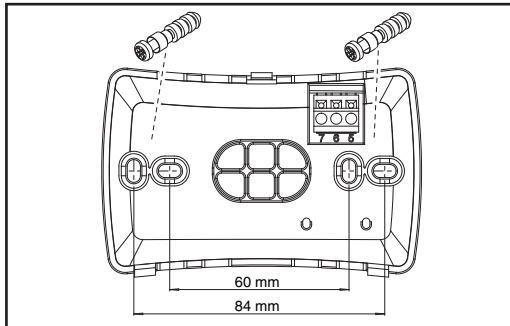

Eseguire i collegamenti elettrici come indicato dallo schema elettrico riportato sulla pagina successiva.

Make the electrical connections as shown in the wiring diagram on the following page.

Effectuer les raccordements électriques comme indiqué dans le schéma électrique (voir page suivante).

Die Elektroanschlüsse gemäß dem auf der nächsten Seite angegebenen Schaltplan vornehmen.

Realizar las conexiones eléctricas como se indica en el esquema eléctrico que se encuentra en las páginas siguientes.

De elektrische verbindingen uitvoeren zoals aangegeven wordt door het elektrische schema dat op de volgende pagina's gegeven wordt.

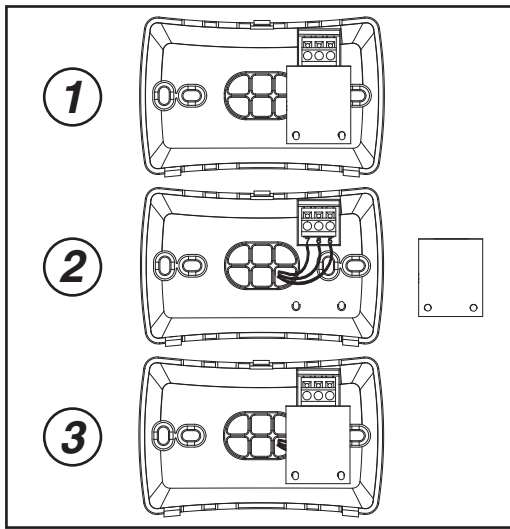
Fig. 2 / Abb. 2**ATTENZIONE!**

Per eseguire i collegamenti elettrici al comando **T-MB** occorre rimuovere la protezione isolante dal morsetto. Una volta eseguiti i collegamenti elettrici riposizionare la protezione come da Fig. 2.

ATTENTION!

To carry out the electrical connections to the **T-MB** control, remove the insulated protection device from the clamp. Once the electrical connections are completed, replace the protection device, as in Fig. 2.

ATTENTION!

Pour réaliser les branchements électriques de la commande **T-MB**, retirer la protection isolante de la borne. Une fois réalisés les branchements électriques, repositionner la protection comme cela est illustré dans la Fig. 2.

ACHTUNG!

Zur Durchführung der Verbindungen zur Steuerung **T-MB** müssen die Schutzisolationen von den Klemmen abgenommen werden. Wenn die elektrischen Verbindungen vorgenommen worden sind, setzen Sie die Schutzvorrichtungen wie in Abb. 2 gezeigt wieder ein.

ATENCIÓN!

Para efectuar las conexiones eléctricas del mando **T-MB** es preciso quitar la protección aislante del borne. Una vez efectuadas las conexiones eléctricas, vuelva a poner la protección como se ilustra en la Fig. 2.

OPGELET!

Om de elektrische aansluitingen op de bediening **T-MB** uit te voeren, moet de isolerende bescherming van de klem gehaald worden. Zodra de elektrische aansluitingen uitgevoerd zijn, herpositioneer de bescherming zoals aangegeven in Fig. 2.

Rimontare la parte frontale del comando inserendo prima le due linguette presenti nella parte inferiore; quindi chiudere il comando facendo scattare la linguetta superiore.

Reassemble the front part of the control, placing the two flaps located on the lower side and then close the control, by making the upper flap click.

Remonter la partie frontale de la commande en insérant tout d'abord les deux languettes présentes dans la partie inférieure puis fermer la commande en déclenchant la languette supérieure.

Bauen Sie das Stirnteil der Steuerung wieder an, indem sie zuerst die beiden Laschen im unteren Teil einsetzen und dann die Steuerung schließen, indem sie die obere Lasche einrasten lassen.

Monte de nuevo la parte frontal del mando introduciendo en primer lugar las dos lengüetas de la parte baja y cierre entonces el mando haciendo que la lengüeta de arriba se dispase.

Hermonteer het voorste deel van de bediening door eerst de twee lipjes aanwezig onderaan in te voeren en vervolgens de bediening te sluiten door het bovenste lipje dicht te klikken.

	IMPOSTAZIONE DIP	SETTING DIP SWITCHES
<p>DEFAULT</p> 	<p>Il Blocco DIP può essere utilizzato per modificare le funzioni svolte dal comando (come da tabella sottostante).</p>	<p>Set DIP can be used to modify the functions performed by the controller (as shown in the table below).</p>

DIP	FUNZIONE / FUNCTION / FONCTION	POSIZIONE POSITION POSITION
1	Configurazione T-MB in versione +/- T-MB configuration in +/- version Configuration T-MB en version +/-	ON
	Configurazione T-MB come controllo completo T-MB configuration as complete controller Configuration T-MB comme contrôle complet	OFF
2	Seleziona il sensore di temperatura montato sull'apparecchio Select the temperature sensor fitted on the appliance Sélectionne le capteur de température monté sur l'appareil	ON
	Seleziona il sensore di temperatura presente sul T-MB Select the temperature sensor on the T-MB Sélectionne le capteur de température présent sur T-MB	OFF
3	Non utilizzato / Not used / Non utilisé	—
	Non utilizzato / Not used / Non utilisé	—
4	Non utilizzato / Not used / Non utilisé	—
	Non utilizzato / Not used / Non utilisé	—

**ABILITAZIONE
SONDA
TEMPERATURA
ARIA AMBIENTE**

— DIP N° 2 —

**ENABLE
ROOM AIR
TEMPERATURE
PROBE**

— DIP NR. 2 —

In particolare con il DIP N° 2 è possibile definire quale sonda ambiente debba venir utilizzata. Gli apparecchi cassette e Fancoil hanno infatti installata una sonda aria in ripresa (sonda T1). Ugualmente anche il comando a parete **T-MB** è equipaggiato di sonda aria.

- **DIP N° 2 OFF**
viene attivata la sonda aria del comando **T-MB**
- **DIP N° 2 ON**
viene attivata la sonda aria collegata alla scheda principale dell'apparecchio (sonda aria in ripresa)

In particolare con il DIP N° 2 è possibile definire quale sonda ambiente debba venir utilizzata. Gli apparecchi cassette e Fancoil hanno infatti installata una sonda aria in ripresa (sonda T1). Ugualmente anche il comando a parete **T-MB** è equipaggiato di sonda aria.

- **DIP N° 2 OFF**
viene attivata la sonda aria del comando **T-MB**
- **DIP N° 2 ON**
viene attivata la sonda aria collegata alla scheda principale dell'apparecchio (sonda aria in ripresa)

In particular, DIP NR. 2 defines which room probe must be used. In fact, an air probe (T1 probe) is installed on the intake of the cassette and fancoil devices. The **T-MB** control is also equipped with air probe.

- **DIP NR. 2 OFF**
the inside **T-MB** sensor is activate
- **DIP NR. 2 ON**
the T1 probe, connected to the device main board (intake air probe) is activated

	PROGRAMMATION DES DIPSWITCHES	EINSTELLUNG DIP	PROGRAMACIÓN DEL DIP	INSTELLING DIP
	<p>Le Bloc DIP peut être utilisé pour modifier les fonctions de la commande (voir tableau ci-dessous).</p>	<p>Der Block DIP kann für die Änderung der vom Steuergerät ausgeübten Funktionen verwendet werden (gemäß nachstehender Tabelle).</p>	<p>El bloque DIP se puede utilizar para modificar las funciones desempeñadas por el control (según lo indicado en la tabla que se muestra a continuación).</p>	<p>De DIP-blokkering kan gebruikt worden om de functies die uitgevoerd worden door het commando (zoals in de onderstaande tabel).</p>

DIP	FUNKTION / FUNCIÓN / FUNCTIE	POSITION POSICIÓN POSITIE
1	Konfiguration T-MB in Version +/- Configuración T-MB en versión +/- T-MB - configuratie in versie +/-	ON
	Konfiguration T-MB als Vollkontrolle Configuración T-MB como control completo T-MB - configuratie zoals complete controle	OFF
2	Wählt den am Gerät montierten Temperaturfühler Selecciona el sensor de temperatura montado en el aparato Selecteert de sensor van temperatuur die op het apparaat gemonteerd is	ON
	Wählt den auf T-MB vorhandenen Temperaturfühler Selecciona el sensor de temperatura presente en el T-MB Selecteert de sensor van temperatuur die aanwezig is op de T-MB	OFF
3	Nicht verwendet / No se utiliza/Niet gebruikt / Non utilisé	—
	Nicht verwendet / No se utiliza/Niet gebruikt / Non utilisé	—
4	Nicht verwendet / No se utiliza/Niet gebruikt / Non utilisé	—
	Nicht verwendet / No se utiliza/Niet gebruikt / Non utilisé	—

**ACTIVATION
SONDE
TEMPÉRATURE
AIR AMBIANT**

— DIP N° 2 —

**EINSCHALTUNG
FÜHLER
FÜR RAUMLUFT-
TEMPERATUR**

— DIP NR. 2 —

**HABILITACIÓN
DE LA SONDA
DE TEMPERATURA
AIRE AMBIENTE**

— DIP N° 2 —

**IN WERKING
STELLEN SONDE
TEMPERATUUR
LUCHT OMGEVING**

— DIP N° 2 —

En particulier avec le DIP N° 2 il est possible de définir quelle sonda ambiente doit être utilisée. Les appareils cassette et ventilconvecteurs ont en effet une sonde d'air installée, disposée en reprise (sonde T1). De la même manière, la commande murale **T-MB** est équipée d'une sonde d'air.

- **DIP N° 2 OFF**
la sonde air de la commande **T-MB** est activée
- **DIP N° 2 ON**
la sonde d'air branchée à la carte principale de l'appareil est activée (sonde d'air placée sur la reprise de l'appareil)

Speziell mit dem DIP NR. 2 ist es möglich, festzulegen, welche Umgebungssonde benutzt werden sollte. Die Geräte Kasette und Fancoil haben eine Luftsonde in Aufnahme installiert (Sonde T1). Ebenso ist auch die Wandsteuerung **T-MB** mit einer Luftsonde ausgestattet.

- **DIP NR. 2 OFF**
Es wird der Luftfühler des Steuergeräts **T-MB** aktiviert
- **DIP NR. 2 ON**
Es wird die Luftsonde aktiviert, die mit der Hauptkarte des Geräts verbunden ist (am Ansaugteil des Geräts)

En concreto, el DIP N.º 2 permite establecer cuál de las sondas ambiente debe utilizarse. Los equipos de Cassette y ventilconvector llevan instalada una sonda de aire situada en la recuperación (sonda T1). Asimismo, el mando de pared **T-MB** está provisto de sonda de aire.

- **DIP N° 2 OFF**
Se activa la sonda aire del control **T-MB**
- **DIP N° 2 ON**
Se activa la sonda del aire conectada a la tarjeta principal del equipo (sonda de aire T1 colocada en reanudación del aparato)

In het bijzonder met de DIP N° 2 kan bepaald worden welke ruimtesonde gebruikt moet worden. De apparaten cassettes en fancoil beschikken immers over een luchtsonde op de retourlijn (sonde T1). Ook de wandbediening **T-MB** is voorzien van een luchtsonde.

- **DIP N° 2 OFF**
de luchtsonde wordt geactiveerd van het **T-MB**-commando
- **DIP N° 2 ON**
activering luchtsonde aangesloten op de hoofdkaart van het apparaat (luchtsonde op retour)

UTILIZZO DEL COMANDO

USING THE CONTROL

UTILISATION DE LA COMMANDE

GEBRAUCH DES STEUERGERÄTS

USO DEL CONTROL

GEBRUIK VAN HET COMMANDO

Fig. "A" / Abb. "A"

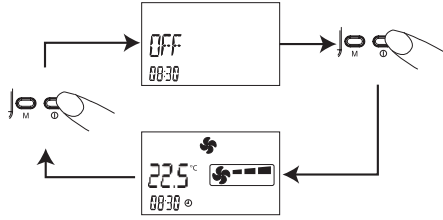

Fig. "B" / Abb. "B"

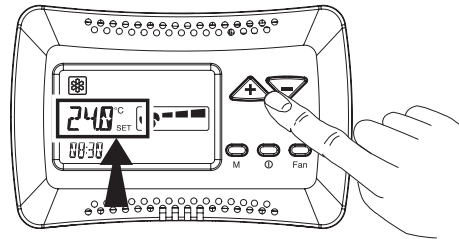

Fig. "C" / Abb. "C"

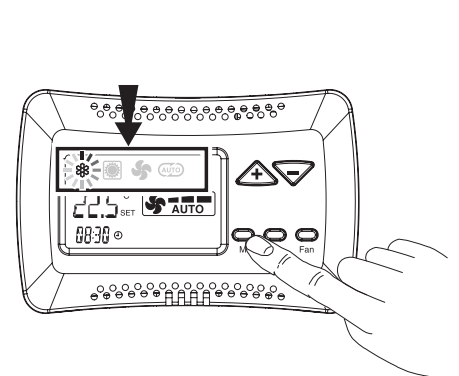
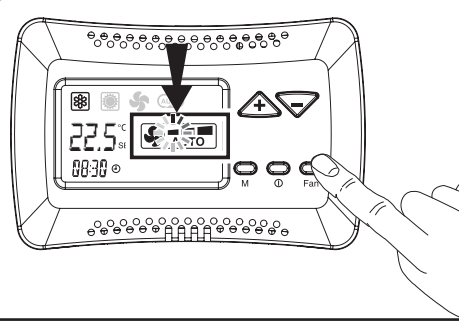

Fig. "D" / Abb. "D"



On/Off (Fig. "A"):

- Premendo il tasto ON/OFF il comando viene acceso.
- Premendo nuovamente il tasto ON/OFF il comando viene spento.
- L'indicazione dello stato "ON" o "OFF" viene visualizzata sul display.

Impostazione del Set (Fig. "B"):

- Premere il pulsante "+" o "-" il Set inizia a lampeggiare.
- Impostare il valore di temperatura richiesto utilizzando i tasti "+" o "-".

Selezione modalità (Fig. "C"):

- Premendo il pulsante "M" selezionare la modalità di funzionamento voluta;
- Utilizzare i tasti "+" o "-" per selezionare la modalità di funzionamento scelta:
 - viene impostata la funzione raffreddamento.
 - viene impostata la funzione riscaldamento.
 - viene impostata la modalità raffreddamento/riscaldamento automatico (utilizzabile solo con impianti a 4 tubi).
 - viene impostata la funzionalità di sola ventilazione.
- Premere il pulsante "M" per confermare.

Selezione velocità ventilatore (Fig. "D"):

- Premendo il pulsante FAN è possibile selezionare:
 - Bassa velocità ventilatore
 - Media velocità ventilatore
 - Alta velocità ventilatore
 - imposta la variazione automatica della velocità del ventilatore.

On/Off (Fig. "A"):

- Press the ON/OFF button to activate the thermostat.
- Press the ON/OFF button to deactivate the thermostat.
- The word "ON" or "OFF" will appear in the display.

Set Temperature (Fig. "B"):

- Press the "+" or "-" buttons the set temperature will flash.
- Adjust the set temperature using the "+" or "-" buttons.

Selecting Modes (Fig. "C"):

- Press the "M" button to select the desired operation mode:
- Use buttons "+" or "-" to select the operation mode:
 - the cooling mode is set.
 - the heating mode is set.
 - automatic cooling/heating mode is set (to be used only with 4 pipe systems).
 - the ventilation mode only is set.
- Press the "M" button to confirm.

Fan speed selection (Fig. "D"):

- Press the FAN button to set:
 - Fan low speed
 - Fan medium speed
 - Fan high speed
 - Sets the speed automatic variation of the fan.

On/Off (Fig. "A"):

- En appuyant sur la touche ON/OFF, la commande est allumée.
- En appuyant une nouvelle fois sur la touche ON/OFF, la commande est éteinte.
- L'indication de l'état "ON" ou "OFF" est affichée sur le display.

Configuration Set (Fig. "B"):

- Appuyer sur le bouton "+" ou "-" Le réglage commence à clignoter.
- Configurer la valeur de température requise en utilisant les touches "+" ou "-".

Sélection modalités (Fig. "C"):

- En appuyant sur le bouton "M", sélectionner le mode de fonctionnement désiré;
- Utiliser les touches "+" ou "-" pour sélectionner le mode de fonctionnement choisi:
 - pour configurer la fonction de rafraîchissement.
 - pour configurer la fonction de chauffage.
 - pour configurer la modalité refroidissement/chauffage automatique (utilisable uniquement avec des installations à 4 tuyaux).
 - pour configurer la fonction de ventilation seule.
- Appuyer sur le bouton "M" pour confirmer.

Sélection de la vitesse du ventilateur (Fig. "D"):

- En appuyant sur le bouton FAN il est possible de sélectionner:
 - Vitesse réduite du ventilateur
 - Vitesse moyenne du ventilateur
 - Vitesse élevée du ventilateur
 - Configurer la modification automatique de la vitesse du ventilateur.

On/Off (Abb. "A"):

- Durch Druck auf die Taste ON/OFF wird das Steuergerät eingeschaltet.
- Durch erneuten Druck auf die Taste ON/OFF wird das Steuergerät ausgeschaltet.
- Die Zustandsanzeige "ON" oder "OFF" wird auf dem Display angezeigt.

Einstellung des Satzes (Abb. "B"):

- Die Taste "+" oder "-" drücken, der Satz beginnt zu blinken.
- Den verlangten Temperaturwert durch Verwendungen der Tasten "+" oder "-" einstellen.

Moduswahl (Abb. "C"):

- Durch Druck der Taste "M" wählen Sie den gewünschten Betriebsmodus aus;
- Benutzen Sie die Tasten "+" oder "-", um den gewählten Betriebsmodus auszuwählen:
 - es wird der Kühlbetrieb eingestellt.
 - es wird der Heizbetrieb eingestellt.
 - es wird der automatische Betrieb Kühlung/Heizung eingestellt (nur bei Anlage mit 4 Rohren anwendbar).
 - es wird nur Belüftung eingestellt.
- Drücken Sie die Taste "M" zur Bestätigung.

Auswahl Ventilatorgeschwindigkeit (Abb. "D"):

- Durch Druck der Taste FAN kann ausgewählt werden:
 - Niedrige Ventilatorgeschwindigkeit
 - Mittlere Ventilatorgeschwindigkeit
 - Hohe Ventilatorgeschwindigkeit
 - Einstellung der automatischen Änderung der Geschwindigkeit des Ventilators.

On/Off (Fig. "A"):

- Si se presiona el botón ON/OFF el control se encenderá.
- Si se presiona de nuevo el botón ON/OFF el control se apagará.
- La indicación del estado "ON" o "OFF" se muestra en el display.

Programación de la función de Ajuste (Fig. "B"):

- Presionar el botón "+" o "-" la función de Ajuste empieza a iluminarse de forma intermitente.
- Programar el valor de temperatura requerido usando los botones "+" o "-".

Selección de la modalidad (Fig. "C"):

- Seleccione la modalidad de funcionamiento que desea, presionando el pulsador "M";
- Seleccione la modalidad de funcionamiento que desea, con las teclas "+" o "-":
 - se configura la función de refrigeración.
 - se configura la función de calefacción.
 - se configura la modalidad automática de enfriamiento/calefacción (que puede utilizarse únicamente con instalaciones de 4 tubos).
 - se configura la función de solo ventilación.
- Presione el pulsador "M" para confirmar.

Selección de la velocidad del ventilador (Fig. "D"):

- El pulsador FAN permite seleccionar:
 - Velocidad baja del ventilador
 - Velocidad media del ventilador
 - Velocidad alta del ventilador
 - Configurar la variación automática de la velocidad del ventilador.

On/Off (Fig. "A"):

- Door op de toets ON/OFF te drukken gaat het commando aan.
- Door opnieuw op de toets ON/OFF te drukken gaat het commando uit.
- De aanwijzing van de staat "ON" of "OFF" wordt gevisualiseerd op de display.

Instelling van de Set (Fig. "B"):

- Op de knop "+" of "-" drukken de Set begint te knipperen.
- De temperatuurwaarde instellen die vereist wordt d.m.v. de toetsen "+" of "-".

Selectie modaliteit (Fig. "C"):

- Druk op de knop "M" voor de selectie van de gewenste modaliteit voor de werking;
- Gebruik de toetsen "+" of "-" voor de selectie van de gekozen modaliteit:
 - de koelfunctie wordt ingesteld.
 - de verwarmingsfunctie wordt ingesteld.
 - de functie automatische koeling/verwarming wordt ingesteld (alleen voor installaties met 4 leidingen).
 - de functie alleen ventilatie wordt ingesteld.
- Druk op de knop "M" om te bevestigen.

Selectie snelheid ventilator (Fig. "D"):

- Druk op de knop FAN om te selecteren:
 - Lage snelheid ventilator
 - Matige snelheid ventilator
 - Hoge snelheid ventilator
 - Instelling van de automatische snelheidsverandering van de ventilator.

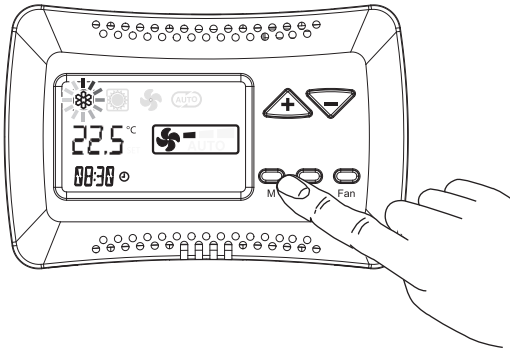
**IMPOSTAZIONE
OROLOGIO (Fig. "E")****SETTING
THE CLOCK (Fig. "E")****PROGRAMMATION
HORLOGE (Fig. "E")****EINSTELLUNG
DER UHR (Abb. "E")****PROGRAMACIÓN
DEL RELOJ (Fig. "E")****INSTELLING
KLOK (Fig. "E")****Fig. "E" / Abb. "E"**

- Premere il tasto "M": il simbolo della modalità inizierà a lampeggiare.
- Premere i tasti (+) o (-), fino alla selezione del simbolo orologio "⌚"; Confermare con il tasto "M".
- Premendo nuovamente il tasto "+" per posizionarsi in modalità CLOC e confermare con il tasto "M";
- Utilizzare i tasti (+) o (-) per impostare l'ora corrente. Confermare con il tasto "M".
- Premere i tasti (+) o (-), fino alla selezione del giorno della settimana:
giorno 1 = lunedì
giorno 2 = martedì
.....
giorno 7 = domenica
Confermare con il tasto "M".
- Premere il tasto "M" per 3 secondi per uscire dal programma.

- By pressing the "M" button: the mode symbol starts flashing.
- Press buttons (+) or (-), until selecting the watch symbol "⌚"; Confirm using the "M" button.
- Press button "+" again to position on CLOC mode and confirm using the "M" button;
- Use (+) or (-) buttons to set the current time. Confirm using the "M" button.
- Press buttons (+) or (-), until selecting the day of the week:
day 1 = Monday
day 2 = Tuesday
.....
day 7 = Sunday
Confirm using the "M" button.
- Press the "M" button for 3 seconds to exit the program.

- Appuyer sur la touche "M": le symbole du mode commencera à clignoter.
- Appuyer sur les touches (+) ou (-), jusqu'à sélectionner le symbole de l'horloge "⌚"; Confirmer avec la touche "M".
- Appuyer à nouveau sur la touche "+" pour se positionner en mode "CLOC" (horloge) et confirmer avec la touche "M";
- Utiliser les touches (+) ou (-) pour configurer l'heure courante. Confirmer avec la touche "M".
- Appuyer sur les touches (+) ou (-), jusqu'à sélectionner le jour de la semaine:
jour 1 = lundi
jour 2 = mardi
.....
jour 7 = dimanche
Confirmer avec la touche "M".
- Appuyer sur la touche "M" pendant 3 secondes pour sortir du programme.

- Drücken Sie die Taste "M": das Symbol des Modus beginnt zu blinken.
- Drücken Sie die Tasten (+) oder (-) bis zur Auswahl des Uhrzeitsymbols "⌚"; Bestätigen Sie mit der Taste "M".
- Drücken Sie die Taste "+" erneut, um sich in den Modus CLOC zusetzen, und bestätigen Sie mit der Taste "M";
- Benutzen Sie die Tasten (+) oder (-), um die laufende Uhrzeit einzugeben. Bestätigen Sie mit der Taste "M".
- Drücken Sie die Tasten (+) oder (-) bis zur Auswahl des Wochentags:
Tag 1 = Montag
Tag 2 = Dienstag
.....
Tag 7 = Sonntag
Bestätigen Sie mit der Taste "M".
- Drücken Sie die Taste "M" für 3 Sekunden, um das Programm zu verlassen.

- Presione la tecla "M": el símbolo de la modalidad empezará a parpadear.
- Presione las teclas (+) o (-), hasta seleccionar el símbolo del reloj "⌚"; Confirme con la tecla "M".
- Presione de nuevo la tecla "+" para ir a la modalidad CLOC y confirme con la tecla "M".
- Con las teclas (+) o (-) configure la hora actual. Confirme con la tecla "M".
- Presione las teclas (+) o (-), hasta seleccionar el día de la semana:
día 1 = lunes
día 2 = martes
.....
día 7 = domingo
Confirme con la tecla "M".
- Presione la tecla "M" durante 3 segundos para salir del programa.

- Druk op de toets "M": het symbool van de modaliteit knippert.
- Druk op de toetsen (+) of (-), tot aan de selectie van het symbool van de klok "⌚"; Bevestig met de toets "M".
- Druk nogmaals op de toets "+" om zich te positioneren in de modaliteit CLOC en bevestig met de toets "M";
- Gebruik de toetsen (+) of (-) om de tijd te regelen. Bevestig met de toets "M".
- Druk op de toets (+) of (-), tot aan de selectie van de dag van de week:
dag 1 = maandag
dag 2 = dinsdag
.....
dag 7 = zondag
Bevestig met de toets "M".
- Druk gedurende 3 seconden op de toets "M" om het programma te verlaten.

Fig. "F" / Abb. "F"

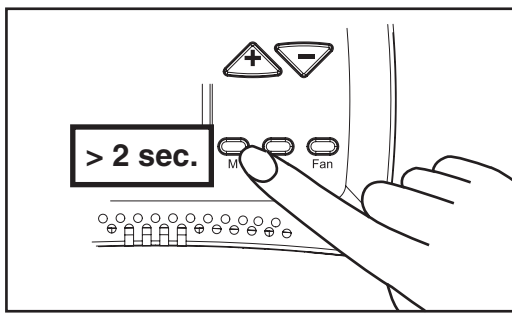
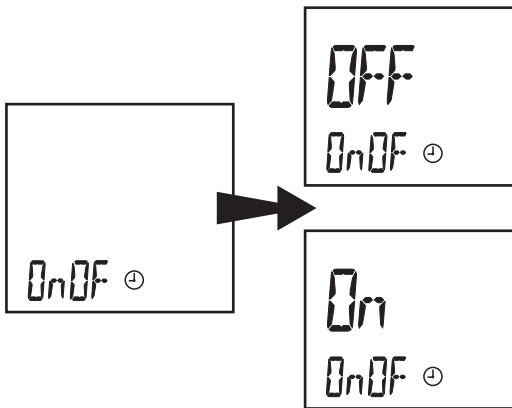
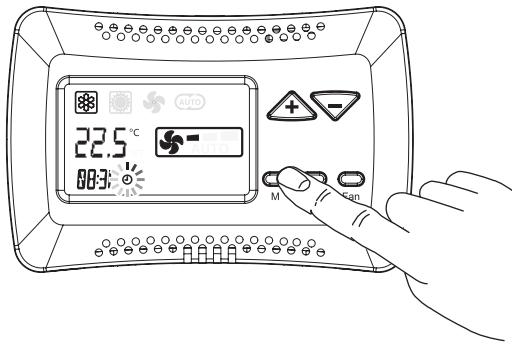

1) Attivazione / Disattivazione (Fig. "F"):

- Premere il tasto "M"; il simbolo della modalità di funzionamento inizierà a lampeggiare.
- Premere il tasto (+) o (-) fino alla selezione del simbolo orologio "⌚"; confermare con il tasto "M".
- Premere il tasto "M" per accedere all'attivazione/disattivazione.
- Il TIMER di default è in posizione OFF; utilizzare i tasti (+) o (-) per selezionare TIMER OFF (disattivato) o TIMER ON (attivato).

- Premere per più di 2 secondi il tasto "M" per tornare allo stato di funzionamento.

1) Activation / Deactivation (Fig. "F"):

- Press the "M" button; the operation mode symbol will start flashing.
- Press button (+) or (-), until selecting the watch symbol "⌚"; confirm using the "M" button.
- Press the "M" button to access to the activation/deactivation.
- The default TIMER is in OFF position; use buttons (+) or (-) to select TIMER OFF (deactivated) or TIMER ON (activated).

- Press the "M" button for more than 2 seconds to turn back to the operation mode.

1) Activation / Désactivation (Fig. "F"):

- Appuyer sur la touche "M"; le symbole du mode de fonctionnement commencera à clignoter;
- Appuyer sur les touches (+) ou (-) jusqu'à sélectionner le symbole de l'horloge "⌚"; confirmer avec la touche "M".
- Appuyer sur la touche "M" pour accéder à l'activation/désactivation.
- Le TIMER (minuteur) par défaut est en position OFF; utiliser les touches (+) ou (-) pour sélectionner TIMER OFF (désactivé) ou TIMER ON (activé).

- Appuyer pendant plus de 2 secondes sur la touche "M" pour retourner à l'état de fonctionnement.

1) Aktivierung / Deaktivierung (Abb. "F"):

- Drücken Sie die Taste "M"; das Symbol des Betriebsmodus beginnt zu blinken;
- Drücken Sie die Taste (+) oder (-) bis zur Auswahl des Uhrzeitsymbols "⌚"; bestätigen Sie mit der Taste "M".
- Drücken Sie die Taste "M", um zur Aktivierung/Deaktivierung zu gelangen.
- Der Default-TIMER steht in Stellung OFF; benutzen Sie die Tasten (+) oder (-), um TIMER OFF (deaktiviert) oder TIMER ON (aktiviert) zu wählen.

- Drücken Sie für über 2 Sekunden die Taste "M", um zum Betriebszustand zurückzukehren.

1) Activación / Desactivación (Fig. "F"):

- Presione la tecla "M"; el símbolo de la modalidad de funcionamiento empieza a parpadear.
- Presione la tecla (+) o (-) hasta seleccionar el símbolo del reloj "⌚"; confirme con la tecla "M".
- Presione la tecla "M" para acceder a la activación/desactivación.
- El TIMER está preconfigurado en la posición OFF; las teclas (+) o (-) permiten seleccionar TIMER OFF (desactivado) o TIMER ON (activado).

- Presione durante más de 2 segundos la tecla "M" para regresar al estado de funcionamiento.

1) Inschakeling / Uitschakeling (Fig. "F"):

- Druk op de toets "M"; het symbool van de modaliteit knippert;
- Druk op de toets (+) of (-), tot aan de selectie van het symbool van de klok "⌚"; bevestig met de toets "M".
- Druk op de toets "M" om in/uit te schakelen.
- De default TIMER staat in de stand OFF; gebruik de toets (+) of (-) voor de selectie van TIMER OFF (uitgeschakeld) of TIMER ON (ingeschakeld).

- Druk langer dan 2 seconden op de toets "M" om terug te keren naar de bedrijfsstaat.

Fig. "G" / Abb. "G"

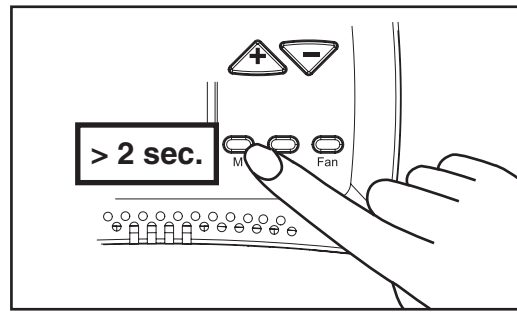
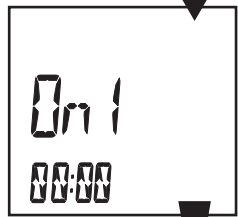
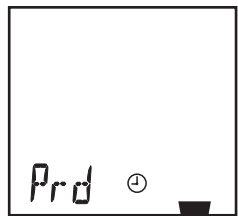
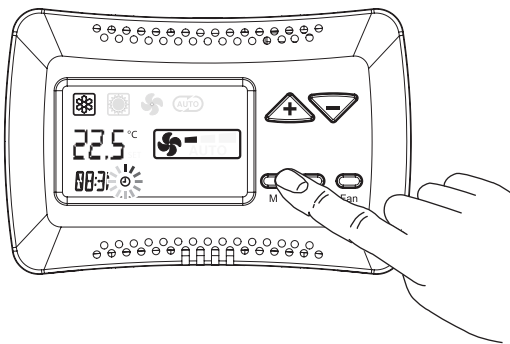

2) Programmazione (Fig. "G"):

- Premere il tasto "M"; il simbolo della modalità di funzionamento inizierà a lampeggiare.
- Premere il tasto (+) o (-) fino alla selezione del simbolo orologio "⌚"; confermare con il tasto "M".
- Premere il tasto "+" due volte; la scritta "Prd" apparirà sul display. Premere il pulsante "M" per confermare.
- Il display visualizza il messaggio **On 1**, ora di accensione del primo giorno della settimana, e il messaggio 00:00. Tramite i tasti (+) o (-) impostare l'ora di accensione desiderata. Confermare con il tasto "M".
- Il display visualizza il messaggio **OF 1**, ora di spegnimento del primo giorno della settimana, e il messaggio 00:00. Tramite i tasti (+) o (-) impostare l'ora di spegnimento desiderata. Confermare con il tasto "M".
- Di seguito si passa alla programmazione di tutti i 7 giorni. Dopo l'ultima programmazione premendo il tasto "M" si conferma e si torna alla visualizzazione del menù principale.

- Premere per più di 2 secondi il tasto "M" per tornare allo stato di funzionamento.

2) Programming (Fig. "G"):

- Press the "M" button; the operation mode symbol will start flashing.
- Press button (+) or (-), until selecting the watch symbol "⌚"; confirm using the "M" button.
- Press button "+" twice; the abbreviation "Prd" will be displayed. Press the "M" button to confirm.
- The display shows the **On 1** message, start time of the first day of the week, and message 00:00. Using buttons (+) or (-), set the desired activation time; Confirm using the "M" button.
- The display shows the **OF 1** message, off time of the first day of the week, and message 00:00. Using buttons (+) or (-), set the desired deactivation time; Confirm using the "M" button.
- How to program all 7 days is explained below. After the last programming, press the "M" button to confirm and turn back to display the main menu.

- Press the "M" button for more than 2 seconds to turn back to the operation mode.

2) Programmation (Fig. "G"):

- Appuyer sur la touche "M"; le symbole du mode de fonctionnement commencera à clignoter;
- Appuyer sur les touches (+) ou (-) jusqu'à sélectionner le symbole de l'horloge "⌚"; confirmer avec la touche "M".
- Appuyer sur la touche "+" deux fois; le message "Prd" apparaîtra sur l'écran. Appuyer sur le bouton "M" pour confirmer.
- L'écran affiche le message **On 1**, l'heure d'allumage du premier jour de la semaine, et le message 00:00. A l'aide des touches (+) ou (-), configurer l'heure d'allumage souhaitée; Confirmer avec la touche "M".
- L'écran affiche le message **OF 1**, l'heure d'extinction du premier jour de la semaine, et le message 00:00. A l'aide des touches (+) ou (-), configurer l'heure d'extinction souhaitée; Confirmer avec la touche "M".
- On passe ensuite à la programmation des 7 jours. Après la dernière programmation, on confirme en appuyant sur la touche "M" et on retourne à l'affichage du menu principal.

- Appuyer pendant plus de 2 secondes sur la touche "M" pour retourner à l'état de fonctionnement.

2) Programmierung (Abb. "G"):

- Drücken Sie die Taste "M"; das Symbol des Betriebsmodus beginnt zu blinken;
- Drücken Sie die Taste (+) oder (-) bis zur Auswahl des Uhrzeitsymbols "⌚"; bestätigen Sie mit der Taste "M".
- Drücken Sie die Taste "+" zwei Mal; die Schrift "Prd" erscheint auf dem Display. Drücken Sie die Taste "M" zur Bestätigung.
- Das Display zeigt die Meldung **On 1** an, Einschaltzeit des ersten Tages der Woche, und die Meldung 00:00. Über die Tasten (+) oder (-) stellen Sie die gewünschte Einschaltuhrzeit ein; Bestätigen Sie mit der Taste "M".
- Das Display zeigt die Meldung **OF 1** an, Ausschaltzeit des ersten Tages der Woche, und die Meldung 00:00. Über die Tasten (+) oder (-) stellen Sie die gewünschte Ausschaltuhrzeit ein; Bestätigen Sie mit der Taste "M".
- Im Folgenden wird zur Programmierung aller 7 Tage übergegangen. Nach der letzten Programmierung wird durch Druck der Taste "M" bestätigt und man kehrt wieder zur Sicht des Hauptmenüs zurück.

- Drücken Sie für über 2 Sekunden die Taste "M", um zum Betriebszustand zurückzukehren.

2) Programación (Fig. "G"):

- Presione la tecla "M"; el símbolo de la modalidad de funcionamiento empieza a parpadear.
- Presione la tecla (+) o (-) hasta seleccionar el símbolo del reloj "⌚"; confirme con la tecla "M".
- Presione la tecla "+" dos veces; en la pantalla aparecerán las letras "Prd". Presione el pulsador "M" para confirmar.
- En la pantalla aparece el mensaje **On 1**, la hora de encendido del primer día de la semana, y el mensaje 00:00. Con las teclas (+) o (-) programe la hora de encendido que desea. Confirme con la tecla "M".
- En la pantalla aparece el mensaje **OF 1**, la hora de apagado del primer día de la semana, y el mensaje 00:00. Con las teclas (+) o (-) programe la hora de apagado que desea. Confirme con la tecla "M".
- A continuación se pasa a la programación de los 7 días. Tras la última programación, presione la tecla "M" para confirmar y regresar al menú principal.

- Presione durante más de 2 segundos la tecla "M" para regresar al estado de funcionamiento.

2) Programmering (Fig. "G"):

- Druk op de toets "M"; het symbool van de modaliteit knippert;
- Druk op de toets (+) of (-), tot aan de selectie van het symbool van de klok "⌚"; bevestig met de toets "M".
- Druk twee keer op de toets "+"; het opschrift "Prd" verschijnt op de display. Druk op de knop "M" om te bevestigen.
- De display geeft **On 1** weer, het uur van de inschakeling op de eerste weekdag en het bericht 00:00. Met de toets (+) of (-) wordt het gewenste uur voor de inschakeling ingesteld; Bevestig met de toets "M".
- De display geeft **OF 1** weer, het uur van de uitschakeling op de eerste weekdag en het bericht 00:00. Met de toets (+) of (-) wordt het gewenste uur voor de uitschakeling ingesteld; Bevestig met de toets "M".
- Daarna kunnen de overige van de 7 wekdagen geprogrammeerd worden. Na de laatste programmering wordt op de toets "M" gedrukt om te bevestigen en terug te gaan naar de weergave van het hoofdmenü.

- Druk langer dan 2 seconden op de toets "M" om terug te keren naar de bedrijfsstaat.

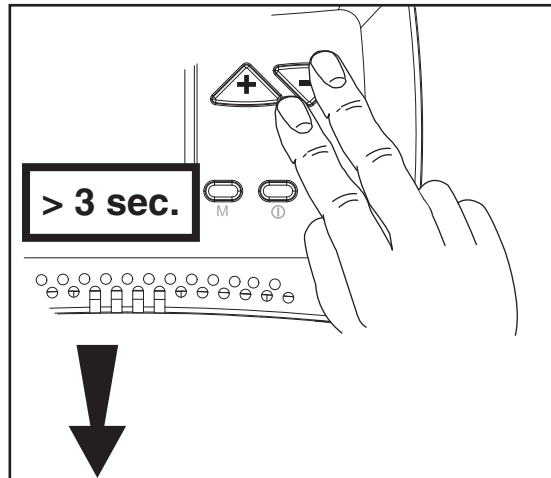

**FUNZIONI
PER IL SERVICE**

Con questo menù è possibile verificare alcuni dei parametri del comando (valore delle sonde, stato del contatto finestra, eventuali allarmi).
Premere i tasti “+” e “-” contemporaneamente per 3 secondi con il comando in “OFF”.
Scegliere il parametro desiderato premendo i tasti “+” o “-” e confermare con il tasto “M”.
Selezionato il parametro, il display visualizzerà il valore.
Per uscire dal menù premere il tasto “M” per più di 5 sec.

**FEATURES
FOR SERVICE**

This menu allows verifying some parameters of the control (probe values, window contact status, any alarms).
Press the “+” and “-” buttons simultaneously for 3 seconds, using the “OFF” command.
Select the desired parameter, pressing button “+” or “-” and confirm using the “M” button.
Once the parameter is selected, the value will be displayed.
To exit the menu, press the “M” button for more than 5 seconds.

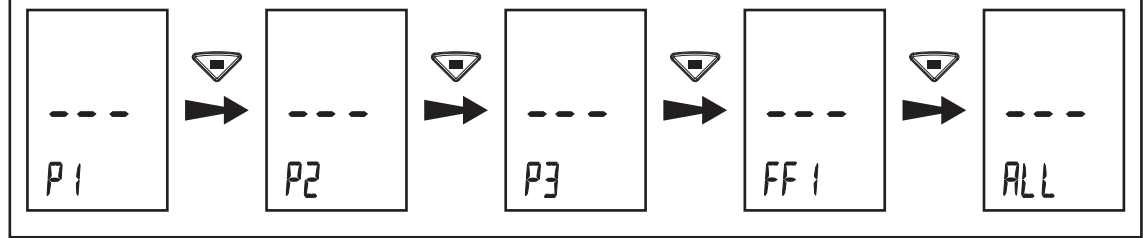

FUNZIONE FUNCTION FONCTION	DESCRIZIONE / DESCRIPTION / DESCRIPTION	STATI / STATUS / ETATS	
P1	Visualizzazione valore sonda aria T1 View Air T1 probe value Visualisation de la valeur de la sonde d'air T1	= Sonda non collegata diS = Probe is not connected = Sonde non branchée	
P2	Visualizzazione valore sonda T2 View T2 probe value Visualisation de la valeur de la sonde T2	= Sonda non collegata diS = Probe is not connected = Sonde non branchée	
P3	Visualizzazione valore sonda di minima T3 View T3 minimum probe value Visualisation de la valeur de la sonde de minimale T3	= Sonda non collegata diS = Probe is not connected = Sonde non branchée	
FF1	Visualizzazione stato del contatto finestra View status of the contact window Visualisation état du contact fenêtre	C = Chiuso = Closed = Fermée	O = Aperto = Open = Ouvert
ALL	Visualizzazione di eventuali allarmi presenti View any alarms Visualisation des éventuelles alarmes présentes	= Nessun allarme = No alarm = Aucune alarme	= Sonda T1 guasta AL1 = Faulty T1 probe = Sonde T1 en panne
		= Sonda T2 guasta AL2 = Faulty T2 probe = Sonde T2 en panne	= Sonda T3 guasta AL3 = Faulty T3 probe = Sonde T3 en panne
		= Configurazione dip Master errata AL4 = Incorrect configuration Master dip = Configuration dip Maître erronée	
		= Configurazione dip ETN errata AL5 = ETN incorrect configuration dip = Configuration dip ETN erronée	
		= Trasmissione RS485 guasta (Master/Slave) AL6 = RS485 transmission failure (Master/Slave) = Transmission RS485 en panne (Maître/Esclave)	
		= Trasmissione TTL guasta (ETN/Slave) AL7 = TTL transmission fails (ETN/Slave) = Transmission TTL en panne (ETN/Esclave)	
		= Configurazione dip Master errata AL4 = Incorrect configuration Master dip = Configuration dip Maître erronée	
Usc1	Visualizzazione del valore di tensione inviato all'inverter dal master (solo versione ETN/ECM) Display of the voltage sent from the master inverter (only for ETN/ECM version) Visualisation de la valeur de tension envoyée à l'onduleur du maître (seulement version ETN/ECM)		

**CARACTERISTIQUES
POUR LE SERVICE**

Ce menu permet vérification de certains paramètres du contrôle (valeurs de la sonde, état de contact de la fenêtre, toutes les alarmes).
Appuyez sur les touches “+” et “-” simultanément pendant 3 secondes, en utilisant la commande “OFF”.
Sélectionner le paramètre désiré en appuyant sur la touche “+” ou “-”. Confirmez en utilisant la touche “M”.
Une fois que le paramètre est sélectionné, la valeur s'affiche.
Pour sortir du menu, appuyez sur la touche “M” pendant plus de 5 secondes.

**MERKMALE
FÜR BETRIEB**

Dieses Menü gestattet die Überprüfung einiger Parameter der Steuerung (Sondenwerte, Fensterkontakt-Status, Alarme).
Drücken Sie unter Benutzung des “OFF”-Befehls die “+” und “-” Tasten für 3 Sekunden gleichzeitig.
Wählen Sie den gewünschten Parameter durch Betätigung der Taste “+” oder “-” und bestätigen Sie mit der “M” Taste.
Sobald Der Parameter ausgewählt ist, erscheint der Wert auf dem Display.
Um das Menü zu verlassen, drücken Sie die “M” - Taste länger als 5 Sekunden.

**CARACTERÍSTICAS
DEL SERVICIO**

Este menú permite la verificación de algunos parámetros de control (valores de la sonda, estado de ventanas de contacto, todas las alarmas).
Pulse los botones “+” y “-” simultáneamente durante 3 segundos, usando el comando “OFF”.
Seleccione el parámetro deseado, pulse el botón “+” o “-” y confirme usando el botón “M”.
Una vez que el parámetro está seleccionado, el valor se mostrará en pantalla.
Para salir del menú, pulse el botón “M” durante más de 5 segundos.

**FUNCTIES
VOOR GEBRUIK**

In dit menu kunt u een aantal parameters van de controle (waarden meter, venster met staat contact, alarmen) controleren.
Druk tegelijkertijd 3 seconden lang op “+” en “-” met de “OFF” bediening.
Kies de gewenste parameter, druk op “+” of “-” en bevestig met de knop “M”.
De waarde wordt weergegeven zodra u de parameter gekozen heeft.
Sluit het menu af door meer dan 5 seconden lang de knop “M” ingedrukt te houden.

FUNKTION FUNCIÓN FUNCTIE	BESCHREIBUNG / DESCRIPCIÓN / BESCHRIJVING	ZUSTÄNDE / ESTADOS / STATEN	
P1	Anzeige Wert Luftfühler T1 Visualización del valor del sensor de aire T1 Weergave waarde luchtmeter T1	= Fühler nicht angeschlossen diS = Sensor no conectado = Meter niet aangesloten	
P2	Anzeige Wert T2-Fühler Visualización del valor del sensor T2 Weergave waarde meter T2	= Fühler nicht angeschlossen diS = Sensor no conectado = Meter niet aangesloten	
P3	Anzeige minimaler Wert des T3-Fühlers Visualización del valor del sensor de mínimo T3 Weergave waarde minimum meter T3	= Fühler nicht angeschlossen diS = Sensor no conectado = Meter niet aangesloten	
FF1	Anzeige des Zustandes des Fensterkontakts Ver estado de contacto de la ventana Toon de status van het contactvenster	C = Geschlossen = Cerrado = Gesloten	O = Geöffnet = Abierto = Open
ALL	Anzeige eventuell vorhandener Alarme Visualización de posibles alarmas existentes Weergave eventuele alarmen	= Kein Alarm = Ninguna alarma = Geen alarm	= T1-Fühler beschädigt AL1 = Sensor T1 averiado = Meter T1 defect
		= T2-Fühler beschädigt AL2 = Sensor T2 averiado = Meter T2 defect	= T3-Fühler beschädigt AL3 = Sensor T3 averiado = Meter T3 defect
		= Dip Master-Konfiguration falsch AL4 = Configuración dip Master errónea = Verkeerde configuratie dip Master	
		= Dip ETN-Konfiguration falsch AL5 = Configuración dip ETN errónea = Verkeerde configuratie dip ETN	
		= RS485 Übertragung defekt (Master/Slave) AL6 = Trasmisión RS485 averiada (Master/Slave) = Storing transmissie RS485 (Master/Slave)	
		= TTL-Übertragung defekt (ETN/Slave) AL7 = Trasmisión TTL averiada (ETN/Slave) = Storing transmissie TTL (ETN/Slave)	
		= Dip Master-Konfiguration falsch AL4 = Configuración dip Master errónea = Verkeerde configuratie dip Master	
Usc1	Anzeige des Werts der vom Master zum Inverter gesendeten Spannung (nur Version ETN/ECM) Visualización del valor de tensión enviado al inversor desde el master (solo versión ETN/ECM) Weergave van de spanningswaarde die door de master naar de inverter gezonden is (uitsluitend versie ETN/ECM)		

FUNZIONI PER IL FACTORY

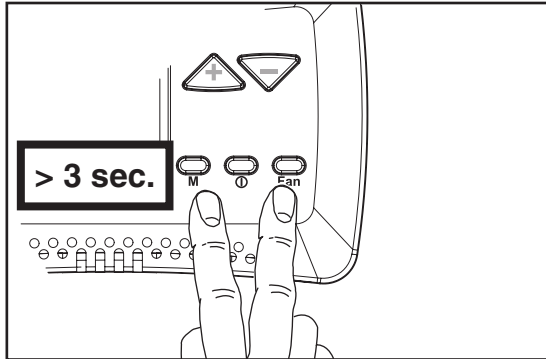

Questo menù consente di modificare i parametri di funzionamento del termostato, del motore elettronico, della versione +/- 3 e di altri vari parametri (ciclo pompa, RESET).

Con il comando in "OFF" premere i tasti **M** e **Fan** contemporaneamente per 3 secondi.

Scegliere il parametro da modificare premendo i tasti "+" o "-" e confermare con il tasto "M".

Una volta selezionato il parametro, il display visualizzerà il valore. Il valore potrà essere modificato attraverso i tasti "+" o "-".

Premendo una sola volta il tasto "M" si torna alla scelta di parametri; per uscire dal menù premere il tasto "M" per più di 5 sec.

PARAMETRI TERMOSTATO – Solo per versione T-MB e T-MB ± 3°C

FUNZIONE	DESCRIZIONE	RANGE	DEFAULT
OFS	Variation offset sonda NTC termostato	± 3°C	0°C
dEds	Punto centrale zona morta	18 ÷ 30°C	22°C
dEdr	Campo di impostazione zona morta	1 ÷ 6°C	2°C
IrL	Isteresi dei relè	0,5 ÷ 2,0°C	0,7°C

PARAMETRI TERMOSTATO – Solo per versione T-MB ± 3°C

FUNZIONE	DESCRIZIONE	RANGE	DEFAULT
dS	Range di variazione del set con T-MB	± 9°C	± 3°C

PARAMETRI Sonda T2, CHANGE-OVER

FUNZIONE	DESCRIZIONE	RANGE	DEFAULT
T2-1	Cambio stato da ventilazione a raffrescamento	15 ÷ 25°C	< 22°C
T2-2	Cambio stato da ventilazione a riscaldamento	25 ÷ 35°C	> 32°C

PARAMETRI Sonda T3, Sonda di minima TME

FUNZIONE	DESCRIZIONE	RANGE	DEFAULT
T3-1	Ventilatore ON in riscaldamento	> 30 ÷ 40°C	< 36°C
T3-2	Ventilatore ON in raffrescamento	< 10 ÷ 25°C	> 22°C
I-T3	Isteresi sonda T3	2 ÷ 6°C	4°C

PARAMETRI Ciclo Antistratificazione

FUNZIONE	DESCRIZIONE	RANGE	DEFAULT
t1ds	Scompensazione sonda aria T1 ciclo invernale (solo per Cassette)	0,5 ÷ 2,0°C	1,5°C
F-t1	Tempo di OFF del ventilatore	5 ÷ 13 min.	10 min.
F-t2	Tempo di ON di RL2	30 ÷ 120 sec.	40 sec.
F-t3	Tempo di post ventilazione	5 ÷ 240 sec.	60 sec.

PARAMETRI TERMOSTATO – Solo per versione T-MB-ECM

FUNZIONE	DESCRIZIONE	RANGE	DEFAULT
Slu1	Tensione min. velocità	1 ÷ 6	1 V
SCu2	Tensione med. velocità	3 ÷ 8	5 V
SHu3	Tensione max. velocità	6 ÷ 10	10 V
LLSI	Tensione min. velocità per fan auto inverno	1 ÷ 6	1 V
HLSI	Tensione max. velocità per fan auto inverno	5 ÷ 10	10 V
LLSE	Tensione min. velocità per fan auto estate	1 ÷ 6	1 V
HLSE	Tensione max. velocità per fan auto estate	5 ÷ 10	10 V
PFC	Banda proporzionale in raffrescamento	2,0 ÷ 6,0	3,5°C
PFH	Banda proporzionale in riscaldamento	2,0 ÷ 6,0	3,5°C

PARAMETRI Timer Pompa

FUNZIONE	DESCRIZIONE	RANGE	DEFAULT
Pt1	Tempo di ritardo intervento pompa	0 ÷ 300 sec.	150 sec.
Pt2	Tempo di OFF in Estate	30 ÷ 90 min.	60 min.
Pt3	Tempo di ON in Estate	0 ÷ 5 min.	3 min.

ALTRE FUNZIONI

FUNZIONE	DESCRIZIONE	OPERAZIONE
rE-t	Reset generale e ripristino valori di Default	Confermare con i tasti O/I e Fan

FEATURES FOR FACTORY

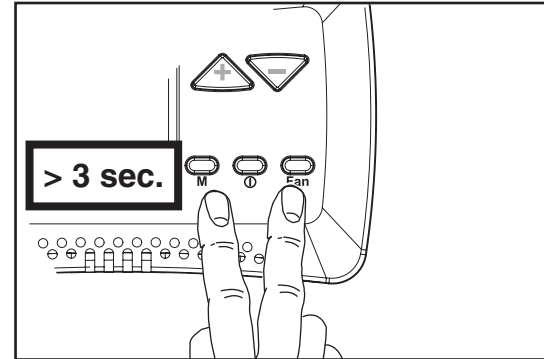

This menu allows modifying the operation parameters of the thermostat, electronic motor, of the +/- 3 version and many other parameters (pump cycle, RESET).

With the control set on "OFF", press the **M** and **Fan** buttons simultaneously for 3 seconds.

Select the desired parameter to be modified, pressing button "+" or "-" and confirm using the "M" button.

Once the parameter is selected, the value will be displayed. The value can be modified using button "+" or "-".

Press the "M" button once to turn back to the parameter selection; to exit the menu, press the "M" button for more than 5 seconds.

THERMOSTAT PARAMETERS – Only for T-MB and T-MB ± 3°C versions

FUNCTION	DESCRIPTION	RANGE	DEFAULT
OFS	Thermostat NTC probe offset variation	± 3°C	0°C
dEds	Dead area central point	18 ÷ 30°C	22°C
dEdr	Dead area setting field	1 ÷ 6°C	2°C
IrL	Relay hysteresis	0,5 ÷ 2,0°C	0,7°C

THERMOSTAT PARAMETERS – Only for T-MB ± 3°C version

FUNCTION	DESCRIPTION	RANGE	DEFAULT
dS	Set variation range with T-MB	± 9°C	± 3°C

PARAMETERS of the T2 probe, CHANGE-OVER

FUNCTION	DESCRIPTION	RANGE	DEFAULT
T2-1	Status changeover from ventilation to cooling	15 ÷ 25°C	< 22°C
T2-2	Status changeover from ventilation to heating	25 ÷ 35°C	> 32°C

PARAMETERS of the T3 probe, TME minimum probe

FUNCTION	DESCRIPTION	RANGE	DEFAULT
T3-1	Fan ON in heating mode	> 30 ÷ 40°C	< 36°C
T3-2	Fan ON in cooling mode	< 10 ÷ 25°C	> 22°C
I-T3	T3 probe hysteresis	2 ÷ 6°C	4°C

PARAMETERS of the Stratification Cycle

FUNCTION	DESCRIPTION	RANGE	DEFAULT
t1ds	Decompensation air probe T1 winter cycle (only for Cassette)	0,5 ÷ 2,0°C	1,5°C
F-t1	Fan OFF time	5 ÷ 13 min.	10 min.
F-t2	RL2 ON time	30 ÷ 120 sec.	40 sec.
F-t3	Post ventilation time	5 ÷ 240 sec.	60 sec.

THERMOSTAT PARAMETERS – Only for T-MB-ECM version

FUNCTION	DESCRIPTION	RANGE	DEFAULT
Slu1	Speed min. voltage	1 ÷ 6	1 V
SCu2	Speed medium voltage	3 ÷ 8	5 V
SHu3	Speed max. voltage	6 ÷ 10	10 V
LLSI	Speed min. voltage for winter auto fan	1 ÷ 6	1 V
HLSI	Speed max. voltage for winter auto fan	5 ÷ 10	10 V
LLSE	Speed min. voltage for summer auto fan	1 ÷ 6	1 V
HLSE	Speed max. voltage for summer auto fan	5 ÷ 10	10 V
PFC	Cooling proportional band	2,0 ÷ 6,0	3,5°C
PFH	Heating proportional band	2,0 ÷ 6,0	3,5°C

PARAMETERS of the Pump Timer

FUNCTION	DESCRIPTION	RANGE	DEFAULT
Pt1	Pump intervention delay time	0 ÷ 300 sec.	150 sec.
Pt2	OFF time during Summer	30 ÷ 90 min.	60 min.
Pt3	ON time during Summer	0 ÷ 5 min.	3 min.

OTHER FUNCTIONS

FUNCTION	DESCRIPTION	OPERATION
rE-t	General reset and restore of default values	Confirmation with O/I and Fan buttons

CARACTÉRISTIQUES POUR L'USINE

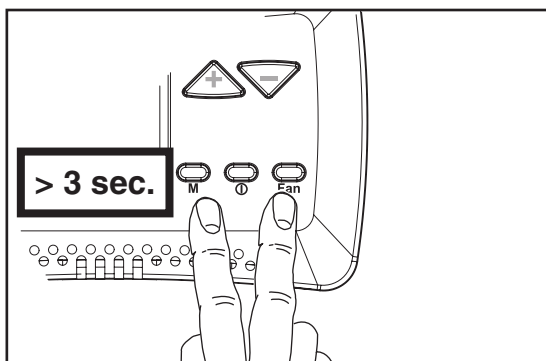

Ce menu permet de modifier les paramètres de fonctionnement du thermostat, moteur électronique, de la version +/- 3 et plusieurs autres paramètres (cycle de la pompe, RÉINITIALISATION).

Avec le réglage sur "OFF", appuyer simultanément sur les touches **M** et **Ventilation** pendant 3 secondes.

Sélectionner les paramètres désirés à modifier, en appuyant sur la touche "+" ou "-" et confirmer en utilisant la touche "M".

Une fois que le paramètre est sélectionné, la valeur s'affiche. La valeur peut être modifiée en utilisant la touche "+" ou "-".

Appuyer sur la touche "M" une fois pour retourner à la sélection du paramètre; pour sortir du menu, appuyer sur la touche "M" pendant plus de 5 secondes.

PARAMETRES DU THERMOSTAT – Version T-MB et T-MB ± 3°C seule

FONCTION	DESCRIPTION	GAMME	PAR DÉFAUT
OFS	Variation de décalage de la sonde NTC du thermostat	± 3°C	0°C
dEds	Point central de zone morte	18 ÷ 30°C	22°C
dEdr	Champ de réglage de la zone morte	1 ÷ 6°C	2°C
IrL	Hystérésis de relais	0,5 ÷ 2,0°C	0,7°C

PARAMETRES DU THERMOSTAT – Version T-MB ± 3°C seule

FONCTION	DESCRIPTION	GAMME	PAR DÉFAUT
dS	Réglage de gamme de variation avec T-MB	± 9°C	± 3°C

PARAMETRES de la sonde T2, CHANGE-OVER

FONCTION	DESCRIPTION	GAMME	PAR DÉFAUT
T2-1	Changement de l'état de ventilation à refroidissement	15 ÷ 25°C	< 22°C
T2-2	Changement d'état de la ventilation au chauffage	25 ÷ 35°C	> 32°C

PARAMETRES de la sonde T3, sonde de temperature minimumTME

FONCTION	DESCRIPTION	GAMME	PAR DÉFAUT
T3-1	Ventilateur MARCHE en mode chauffage	> 30 ÷ 40°C	< 36°C
T3-2	Ventilateur MARCHE en mode refroidissement	< 10 ÷ 25°C	> 22°C
I-T3	Hystérésis de sonde T3	2 ÷ 6°C	4°C

PARAMETRES du cycle de stratification

FONCTION	DESCRIPTION	GAMME	PAR DÉFAUT
t1ds	Décompensation de la sonde d'air T1 du cycle d'hiver (uniquement pour Cassette)	0,5 ÷ 2,0°C	1,5°C
F-t1	Temps ventilateur ARRÊT	5 ÷ 13 min.	10 min.
F-t2	Temps RL2 MARCHE	30 ÷ 120 sec.	40 sec.
F-t3	Temps post ventilation	5 ÷ 240 sec.	60 sec.

PARAMETRES DU THERMOSTAT – Version T-MB-ECM seule

FONCTION	DESCRIPTION	GAMME	PAR DÉFAUT
Slu1	Tension min. vitesse	1 ÷ 6	1 V
SCu2	Tension moyenne vitesse	3 ÷ 8	5 V
SHu3	Tension max. vitesse	6 ÷ 10	10 V
LLSI	Tension min. vitesse pour ventilateur automatique hiver	1 ÷ 6	1 V
HLSI	Tension max. vitesse pour ventilateur automatique hiver	5 ÷ 10	10 V
LLSE	Tension min. vitesse pour ventilateur automatique été	1 ÷ 6	1 V
HLSE	Tension max. vitesse pour ventilateur automatique été	5 ÷ 10	10 V
PFC	Bande proportionnelle de refroidissement	2,0 ÷ 6,0	3,5°C
PFH	Bande proportionnelle chauffage	2,0 ÷ 6,0	3,5°C

PARAMETRES of the Pump Timer

FONCTION	DESCRIPTION	GAMME	PAR DÉFAUT
Pt1	Temps de délai d'intervention de la pompe	0 ÷ 300 sec.	150 sec.
Pt2	Temps ARRÊT au cours de l'été	30 ÷ 90 min.	60 min.
Pt3	Temps MARCHE au cours de l'été	0 ÷ 5 min.	3 min.

AUTRES FONCTIONS

FONCTION	DESCRIPTION	OPÉRATION
rE-t	Réinitialisation générale et restauration des valeurs de défaut	Confirmation avec O/I et touches du ventilateur

MERKMALE FÜR DAS WERK

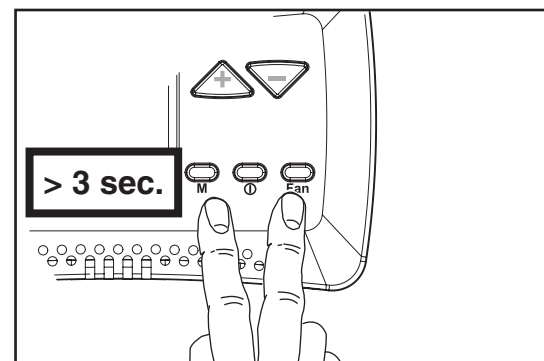

Dieses Menü gestattet die Veränderung der Betriebsparameter des Thermostats, des elektronischen Motorsteuerung, der +/- 3 Version und viele weitere Parameter (Pumpzyklus, RESET).

Mit der Steuerung auf "OFF" die **M**- und **Fan**-Taste gleichzeitig für 3 Sekunden drücken.

Wählen Sie durch Betätigung der "+" oder "-" Taste die zu verändernden Parameter und bestätigen Sie mit der "M"-Taste.

Sobald der Parameter angewählt ist, erscheint der Wert auf dem Display. Der Wert kann durch Betätigung der "+" oder "-"-Taste verändert werden.

Für die Rückkehr zur Parameterauswahl ist die "M" – Taste einmal zu betätigen. Zum Verlassen des Menüs ist dieselbe für länger als 5 Sekunden zu drücken.

THERMOSTAT PARAMETER – nur für T-MB und T-MB ± 3°C Versionen

FUNKTION	BESCHREIBUNG	BEREICH	DEFAULT
OFS	Thermostat NTC-Fühler Offset Variation	± 3°C	0°C
dEds	Zentraler Punkt des toten Bereichs	18 ÷ 30°C	22°C
dEdr	Toter Bereich des Einstellungsfelds	1 ÷ 6°C	2°C
IrL	Relais Hysterese	0,5 ÷ 2,0°C	0,7°C

THERMOSTAT PARAMETER – nur für T-MB ± 3°C Versionen

FUNKTION	BESCHREIBUNG	BEREICH	DEFAULT
dS	Variationsbreite setzen mit T-MB	± 9°C	± 3°C

PARAMETERS des T2-Fühlers, CHANGE-OVER

FUNKTION	BESCHREIBUNG	BEREICH	DEFAULT
T2-1	Statuswechsel von Lüftung zu Kühlung	15 ÷ 25°C	< 22°C
T2-2	Zustandswechsel von Belüftung zu Heizung	25 ÷ 35°C	> 32°C

FUNKTION	BESCHREIBUNG	BEREICH	DEFAULT
T3-1	Lüfter ON im Heizbetrieb	> 30 ÷ 40°C	< 36°C
T3-2	Lüfter ON im Kühlbetrieb	< 10 ÷ 25°C	> 22°C
I-T3	T3 Fühler-Hysterese	2 ÷ 6°C	4°C

PARAMETER des Schichtungszyklus

FUNKTION	BESCHREIBUNG	BEREICH	DEFAULT
t1ds	Dekompensation Luftfühler T1 Winterzyklus (nur für Kassette)	0,5 ÷ 2,0°C	1,5°C
F-t1	Lüfter OFF Zeit	5 ÷ 13 Min.	10 Min.
F-t2	RL2 ON Zeit	30 ÷ 120 Sek.	40 Sek.
F-t3	Nachbelüftungszeit	5 ÷ 240 Sek.	60 Sek.

THERMOSTAT-PARAMETER – nur für T-MB-ECM Version

FUNKTION	BESCHREIBUNG	BEREICH	DEFAULT
Slu1	Geschwindigkeit min. Spannung	1 ÷ 6	1 V
SCu2	Geschwindigkeit Mittelspannung	3 ÷ 8	5 V
SHu3	Geschwindigkeit max. Spannung	6 ÷ 10	10 V
LLSI	Geschwindigkeit min. Spannung für Winter Auto-Lüfter	1 ÷ 6	1 V
HLSI	Geschwindigkeit max. Spannung für Winter Auto-Lüfter	5 ÷ 10	10 V
LLSE	Geschwindigkeit min. Spannung für Sommer Auto-Lüfter	1 ÷ 6	1 V
HLSE	Geschwindigkeit min. Spannung für Sommer Auto-Lüfter	5 ÷ 10	10 V
PFC	Kühl-Proportionalband	2,0 ÷ 6,0	3,5°C
PFH	Heiz-Proportionalband	2,0 ÷ 6,0	3,5°C

PARAMETER des Pumpenzeitwärters

FUNKTION	BESCHREIBUNG	BEREICH	DEFAULT
Pt1	Verzögerungszeit Pumpeneinsatz	0 ÷ 300 Sek.	150 Sek.
Pt2	OFF Zeit im Sommer	30 ÷ 90 Min.	60 Min.
Pt3	ON Zeit im Sommer	0 ÷ 5 Min.	3 Min.

WEITERE FUNKTIONEN

FUNKTION	BESCHREIBUNG	VERFAHREN
rE-t	Allgemeine Rücksetzung und Wiederherstellung von Standardwerten	Bestätigung mit O/I und Lüfter-Tasten

CARACTERÍSTICAS DE FÁBRICA

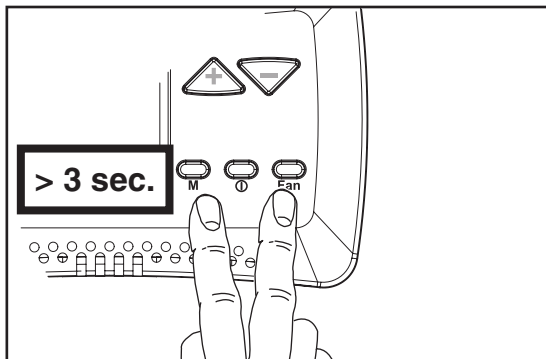

Este menú permite modificar los parámetros de funcionamiento del termostato, electrónico del motor, de +/- 3 versiones y muchos otros parámetros (ciclo de bomba, RESET).

Con el control en la posición "OFF", presione el botón **M** y **Fan** simultáneamente durante 3 segundos.

Seleccionar el parámetro a modificar, presionar el botón "+" o "-" y confirmar con el botón "M".

Una vez que el parámetro está seleccionado, el valor se mostrará en pantalla.

El valor puede ser modificado usando el botón "+" o "-".

Pulse el botón "M" una vez para volver a la selección de parámetros; para salir del menú, pulse el botón "M" durante más de 5 segundos.

PARÁMETROS DEL TERMOSTATO – Sólo para la versión T-MB y T-MB ± 3°C

FUNCION	DESCRIPCIÓN	RANGO	POR DEFECTO
OFS	Termostato sonda NTC para compensar la variación	± 3°C	0°C
dEds	Zona muerta punto central	18 ÷ 30°C	22°C
dEdr	Zona muerta configuración de campo	1 ÷ 6°C	2°C
IrL	Histéresis del relé	0,5 ÷ 2,0°C	0,7°C

PARÁMETROS DEL TERMOSTATO – Sólo para la versión T-MB ± 3°C

FUNCION	DESCRIPCIÓN	RANGO	POR DEFECTO
dS	Establecer rango de variación T-MB	± 9°C	± 3°C

PARÁMETROS de la Sonda T2, CHANGE-OVER

FUNCION	DESCRIPCIÓN	RANGO	POR DEFECTO
T2-1	Cambio de estado de la ventilación de enfriamiento	15 ÷ 25°C	< 22°C
T2-2	Cambio de estado de ventilación de la calefacción	25 ÷ 35°C	> 32°C

PARÁMETROS de la Sonda T3, sonda de mínima TME

FUNCION	DESCRIPCIÓN	RANGO	POR DEFECTO
T3-1	Ventilador en el modo de calefacción	> 30 ÷ 40°C	< 36°C
T3-2	Ventilador en el modo de enfriamiento	< 10 ÷ 25°C	> 22°C
I-T3	Histéresis de la sonda T3	2 ÷ 6°C	4°C

PARÁMETROS del Ciclo de Estratificación

FUNCION	DESCRIPCIÓN	RANGO	POR DEFECTO
t1ds	Descompensación de la sonda de aire T1 ciclo de invierno (sólo para Cajas)	0,5 ÷ 2,0°C	1,5°C
F-t1	Fan OFF tiempo	5 ÷ 13 min.	10 min.
F-t2	RL2 ON tiempo	30 ÷ 120 seg.	40 seg.
F-t3	Tiempo de post-ventilación	5 ÷ 240 seg.	60 seg.

PARÁMETROS DEL TERMOSTATO – Sólo para la versión T-MB-ECM

FUNCION	DESCRIPCIÓN	RANGO	POR DEFECTO
Slu1	Velocidad min. tensión	1 ÷ 6	1 V
SCu2	Velocidad media tensión	3 ÷ 8	5 V
SHu3	Velocidad máx. tensión	6 ÷ 10	10 V
LLSI	Velocidad min. tensión para el ventilador de invierno automático	1 ÷ 6	1 V
HLSI	Velocidad máx. tensión para el ventilador de invierno automático	5 ÷ 10	10 V
LLSE	Velocidad min. tensión para el ventilador de verano automático	1 ÷ 6	1 V
HLSE	Velocidad máx. tensión para el ventilador de verano automático	5 ÷ 10	10 V
PFC	Banda proporcional de enfriamiento	2,0 ÷ 6,0	3,5°C
PFH	Banda proporcional de calefacción	2,0 ÷ 6,0	3,5°C

PARÁMETROS del temporizador de la bomba

FUNCION	DESCRIPCIÓN	RANGO	POR DEFECTO
Pt1	Intervención de la bomba de tiempo de retardo	0 ÷ 300 seg.	150 seg.
Pt2	OFF tiempo durante el Verano	30 ÷ 90 min.	60 min.
Pt3	ON tiempo durante el Verano	0 ÷ 5 min.	3 min.

OTRAS FUNCIONES

FUNCION	DESCRIPCIÓN	OPERACIÓN
rE-t	Reajuste general y restauración de los valores por defecto	Confirmación con 0/1 y los botones del ventilador

FABRIEKSFUNCTIES

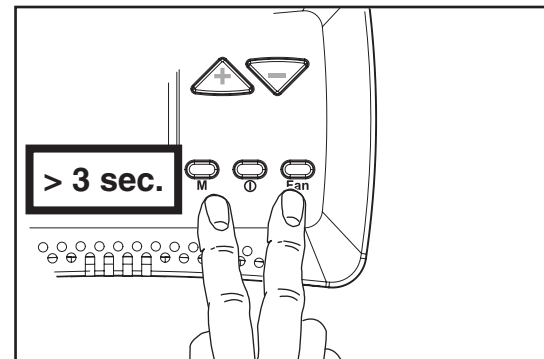

In dit menu kunt u de functioneringsparameters van de thermostaat, de elektromotor, de +/- 3 versie en verschillende andere parameters (pompcyclus, RESET) wijzigen.

Druk met de bediening op "OFF" tegelijkertijd 3 seconden lang op de knoppen **M** de **Ventilator**.

Kies de gewenste parameter, druk op "+" of "-" en bevestig met de knop "M".

De waarde wordt weergegeven zodra u de parameter gekozen heeft. U kunt de waarde wijzigen met de knop "+" of "-".

Druk eenmaal op de knop "M" om naar de keuze van de parameters terug te keren. Sluit het menu af door de knop "M" meer dan 5 seconden lang ingedrukt te houden.

THERMOSTAAT PARAMETERS – Uitsluitend voor versies T-MB en T-MB ± 3°C

FUNCIE	BESCHRIJVING	BEREIK	DEFAULT
OFS	Thermostaat NTC meter offset wijzigen	± 3°C	0°C
dEds	Dode zone centraal punt	18 ÷ 30°C	22°C
dEdr	Dode zone instellingsveld	1 ÷ 6°C	2°C
IrL	Relais hysteresis	0,5 ÷ 2,0°C	0,7°C

THERMOSTAAT PARAMETERS – Uitsluitend voor versie T-MB ± 3°C

FUNCIE	BESCHRIJVING	BEREIK	DEFAULT
dS	Bereik variatie instelling met T-MB	± 9°C	± 3°C

PARAMETERS meter T2 OMSCHAKELING

FUNCIE	BESCHRIJVING	BEREIK	DEFAULT
T2-1	Wijziging staat van ventilatie naar koelen	15 ÷ 25°C	< 22°C
T2-2	Wijziging status van ventilatie naar verwarming	25 ÷ 35°C	> 32°C

PARAMETERS meter T3. Uitschakelthermostaat TME

FUNCIE	BESCHRIJVING	BEREIK	DEFAULT
T3-1	Ventilator ON op verwarming	> 30 ÷ 40°C	< 36°C
T3-2	Ventilator ON op koeling	< 10 ÷ 25°C	> 22°C
I-T3	Hysteresis meter T3	2 ÷ 6°C	4°C

PARAMETERS Stratificatie Cyclus

FUNCIE	BESCHRIJVING	BEREIK	DEFAULT
t1ds	Decompensatie luchtmeter T1 wintercyclus (uitsluitend voor Cassette)	0,5 ÷ 2,0°C	1,5°C
F-t1	Ventilator OFF tijd	5 ÷ 13 min.	10 min.
F-t2	RL2 ON tijd	30 ÷ 120 sec.	40 sec.
F-t3	Tijd post-ventilatie	5 ÷ 240 sec.	60 sec.

THERMOSTAAT PARAMETERS – Uitsluitend voor versie T-MB-ECM

FUNCIE	BESCHRIJVING	BEREIK	DEFAULT
Slu1	Snelheid min spanning	1 ÷ 6	1 V
SCu2	Snelheid medium spanning	3 ÷ 8	5 V
SHu3	Snelheid max spanning	6 ÷ 10	10 V
LLSI	Snelheid min spanning voor winter auto ventilator	1 ÷ 6	1 V
HLSI	Snelheid max spanning voor winter auto ventilator	5 ÷ 10	10 V
LLSE	Snelheid min spanning voor zomer auto ventilator	1 ÷ 6	1 V
HLSE	Snelheid max spanning voor zomer auto ventilator	5 ÷ 10	10 V
PFC	Proportioneel koelen band	2,0 ÷ 6,0	3,5°C
PFH	Proportioneel verwarmen band	2,0 ÷ 6,0	3,5°C

PARAMETERS Pump Timer

FUNCIE	BESCHRIJVING	BEREIK	DEFAULT
Pt1	Vertraging ingreep pomp	0 ÷ 300 sec.	150 sec.
Pt2	Tijd OFF in Zomer	30 ÷ 90 min.	60 min.
Pt3	Tijd ON in Zomer	0 ÷ 5 min.	3 min.

OVERIGE FUNCTIES

FUNCIE	BESCHRIJVING	FUNCTIONERING
rE-t	Algemene reset en herstel van de default waarden	Bevestiging met de knoppen 0/1 en Ventilator

