

MODE D'EMPLOI
FREE SABIANA
SYSTEME DE CLIMATISATION SANS FIL



SABIANA

LE CONFORT DE L'AMBIANCE

Sablana s.p.a. • Via Plave, 53 • 20011 Corbetta • Milano • Italia
tel. +39.02.97203.1 r.a. / +39.02.97270429 / +39.02.97270576
fax +39.02.9777282 / +39.02.9772820 • www.sablana.it • info@sablana.it



E 10/09
A 10/09
Cod. 4050154

Mise en marche / Arrêt

- "ON" / "OFF"

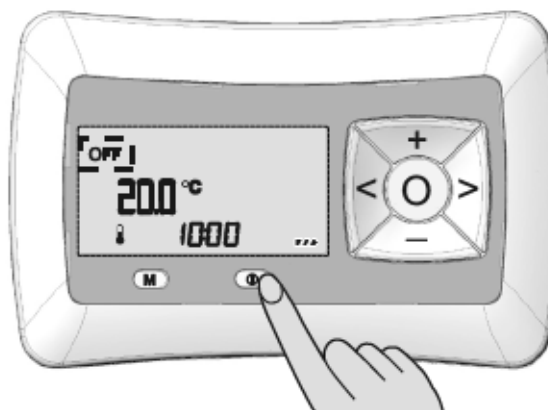

Programmation de la température voulue

- "+" pour augmenter la température
- "-" pour diminuer la température

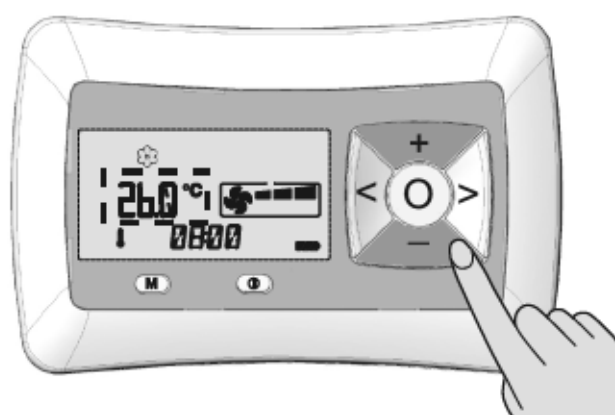

Programmation de la vitesse de ventilation

- ">" pour augmenter la vitesse
- "<" pour diminuer la vitesse

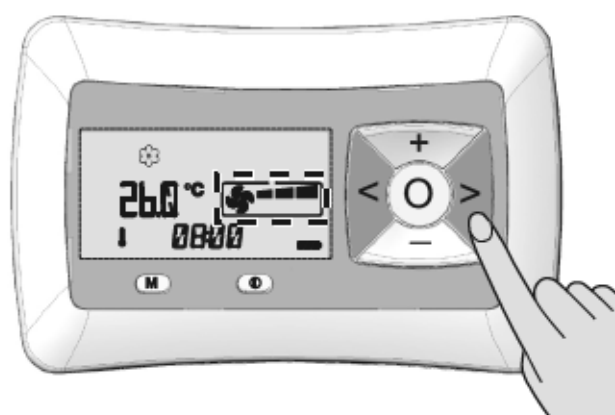

Programmation du mode de fonctionnement

- Appuyer une fois sur la touche centrale "MODE".
- Utiliser les touches "+" / "-" pour sélectionner le mode de fonctionnement voulu.
- Valider en appuyant deux fois sur la touche centrale "MODE".

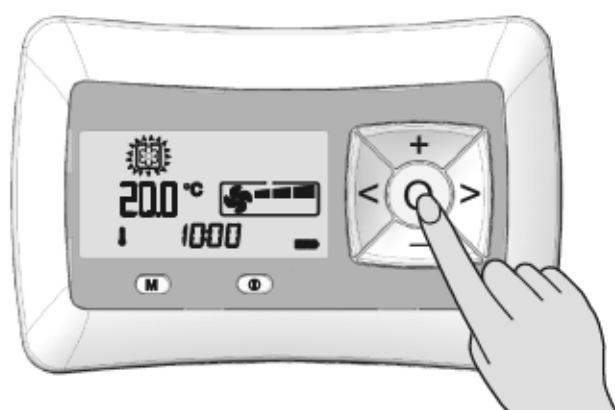









TABLE DES MATIERES

AVERTISSEMENTS GENERAUX.....	page 5
CONDITION DE FOURNITURE	6
INSTRUCTIONS POUR L'INSTALLATION	
Montage de carte de puissance application VENTILOCONVECTEUR.....	7
Montage de carte de puissance application VENTILOCONVECTEUR CASSETTE.....	9
Utilisation de la commande par câble	10
Programmation des fonctions (Unité de Puissance) - Commutateurs DIP	11
Enclenchement / remplacement des piles du commande à distance.....	12
Enclenchement / remplacement des piles de la sonde	13
Montage des supports pour l'installation murale.....	14
Montage sur le support mural.....	15
Support de table	16
INSTRUCTIONS POUR L'EMPLOI	
Introduction.....	17
Description des commandes et signalisations	18
Fonctionnement de la communication radio	20
Mise en service du système	22
Affiliation d'un ventiloconvecteur.....	23
Retrait du réseau d'un ventiloconvecteur - Désaffiliation	25
Retrait total du réseau	27
Hériter réseau.....	28
Affiliation de la sonde de température.....	29
MENU PROGRAMMATIONS PRIMAIRES	
Programmation du temporisateur	31
Programmation de l'horloge	32
Programmation de fonctionnement par zones	34
Fonctionnement	
Mise en marche et arrêt	35
Choix du mode de fonctionnement	35
Mode Rafraîchissement / Mode Chauffage.....	36
Mode de Fonctionnement Automatique	37
Fonctions additionnelles pour la commande des résistances électriques ou filtre électrostatique	37
Programmation de la température voulue	39
Sélection de la vitesse de ventilation	40
Fonctionnement avec des zones actives	40
Affichage des unités du réseau.....	42
Affichage avec ECONOMY activé.....	43
SIGNALISATIONS D'ERREURS - RESOLUTION DES PROBLEMES	44
SCHEMAS ELECTRIQUES	
Légende.....	46
Liste descriptive de schémas électriques.....	47
Application de la sonde à air	82
Application de la sonde de minima TME.....	84

AVERTISSEMENTS GENERAUX

Avant d'installer le système sans fil, lire attentivement ce mode d'installation et d'emploi.



-  Le système sans fil est étudié pour être associé à des ventiloconvecteurs et doit être installé sur l'appareil conformément aux instructions de ce mode d'emploi et du mode d'emploi de l'appareil auquel on veut associer la commande.
-  La capacité de réception du signal, en tant que distance maximale utile entre chaque élément du réseau, est :
 - 12 mètres en cas d'installations normales au sol
 - 8 mètres en cas d'installations normales au sol avec des cloisons en briques ou Placoplâtre
 - 6 mètres en cas d'installation normale à encastrement (faux-plafonds, etc.)
-  Les cloisons métalliques ou en béton armé réduisent encore le champ de réception du système.
-  Le système de transmission radio utilisé par la commande sans fil est conforme aux normes en vigueur et transmet sur bande harmonisée. Le système n'est pas source de perturbation pour d'autres appareils.
-  Le nombre maximum de ventiloconvecteurs affiliables pour chaque réseau est de **25 unités**; le nombre maximum de sondes affiliables pour chaque réseau est de **4 unités**; chaque réseau aura un seul **commande à distance**.
-  L'appareil n'est pas prévu pour être utilisé par des personnes (y compris les enfants) dont les capacités physiques, sensorielles ou mentales sont réduites, ou dénuées d'expérience ou de connaissance, sauf si elles ont pu bénéficier, par l'intermédiaire d'une personne responsable de leur sécurité, d'une surveillance ou d'instructions préalables concernant l'utilisation de l'appareil.
-  Il convient de surveiller les enfants pour s'assurer qu'ils ne jouent pas avec l'appareil.

CONDITION DE FOURNITURE

Commande à distance

- 1 = Commande à distance
- 2 = Support mural
- 3 = Support de table
- 4 = Câble pour affiliation
- 5 = Mode d'emploi
- 6 = Piles AA
- 7 = Vis pour fixation murale
- 8 = Chevilles pour fixation murale

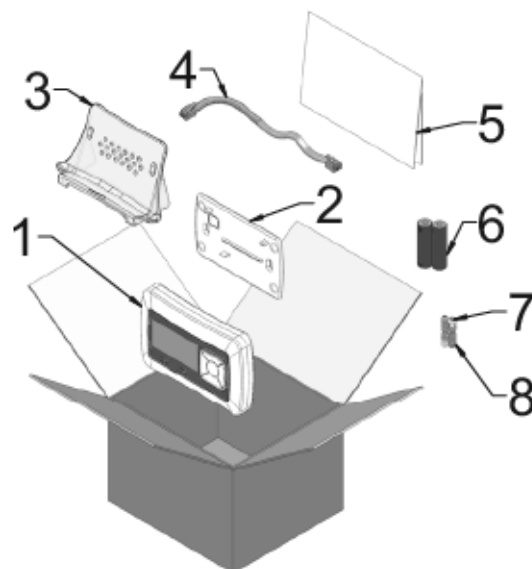

Sonde

- 1 = Sonde
- 2 = Support mural
- 3 = Support de table
- 4 = Carte d'affiliation
- 5 = Pile AAA
- 6 = Vis pour fixation murale
- 7 = Chevilles pour fixation murale

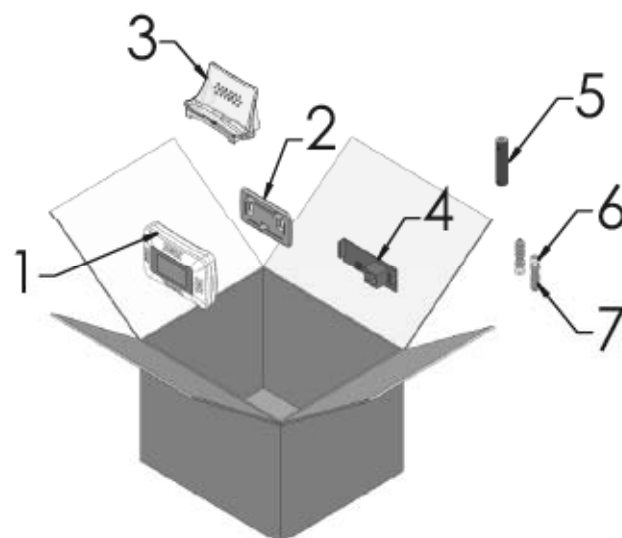

Unité de Puissance

- 1 = Carte électronique à support plastique et couvercle
- 2 = Sonde à air
- 3 = Borne unipolaire à fil de terre
- 4 = Support adhésif
- 5 = Vis pour fixer la carte au ventilateur
- 6 = Languettes pour fixer les câbles

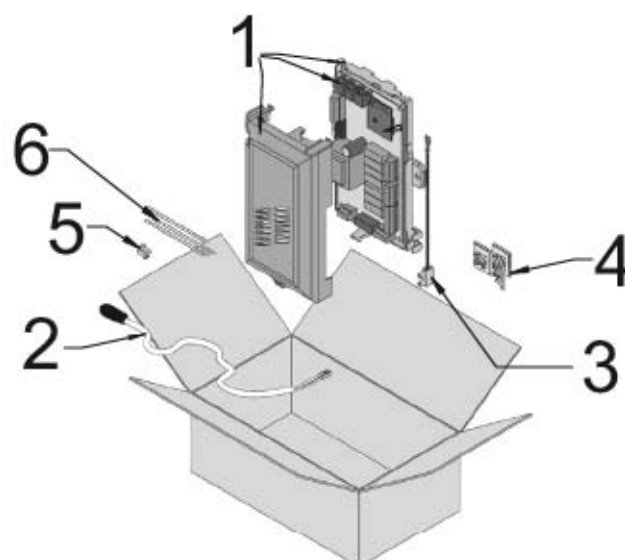

INSTRUCTIONS POUR L'INSTALLATION

Montage de carte de puissance application VENTILOCONVECTEUR

- Retrait du meuble de couverture fixé à la structure du produit par 2 vis autofileteuses:

1. retrait des vis
2. retrait du meuble

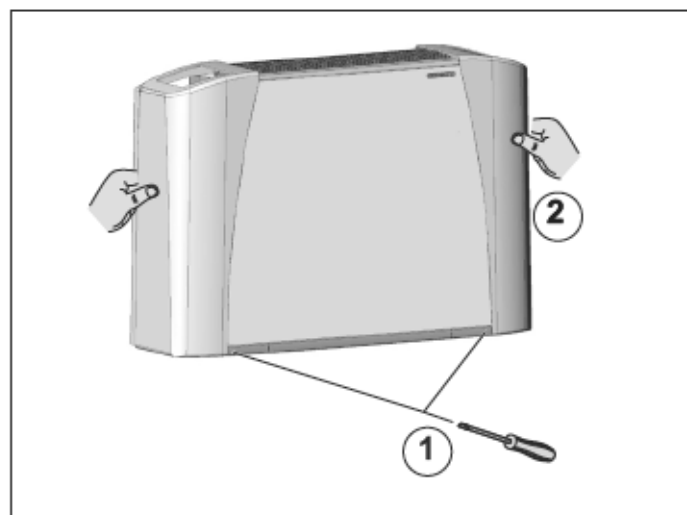

- Du côté du ventilateur, il faut débrancher les conducteurs qui constituent le câble moteur à partir de la boîte à bornes.

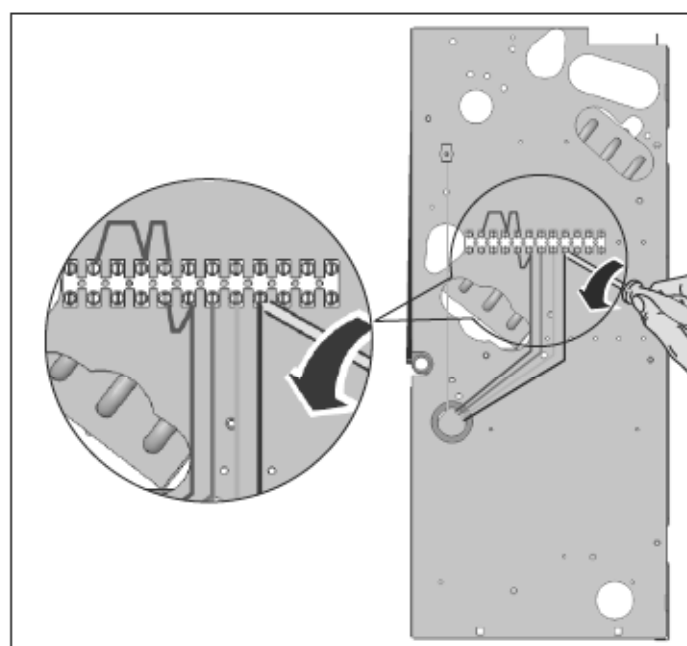

- Retirer la boîte à bornes appliquée sur le côté en dévissant les deux vis autofileteuses. Les deux trous signalés sur la figure sont ceux qui seront utilisés pour la fixation de la carte de puissance.

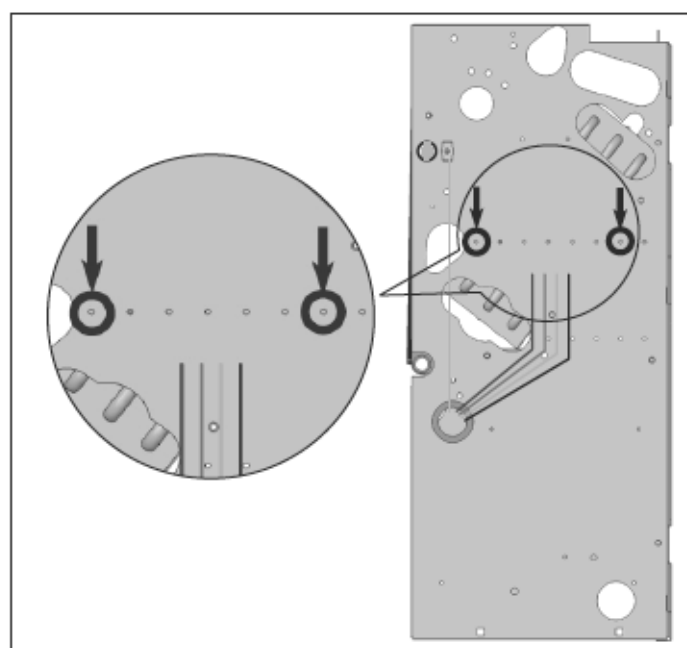

- Sur la figure, on montre la carte de puissance à fixer avec 2 vis autofileteuses comprises dans le kit. On montre également le raccordement 'mécanique' à la terre.

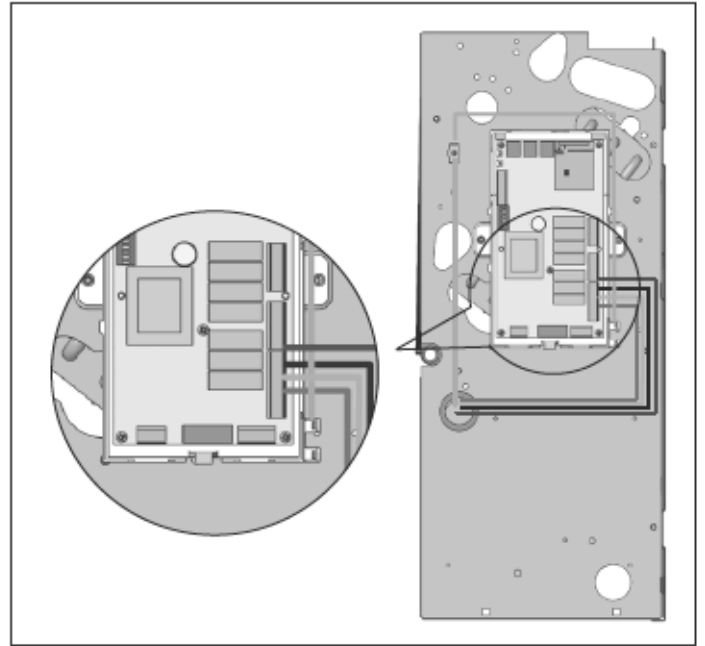

Montage de carte de puissance application VENTILOCONVECTEUR CASSETTE

- Retirer le couvercle de la boîte de dérivation en dévissant les quatre vis, comme on le montre sur la figure.

1. retrait des vis
2. retrait du couvercle

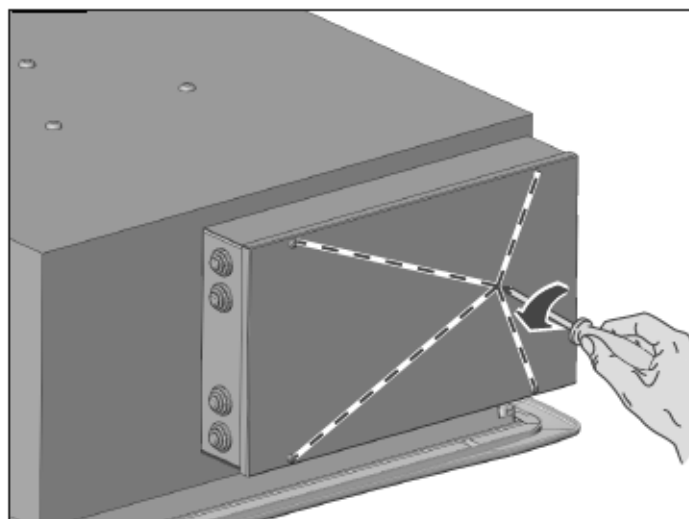

- Placer et fixer la carte de puissance avec 2 vis autofileteuses comprises dans le kit, comme on le montre sur la figure (orientation verticale).

⚠ IMPORTANT!: pour vérifier la bonne orientation de la carte, vérifier que les 3 connecteurs soient tournés vers le haut.

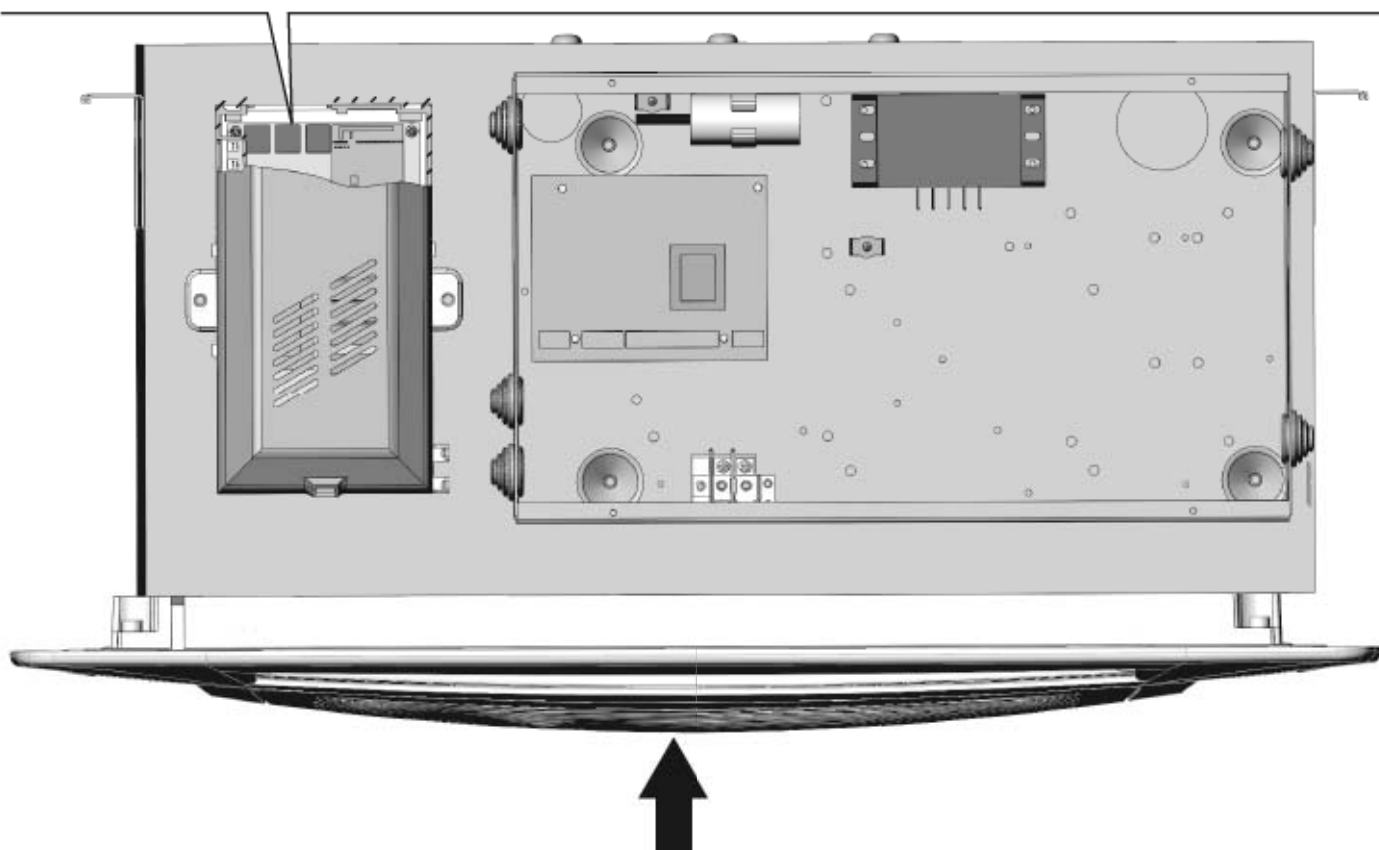

cote aspiration refoulement

REMARQUE: les cotes doivent être considérées comme des conseils mais ne sont pas obligatoires.

- Effectuer les branchements électriques en fonction de la configuration choisie (voir manuel de schémas électriques).

Utilisation de la commande par câble

Pendant l'installation du système sans fil, il est possible que deux appareils ou plus ne communiquent pas par la procédure sans fil, en raison, par exemple de la trop grande distance qui sépare les appareils ou suite à la présence d'obstacles (murs en béton armé, etc.).

Dans ces conditions, on peut avoir recours à l'utilisation d'un câblage électrique pour garantir la transmission.

Brancher la borne "OUT" de l'unité de puissance la plus proche à la borne "IN" de l'unité de puissance qui n'est pas en mesure de communiquer par radio et qui s'avère isolée. S'il y a plus de deux appareils, on peut les connecter en respectant le branchement sériel dans la séquence "OUT" vers "IN".

! **IMPORTANT!** le commande à distance ne doit pas nécessairement être branché par câble au premier appareil. Il faut que les machines soient branchées entre elles.

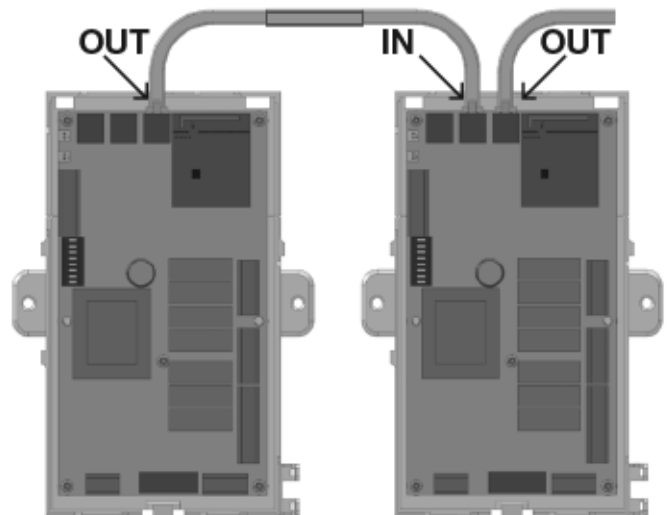

Légende

OUT = sortie du signal de l'unité de puissance

IN = entrée du signal vers l'unité de puissance

! **IMPORTANT!** utiliser un câble de type Belden1592 4cp cat5 UTP avec un connecteur mâle modulaire T6 6/6 pôles RJ11.

Le câble doit être assemblé 1 à 1. On décrit ci-dessous le schéma d'assemblage:

Contact	Couleur de câble
1	Orange
2	Blanc/Orange
3	Vert
4	Brun
5	Bleu
6	Blanc/bleu

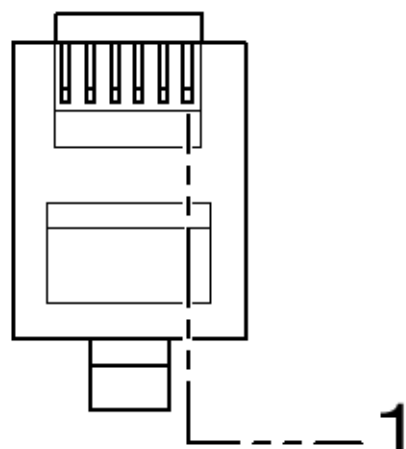

Programmation des fonctions (Unité de puissance)

Une fois branchés, il est fondamental de configurer les fonctions par les Dip sur la carte de puissance du ventiloconvecteur.

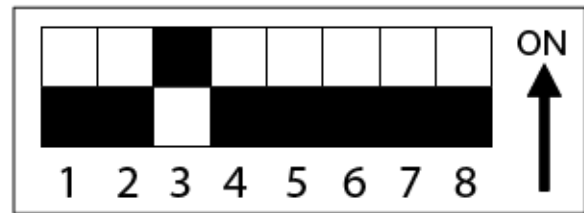

PROGRAMMATION PAR DEFAUT DES COMMUTATEURS DIP:

CONFIGURATION	POSITION DES COMMUTATEURS							
	1	2	3	4	5	6	7	8
Installation à 4 tubes	ON	x	x	x	x	x	x	x
Installation à 2 tubes	OFF	x	x	x	x	x	x	x
Thermostat Simultané Vannes et Ventilateur (on/off ventilateur s'il n'y a pas de vannes)	x	x	ON	x	x	x	x	x
Thermostat sur les Vannes et fonctionnement Ventilateur continu	x	x	OFF	x	x	x	x	x
Filtre électrostatique installé	x	x	x	ON	ON	x	x	x
Présence de résistance électrique complémentaire	x	x	x	ON	OFF	x	x	x
Présence de résistance électrique à employer comme source de chaleur principale	x	x	x	OFF	ON	x	x	x
Filtre électrostatique et Résistance électrique absents	x	x	x	OFF	OFF	x	x	x
Changement de saison décidé par l'utilisateur	x	x	x	x	x	OFF	x	x
Changement de saison décidé par l'installation	x	x	x	x	x	ON	x	x
Sonde à air locale comme primaire - Enclenchée	x	x	x	x	x	x	ON	x
Sonde à air locale comme primaire - Débranchée	x	x	x	x	x	x	OFF	x
Economique (-3°C hiver, +3°C été)	x	x	x	x	x	x	x	OFF
Coupage du fonctionn. du ventiloconvecteur (On-Off à distance)	x	x	x	x	x	x	x	ON

PROGRAMMATION DIP 6 / DIP 8:

DIP 6 = ON	DIP 6 = OFF
<p>Installation à 2 tubes</p> <p>Le fonctionnement chauffage/refroidissement est décidé par l'installation selon les possibilités suivantes:</p> <ul style="list-style-type: none"> a) la sonde T2 (mode prioritaire) est installée pour relever la température de l'eau de l'installation (uniquement pour les ventiloconvecteurs sans résistance installée). Le système fonctionne en mode chauffage si la température de l'eau est supérieure à 30°C et en mode refroidissement si elle est inférieure à 20°C. b) le mode de fonctionnement est défini par un contact auxiliaire AUX 1: <ul style="list-style-type: none"> - CONTACT OUVERT = chauffage - CONTACT FERME = refroidissement. 	<p>Installation à 2 tubes</p> <p>Le fonctionnement chauffage /refroidissement est décidé par le commande à distance.</p> <p>Installation à 4 tubes</p> <p>Le fonctionnement chauffage /refroidissement est décidé par le commande à distance qui permet également de configurer le mode de fonctionnement "AUTO", si le système choisit automatiquement de chauffer ou refroidir en fonction du set configuré et de la température ambiante mesurée.</p>
DIP 8 = ON	DIP 8 = OFF
<p>L'exclusion du fonctionnement du ventiloconvecteur (On-Off à distance) est provoquée par le contact auxiliaire AUX 2:</p> <ul style="list-style-type: none"> - CONTACT OUVERT = fonctionnement normal - CONTACT FERME = OFF à distance. 	<p>L'enclenchement du fonctionnement Economy (+/- 3°C sur le set programmé) est provoqué par le contact auxiliaire AUX 2:</p> <ul style="list-style-type: none"> - CONTACT OUVERT = fonctionnement normal - CONTACT FERME = variation du set programmé (-3°C hiver, +3°C été).

Enclenchement / remplacement des piles du commande à distance

- Ouvrir le couvercle du compartiment des piles.

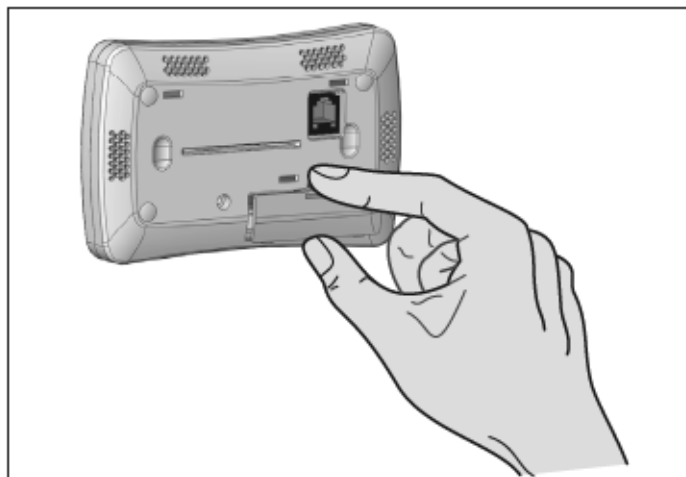

- Introduire les piles correctement, en respectant le sens indiqué sur le fond du compartiment à piles.

⚠ IMPORTANT!: utiliser des piles alcalines de 1,5 V, de type AA.

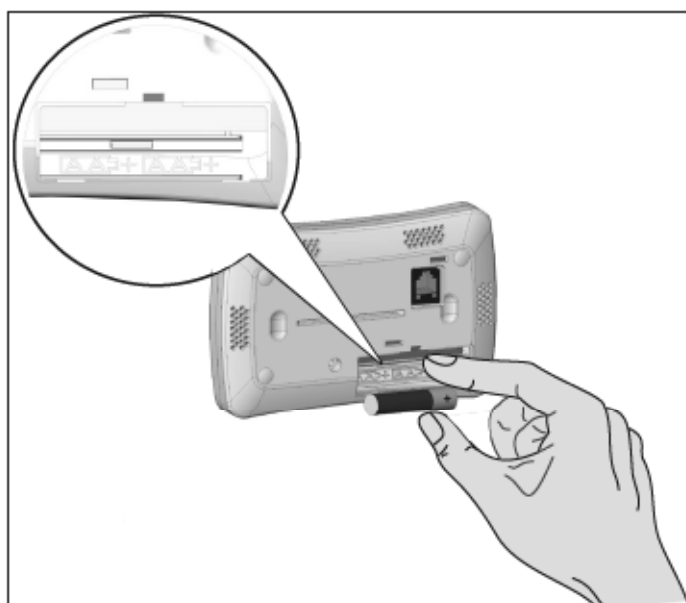

⚠ ATTENTION!: ne pas abandonner les piles sur la voie publique. Les jeter dans les conteneurs prévus à cet effet.



Enclenchement / remplacement des piles de la sonde

Ce dispositif est à même de relever la température de l'air à l'endroit où il est placé et de la transmettre par communication radio aux autres dispositifs du système.

Il est alimenté par une pile AAA et peut être librement placé dans la région à climatiser.

- Ouvrir la sonde à l'aide d'un tournevis plat en l'introduisant dans la fente.
- Introduire la pile correctement, en respectant la sérigraphie sur la carte électronique.

 **IMPORTANT!:** utiliser des piles alcalines de 1,5 V, de type AAA.

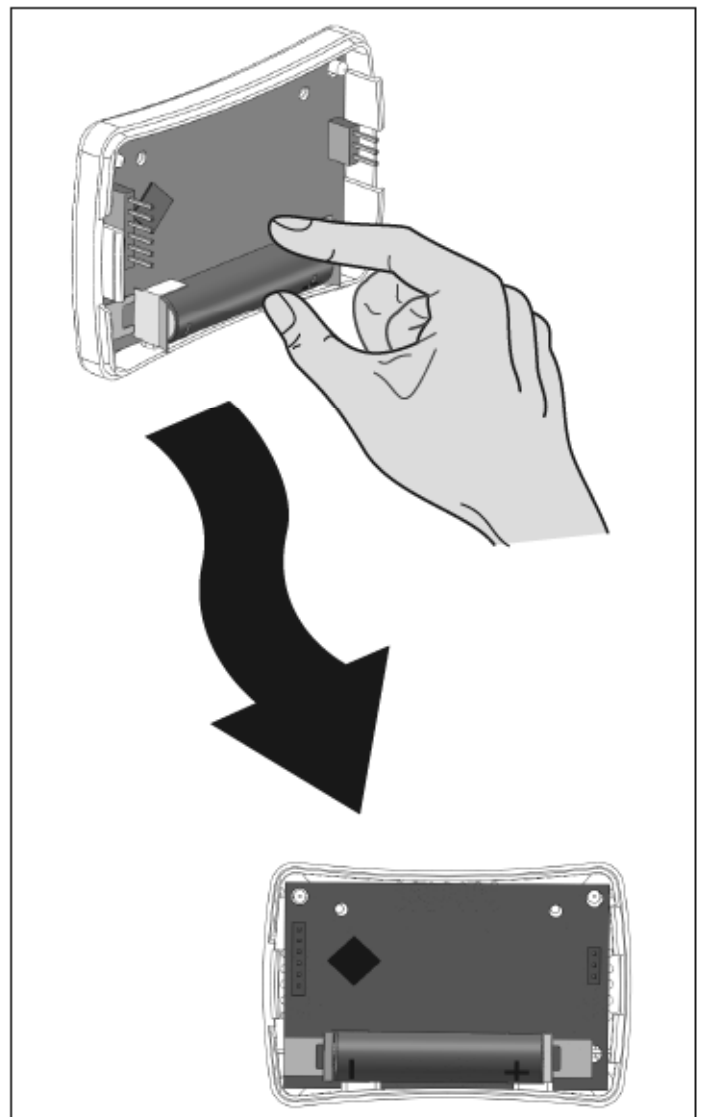
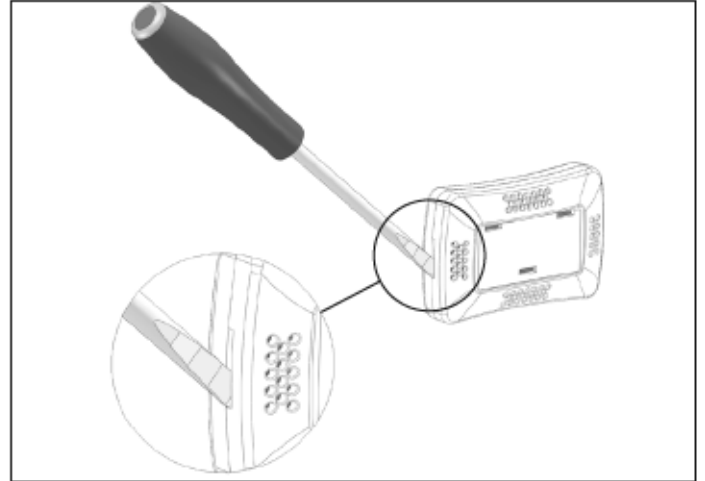

 **ATTENTION!:** ne pas abandonner les piles sur la voie publique. Les jeter dans les conteneurs prévus à cet effet.



Montage des supports pour l'installation murale

⚠ ATTENTION! pour un juste relevé de la température du milieu ambiant à contrôler, il est important de ne pas installer le commande à distance et les sondes dans des niches, derrière des portes, près des fenêtres ou de sources de chaleur. Ne pas exposer directement le commande à distance et les sondes aux rayons du soleil.

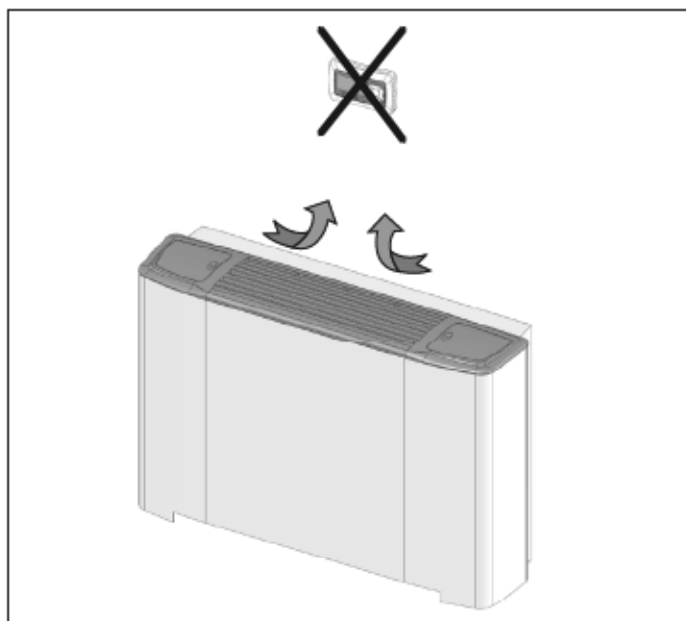
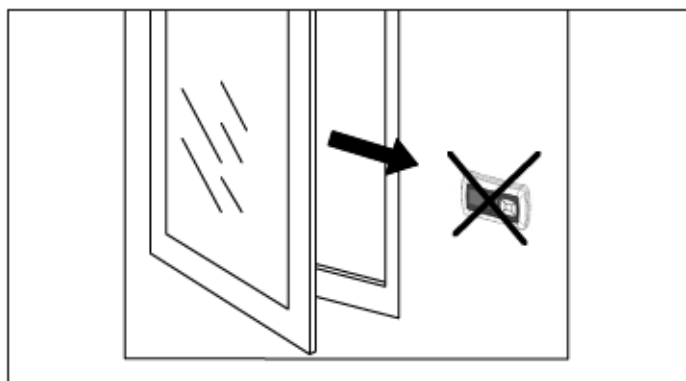

Commande à distance

Il est conseillé d'installer le commande à 1,5 mètres du support fourni de série. Le support est prévu pour la fixation murale:

- par chevilles avec les vis fournies de série,

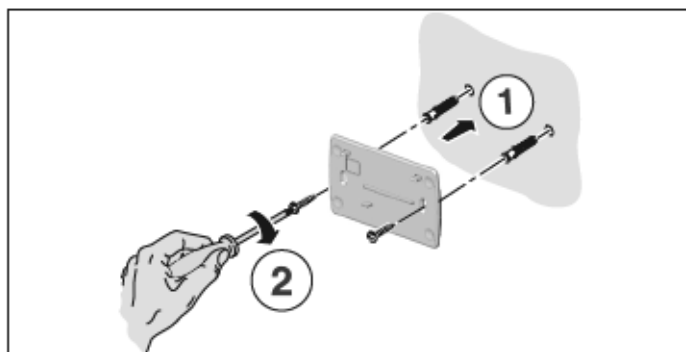

- ou, si elle est disponible, sur une boîte de dérivation 3 modules DIN503.

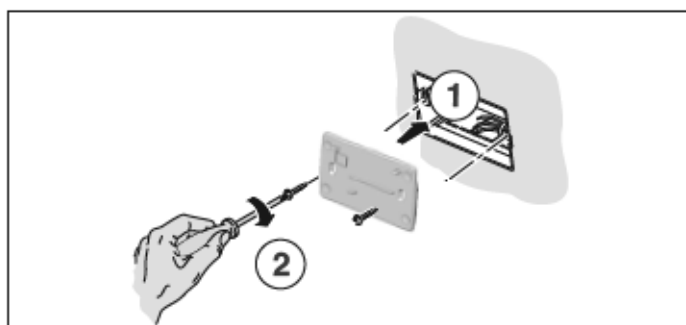

Sonde

Il est recommandé d'installer la sonde à 1,5 mètres de haut du sol, en utilisant le support prévu à cet effet.

Le support peut être appliqué sur n'importe quelle surface en bois, sur un mur et fixé par des vis à cheville.

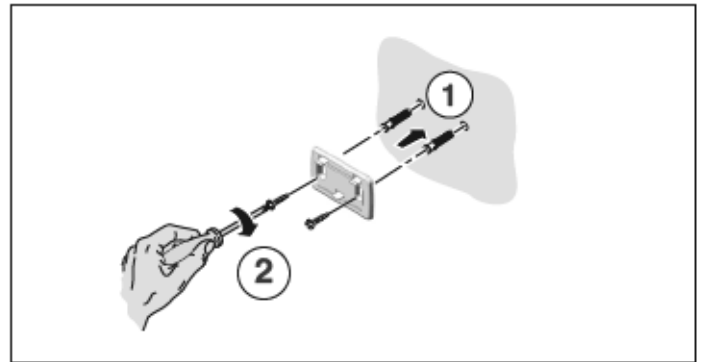

Montage sur le support mural

Commande à distance

Fixer le commande à distance au support mural par encliquetage rapide en suivant les indications sur la figure.

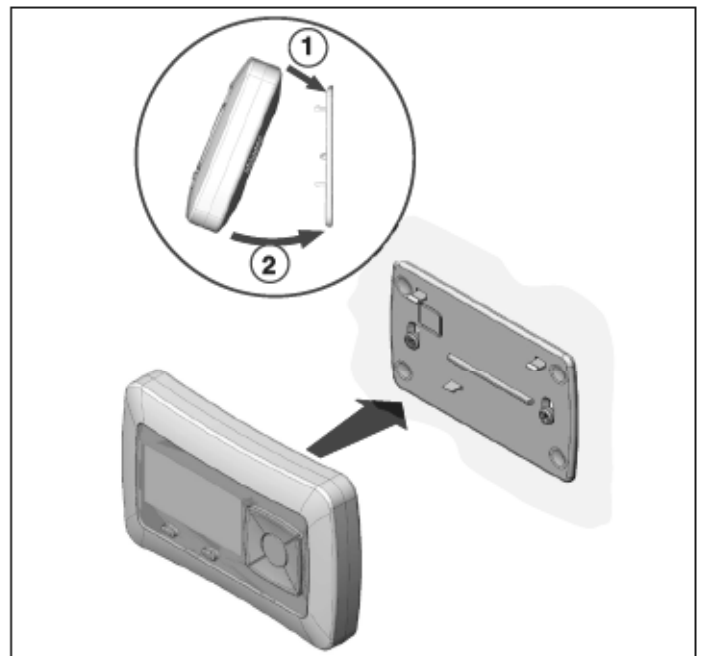

Sonde

Fixer la sonde au support mural par encliquetage rapide en suivant les indications sur la figure.

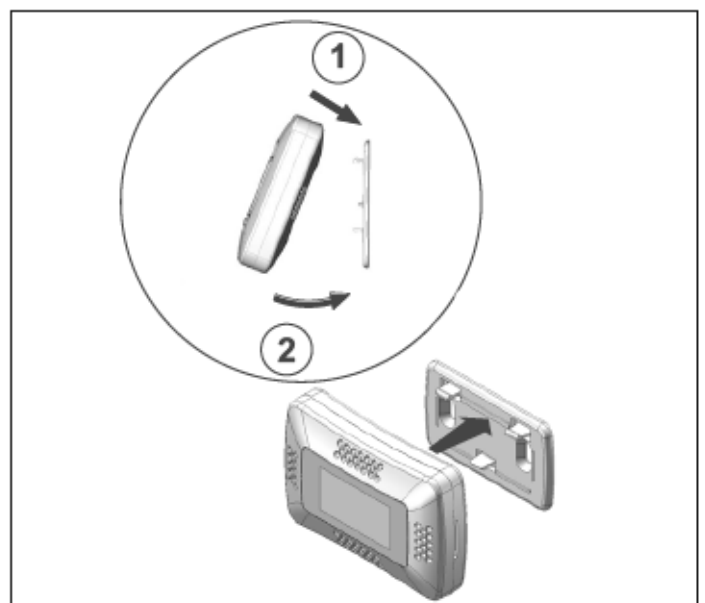

Support de table

Au lieu du support mural, on peut placer la commande et la sonde sur des supports de table fournis de série avec les unités respectives.



ATTENTION! pour un juste relevé de la température du milieu ambiant à contrôler, il est important de ne pas installer les supports avec les appareils correspondants dans des niches, derrière des portes, près des fenêtres ou de sources de chaleur.

Commande à distance

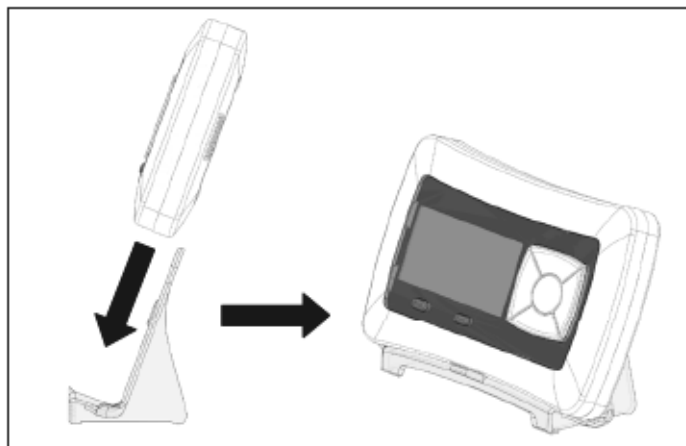

Sonde

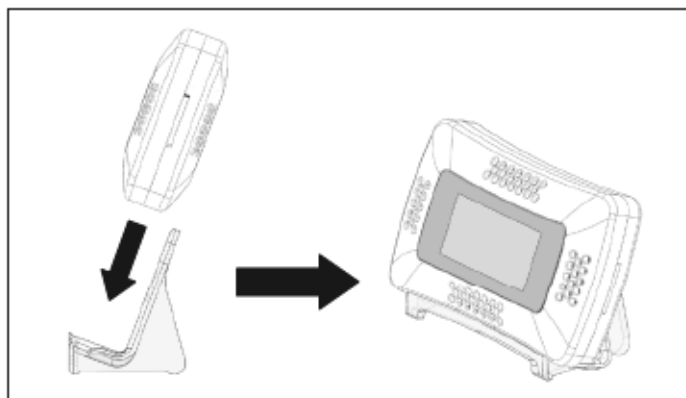

Introduction

Aujourd'hui, grâce à une conception d'avant-garde, la vaste gamme de solution dans le cadre du contrôle des unités et des installations de conditionnement d'air s'enrichit d'une création innovante: une radiocommande électronique automatique programmable, avec un degré de flexibilité élevé, entièrement sans fil pour la gestion de la température dans les bâtiments, qui garantit une économie d'énergie et une optimisation de l'ensemble du système.

Avec cette commande gérée par microprocesseurs, on peut contrôler le ventiloconvecteur grâce aux nombreuses fonctions et options introduites dans le système.

Fonctions de la commande

- Mise en marche et arrêt du ventiloconvecteur.
- Lecture de la température ambiante.
- Programmation et lecture de la température ambiante voulue (SET).
- Possibilité de commander en mode ON/OFF une éventuelle résistance électrique (accessoire) de chauffage.
- Possibilité de commande en mode ON/OFF le Filtre électrostatique spécial (accessoire uniquement pour FAN COIL - INDOOR AIR QUALITY).
- Possibilité de sélectionner le cycle de fonctionnement d'été ou d'hiver directement de la commande en mode manuel ou automatique.
- Le changement de saison automatique s'opère à l'aide d'une sonde CHANGE-OVER (installation à 2 tubes).
- Sélection manuelle des trois vitesses du ventilateur.
- Sélection automatique des trois vitesses du ventilateur en fonction de l'écart existant entre la température configurée comme set et la température ambiante.
- Commande thermostatique d'ouverture ou fermeture (ON-OFF), tant dans le cycle d'été que d'hiver, de la vanne à eau (installation à deux tubes) ou des deux vannes (installation à quatre tubes).
- Dans les installations à quatre tubes avec ventiloconvecteurs munis de vannes d'eau ON-OFF et avec la présence constante de deux fluides (eau chaude et eau froide) dans les circuits, on peut obtenir la commutation automatique de la phase de chauffage à celle de refroidissement, en fonction de l'écart existant entre la température ambiante et la température réglée, avec une zone morte de 2°C.
- En branchant la sonde de minima (accessoire TME placé entre les ailettes de la pile d'échange thermique), durant le cycle hivernal uniquement, le ventilateur entrera en fonction uniquement si la température de l'eau dépasse les 33°C et s'arrêtera quand elle descend sous 28°C.

Le système radiocommandé sans fil se compose de trois unités:

- un commande à distance à clavier et affichage;
- une unité de puissance à placer à bord du ventiloconvecteur;
- une sonde en supplément (accessoire).

L'unité de puissance, alimentée à 230Vac et câblée aux divers éléments du ventiloconvecteur peut être connectée au terminal de contrôle par des canaux radio de communication ou, si l'installation coupe le fonctionnement de la communication radio, par câble.



ATTENTION!: avec une commande sans fil en OFF, le ventiloconvecteur est quand même alimenté (230Vac). Pour tout entretien, s'assurer d'avoir coupé la tension.

Description des commandes et signalisations

COMMANDE A DISTANCE

- 1 = "ON"/ "OFF": mise en marche / arrêt
- 2 = "M": menu / programmation / consultation des zones
- 3 = "+": augmentation de la température / sélection des paramètres
- 4 = "-": diminution de la température / sélection des paramètres
- 5 = ">": augmentation de la ventilation
- 6 = "<": diminution de la ventilation
- 7 = "MODE": mode de fonctionnement / validation des sélections
- 8 = Signalisations du Commande à distance (display)

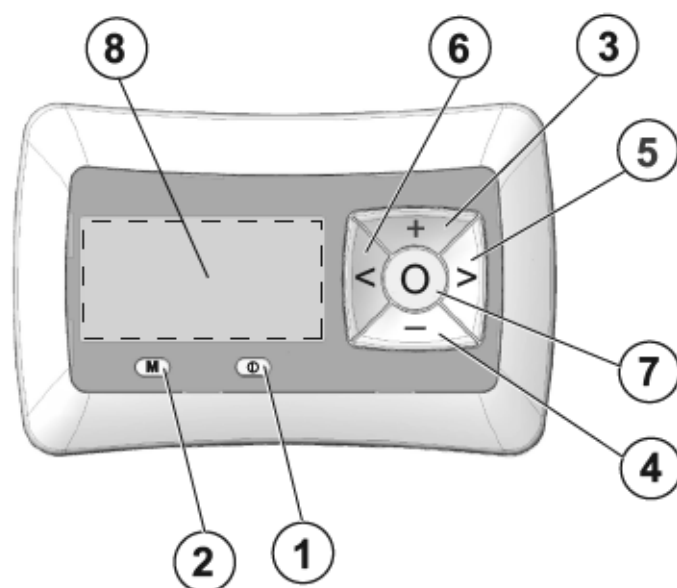

SIGNALISATIONS DU COMMANDE A DISTANCE

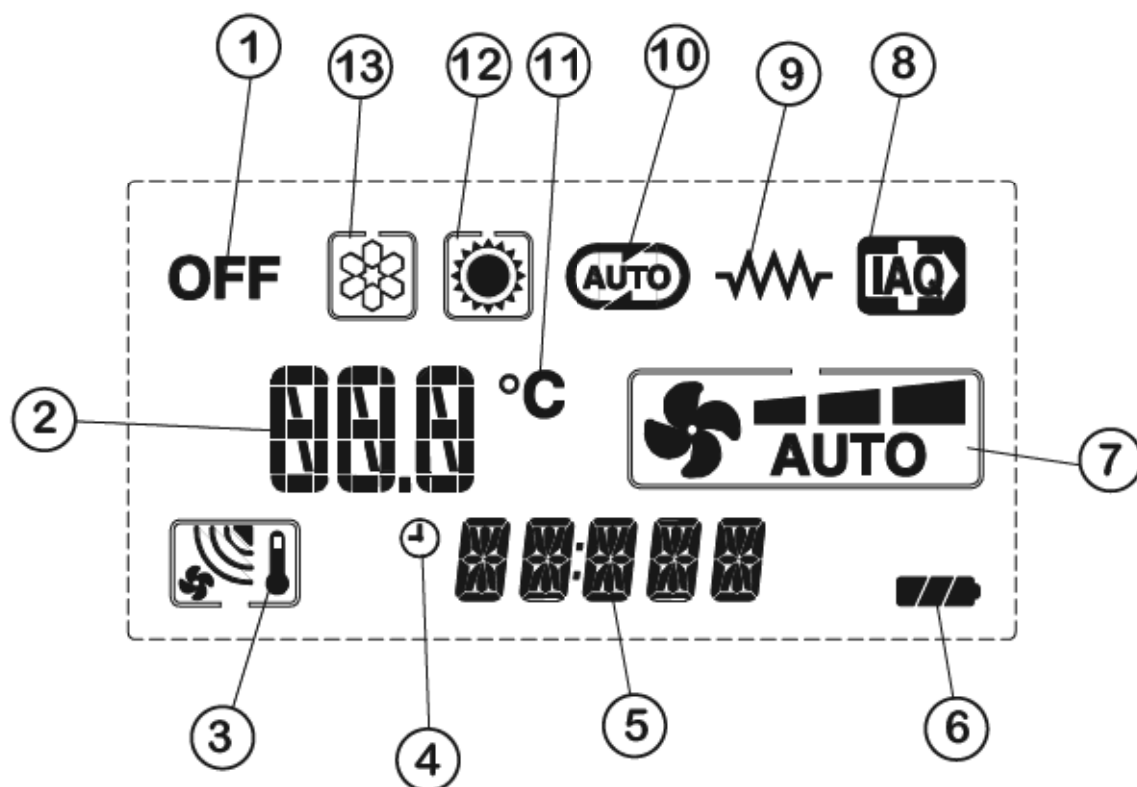

- | | |
|------------------------------------------------------------------------|---------------------------------------|
| 1 = Etat OFF | 6 = Etat des piles |
| 2 = Température ambiante mesurée / programmation de la température SET | 7 = Ventilation programmée |
| 3 = Etat de la communication / type d'appareil affiché | 8 = Filtre électrostatique actif |
| 4 = Temporisateur actif | 9 = Résistance électrique enclenchée |
| 5 = Horloge / affichage des signaux d'erreur | 10 = Fonctionnement automatique |
| | 11 = Unité de mesure de température |
| | 12 = Enclenchement du chauffage |
| | 13 = Enclenchement du conditionnement |

SONDE

Ce dispositif est à même de relever la température de l'air à l'endroit où il est placé et de la transmettre par communication système.

SIGNALISATIONS DE SONDE

- 1 = Température ambiante mesurée
- 2 = Signal de transmission
- 3 = Horloge
- 4 = Etat de la pile



Le symbole "2" identifie le signal de transmission: si le symbole clignote, la transmission est absente ou le sonde n'est pas en réseau en ce moment. Si le symbole est fixe, la sonde fonctionne correctement.

Fonctionnement de la communication radio

INTRODUCTION

Le protocole de communication a été mis au point afin de pouvoir instaurer des réseaux 'mesh', où chaque unité peut échanger des informations avec ses voisines. Si un nœud du réseau tombe en panne, les autres peuvent lui succéder pour dévier automatiquement l'information. De cette manière, il est possible de réaliser des parcours redondants, qui augmentent la fiabilité globale au bénéfice total d'une plus grande flexibilité d'installation.

C'est très utile par exemple dans un système de climatisation d'un immeuble complet, où il ne serait pas acceptable qu'un seul appareil en panne bloque l'ensemble du système.

Les dispositifs qui entrent en jeu dans le système de thermorégulation sont:

- le commande à distance (dispositif de type A)
- un ventiloconvecteur (dispositif de type B)
- une sonde de température (dispositif de type C).

STRUCTURE DE BASE D'UN RESEAU MESH

L'ensemble d'informations recueillies par les divers nœuds est mise entièrement à disposition de tous les dispositifs de type A et B, alors que les dispositifs de type C ne sont que 'sources' d'informations.

Les dispositifs de type A transmettent les informations périodiquement ou à la suite de l'interaction de l'utilisateur. Les informations générées par les autres dispositifs parviennent régulièrement au dispositif A. Puisque les activités de transmission et réception consomment de l'énergie, la cadence des communications périodiques du dispositif A est étudiée pour optimiser la durée des piles sans nuire à la vitesse de réaction du système.

Les dispositifs de type c, de même que ceux de type A, transmettent l'information générée (essentiellement la température relevée) périodiquement ou en cas d'événement (variation de la température au-delà d'un seuil précis).

Les dispositifs de type B, qui disposent d'une source d'alimentation illimitée (alimentation de réseau) ont la charge de maintenir active la communication dans le réseau et de diffuser les informations à tous les nœuds. L'information transmise par le dispositif A ou les dispositifs C peut être reçu directement par un seul dispositif de type B. L'acheminement des informations est de type adaptatif et permet de replacer tout nœud dans l'environnement sans devoir reconfigurer manuellement le réseau. Cette architecture de réseau garantit la communication et donc le fonctionnement du système de climatisation, même en cas d'obstacles ou de perturbations qui empêchent la communication entre deux ou plusieurs nœuds. C'est possible grâce à la capacité du protocole mise en œuvre dans les nœuds de type B qui retransmettent les informations reçues vers les nœuds qui ne peuvent les recevoir directement. Si un ou plusieurs nœuds se trouvent isolés du reste du réseau, ils continuent à fonctionner en fonction des informations actualisées qu'ils parviennent quand même à s'échanger et des dernières programmations reçues.

On indique ci-dessous un exemple de diagramme fonctionnel du réseau:

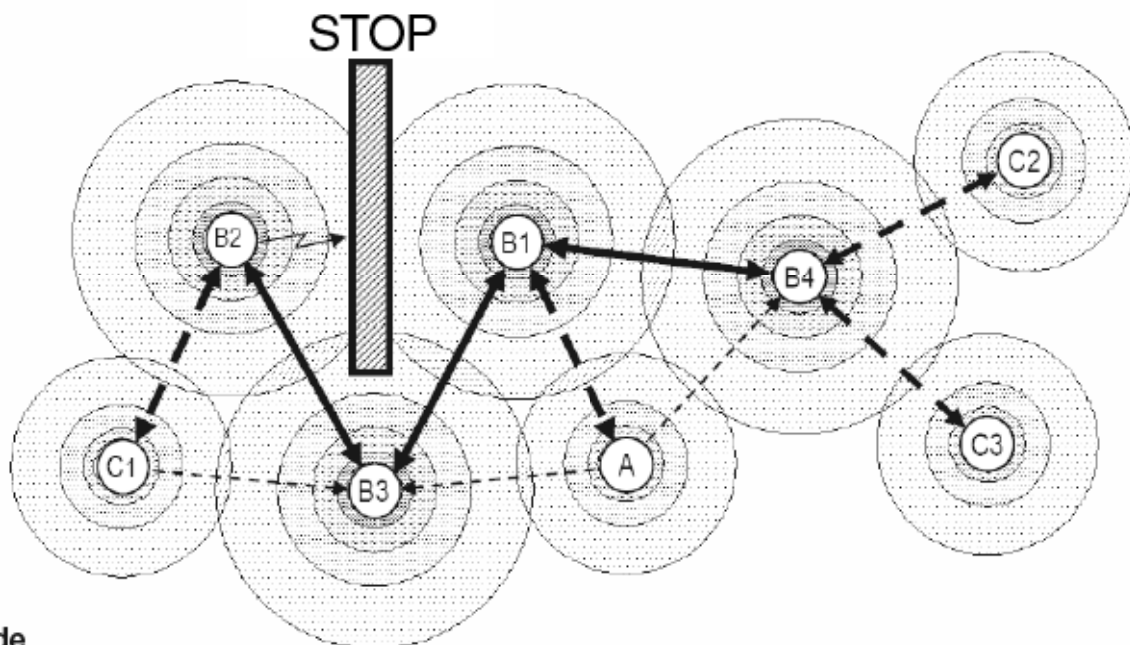
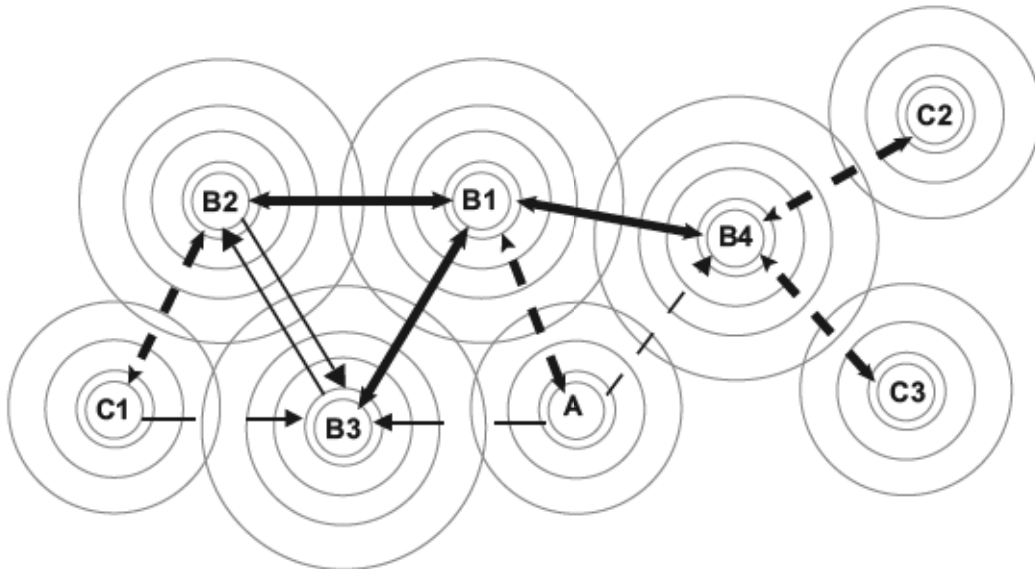

Légende

- A = commande à distance
- B1 = ventiloconvecteur vainqueur du réseau (MAITRE)
- Bx = ventiloconvecteurs
- Cx = sondes de température
- ↔ = transmission d'informations
- ↔ (hachuré) = transmission ignorée par le nœud récepteur
- (solide) = transmission de type événementiel
- (hachuré) = transmission de type périodique
- STOP = obstacle à la communication

Sur les deux figures, on peut voir comment le réseau s' 'adapte' continuellement aux conditions de fonctionnement dans lesquelles il se trouve et à quel point cela le rend flexible.

REMARQUE: la ligne continue indique une communication de temps continu. En revanche, la ligne hachurée indique une communication de type périodique ou sur événement avec un nœud de type A ou C.

Mise en service du système

Quand on aménage un réseau d'appareils, il est important que chaque unité ait un nombre d'identification univoque afin que le système puisse la reconnaître et la gérer. Toutes les unités appartenant au système devront être numérotées. Il est important qu'elles ne soient pas nommées avec un numéro se référant à des unités faisant partie du même réseau. Si tel était le cas, cela provoquerait un message d'erreur. Cette opération est appelée **"AFFILIATION"**. Pour simplifier le travail de configuration et de gestion des machines, on préconise de prendre note de la répartition de chaque machine sur un dessin de l'installation, avec le numéro d'identification et le numéro de zone assignée. Nous conseillons donc de créer un tableau reprenant toutes les données nécessaires pour pouvoir retrouver chaque unité installée.



IMPORTANT!: avant de configurer les unités du réseau, il faut définir les zones d'appartenance respectives (définies lors du projet). La division des unités en zones augmente la flexibilité de la gestion de l'installation.

On indique ci-dessous un exemple figuré d'une installation hypothétique avec son tableau (TAB. 1):





Tableau récapitulatif TAB. 1

 **IMPORTANT!:** il est conseillé également de prendre note du numéro d'identification associé aux sondes et de leur numéro de zone.

DENOMINATION	N° VENTIL	N° ZONE
Entrée (Z 01)	V 01	Z 01
Bureau 1 (Z 02)	V 02	Z 02
	V 03	Z 02
	V 04	Z 02
Bureau 2 (Z 03)	V 05	Z 03
	V 06	Z 03
	V 07	Z 03
Couloir en face des toilettes (Z 04)	V 08	Z 04

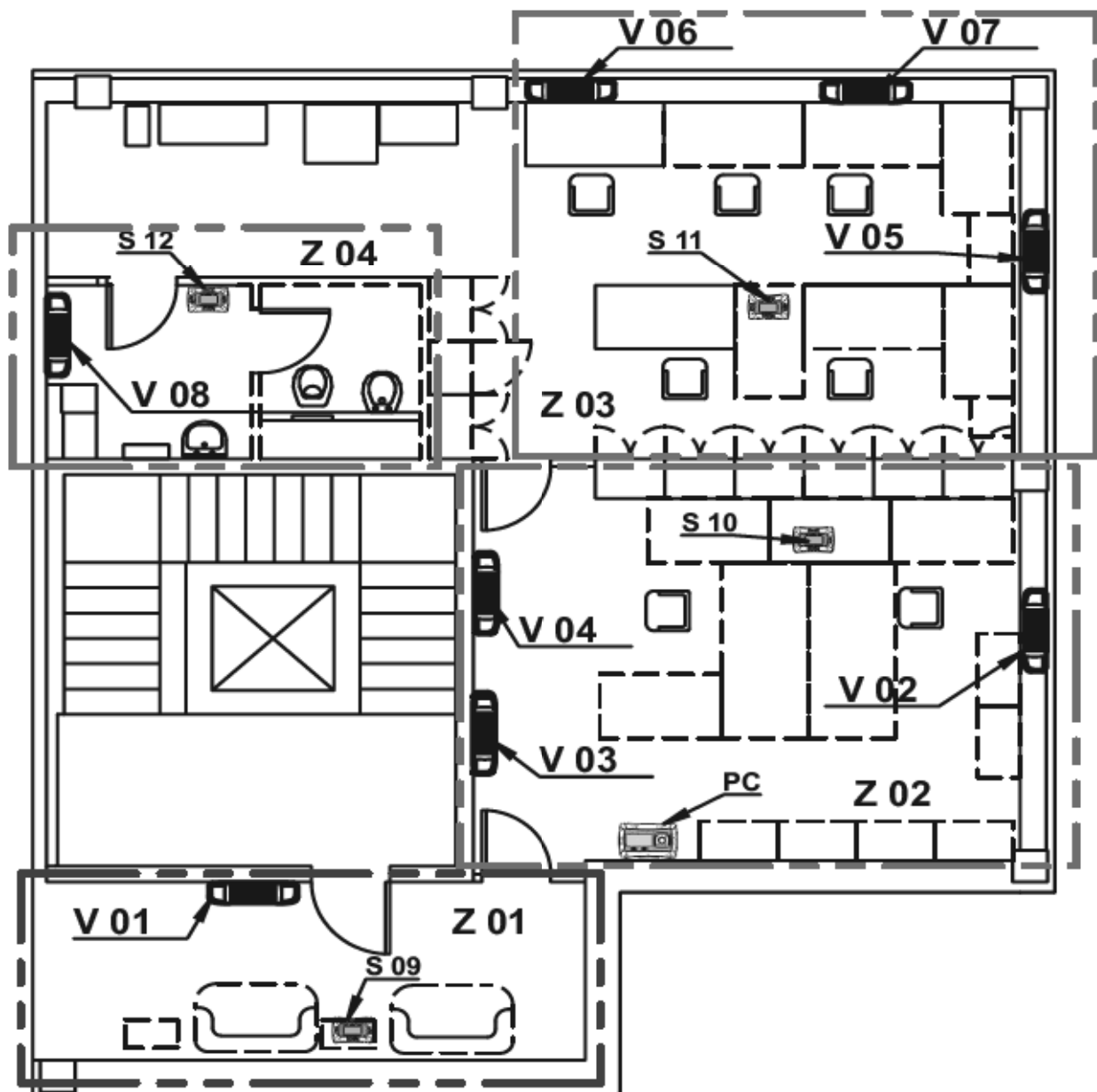
Affiliation d'un ventiloconvecteur

Après avoir effectué la répartition et pris note des numéros d'identification des unités, on peut procéder à l'affiliation des appareils.

- Après avoir introduit les piles, le commande à distance affiche la mention clignotante "AFFIL" au bas de l'écran.



- Il faut connecter le commande à distance à l'appareil à affilier par le câble de réseau fourni de série.

 **ATTENTION!:** connecter le câble au premier connecteur à gauche de la carte (comme on le montre sur la figure).

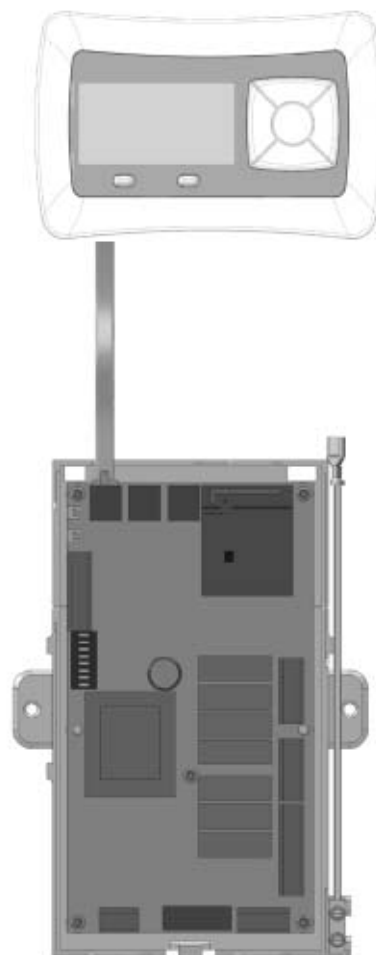

- Une fois connecté à l'appareil, pour 'marquer' un dispositif au réseau, il suffit d'entrer dans le menu d'affiliation depuis le commande en état "OFF" à l'aide des touches "<" et ">", en appuyant simultanément durant 5 secondes.

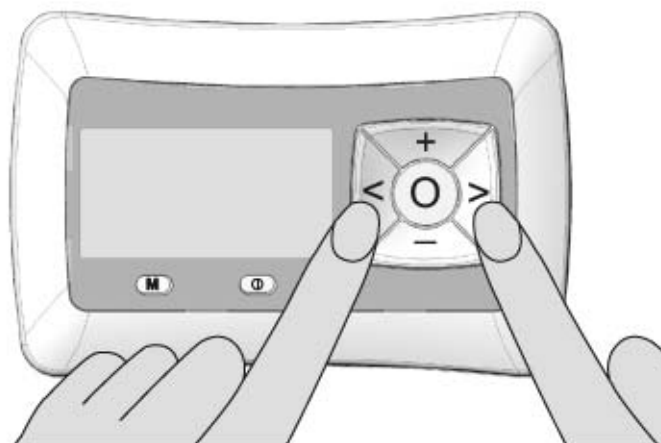

- Après 5 secondes, l'écran confirmera l'opération en indiquant en permanence la mention "AFFIL"; en relâchant les 2 touches, valider l'opération par simple pression sur la touche centrale "MODE".



- Une fois dans le menu d'affiliation, le commande à distance proposera le premier ID attribuable à l'élément en affiliation. Il est possible de parcourir cette numérotation avec les touche "+" / "-" pour atteindre l'ID voulu, ou de valider la proposition en appuyant sur la touche centrale "MODE".







⚠ IMPORTANT!: les numéros attribués seront sautés automatiquement puisque le n° d'identification est univoque et ne peut être réattribué.

- Une fois l'ID confirmé, le commande à distance propose une référence de zone où est située l'unité. Il est possible de faire défiler cette numérotation avec les touche "+" / "-" pour atteindre l'ID de zone voulu, ou de valider la proposition en appuyant sur la touche centrale "MODE".





L'opération d'affiliation de l'unité est complète. On peut à présent retirer le câble de l'unité et l'introduire éventuellement dans une nouvelle unité à affilier. Une fois les opérations d'affiliation terminées, retirer le câble du commande à distance.

 Durant la phase d'attribution de l'identification et de la zone, le type de nœud connecté s'affiche en bas à gauche de l'écran:

	symbole du commande à distance
	symbole des unités de ventil
	symbole de la sonde

 **ATTENTION!**: quand on effectue l'affiliation, les piles sont sujettes à des consommations plus importantes. Eviter de maintenir le commande à distance longtemps connecté par câble à la carte de puissance.

 **IMPORTANT!**: si on tente d'affilier un dispositif non vierge appartenant à un autre réseau, la procédure s'affilie le nœud en annulant le réseau précédent.

 **IMPORTANT!**: une fois l'affiliation complète et jusqu'à un fonctionnement complet en réseau de toutes les unités affiliées, la mention "ERR01" restera sur l'écran.

Retrait du réseau d'un ventiloconvecteur - Désaffiliation

En cas d'affiliation erronée ou d'annulation d'un dispositif du réseau, il est possible de retirer le dispositif par deux méthodes: directe (méthode conseillée) ou indirecte.

Systeme direct

- Connecter par le câble de réseau, l'unité à retirer du commande à distance.
- Lorsque le commande est en "OFF", appuyer simultanément durant 5 secondes sur les touches "<" et ">".
- Quand la mention "**AFFIL**", apparaît sur l'écran, appuyer une fois sur la touche menu "**M**" pour passer au menu de désaffiliation.

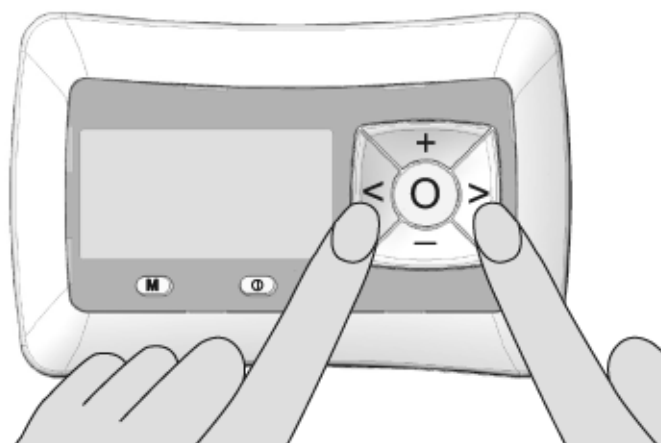

- L'écran affichera: **"REMOV"**. Valider l'opération en agissant par simple pression sur la touche centrale **"MODE"**.



- L'écran affichera automatiquement le dispositif à retirer. Valider l'annulation en appuyant sur la touche centrale **"MODE"** de validation.

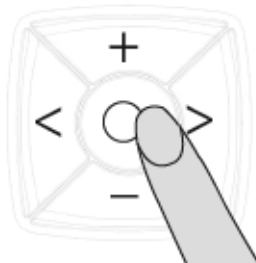

- Puisque la 'désaffiliation' est un processus 'dangereux', on demandera à nouveau de valider l'annulation du dispositif. En validant le retrait, on revient à la page-écran principale.



Systeme indirect

L'emploi de ce système est conseillé quand il n'est pas possible d'atteindre l'appareil à retirer. Sans connecter le câble de réseau, le dispositif à retirer peut être éliminé directement du commande à distance, qui permet de choisir entre tous ceux présents dans le réseau.

- Appuyer simultanément pour 5 secondes, les touches **"<"** et **">"**.

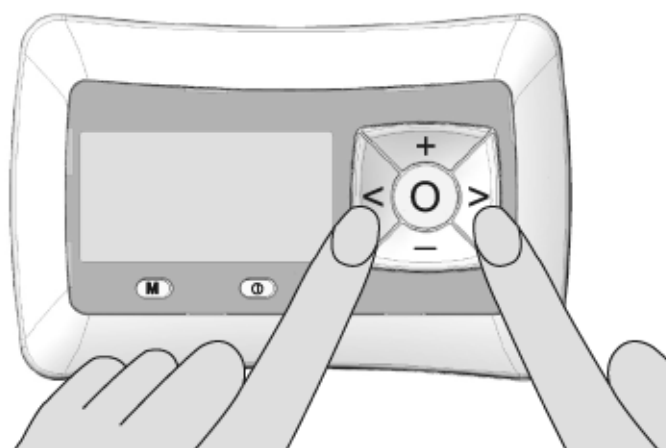

- Quand la mention **"AFFIL"**, apparaît sur l'écran, appuyer une fois sur la touche menu **"M"** pour passer au menu de désaffiliation.



- L'écran affichera: **"REMOV"**. Valider l'opération en agissant par simple pression sur la touche centrale **"MODE"**.



- Le système proposera tous les dispositifs du réseau. A l'aide des touches **"+" / "-"**, choisir le dispositif à retirer. Valider avec la touche centrale **"MODE"**.

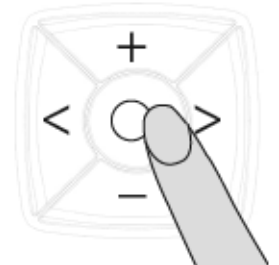

- Une nouvelle demande de validation d'annulation apparaîtra à l'écran. Valider toujours avec la touche centrale **"MODE"**. En validant le retrait, on revient à la page-écran principale.

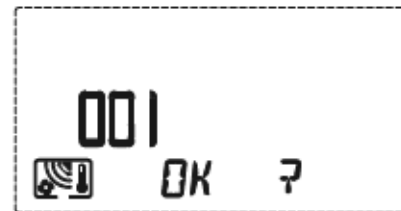

Retrait total du réseau

Cette opération permet d'annuler définitivement tous les appareils appartenant au réseau. Cette opération ne demande pas de connexion par câble.

- Avec le commande à distance en **"OFF"**, appuyer simultanément sur les touches **"<"** et **">"** durant 5 sec.

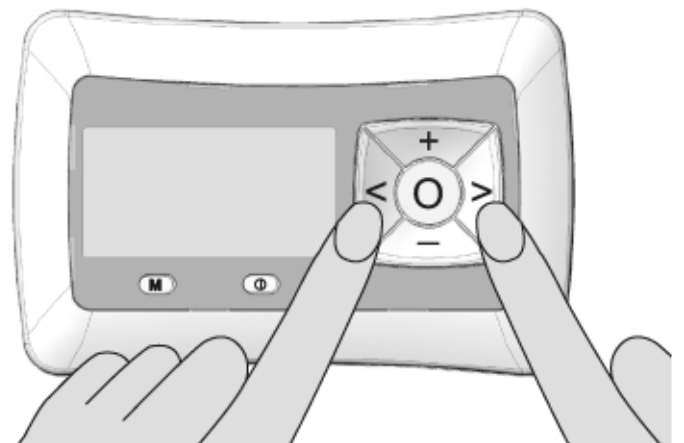

- Quand la mention **"AFFIL"** apparaîtra sur l'écran, appuyer sur la touche menu **"M"** jusqu'à ce que **"E ALL"** apparaisse à l'écran.



- Valider avec la touche centrale **“MODE”**.

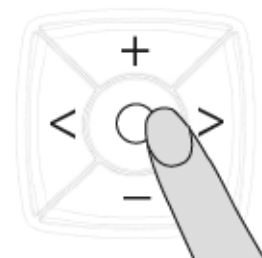
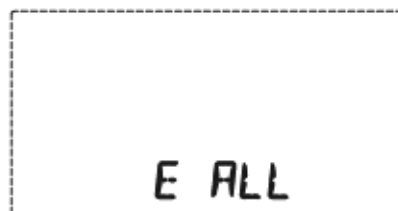

- Le système demandera à nouveau de valider l'annulation totale du réseau. En effectuant cette opération, le terminal redeviendra vierge. En validant avec la touche centrale **“MODE”**, on revient à la page-écran principale qui affichera la mention **“AFFIL”** en mode clignotant.



Hériter réseau

En cas de remplacement du terminal où a été créé le réseau, cette fonction permet de récupérer les données de réseau du ventiloconvecteur auquel le nouveau terminal est relié par câble.

- Avec le commande à distance en **“OFF”**, appuyer simultanément sur les touches **“<”** et **“>”** durant 5 sec.

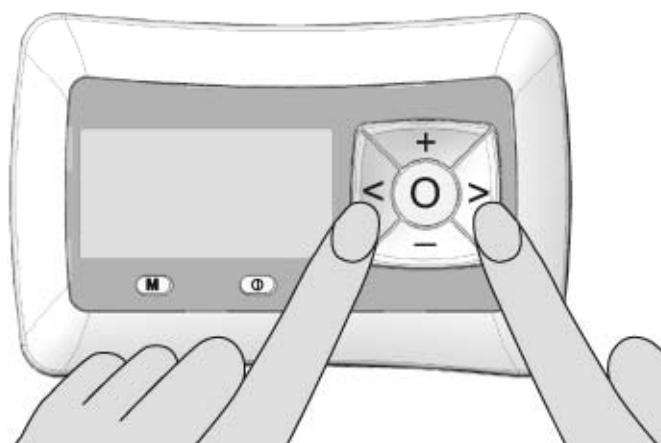

- Quand la mention **“AFFIL”** apparaîtra sur l'écran, appuyer sur la touche menu **“M”** jusqu'à ce que **“INHER”** apparaisse à l'écran.

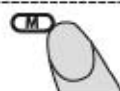
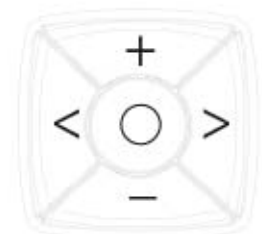

- Valider avec la touche centrale **“MODE”**. Le système reçoit automatiquement toutes les informations de l'unité à laquelle il est relié par câble et est immédiatement opérationnel.

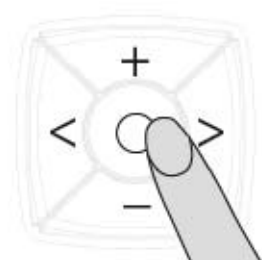
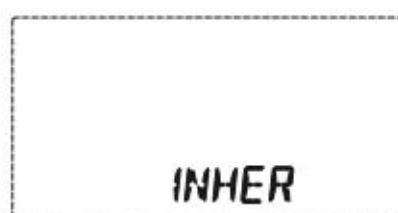

Affiliation de la sonde de température

Comme pour le commande à distance, la sonde nécessite une affiliation à l'intérieur du réseau:

- Retirer le boîtier arrière de la sonde.

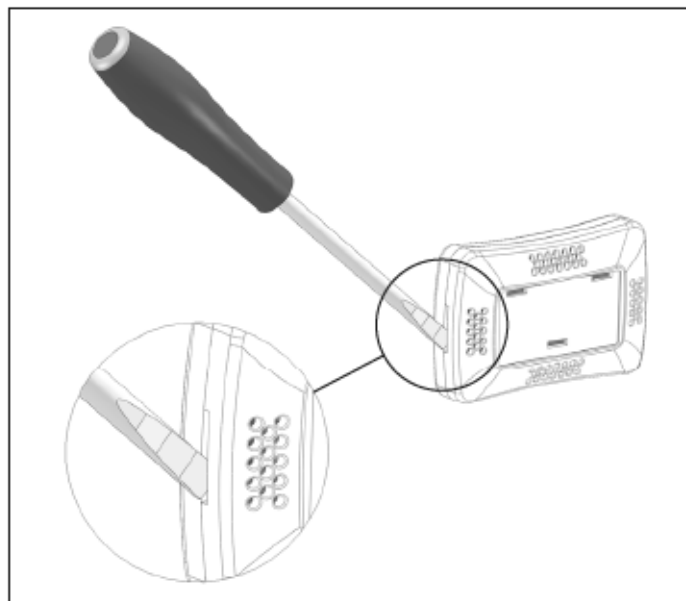

- Amorcer la carte d'affiliation fournie de série sur la sonde et introduire le câble dans le connecteur.

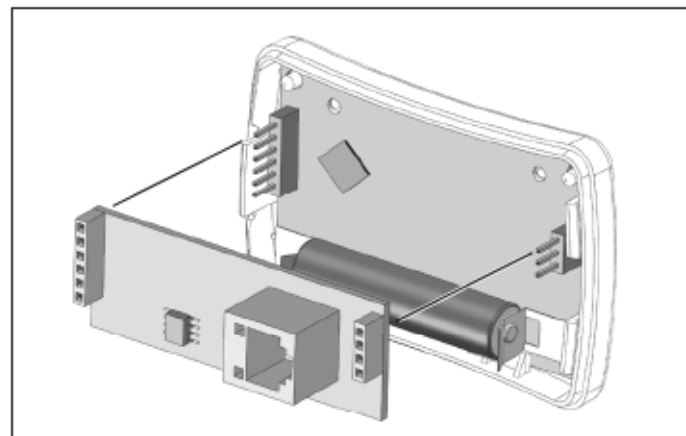

- Brancher une cosse du câble d'affiliation dans le commande à distance et l'autre dans la carte d'affiliation de la sonde.

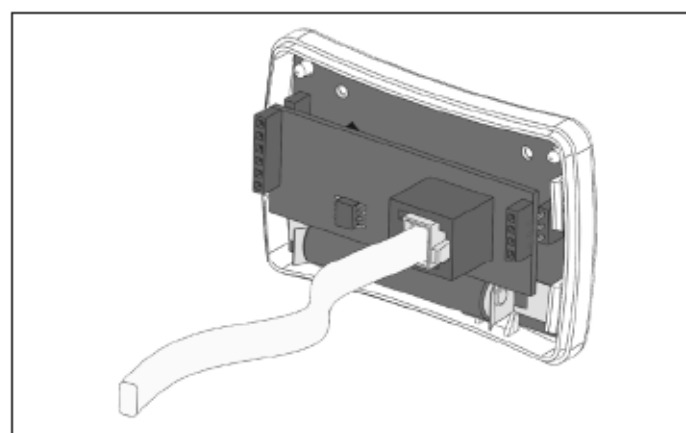

- Une fois la connexion réalisée, entrer dans le menu affiliation par les touches "<" et ">" en appuyant simultanément durant 5 secondes sur le commande à distance en "OFF".

- Après 5 secondes, l'écran confirmera l'opération en indiquant en permanence la mention "AFFIL"; en relâchant les 2 touches, valider l'opération par simple pression sur la touche centrale "MODE".

- Une fois dans le menu d'affiliation, le commande à distance proposera le premier ID attribuable à l'élément en affiliation. Il est possible de parcourir cette numérotation avec les touche "+" / "-" pour atteindre l'ID voulu, ou de valider la proposition en appuyant sur la touche centrale "MODE".

⚠ IMPORTANT!: les numéros attribués seront sautés automatiquement puisque le n° d'identification est univoque et ne peut être réattribué.

- Une fois l'ID confirmé, le commande à distance propose une référence de zone où est située l'unité. Il est possible de faire défiler cette numérotation avec les touche "+" / "-" pour atteindre l'ID de zone voulu, ou de valider la proposition en appuyant sur la touche centrale "MODE".

- L'opération d'affiliation de la sonde est terminée. L'écran de la sonde affichera "CAV" en mode intermittent: il est à présent possible de retirer le câble et la carte d'affiliation de la sonde; refermer le boîtier arrière et retirer le câble du commande.

⚠ ATTENTION!: quand on effectue l'affiliation, les piles sont sujettes à des consommations plus importantes. Eviter de maintenir le commande à distance longtemps connecté par câble à la carte de puissance.

⚠ IMPORTANT!: une fois l'affiliation complète et jusqu'à un fonctionnement complet en réseau de toutes les unités affiliées, la mention "ERR01" restera sur l'écran.

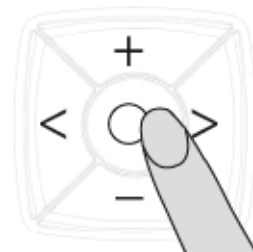
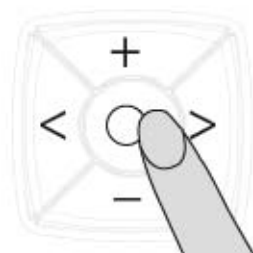
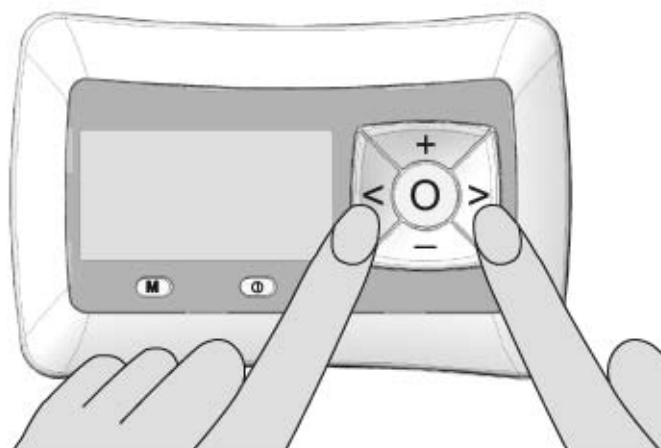

MENU PROGRAMMATIONS PRIMAIRES

Ce menu permet, dans l'ordre:

- de programmer le temporisateur
- de régler l'horloge
- d'activer la gestion par 'zones'.

En appuyant durant 5 secondes sur la touche "**M**", il est possible d'accéder au menu de programmations. Il est possible de passer d'une programmation à l'autre avec la simple pression de la touche "**M**".

Programmation du temporisateur

A la première mise en marche, le temporisateur est programmé en "**OFF**".

- Entrer dans le menu en appuyant durant 5 sec. sur la touche "**M**".
L'écran affichera:

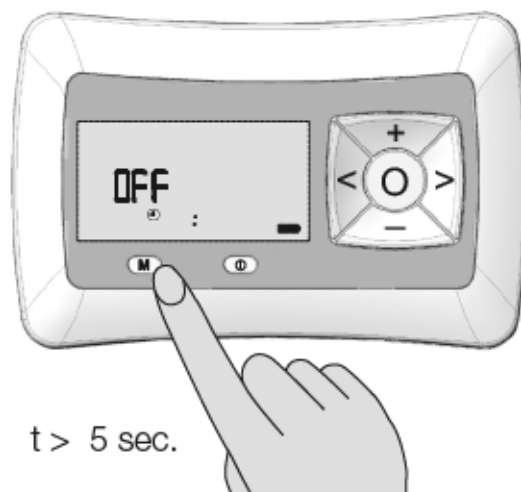

- Appuyer une fois sur la touche centrale "**MODE**". Le symbole graphique du Temporisateur clignotera.
L'écran affichera:

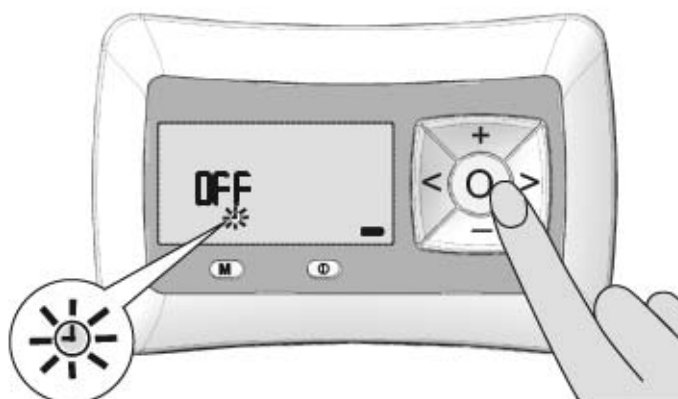

- Avec les touches "+" / "-", choisir si activer ("**ON**") ou désactiver ("**OFF**") la fonction.
- Après avoir choisi, appuyer sur la touche centrale "**MODE**" pour valider.

En cas de programmation en "**OFF**", après la validation, on revient à l'affichage standard (affichage primaire).

En cas de programmation en "**ON**", après la validation on passe dans l'ordre à la programmation des horaires de mise en marche et arrêt automatiques (point suivant).

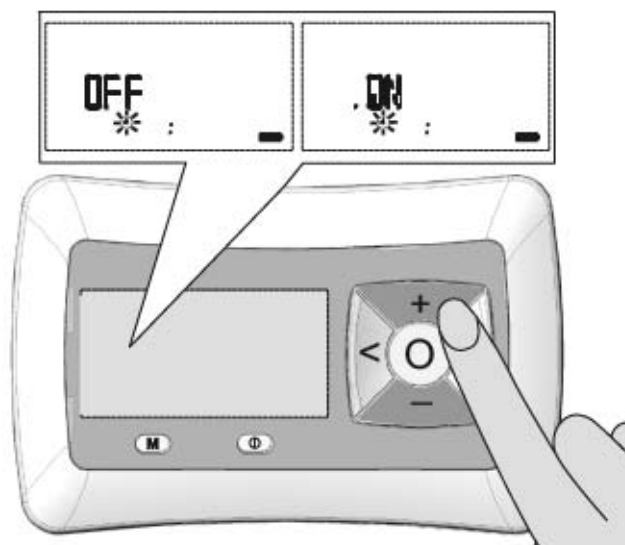

Le commande proposera le menu temporisateur **"ON"** (1).

- Utiliser les touches "<" et ">" pour se déplacer d'heure en minutes.
- Utiliser les touches "+" / "-" pour augmenter ou diminuer les heures/minutes.
- Appuyer sur la touche centrale **"MODE"** pour valider et passer à la programmation de l'heure de **"OFF"** automatique (2).
- Une fois la programmation terminée, valider à nouveau avec la touche centrale **"MODE"** pour revenir à l'affichage primaire.

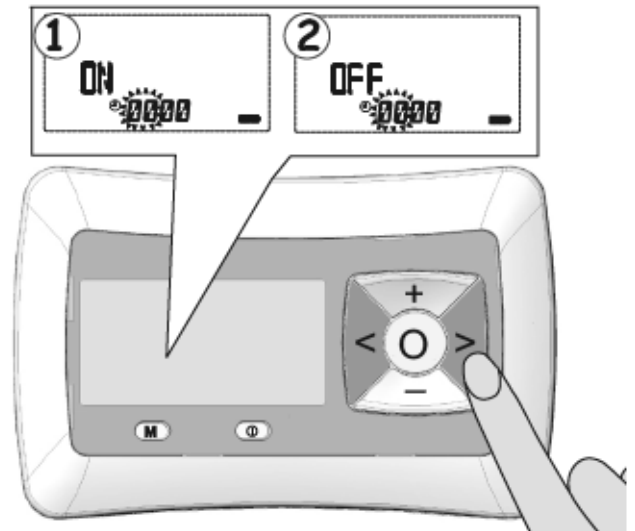

Programmation de l'horloge

Il est nécessaire de programmer l'heure actuelle quand:

- La commande est neuve.
- Les piles ont été remplacées.



L'horloge est basée sur 24 heures; ne pas oublier de changer d'heure quand on passe de l'heure d'été à l'heure d'hiver.

- Entrer dans le menu en appuyant durant 5 sec. sur la touche **"M"**.

L'écran affichera:

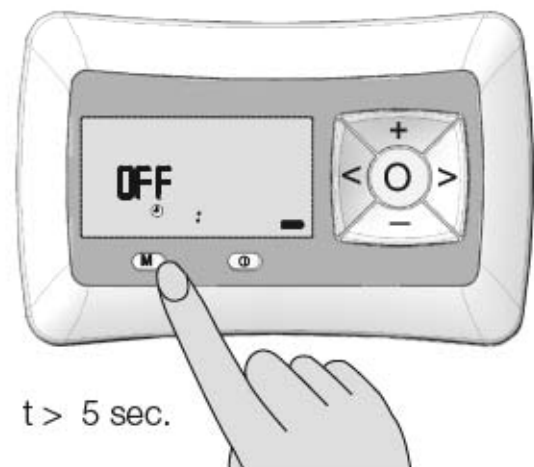

- La nouvelle pression sur la touche menu **"M"**, permet d'entrer dans le menu programmation heure.

L'écran affichera:

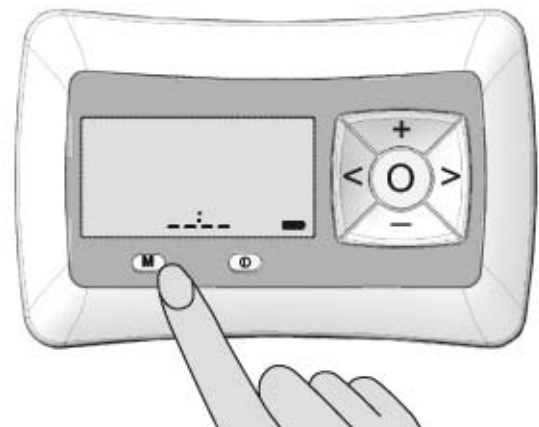

- Appuyer sur la touche centrale **“MODE”** pour accéder à la programmation de l’heure actuelle: l’ID ‘heure’ clignotera.

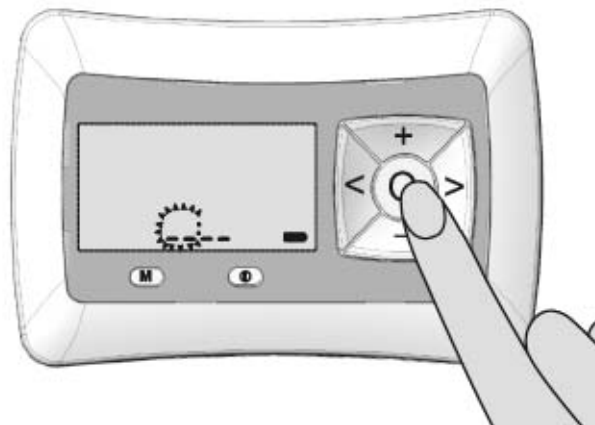

- Avec les touches **“+”** et **“-”** faire défiler jusqu’à la sélection de l’heure actuelle.

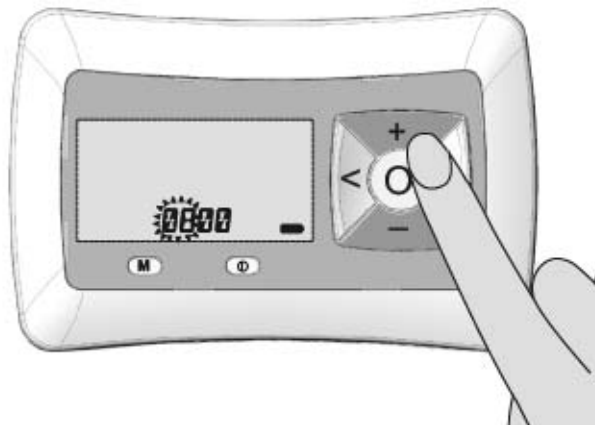

- La pression sur la touche **“>”** permet d’accéder à la programmation des minutes.
- Avec les touches **“+”** e **“-”** faire défiler jusqu’à la sélection des minutes actuelles.
- Après quoi, appuyer sur la touche centrale **“MODE”**.

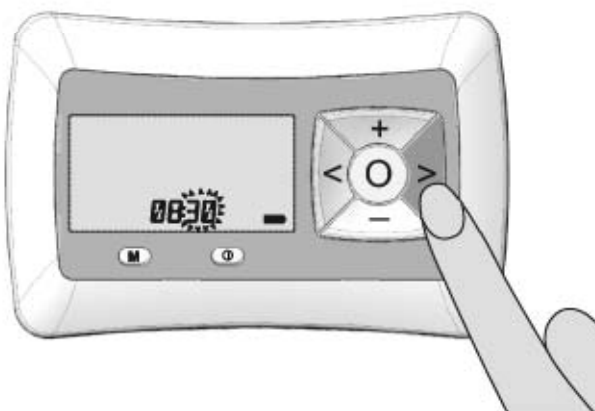

Programmation de fonctionnement par zones

Ce menu permet d'activer ou désactiver les programmations variables par zone. On préconise d'utiliser cette fonction suite à l'installation de sondes.

- Entrer dans le menu en appuyant durant 5 sec. sur la touche "**M**".

L'écran affichera:

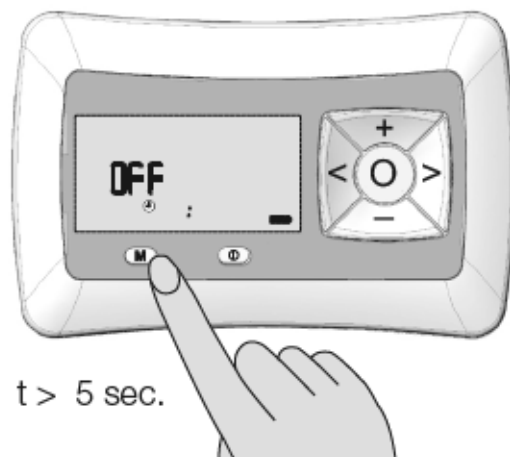

- Faire défiler avec la touche "**M**" jusqu'à atteindre le menu activation "**ZONE**"; l'écran affichera l'état actuel du menu en mode intermittent.

Par défaut, le menu est configuré en "**OFF**".



- Utiliser les touches "+" / "-" pour activer ou désactiver la fonction et valider avec la touche centrale "**MODE**".

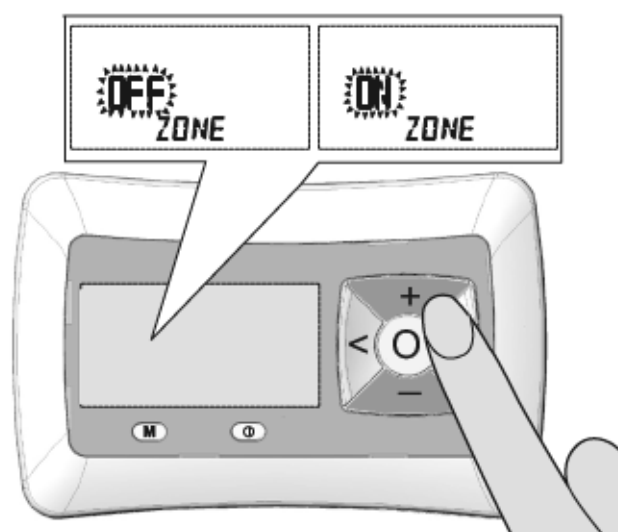

Fonctionnement

Mise en marche et Arrêt

- Pour mettre en marche et éteindre le système, utiliser la commande à distance et appuyer sur la touche **“ON”/ “OFF”**.

L'écran affichera:

- Quand on passe de l'état de **“OFF”** à l'état de **“ON”**, ce dernier affichera les fonctions programmées avant le dernier arrêt du système.

Etat de OFF



Etat de ON

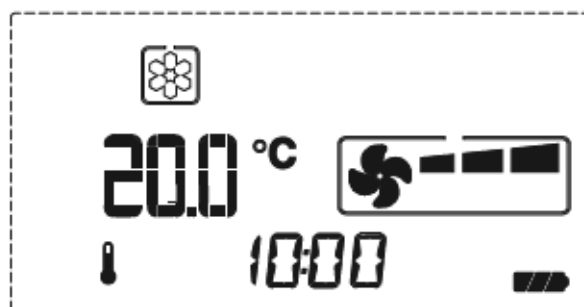

Choix du mode de fonctionnement

La commande prévoit trois modes de fonctionnement différents:

- RAFRAICHISSEMENT
- CHAUFFAGE
- AUTOMATIQUE

- Pour entrer dans le menu, appuyer une fois sur la touche centrale **“MODE”**; la fonction actuellement utilisée clignotera dans le haut de l'écran.

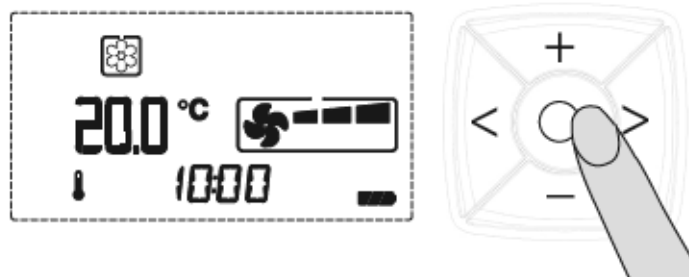

- A l'aide des touches **“+” / “-”** sélectionner le mode choisi et rendre l'opération effective en appuyant 2 fois sur la touche centrale **“MODE”**.

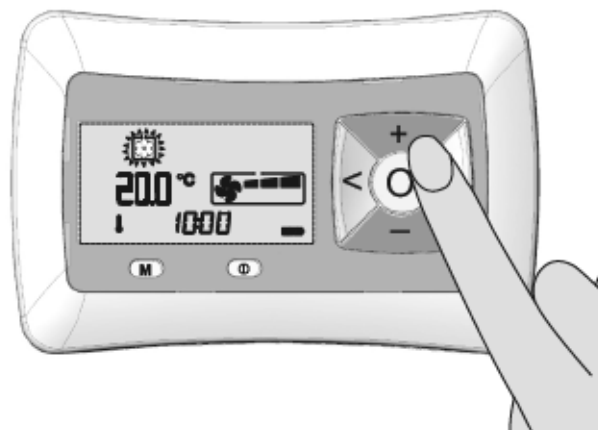

 **IMPORTANT!:** le cadre sur le symbole indique que le mode est opérationnel et que le système chauffe ou refroidit.

 **ATTENTION!:** le mode de fonctionnement de toute l'installation est univoque, indépendamment des zones.



Mode Rafraîchissement (Eté)

- Appuyer sur le bouton “ON”/ “OFF”: mise en marche / arrêt.
- Pour sélectionner le mode de **Rafraîchissement**, appuyer sur la touche centrale “MODE”. Dans le haut de l’écran, l’un de ces symboles clignotera:

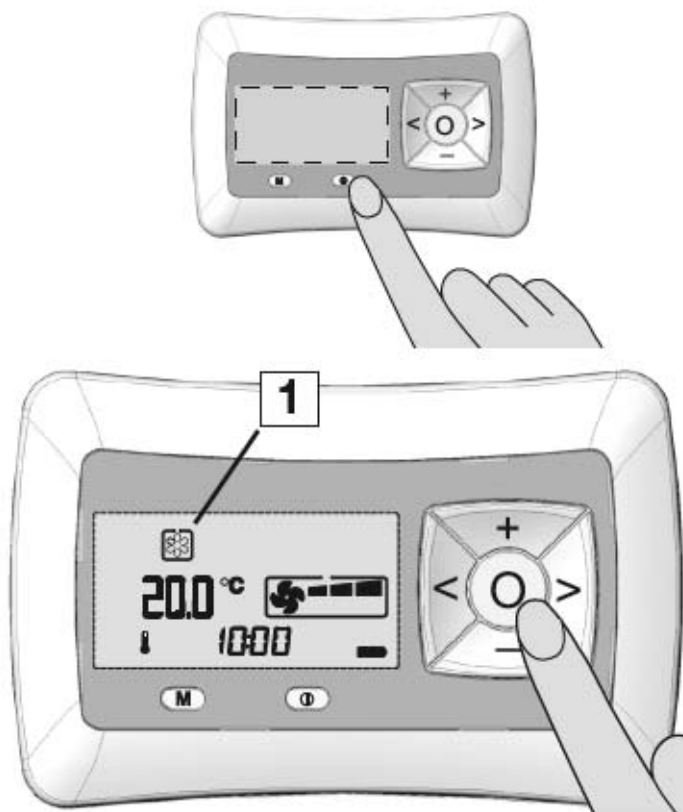

1		mode rafraîchissement
2		mode chauffage
3		mode automatique

- A l’aide des touches “+” / “-”, sélectionner le symbole “1” et rendre l’opération effective en appuyant 2 fois sur la touche centrale “MODE”.



Mode de Chauffage (Hiver)

- Appuyer sur le bouton “ON”/ “OFF”: mise en marche / arrêt.
- Pour sélectionner le mode de **Chauffage**, appuyer sur la touche centrale “MODE”. Dans le haut de l’écran, l’un de ces symboles clignotera:

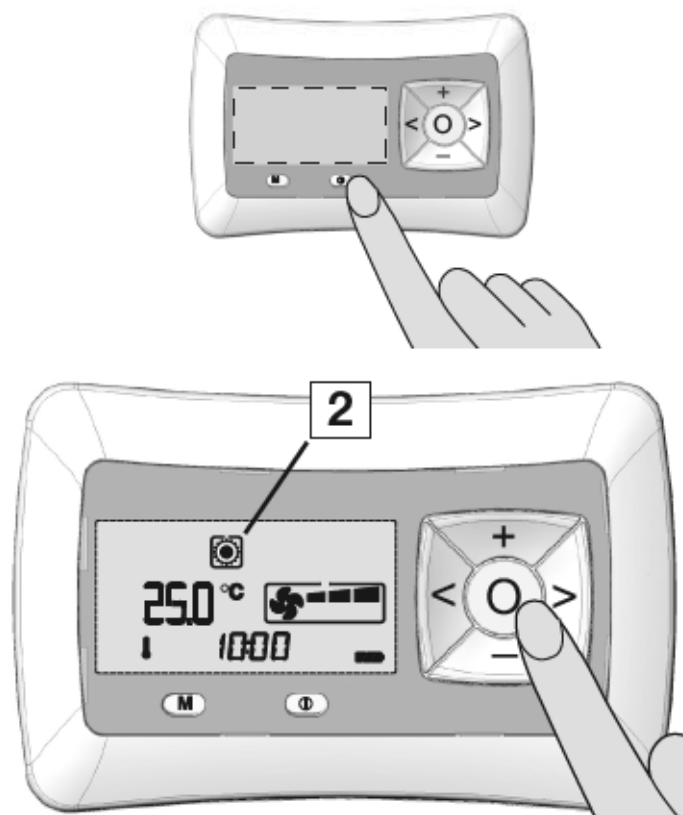

1		mode rafraîchissement
2		mode chauffage
3		mode automatique

- A l’aide des touches “+” / “-”, sélectionner le symbole “2” et rendre l’opération effective en appuyant 2 fois sur la touche centrale “MODE”.





Mode de Fonctionnement Automatique (uniquement pour les installations à 4 tubes)

- Appuyer sur le bouton "ON"/ "OFF": mise en marche / arrêt.
- Pour sélectionner le mode **Automatique**, appuyer sur la touche centrale "MODE". Dans le haut de l'écran, l'un de ces symboles clignotera:

1		mode rafraîchissement
2		mode chauffage
3		mode automatique

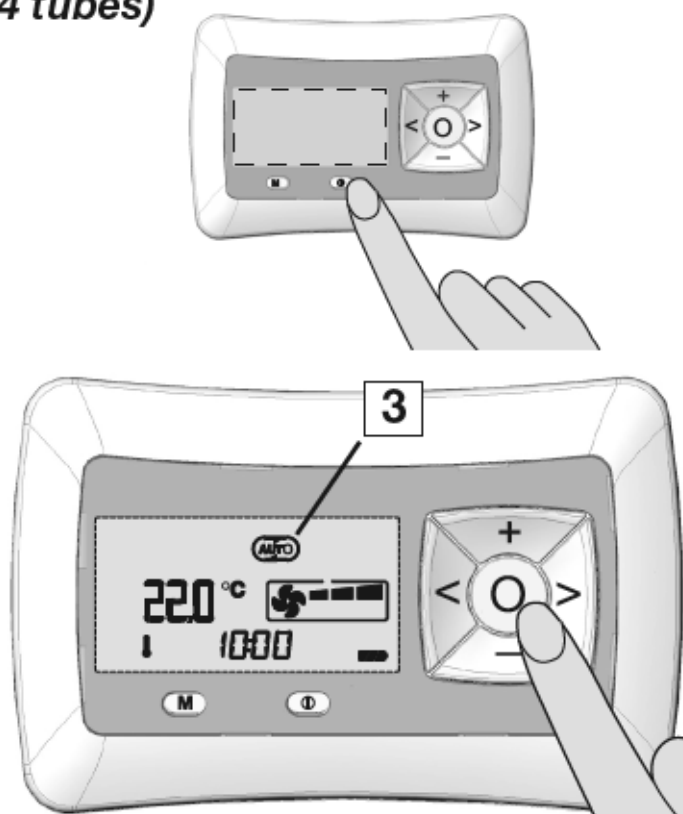

- A l'aide des touches "+" / "-", sélectionner le symbole "3" et rendre l'opération effective en appuyant 2 fois sur la touche centrale "MODE".



-  Durant la commutation automatique, le commande change automatiquement le mode de fonctionnement de rafraîchissement à chauffage ou vice-versa, en présentant outre son "AUTO", symbole, le symbole de la fonction qu'il a choisi ("1"/ "2") .
-  Le choix du mode de fonctionnement automatique est géré directement par la commande en fonction de la différence entre la température ambiante et la température programmée.

Fonctions additionnelles pour la commande des résistances électriques ou filtre électrostatique

Outre les fonctions normales standard déjà décrites, il existe la possibilité d'enclencher deux types d'appareils différents : résistance électrique et filtre électrostatique.

-  **IMPORTANT!:** l'enclenchement ou le débranchement de ces deux appareils devra être configuré auparavant par le commutateur DIP sur la carte de puissance et s'il y en a au moins dans un ventiloconvecteur du réseau.
-  **ATTENTION!:** ces dernières fonctions ne peuvent pas coexister sur la même machine. Une fonction exclut l'autre. Elles ne peuvent être enclenchées simultanément.

Résistance électrique

La résistance électrique peut fonctionner comme élément chauffant principal ou comme élément chauffant complémentaire (intégration). Le choix du type de fonctionnement doit être configuré par Commutateur DIP comme on l'a décrit auparavant au chapitre 'Programmation des fonctions (Unité de Puissance)'.

Résistance "principale"

La résistance est utilisée comme unique élément chauffant et remplace l'eau chaude.

Résistance "en complément"

La résistance est utilisée comme complément à l'eau chaude dans les modes suivants :

- Complément en ajout à l'eau chaude en fonction de la température ambiante.
- Commutation de vanne / résistance en fonction de la sonde de température d'eau T2 (uniquement avec T2 présent).

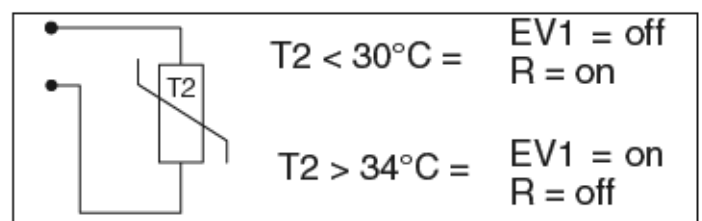
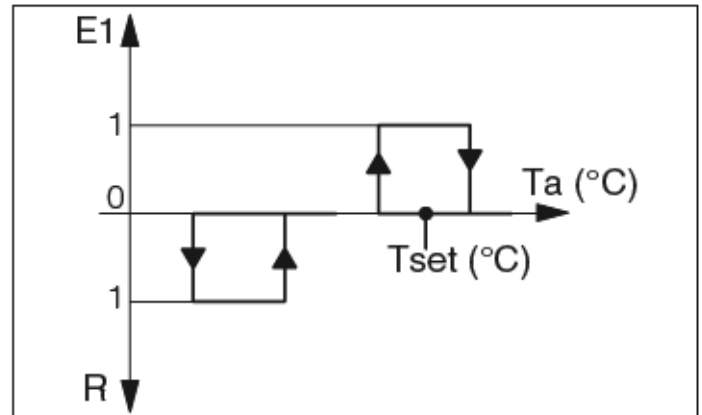

Enclenchement de Résistance électrique en complément

Après avoir configuré la résistance, il faut l'enclencher du commande à distance comme l'indique la procédure décrite ci-dessous:

- Avec le système en marche, appuyer sur la touche centrale "MODE". Dans le haut de l'écran clignotera le mode de fonctionnement actuellement utilisé. Appuyer à nouveau sur la touche centrale "MODE".
- L'écran affichera l'enclenchement de la fonction résistance en présentant le symbole spécial "1" et l'état courant du menu, en mode intermittent.
- Utiliser les touches "+" / "-" pour enclencher ou couper la fonction. Pour confirmer et quitter le menu, appuyer deux fois sur la touche centrale "MODE".

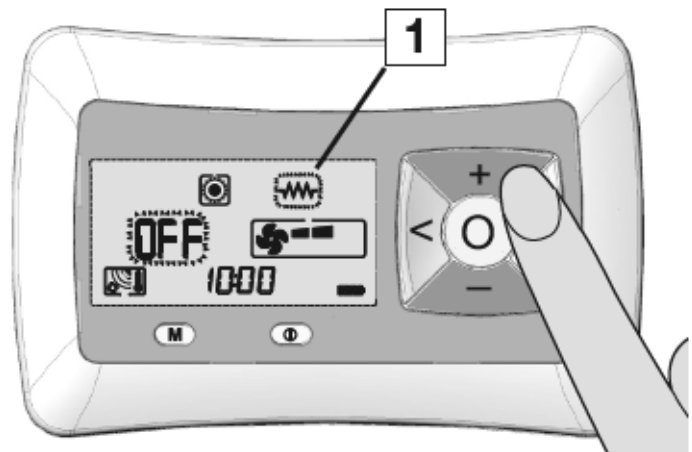
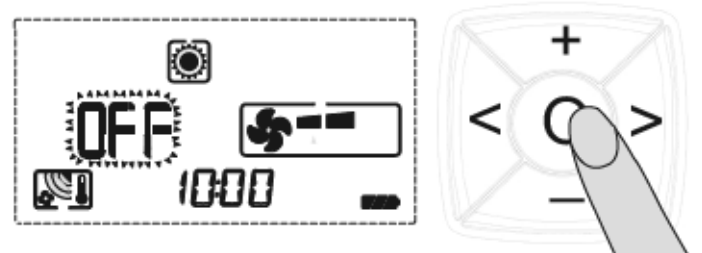

IMPORTANT!: le fonctionnement à résistance "principale" ne demande pas d'enclenchement.

Filter électrostatique

Après avoir configuré et enclenché la fonction filtre du commutateur DIP, il faut l'enclencher depuis le commande à distance comme l'indique la procédure ci-dessous:

- Avec le système en marche, appuyer sur la touche centrale **"MODE"**. Dans le haut de l'écran clignotera le mode de fonctionnement actuellement utilisé. Appuyer à nouveau sur la touche centrale **"MODE"**.

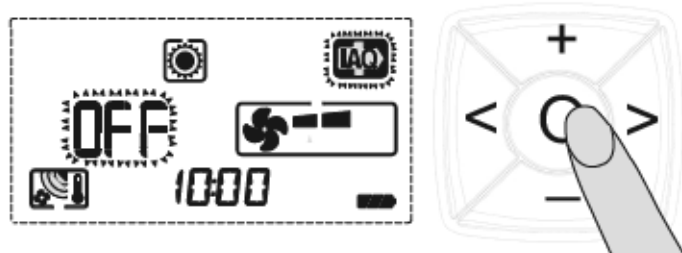

- L'écran affichera l'enclenchement de la fonction filtre en présentant le symbole spécial **"1"** et l'état courant du menu, en mode intermittent.
- Utiliser les touches **"+"** / **"-"** pour enclencher ou couper la fonction. Pour confirmer et quitter le menu, appuyer deux fois sur la touche centrale **"MODE"**.

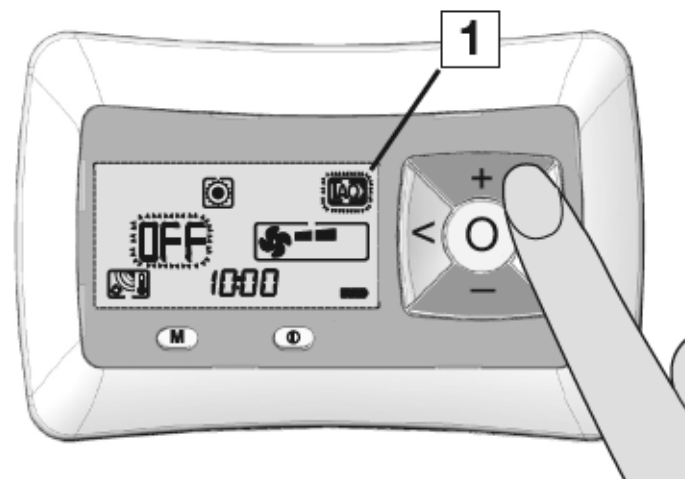

Programmation de la température voulue

- Pour programmer le set de la température, appuyer sur les touches **"+"** / **"-"** une ou plusieurs fois jusqu'à ce que s'affiche la température voulue.

 Les valeurs de température admises sont comprises entre 9°C et 34°C.

 Pour chaque pression des touches **"+"** / **"-"**, la température est modifiée de 0,1 °C.



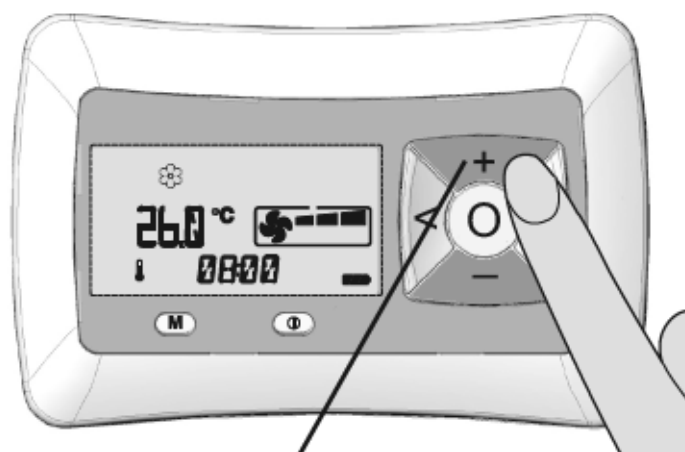

 La température affichée sur l'écran durant le fonctionnement n'est pas le SET programmé, mais la température ambiante relevée par le commande à distance. La température voulue est visible exclusivement durant la phase de programmation.



"+" pour augmenter la température
"-" pour diminuer la température

Programmation de la vitesse de ventilation

- Programmer la vitesse de ventilation voulue par les touches "<" et ">". Il est possible de choisir entre:

	basse
	moyenne
	haute
	automatique

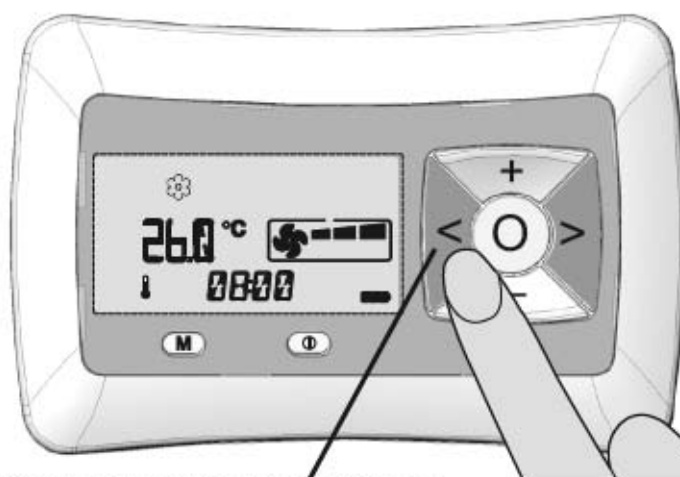

">" pour augmenter la vitesse
"<" pour diminuer la vitesse

-  Le mode automatique est géré directement par la commande en fonction de la différence entre la température ambiante et la température programmée.

Fonctionnement avec des zones actives

Avec le fonctionnement par zones **"enclenché"** il est possible de gérer la température voulue et la vitesse de ventilation diversifiée par zone.

- Avec une installation en marche, appuyer sur la touche menu **"M"**.

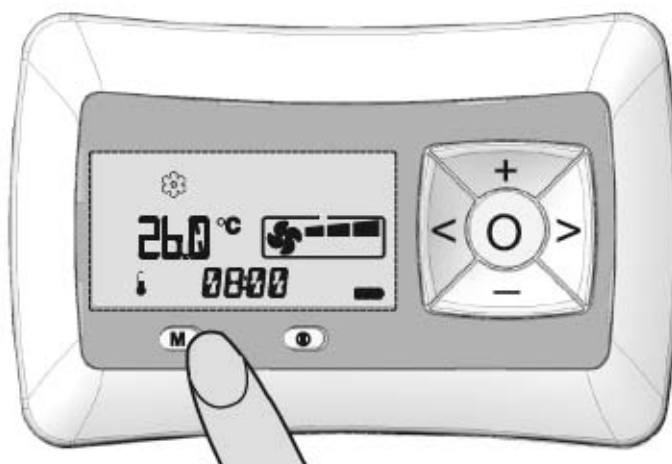

- L'écran affichera l'identification de la zone concernée et la température de la sonde associée à la zone (uniquement si elle s'y trouve) durant environ 10 secondes.



Une fois les 10 secondes écoulées, l'écran affichera l'identification de la zone concernée et la température du commande à distance.



- Avec les touches “+” / “-” on peut augmenter ou diminuer la valeur de température voulue et avec les touches “<” et “>” on peut agir en augmentant ou diminuant la vitesse de ventilation de la zone en question.

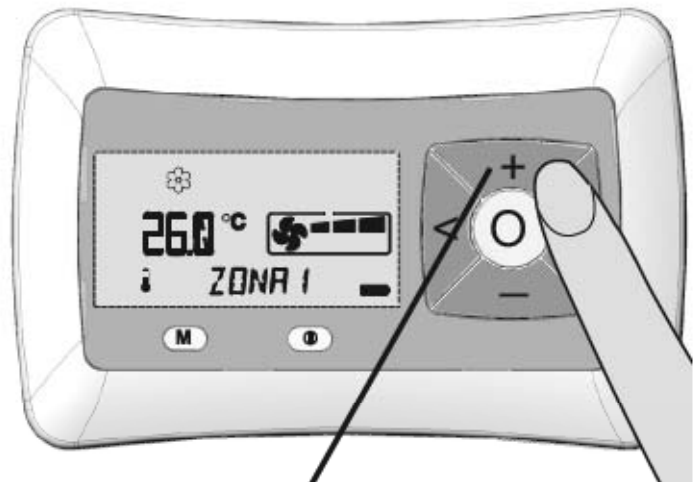

“+” pour augmenter la température
“-” pour diminuer la température
“>” pour augmenter la vitesse
“<” pour diminuer la vitesse

- Pour accéder à une zone différente, utiliser la touche menu “M” jusqu’à accéder à la nouvelle zone recherchée, dont les paramètres sont programmables comme on l’a décrit auparavant.

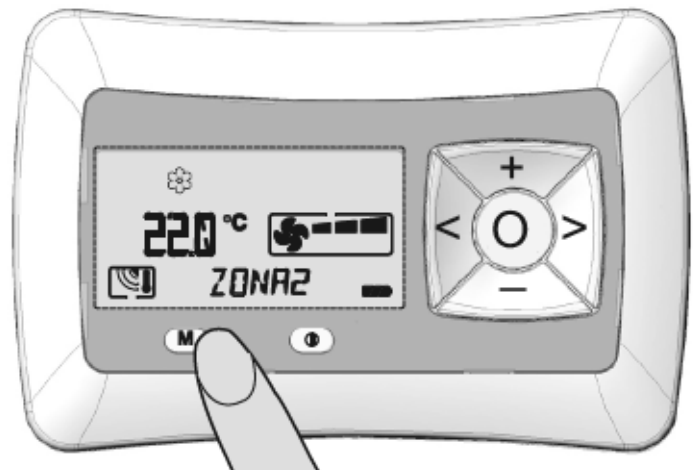

! **IMPORTANT!:** le choix du fonctionnement n'est pas variable par zone, mais est univoque pour tout le système.

Affichage des unités du réseau

Après avoir programmé le système et une fois qu'il fonctionne, on peut afficher l'évolution de chaque unité appartenant au réseau.

- Ce menu est accessible en appuyant plusieurs fois sur la touche centrale **"MODE"** jusqu'à ce que le symbole correspondant à l'élément sélectionné ne clignote.

Le premier affichage se rapportera au commande à distance et l'écran affichera :

1	température relevée
2	type d'appareil

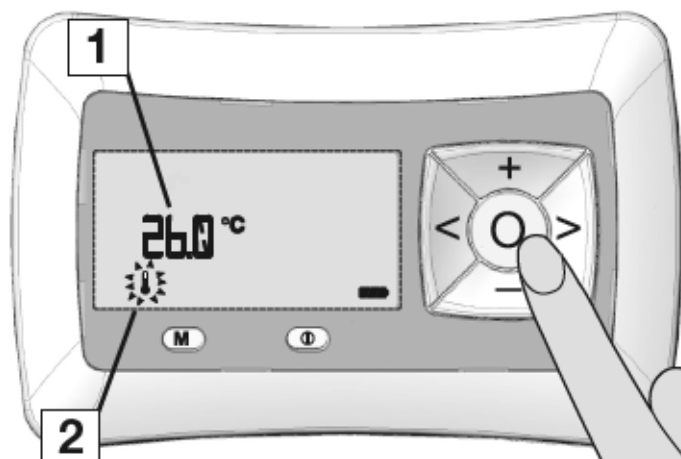

- Pour afficher l'évolution des autres unités, faire défiler avec les touches **"+" / "-"** jusqu'à celle recherchée; en cas de ventiloconvecteur, l'écran affichera:

1	température relevée
2	type d'appareil
3	numéro d'appareil
4	numéro de zone d'appartenance

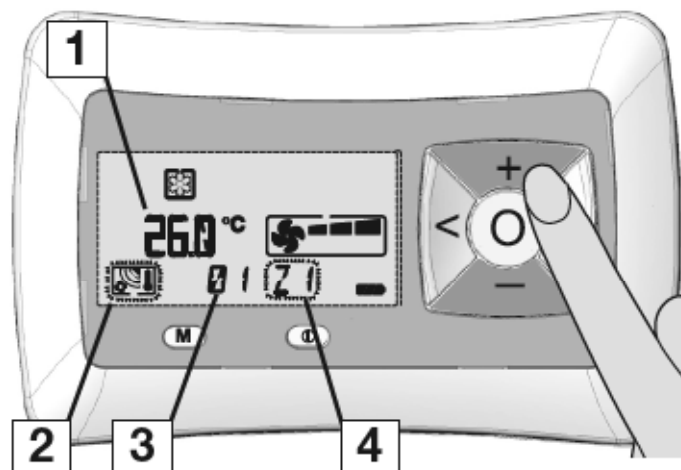

⚠ IMPORTANT!: durant la phase d'affichage, on ne peut pas modifier les programmations de ventilation, de mode et de température SET voulue.

⚠ IMPORTANT!: si le dispositif sélectionné n'est plus perçu par aucun autre dispositif du réseau durant un certain temps, il sera considéré momentanément inaccessible. Ses données ne seront plus affichées et seront remplacées par 3 tirets au lieu des chiffres de la température.

⚠ ATTENTION!: une fois l'évolution des appareils affichée, il est fondamental de se replacer sur l'écran relatif au commande à distance.

- Pour quitter le menu, appuyer sur la touche centrale **"MODE"**.

Affichage avec **ECONOMY** activé

Quand on active la fonction **ECONOMY** sur un convecteur à ventilation, l'affichage de la commande à distance indiquera fixement le numéro d'identification de la machine, de manière intermittente le numéro de la zone d'appartenance (à deux reprises) et la lettre "**E**" (à une reprise).

- L'écran affichera:

1	température relevée
2	type d'appareil
3	numéro d'appareil
4	numéro de zone / E = fonction Economy

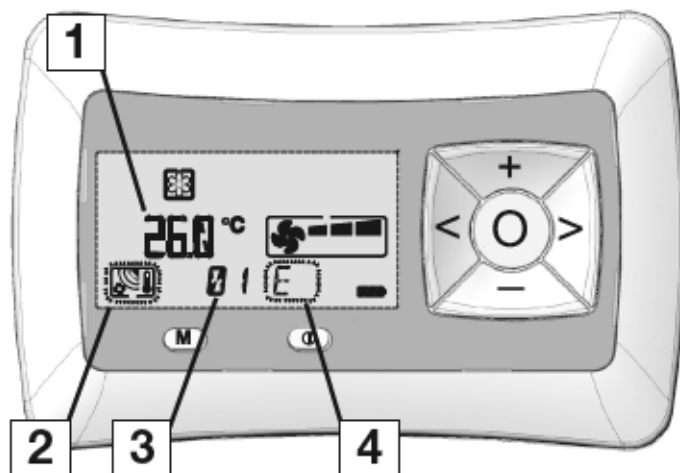

SIGNALISATIONS D'ERREURS - RESOLUTION DES PROBLEMES

On donne ci-dessous la liste récapitulative de tous les types d'erreurs :

Erreur	Description	Cause / Remarques	Solution probable
ERR01	S'il clignote, indique qu'une unité ou une sonde au moins dans le réseau ne communique pas.	Unité temporairement isolée en radiofréquence. Unité non alimentée / en panne. Piles déchargées (uniquement pour les sondes).	Alimenter l'unité. Remplacer les piles.
ERR02	Erreur d'affiliation / désaffiliation. Le dispositif relié ne répond pas.	Câble branché dans le mauvais port (en cas de désaffiliation d'unité de puissance). Dispositif à affilier ou désaffilier éteint.	Vérifier la connexion. Allumer le dispositif.
ERR03	Erreur d'affiliation.	Le dispositif branché a déjà été affilié à l'intérieur du réseau.	Passer à une autre unité à affilier.
ERR04	Erreur d'affiliation / désaffiliation. Câble non branché.	Câble non branché entre le commande à distance et l'unité. Vérifier la connexion du câble.	Connecter le commande à distance à l'unité à affilier / désaffilier.
ERR05	Dispositif appartenant à un autre réseau.	Se produit quand on tente d'afficher les caractéristiques statiques (identification + zone d'appartenance) de l'unité branchée par câble.	
ERR06	Dispositif vierge (jamais été affilié à aucun réseau).	Peut se produire quand on tente de désaffilier une unité branchée par câble (système direct).	
ERR07	Echec partiel de la communication.	Durant la procédure choisie, il y a eu une erreur due à la réception incorrecte d'un message. On n'a donc pas pu achever l'opération.	Répéter la procédure. Appeler le centre après-vente.
ERR08	Aucun dispositif branché en réseau.	Le commande à distance est neuf (vierge - non encore affilié).	

Carte électronique

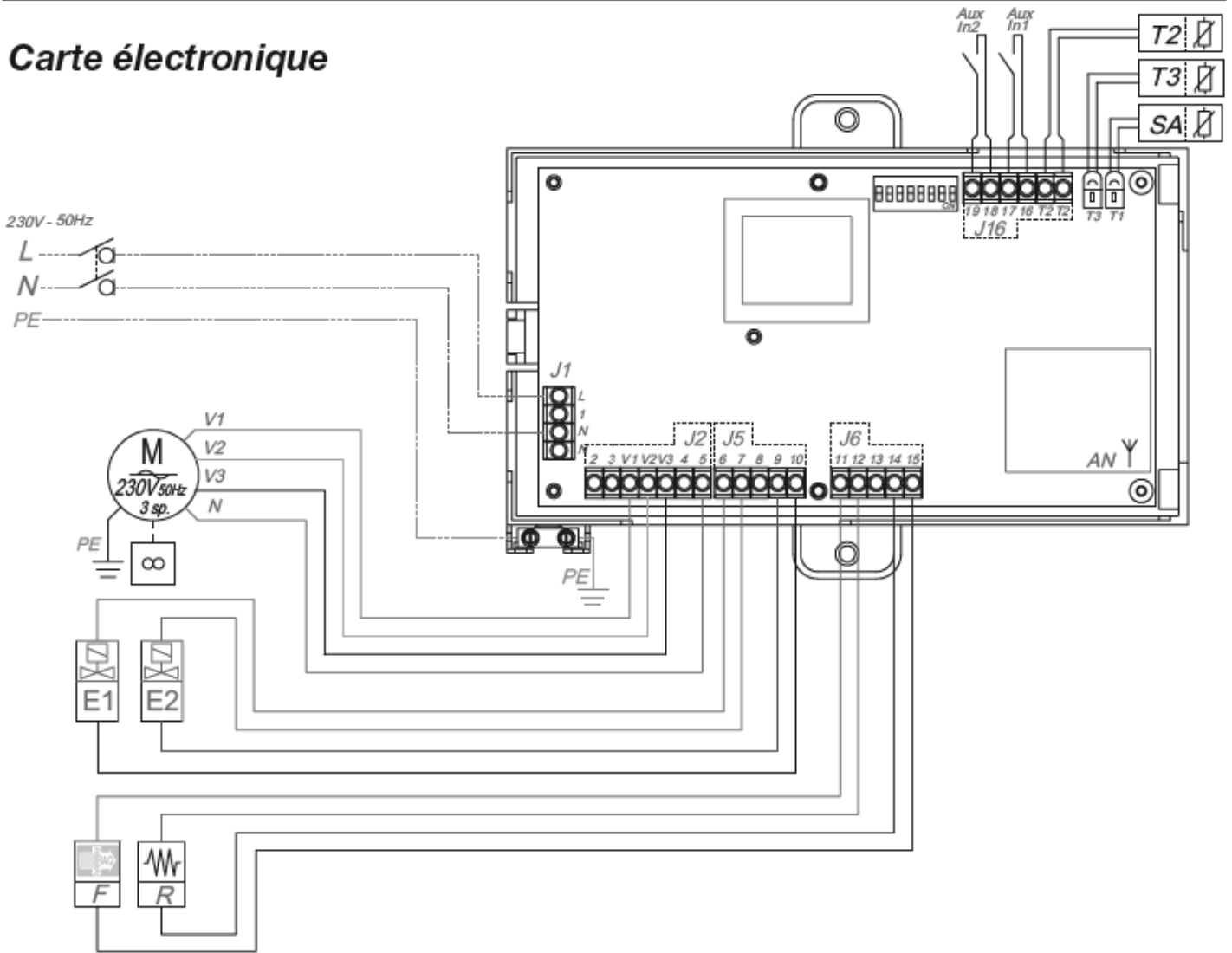

Légende

- M Motoventilateur
- MCF1 Bornier d'alimentation de résistance
- B1 Thermostat de sécurité
- EHB Carte de contrôle des résistances électriques
- SEC1 Carte électronique Cassette
- T Autotransformateur
- C Condensateur
- SB Capteur de niveau de condensation
- P Pompe d'évacuation de condensation
- S1 Contact d'alarme de condensation
- SA (T1) Sonde à air
- T2 Sonde de température d'eau (présente)
- ~~T2~~ Sonde de température d'eau (absente)
- T3 Sonde de température minima TME
- E Vanne d'eau (installation à 2 tubes)
- E1 Vanne d'eau chaude
- E2 Vanne d'eau froide
- R Résistance électrique
- F Filtre électrostatique
- Q1 Interrupteur de manoeuvre sectionneur
- Aux1 Contact auxiliaire pour le Changement de saison à distance
- Aux2 Contact auxiliaire pour Economy / On-Off à distance.
- AN Antenne

Liste descriptive de schémas électriques

DESSIN	DESCRIPTION COMPLETE
CASSETTE	
SE-0055	Installation à 4 tubes - 2 vannes - Résistance Complément
SE-0056	Inst. 4 tubes - 2 vannes - Résistance Complément - Change Over installation
SE-0057	Installation à 4 tubes - 2 vannes
SE-0058	Installation à 4 tubes - 2 vannes - Change Over installation
SE-0059	Installations à 4 tubes - 1 vanne (E2 froid) - Résistance Principale
SE-0060	Inst. 4 tubes - 1 vannes (E2 froid) - Résistance Principale - Change Over installation
SE-0061	Installations à 4 tubes - 1 vanne (E2 froid) - UNIQUEMENT FROID
SE-0062	Installations à 4 tubes - 1 vanne (E1 chaud) - UNIQUEMENT CHAUD
SE-0063	Installation à 2 tubes - 1 Vanne (E1 ou E2)
SE-0064	Installation à 2 tubes - 1 Vanne (E1 ou E2) Change Over avec T2
SE-0065	Installation à 2 tubes - 1 Vanne (E1 ou E2) Change Over avec AUX-In1
SE-0066	Installation à 2 tubes - 1 Vanne (E1 ou E2) - Résistance Complément
SE-0067	Inst. 2 tubes - 1 vanne - Résistance Complément - Change Over installation
SE-0068	Installation 2 tubes - 1 vanne - Résistance Principale
SE-0069	Inst. 2 tubes - 1 vanne - Résistance Principale - Change Over installation
VENTILOCONVECTEUR	
SE-0070	Installation à 4 tubes - 2 vannes - Résistance Complément
SE-0071	Inst. 4 tubes - 2 vannes - Résistance Complément - Change Over installation
SE-0072	Installation à 4 tubes - 2 vannes
SE-0073	Installation à 4 tubes - 2 vannes - Change Over installation
SE-0074	Installations à 4 tubes - 1 vanne (E2 froid) - Résistance Principale
SE-0075	Inst. 4 tubes - 1 vanne (E2 froid) - Résistance Principale - Change Over installation
SE-0076	Installations à 4 tubes - 1 vanne (E2 froid) - UNIQUEMENT FROID
SE-0077	Installations à 4 tubes - 1 vanne (E1 chaud) - UNIQUEMENT CHAUD
SE-0078	Installation à 2 tubes - 1 Vanne (E1 ou E2)
SE-0079	Installation à 2 tubes - 1 Vanne (E1 ou E2) Change Over avec T2
SE-0080	Installation à 2 tubes - 1 Vanne (E1 ou E2) Change Over avec AUX-In1
SE-0081	Installation à 2 tubes - 1 Vanne (E1 ou E2) - Résistance Complément
SE-0082	Inst. 2 tubes - 1 vanne - Résistance Complément - Change Over installation
SE-0083	Installation 2 tubes - 1 vanne - Résistance Principale
SE-0084	Inst. 2 tubes - 1 vanne - Résistance Principale - Change Over installation
SE-0089	Installation à 4 tubes - 2 vannes - Filtre Electrostatique
SE-0090	Installation à 4 tubes - 2 vannes - Filtre Electrostatique - Change Over Installation
SE-0091	Installation à 2 tubes - 1 Vanne (E1 ou E2) - Filtre Electrostatique
SE-0092	Installation à 2 tubes - 1 Vanne (E1 ou E2) - Filtre Electrostatique - Change Over Installation

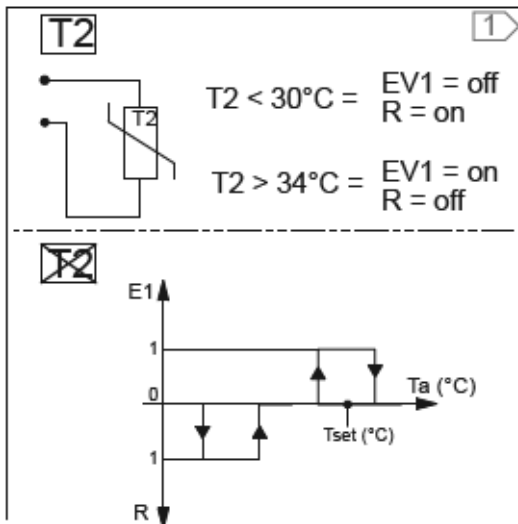
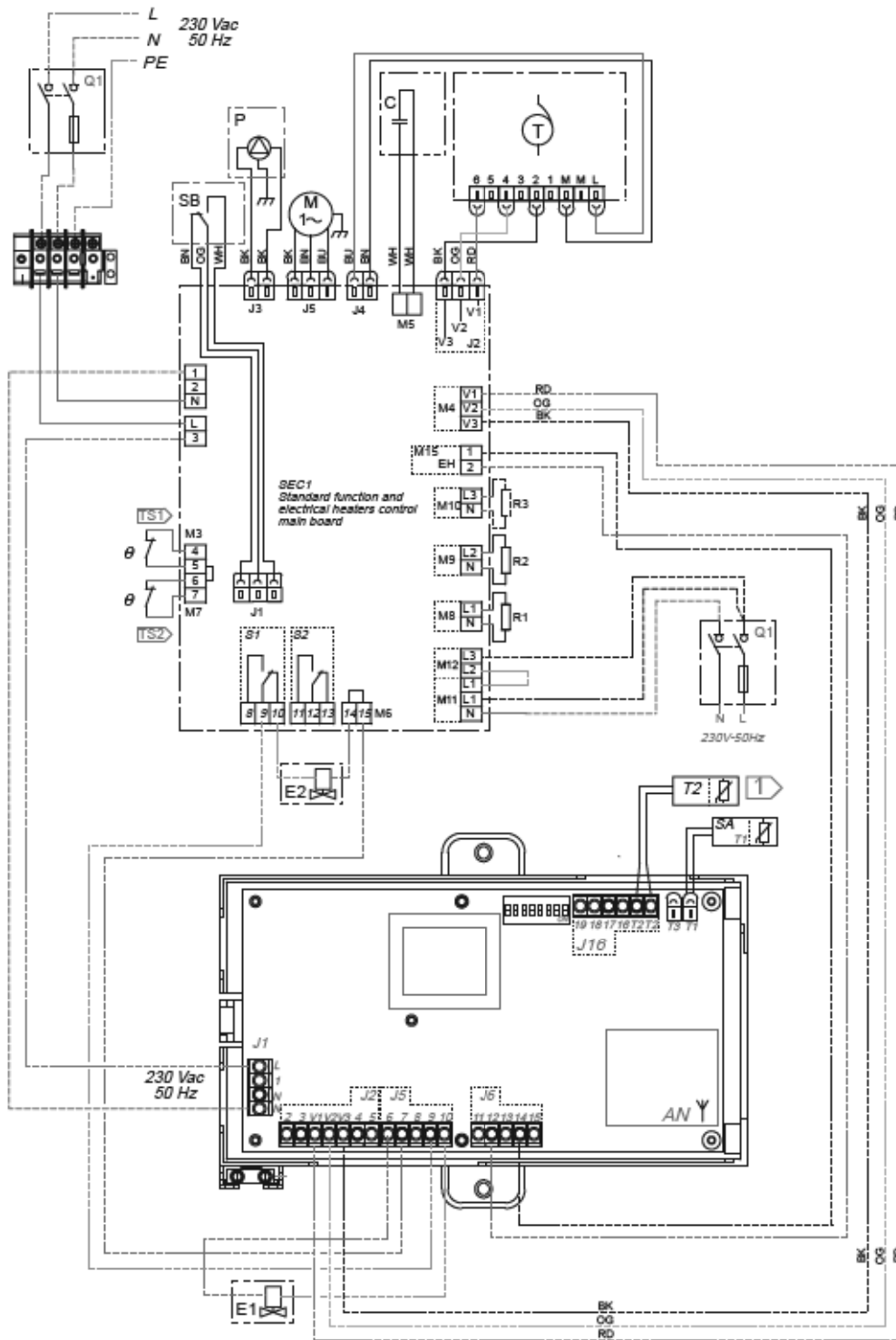

DIP - CONFIGURATION

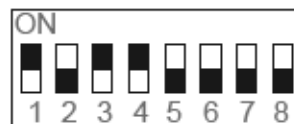

- Non puo' ricevere la sonda di minima TME (T3)
- Cannot be connected to TME (T3) low temperature cut-out
- Ne peut pas recevoir la sonde TME (T3)
- Die aufnahme des mindesttemperatur thermostats TME (T3)
- No puede recibir la sonda de temperatura minima TME (T3)
- Minimisonden kan inte monteras TME (T3)

TS1 TS2

- TERMOSTATO DI SICUREZZA
- SAFETY THERMOSTAT
- THERMOSTAT DE SECURITE
- SICHERHEITSTHERMOSTAT
- TERMOSTATO DE SEGURIDAD
- SÄKERHETSTERMOSTAT

- TS1 Thermal cut Off - 45°C Automatic Reset
- TS2 Thermal cut Off - 80°C Manual Reset

SE0056

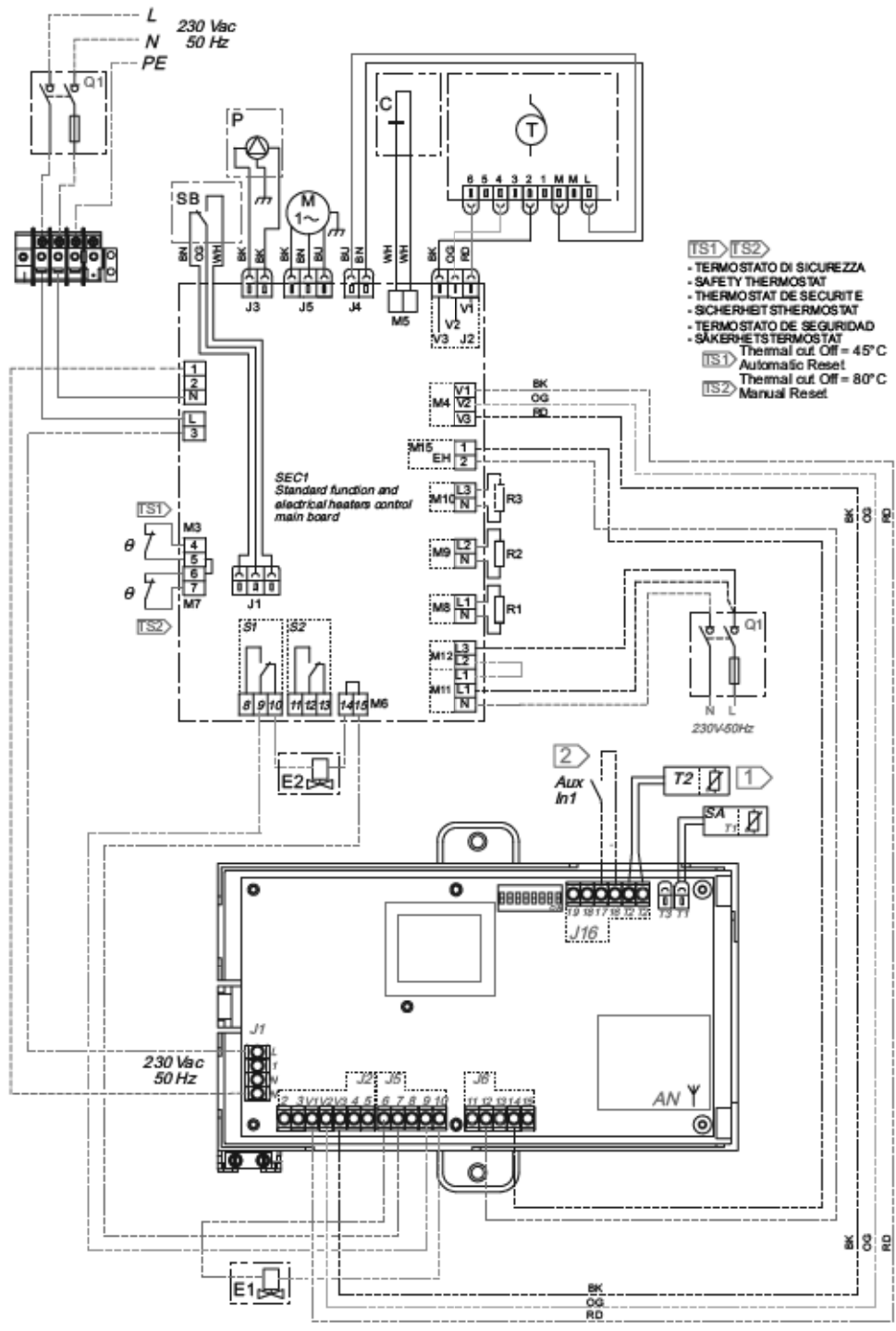

DIP - CONFIGURATION

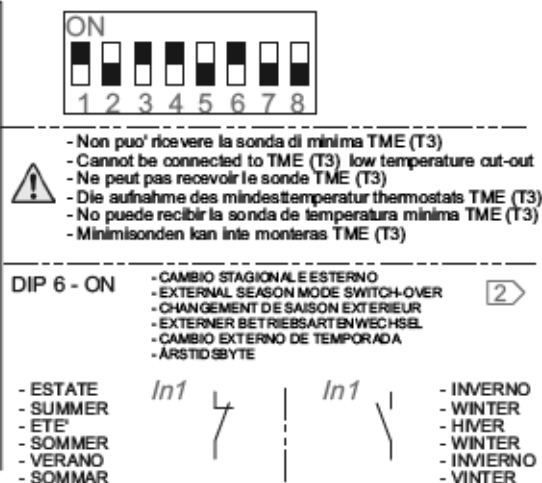
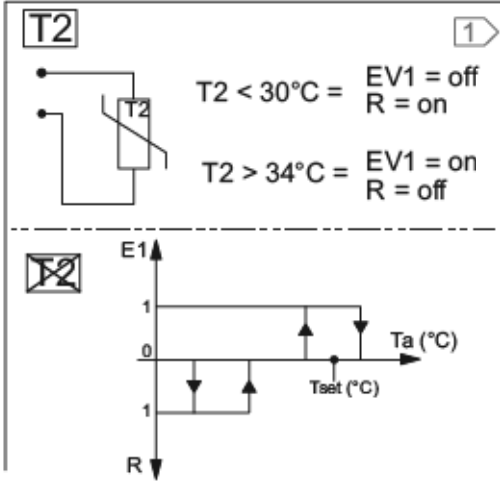

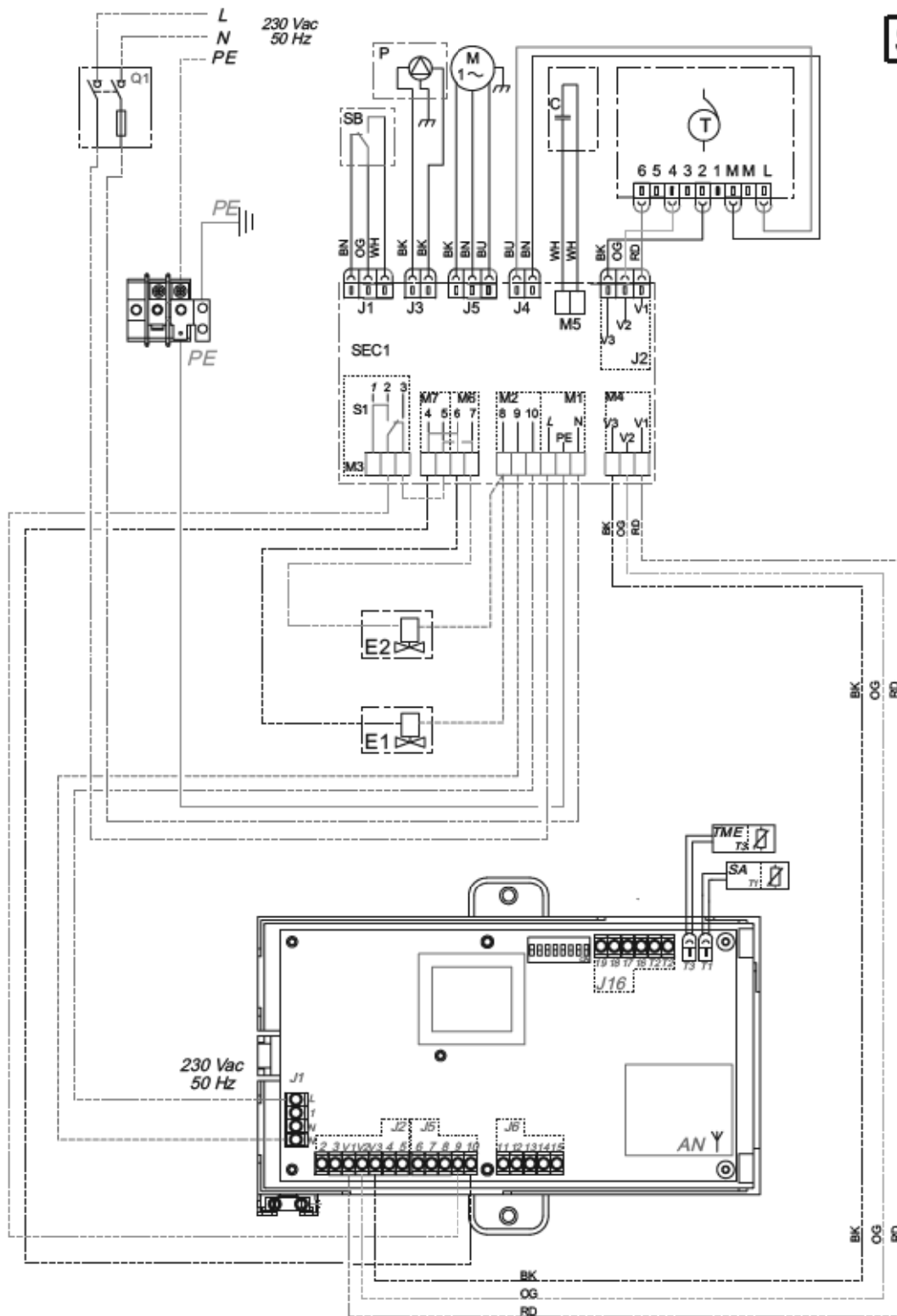

DIP - CONFIGURATION

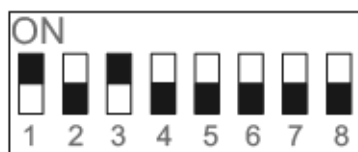

- Non puo' ricevere la sonda di temperatura T2
- Cannot be connected to T2 temperature cut-out
- Ne peut pas recevoir la sonde T2
- Die aufnahme des temperatur thermostat T2
- No puede recibir la sonda de temperatura T2
- Temperatursonde in T2 kan inte monteras

SE0058

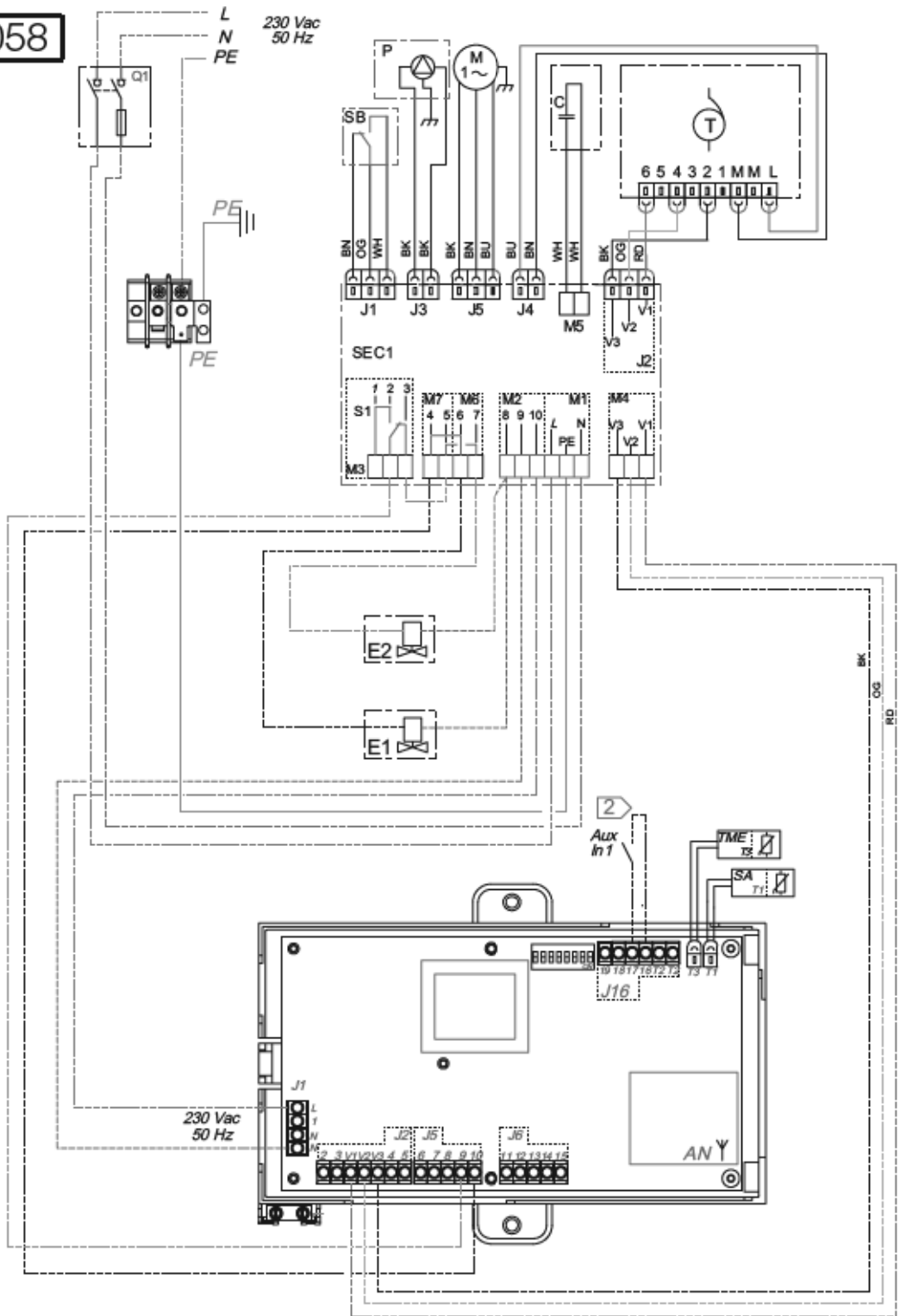

- Non puo' ricevere la sonda di temperatura T2
- Cannot be connected to T2 temperature cut-out
- Ne peut pas recevoir le sonde T2
- Die aufnahme des temperatur thermostat T2
- No puede recibir la sonda de temperatura T2
- Temperatursonden T2 kan inte monteras



DIP 6 - ON



- ESTATE
- SUMMER
- ETE'
- SOMMER
- VERANO
- SOMMAR



- INVERNO
- WINTER
- HIVER
- WINTER
- INVIERNO
- WINTER

DIP - CONFIGURATION



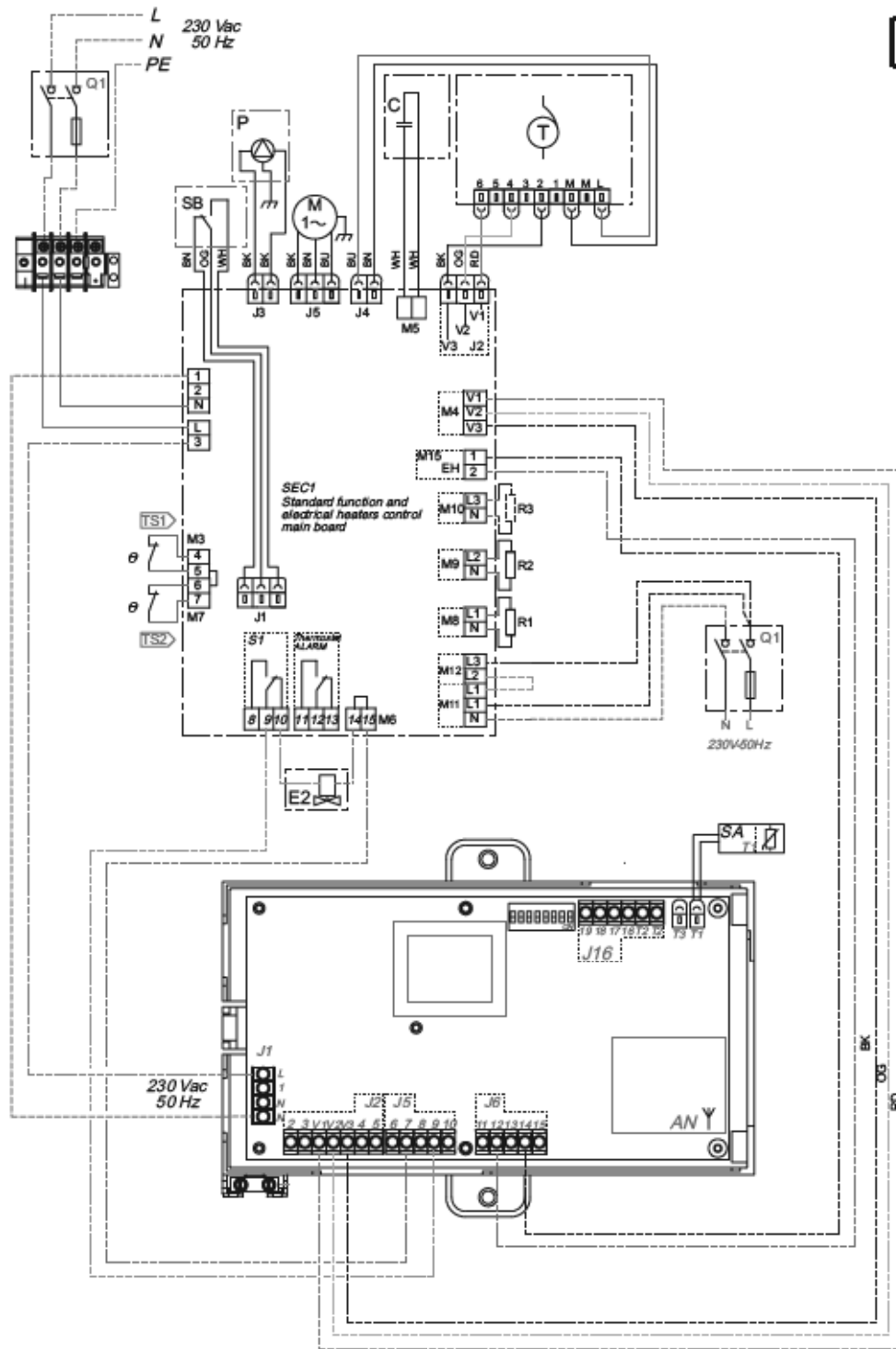

- Non puo' ricevere la sonda di temperatura T2
- Cannot be connected to T2 temperature cut-out
- Ne peut pas recevoir le sonde T2
- Die aufnahme des temperatur thermostats T2
- No puede recibir la sonda de temperatura T2
- Temperatursonden T2 kan inte monteras



- Non puo' ricevere la sonda di minima TME (T3)
- Cannot be connected to TME (T3) low temperature cut-out
- Ne peut pas recevoir le sonde TME (T3)
- Die aufnahme des mindesttemperatur thermostats TME (T3)
- No puede recibir la sonda de temperatura minima TME (T3)
- Minimisonden kan inte monteras TME (T3)

DIP - CONFIGURATION



TS1 TS2

- TERMO STATO DI SICUREZZA
- SAFETY THERMOSTAT
- THERMO STAT DE SECURITE
- SICHERHEIT STHERMOSTAT
- TERMO STATO DE SEGURIDAD
- SAKERHETSTHERMOSTAT

- TS1 Thermal cut Off = 45°C Automatic Reset
- TS2 Thermal cut Off = 80°C Manual Reset

SE0060

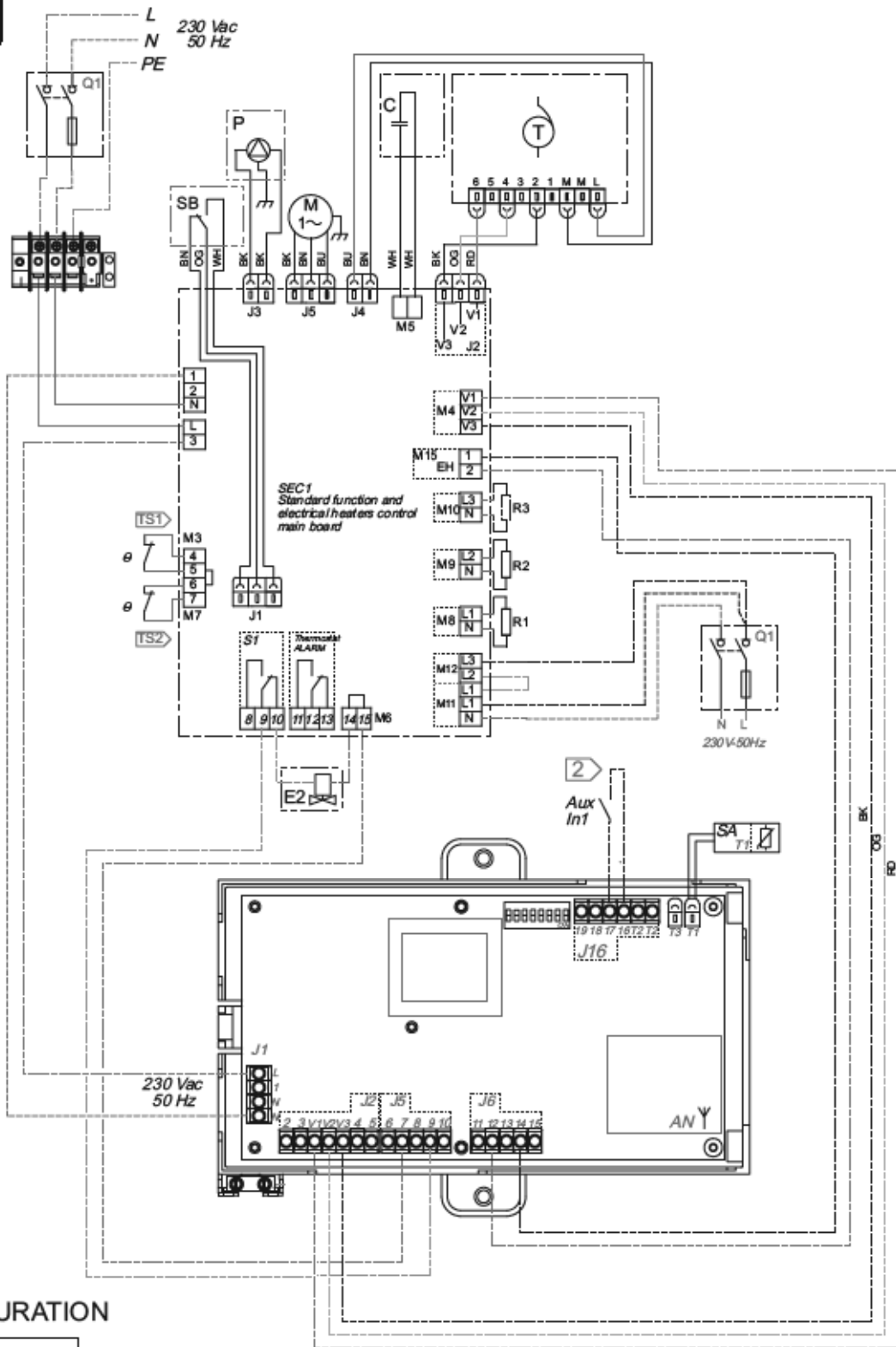

DIP - CONFIGURATION



TS1 TS2

- TERMOSTATO DI SICUREZZA
- SAFETY THERMOSTAT
- THERMOSTAT DE SECURITE
- SICHERHEITS THERMOSTAT
- TERMOSTATO DE SEGURIDAD
- SÄKERHETSTERMOSTAT

TS1 Thermal cut Off = 45°C Automatic Reset

TS2 Thermal cut Off = 80°C Manual Reset



DIP 6 - ON



- ESTATE
- SUMMER
- ETE
- SOMMER
- VERANO
- SOMMAR

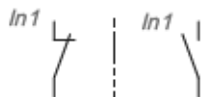

- INVERNO
- WINTER
- HIVER
- WINTER
- INVIERNO
- WINTER

- CAMBIO STAGIONALE ESTERNO
- EXTERNAL SEASON MODE SWITCH-OVER
- CHANGEMENT DE SAISON EXTERIEUR
- EXTERNER BETRIEBSARTENWECHSEL
- CAMBIO EXTERNO DE TEMPORADA
- ARSTIDGEBYTE

- Non puo' ricevere la sonda di minima TME (T3)
- Cannot be connected to TME (T3) low temperature cut-out
- Ne peut pas recevoir le sonde TME (T3)
- Die aufnahme des mindesttemperatur thermostat TME (T3)
- No puede recibir la sonda de temperatura minima TME (T3)
- Minimisonden kan inte monteraras TME (T3)

- Non puo' ricevere la sonda di temperatura T2
- Cannot be connected to T2 temperature cut-out
- Ne peut pas recevoir le sonde T2
- Die aufnahme des temperatur thermostat T2
- No puede recibir la sonda de temperatura T2
- Temperatursonden T2 kan inte monteraras

SE0062

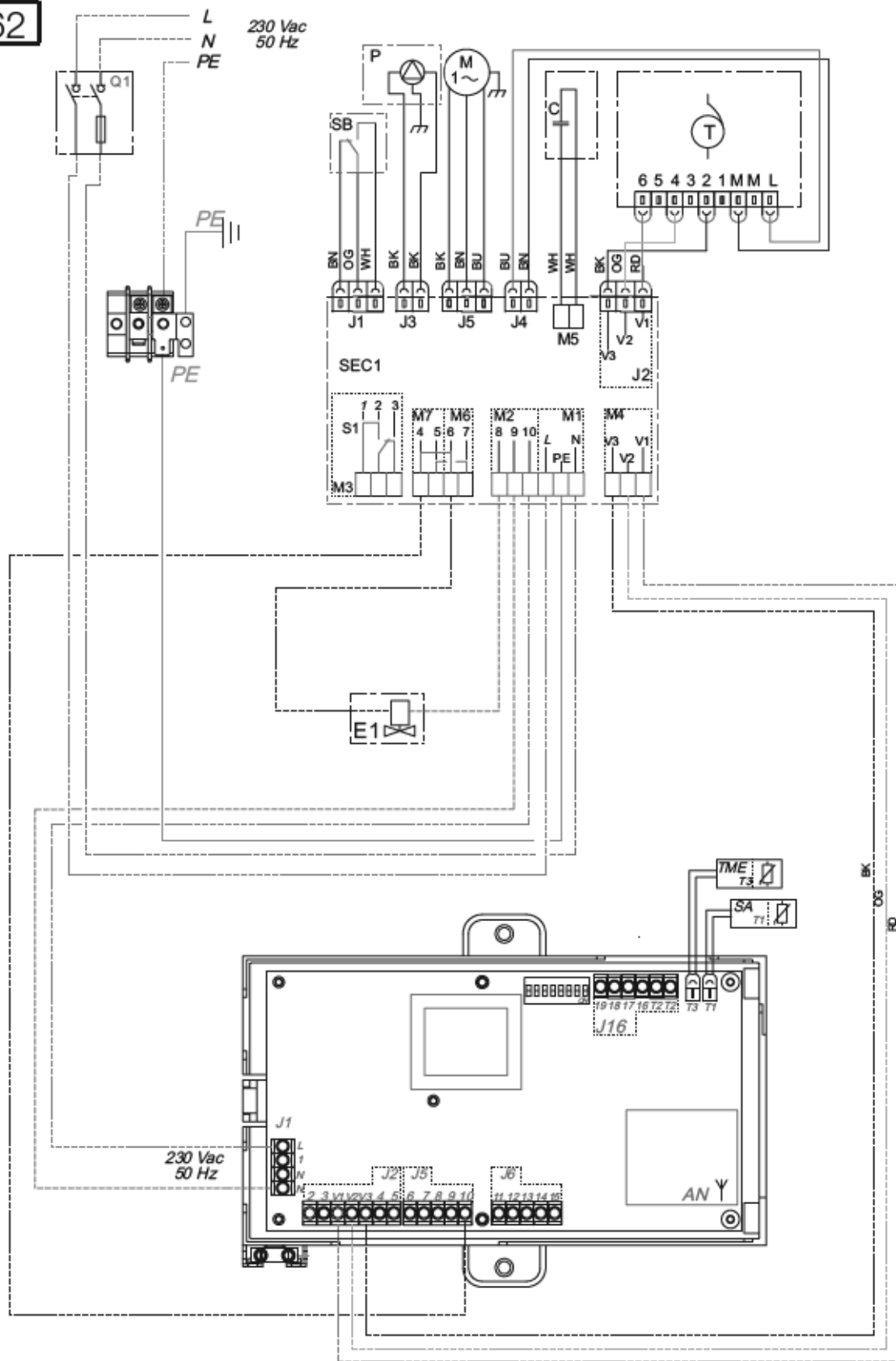

DIP - CONFIGURATION



- Non puo' ricevere la sonda di temperatura T2
- Cannot be connected to T2 temperature out-out
- Ne peut pas recevoir la sonde T2
- Die aafname des temperatur thermostats T2
- No puede recibir la sonda de temperatura T2
- Temperatursonden T2 kan inte monteras

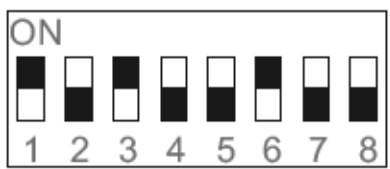

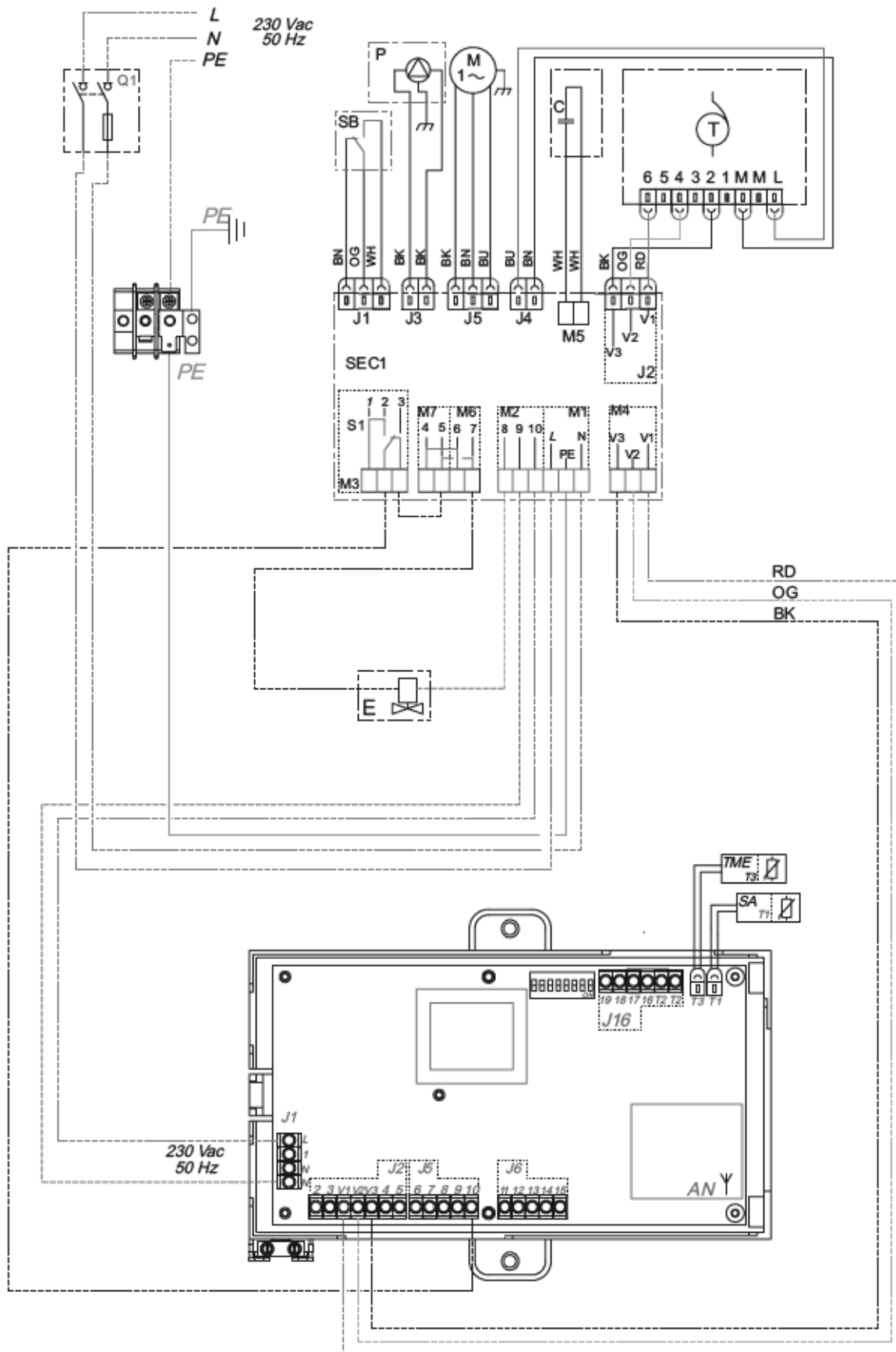

DIP - CONFIGURATION



- Non puo' ricevere la sonda di temperatura T2
- Cannot be connected to T2 temperature cut-out
- Ne peut pas recevoir le sonde T2
- Die aufnahme des temperatur the mostats T2
- No puede recibir la sonda de temperatura T2
- Temperatursonden T2 kan inte monteras

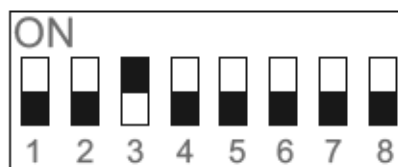

SE0064

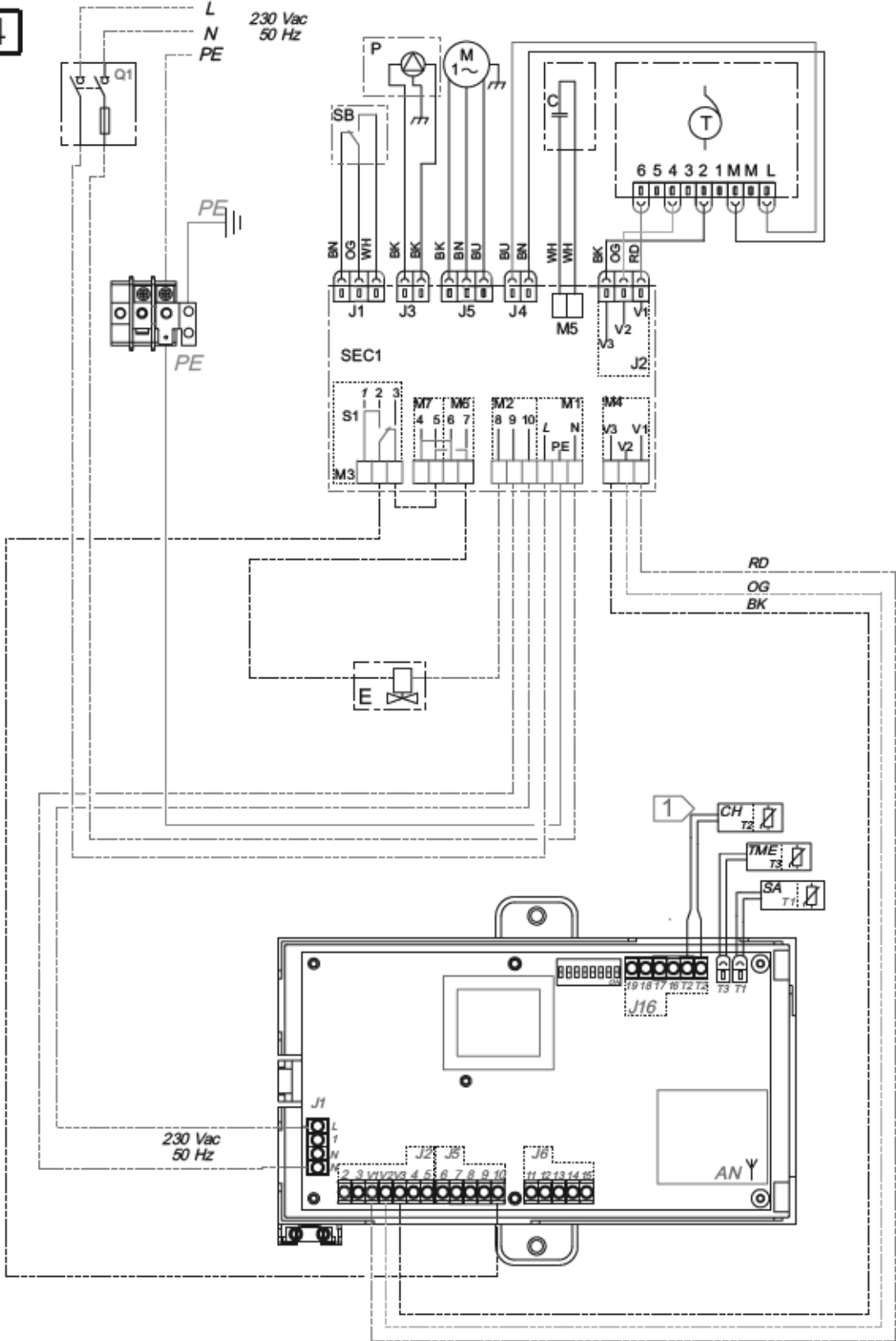

T2

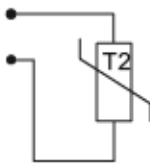

T2 < 20°C =

- ESTATE
- SUMMER
- ETE
- SOMMER
- VERANO
- SOMMAR

T2 > 30°C =

- INVERNO
- WINTER
- HVER
- WINTER
- INVIERNO
- VINTER

DIP - CONFIGURATION



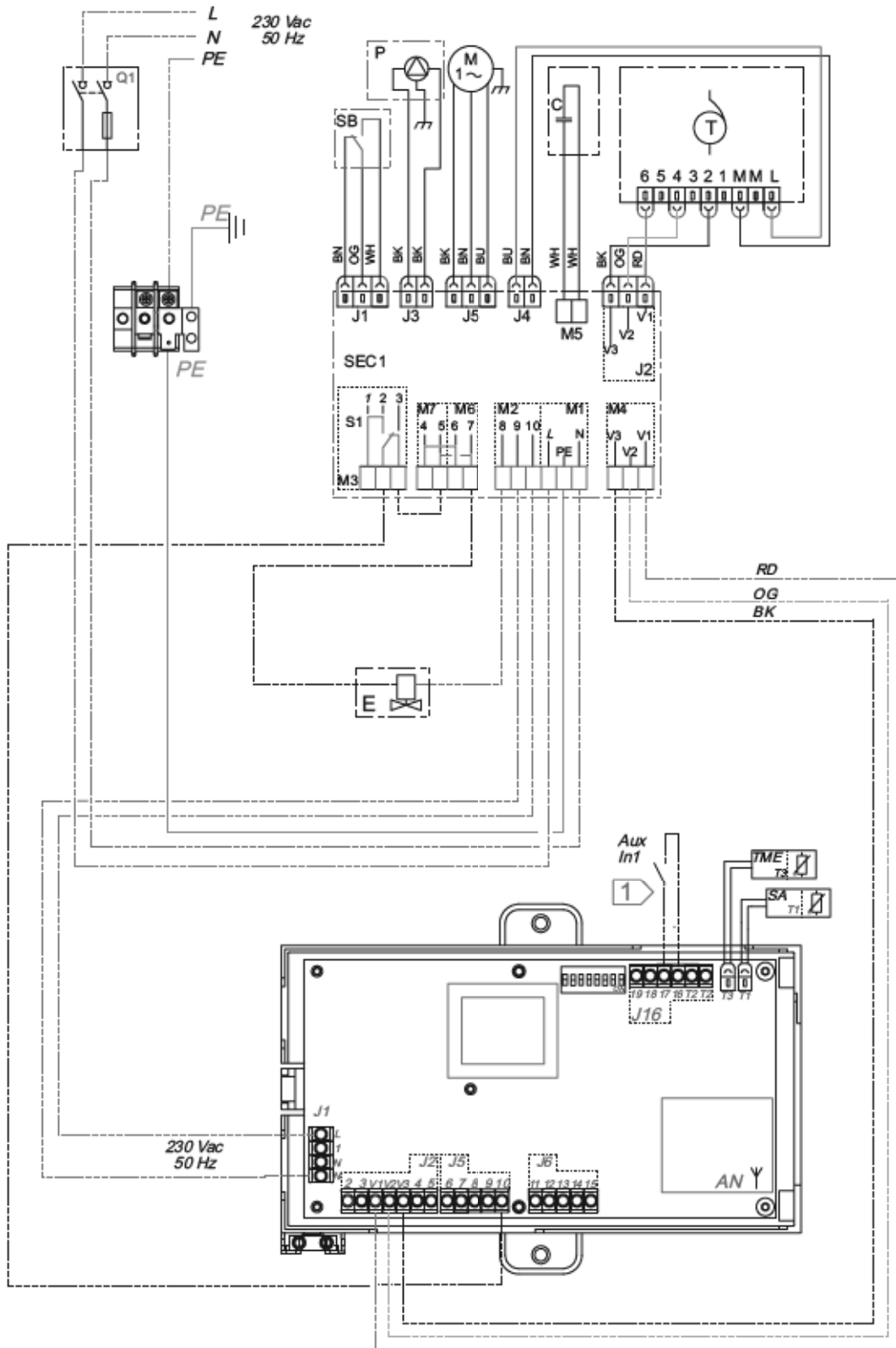

 **DIP 6 - ON**

- CAMBIO STAGIONALE ESTERNO
- EXTERNAL SEASON MODE SWITCH-OVER
- CHANGEMENT DE SAISON EXTERIEUR
- EXTERNER BETRIEBSARTENWECHSEL
- CAMBIO EXTERNO DE TEMPORADA
- ÅRSTIDSBYTTE

 1

- ESTATE
- SUMMER
- ETE'
- SOMMER
- VERANO
- SOMMAR

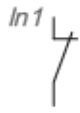

- INVERNO
- WINTER
- HIVER
- WINTER
- INVIERNO
- VINTER

DIP - CONFIGURATION

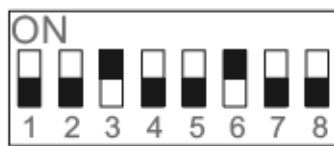

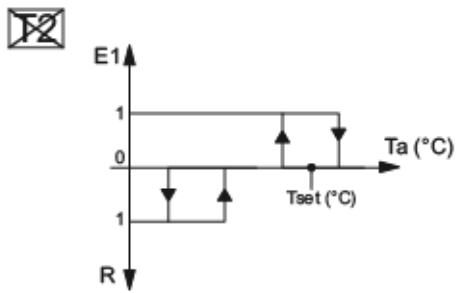
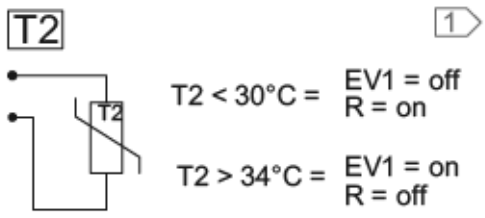
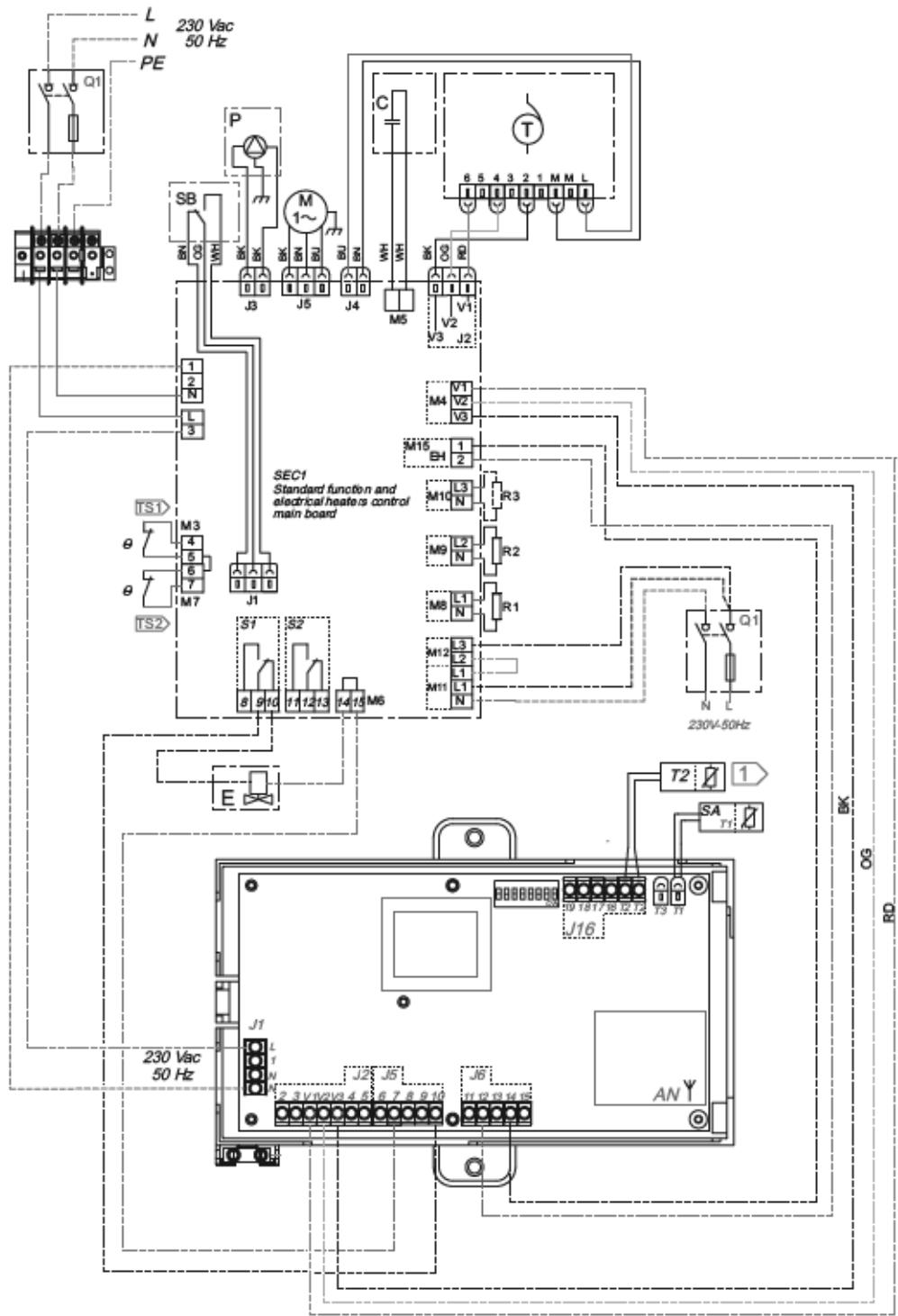

DIP - CONFIGURATION



- Non puo' ricevere la sonda di minima TME (T3)
- Cannot be connected to TME (T3) low temperature cut-out
- Ne peut pas recevoir le sonde TME (T3)
- Die aufnahme des mindesttemperatur thermostats TME (T3)
- No puede recibir la sonda de temperatura minima TME (T3)
- Minimisonden kan inte monteras TME (T3)

- TS1 TS2
- TERMO STATO DI SICUREZZA
 - SAFETY THERMOSTAT
 - THERMOSTAT DE SECURITE
 - SICHERHEITS THERMOSTAT
 - TERMO STATO DE SEGURIDAD
 - SÄKERHETSTERMOSTAT

- TS1 Thermal cut Off = 45°C
Automatic Reset
- TS2 Thermal cut Off = 80°C
Manual Reset

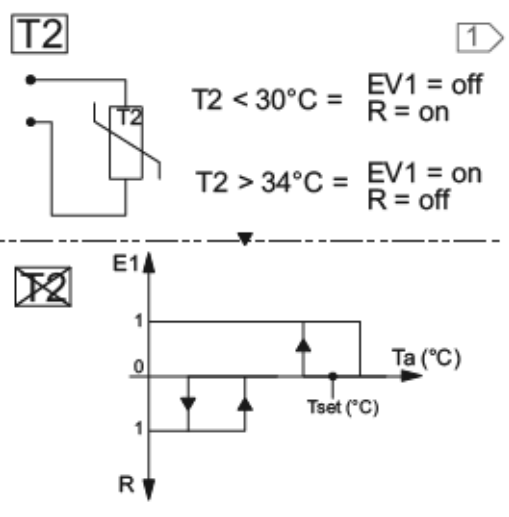
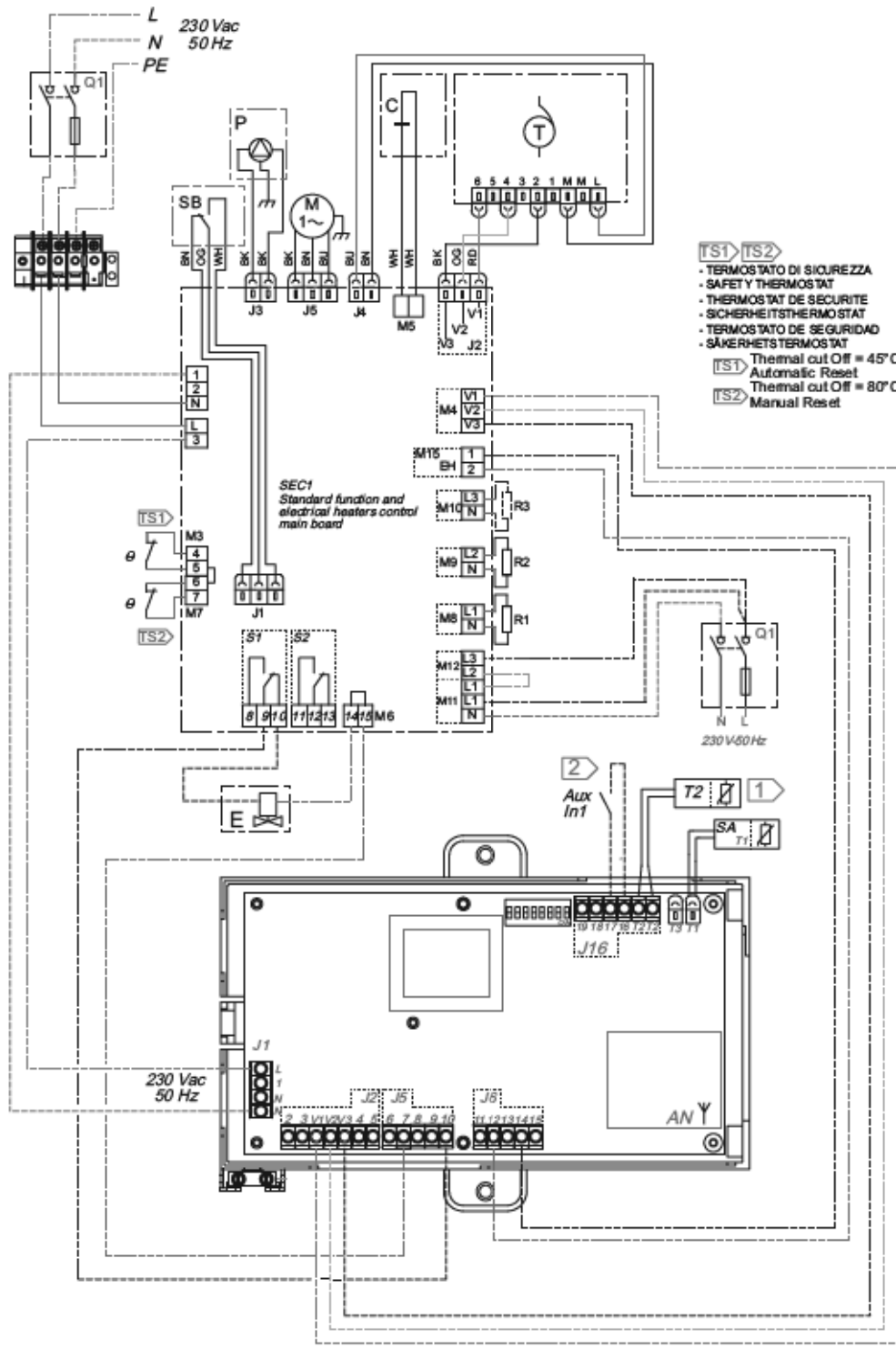

DIP - CONFIGURATION



- Non puo' ricevere la sonda di minima TME (T3)
- Cannot be connected to TME (T3) low temperature cut-out
- Ne peut pas recevoir le sonde TME (T3)
- Die aufnahme des mindesttemperatur thermostats TME (T3)
- No puede recibir la sonda de temperatura minima TME (T3)
- Minimisonden kan inte monteras TME (T3)

- DIP 6 - ON** 2
- CAMBIO STAGIONALE ESTERNO
 - EXTERNAL SEASON MODE SWITCH-OVER
 - CHANGEMENT DE SAISON EXTERIEUR
 - EXTERNER BETRIEBSARTENWECHSEL
 - CAMBIO EXTERNO DE TEMPORADA
 - AR STIDSBYTTE

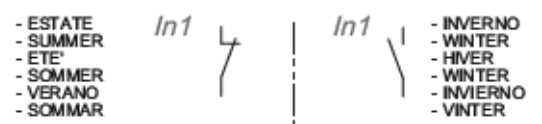

SE0068

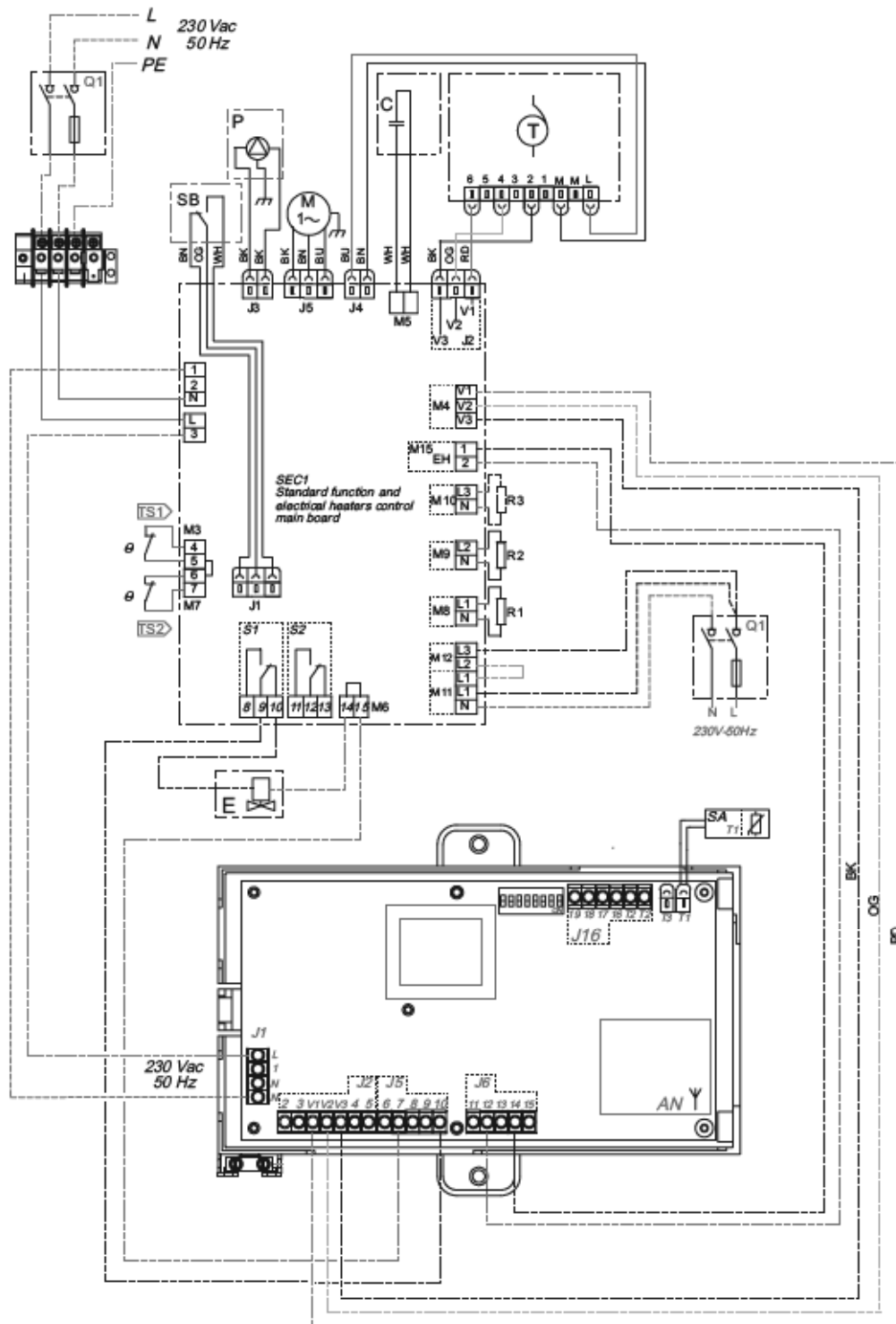

- Non puo' ricevere la sonda di minima TME (T3)
- Cannot be connected to TME (T3) low temperature cut-out
- Ne peut pas recevoir le sonde TME (T3)
- Die aufnahme des mindesttemperatur thermostats TME (T3)
- No puede recibir la sonda de temperatura minima TME (T3)
- Minimisonden kan inte monteras TME (T3)



- Non puo' ricevere la sonda di temperatura T2
- Cannot be connected to T2 temperature cut-out
- Ne peut pas recevoir le sonde T2
- Die aufnahme des temperatur thermostats T2
- No puede recibir la sonda de temperatura T2
- Temperatursonden T2 kan inte monteras

DIP - CONFIGURATION



TS1 TS2

- TERMOSTATO DI SICUREZZA
- SAFETY THERMOSTAT
- THERMOSTAT DE SECURITE
- SICHERHEITSTHERMOSTAT
- TERMOSTATO DE SEGURIDAD
- SÄKERHETSTHERMOSTAT

- TS1 Thermal cut Off = 45°C
Automatic Reset
- TS2 Thermal cut Off = 80°C
Manual Reset

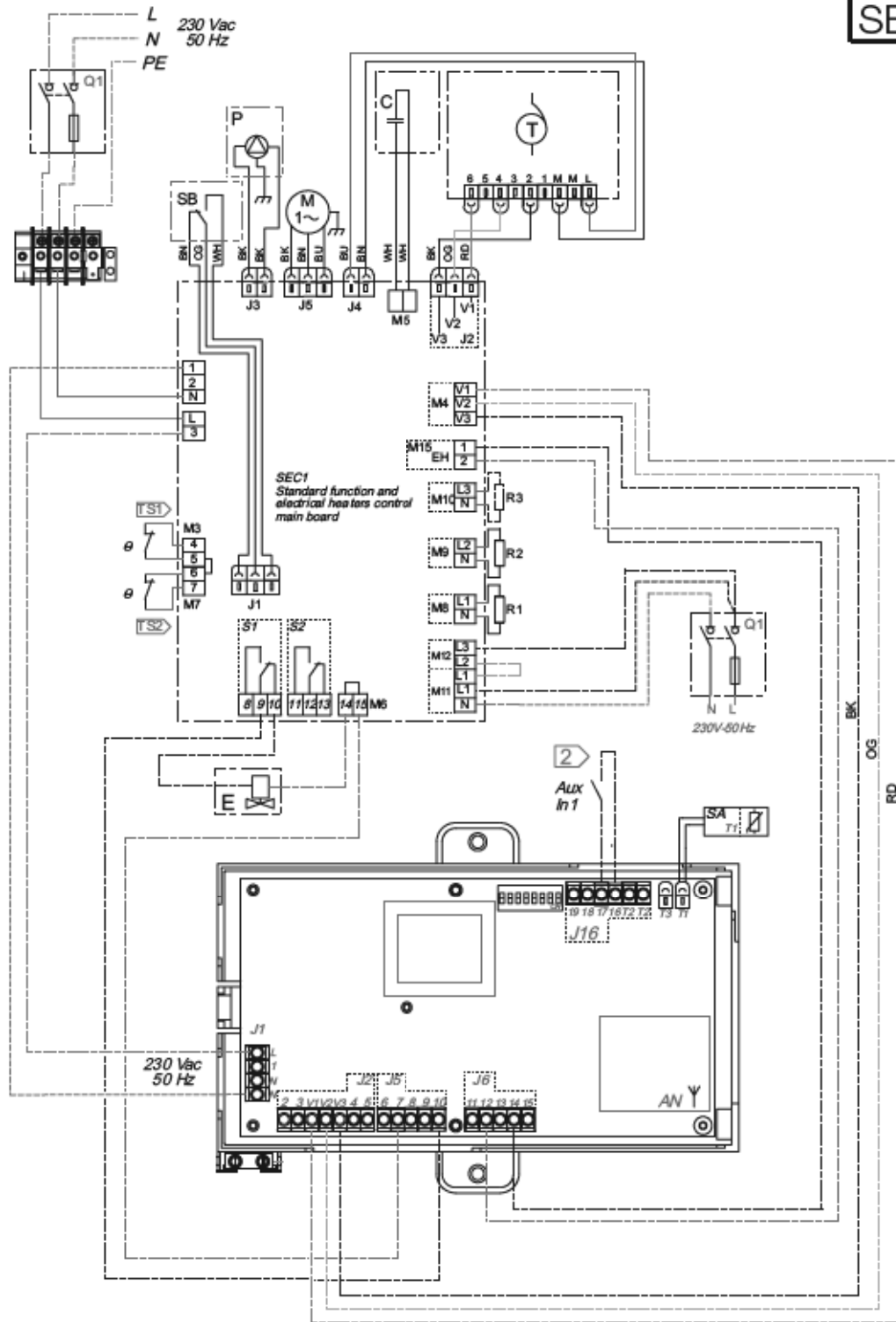

DIP 6 - ON



- ESTATE
- SUMMER
- ETE'
- SOMMER
- VERANO
- SOMMAR

- CAMBIO STAGIONALE ESTERNO
- EXTERNAL SEASON MODE SWITCH-OVER
- CHANGEMENT DE SAISON EXTERIEUR
- EXTERNER BETRIEBSARTENWECHSEL
- CAMBIO EXTERNO DE TEMPORADA
- ÅRSTIDSBYTT

In1



In1



- INVERNO
- WINTER
- HIVER
- WINTER
- INVIERNO
- WINTER

DIP - CONFIGURATION



- TERMOSTATO DI SICUREZZA
- SAFETY THERMOSTAT
- THERMOSTAT DE SECURITE
- SICHERHEITSTHERMOSTAT
- TERMOSTATO DE SEGURIDAD
- SÄKERHETS THERMOSTAT

TS1 Thermal cut Off = 45°C Automatic Reset

TS2 Thermal cut Off = 80°C Manual Reset



- Non puo' ricevere la sonda di temperatura T2
- Cannot be connected to T2 temperature cut-out
- Ne peut pas recevoir le sonde T2
- Die aufnahme des temperatur thermostat T2
- No puede recibir la sonda de temperatura T2
- Temperatursonden T2 kan inte monteras



- Non puo' ricevere la sonda di minima TME (T3)
- Cannot be connected to TME (T3) low temperature cut-out
- Ne peut pas recevoir le sonde TME (T3)
- Die aufnahme des mindestemperatur thermostat TME (T3)
- No puede recibir la sonda de temperatura minima TME (T3)
- Minimisonden kan inte monteras TME (T3)

SE0070

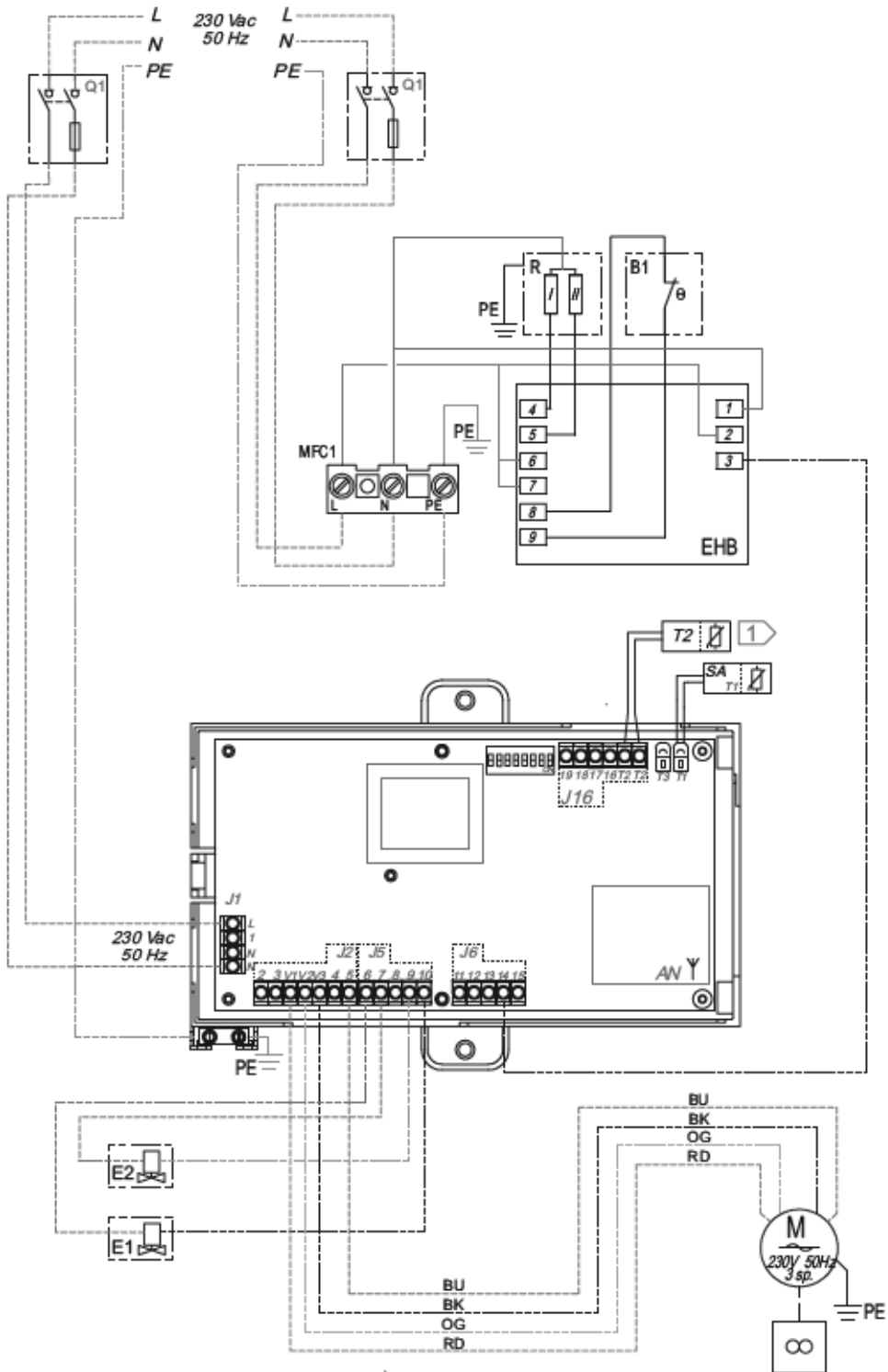

T2

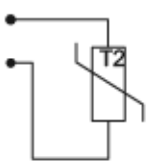

$T2 < 30^{\circ}\text{C} = \text{EV1} = \text{off}$
 $R = \text{on}$

$T2 > 34^{\circ}\text{C} = \text{EV1} = \text{on}$
 $R = \text{off}$

E1

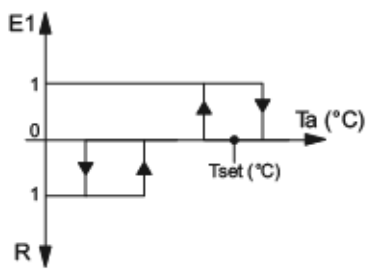

DIP - CONFIGURATION

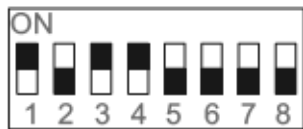

- Non puo' ricevere la sonda di minima TME (T3)
- Cannot be connected to TME (T3) low temperature cut-out
- Ne peut pas recevoir le sonde TME (T3)
- Die aufnahme des mindesttemperatur thermostats TME (T3)
- No puede recibir la sonda de temperatura minima TME (T3)
- Minimisonden kan inte monteras TME (T3)

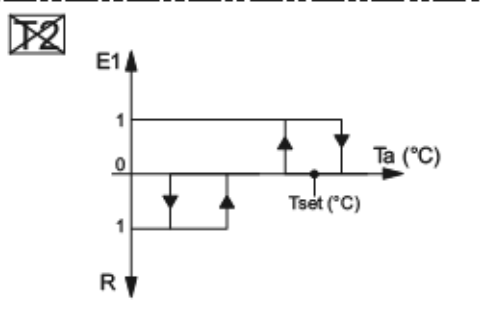
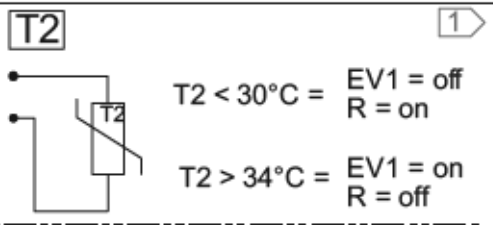
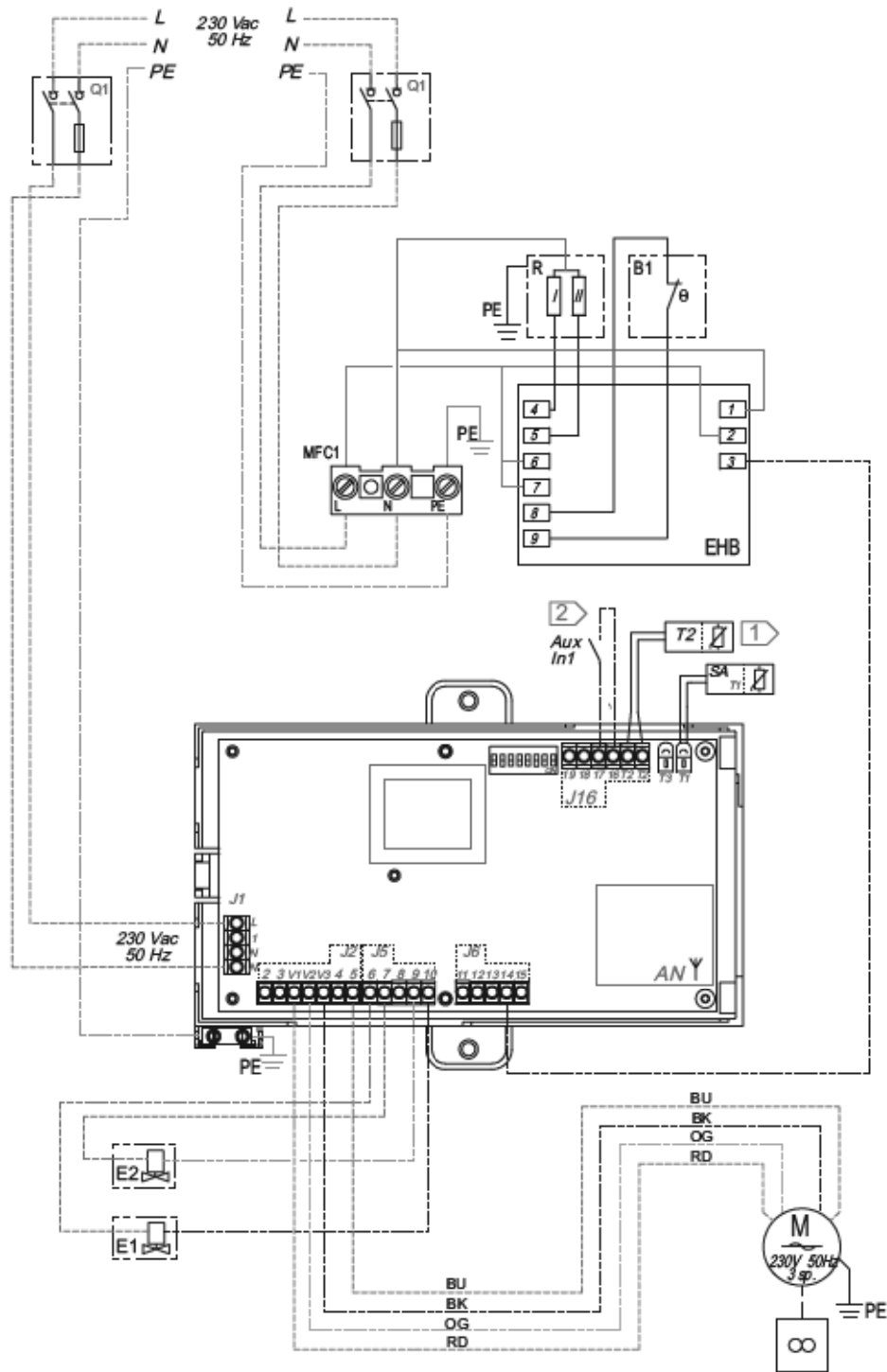

DIP - CONFIGURATION

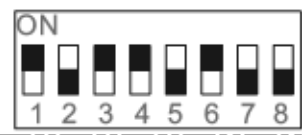

- Non puo' ricevere la sonda di minima TME (T3)
- Cannot be connected to TME (T3) low temperature cut-out
- Ne peut pas recevoir la sonde TME (T3)
- Die aufnahme des mindesttemperatur thermostat TME (T3)
- No puede recibir la sonda de temperatura minima TME (T3)
- Minimisonden kan inte monteras TME (T3)

- DIP 6 - ON** 2
- CAMBIO STAGIONALE ESTERNO
 - EXTERNAL SEASON MODE SWITCH-OVER
 - CHANGEMENT DE SAISON EXTERIEUR
 - EXTERNER BETRIEBSARTENWECHSEL
 - CAMBIO EXTERNO DE TEMPORADA
 - ARSTIDSBYT

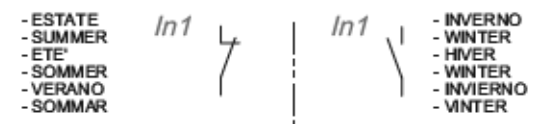

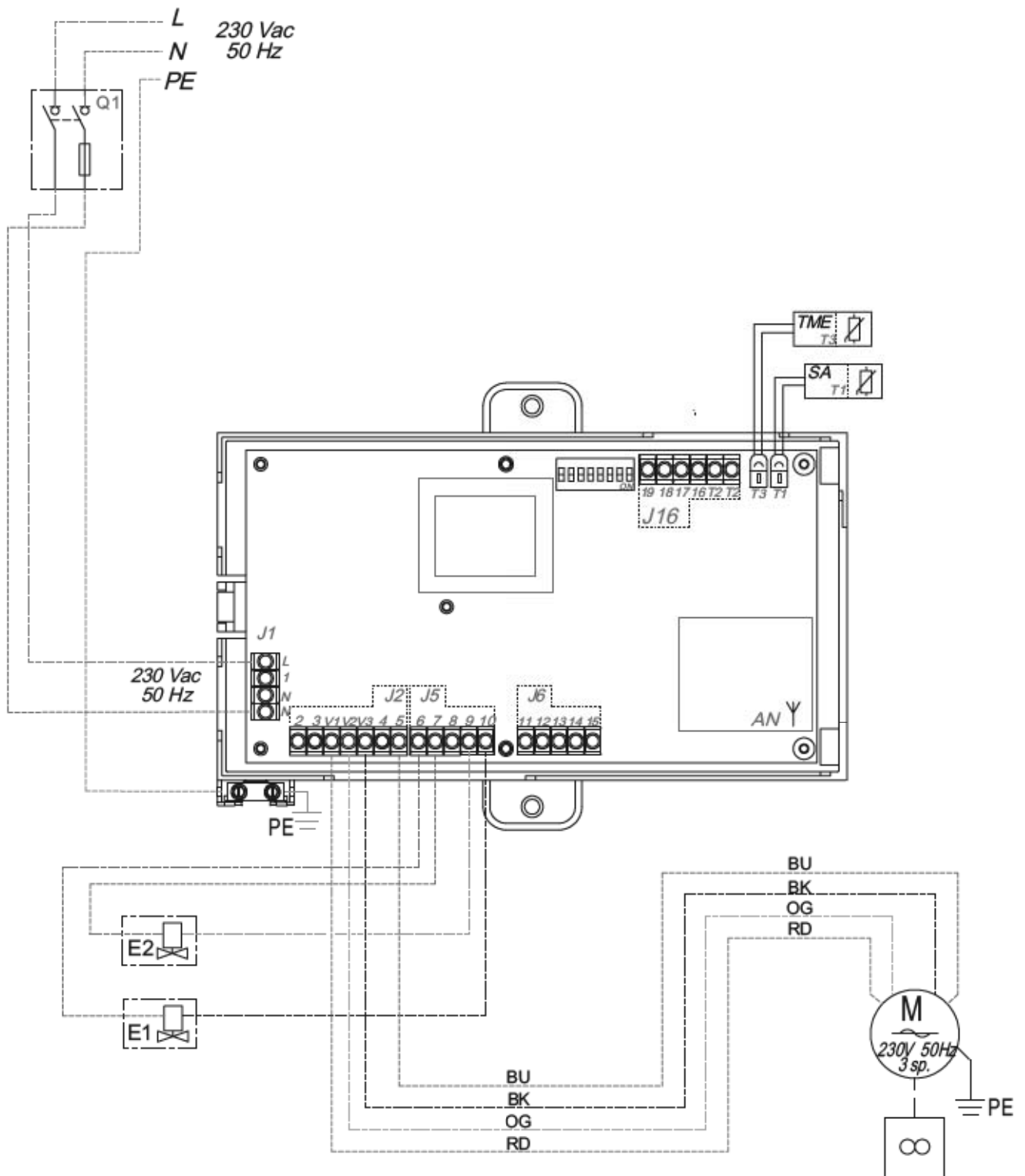

- Non puo' ricevere la sonda di temperatura T2
- Cannot be connected to T2 temperature cut-out
- Ne peut pas recevoir le sonde T2
- Die aufnahme des temperatur thermostat T2
- No puede recibir la sonda de temperatura T2
- Temperatursonden T2 kan inte monteras

DIP - CONFIGURATION

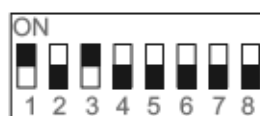

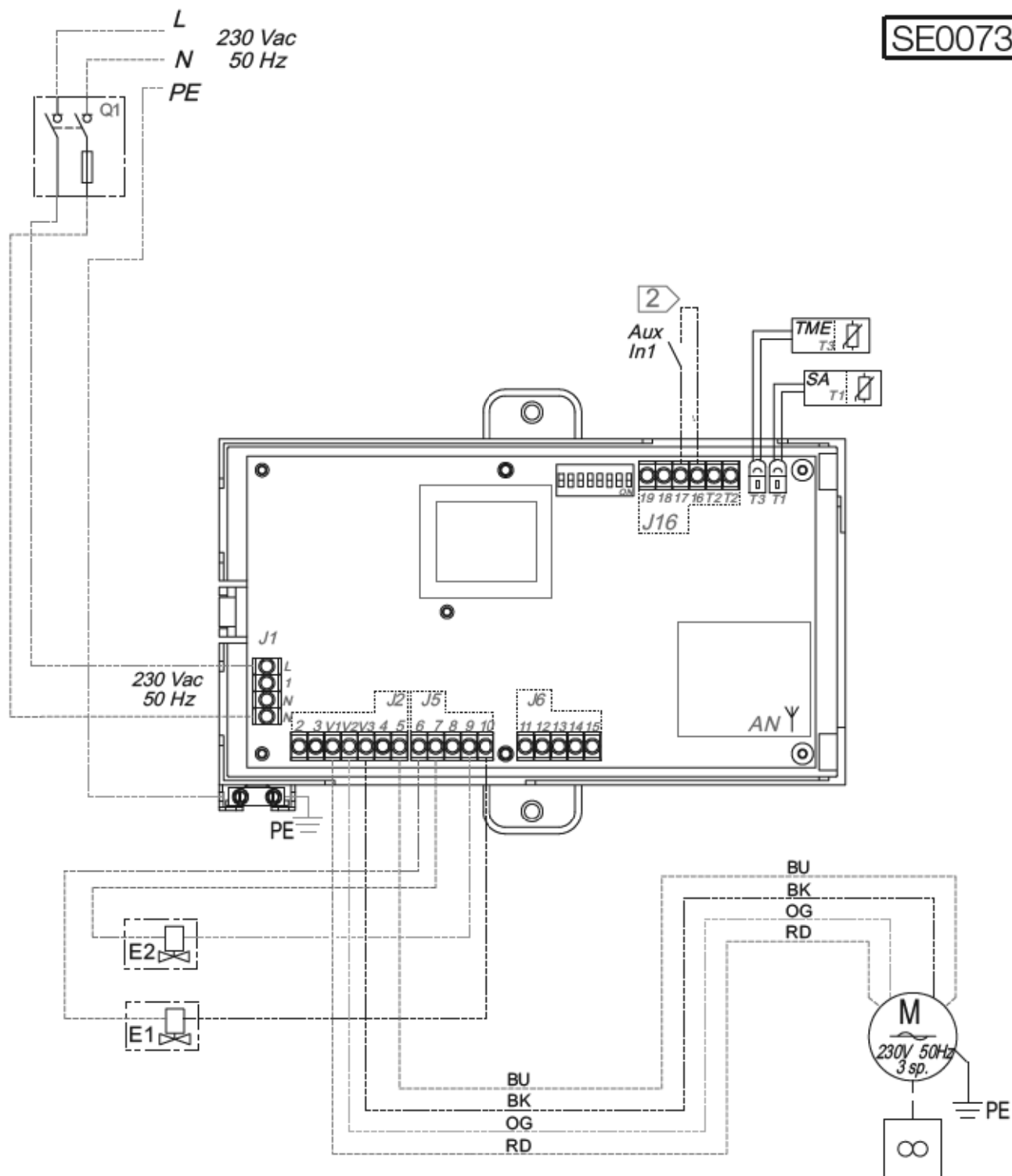

- Non puo' ricevere la sonda di temperatura T2
- Cannot be connected to T2 temperature cut-out
- Ne peut pas recevoir le sonde T2
- Die aufnahme des temperatur thermostats T2
- No puede recibir la sonda de temperatura T2
- Temperatursonden T2 kan inte monteras

DIP - CONFIGURATION



2

- DIP 6 - ON**
- CAMBIO STAGIONALE ESTERNO
 - EXTERNAL SEASON MODE SWITCH-OVER
 - CHANGEMENT DE SAISON EXTERIEUR
 - EXTERNER BETRIEBSARTENWECHSEL
 - CAMBIO EXTERNO DE TEMPORADA
 - ÅRSTIDSBYTTE

- ESTATE
- SUMMER
- ETE'
- SOMMER
- VERANO
- SOMMAR

In1

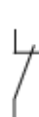

In1



- INVERNO
- WINTER
- HIMER
- WINTER
- INVIERNO
- WINTER

SE0074

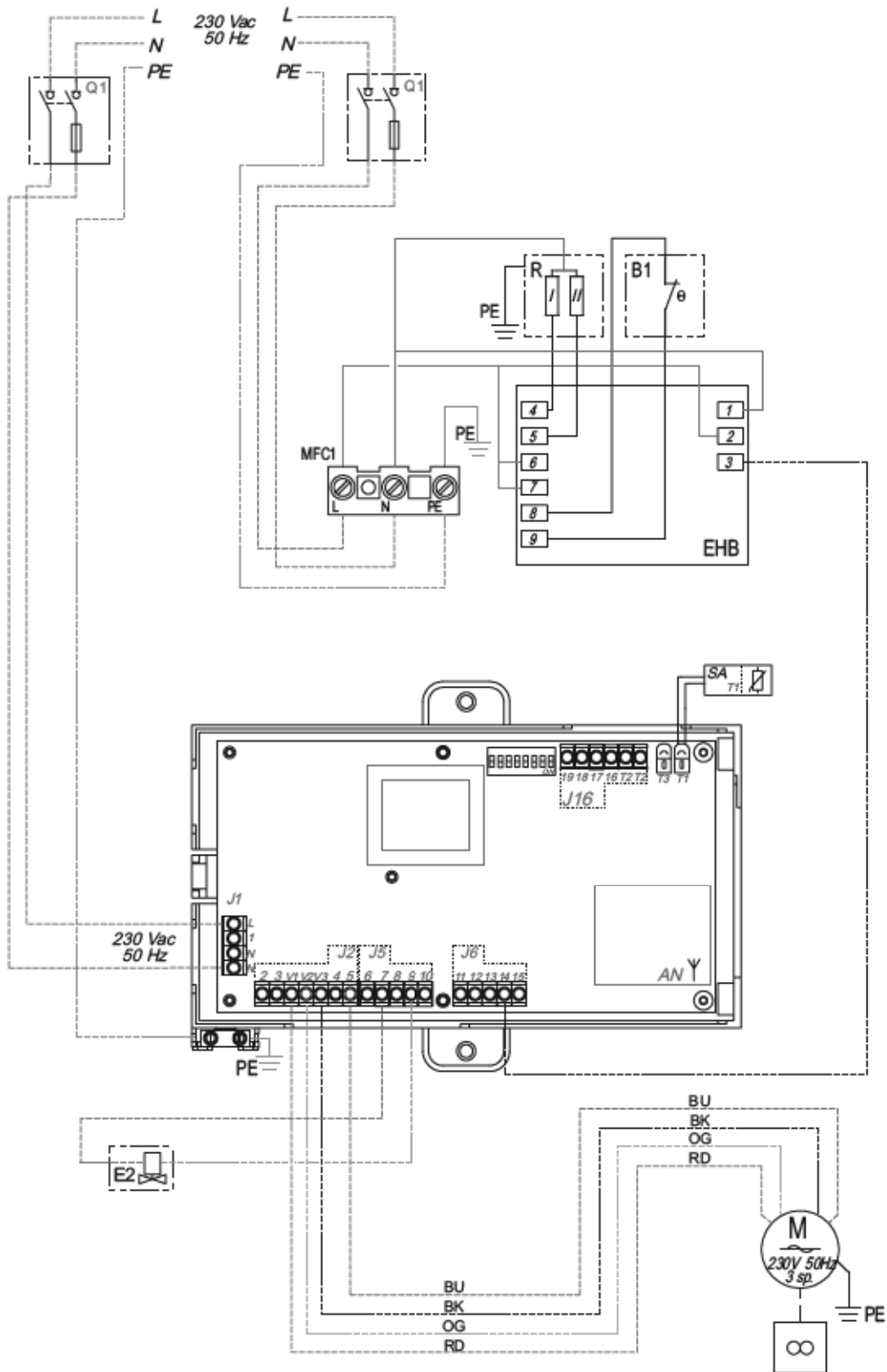

- Non puo' ricevere la sonda di temperatura T2
- Cannot be connected to T2 temperature cut-out
- Ne peut pas recevoir le sonde T2
- Die aufnahme des temperatur thermostats T2
- No puede recibir la sonda de temperatura T2
- Temperatursonden T2 kan inte monteras



- Non puo' ricevere la sonda di minima TME (T3)
- Cannot be connected to TME (T3) low temperature cut-out
- Ne peut pas recevoir le sonde TME (T3)
- Die aufnahme des mindesttemperatur thermostats TME (T3)
- No puede recibir la sonda de temperatura minima TME (T3)
- Minimisonden kan inte monteras TME (T3)

DIP - CONFIGURATION



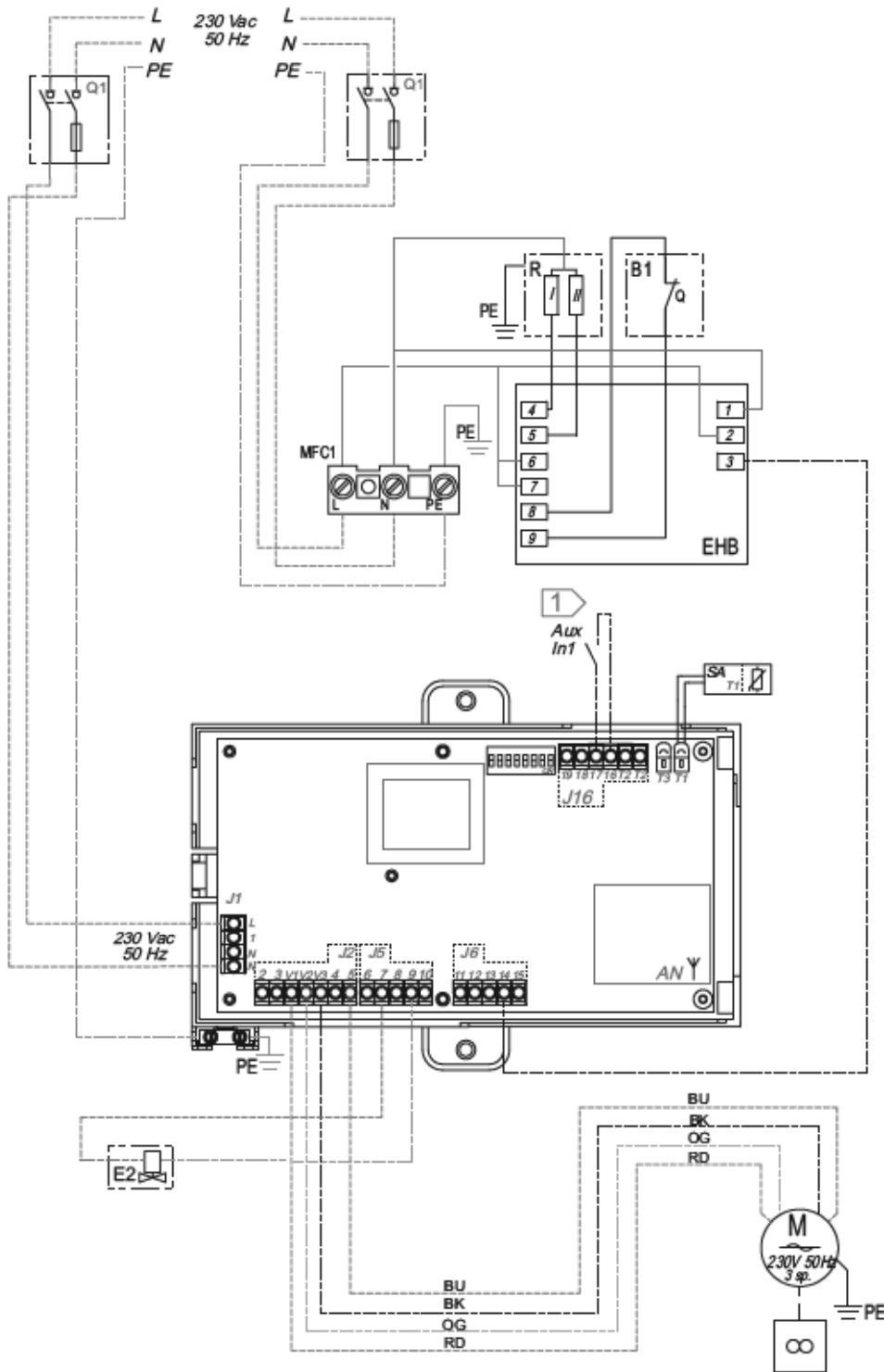

- Non può ricevere la sonda di temperatura T2
- Cannot be connected to T2 temperature cut-out
- Ne peut pas recevoir la sonde T2
- Die Aufnahme des temperatur thermostat T2
- No puede recibir la sonda de temperatura T2
- Temperatursonden T2 kan inte monteras



- Non può ricevere la sonda di minima TME (T3)
- Cannot be connected to TME (T3) low temperature cut-out
- Ne peut pas recevoir la sonde TME (T3)
- Die Aufnahme des mindesttemperatur thermostat TME (T3)
- No puede recibir la sonda de temperatura minima TME (T3)
- Minimisonden kan inte monteras TME (T3)

DIP - CONFIGURATION

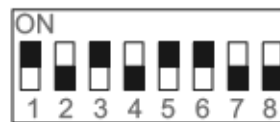

DIP 6 - ON



- CAMBIO STAGIONALE ESTERNO
- EXTERNAL SEASON MODE SWITCH-OVER
- CHANGEMENT DE SAISON EXTERIEUR
- EXTERNER BETRIEBSARTENWECHSEL
- CAMBIO EXTERNO DE TEMPORADA
- ÅRSTIDSBYTE

- ESTATE
- SUMMER
- ETE*
- SOMMER
- VERANO
- SOMMAR

In1



In1



- INVERNO
- WINTER
- HIVER
- WINTER
- INVIERNO
- WINTER

SE0076

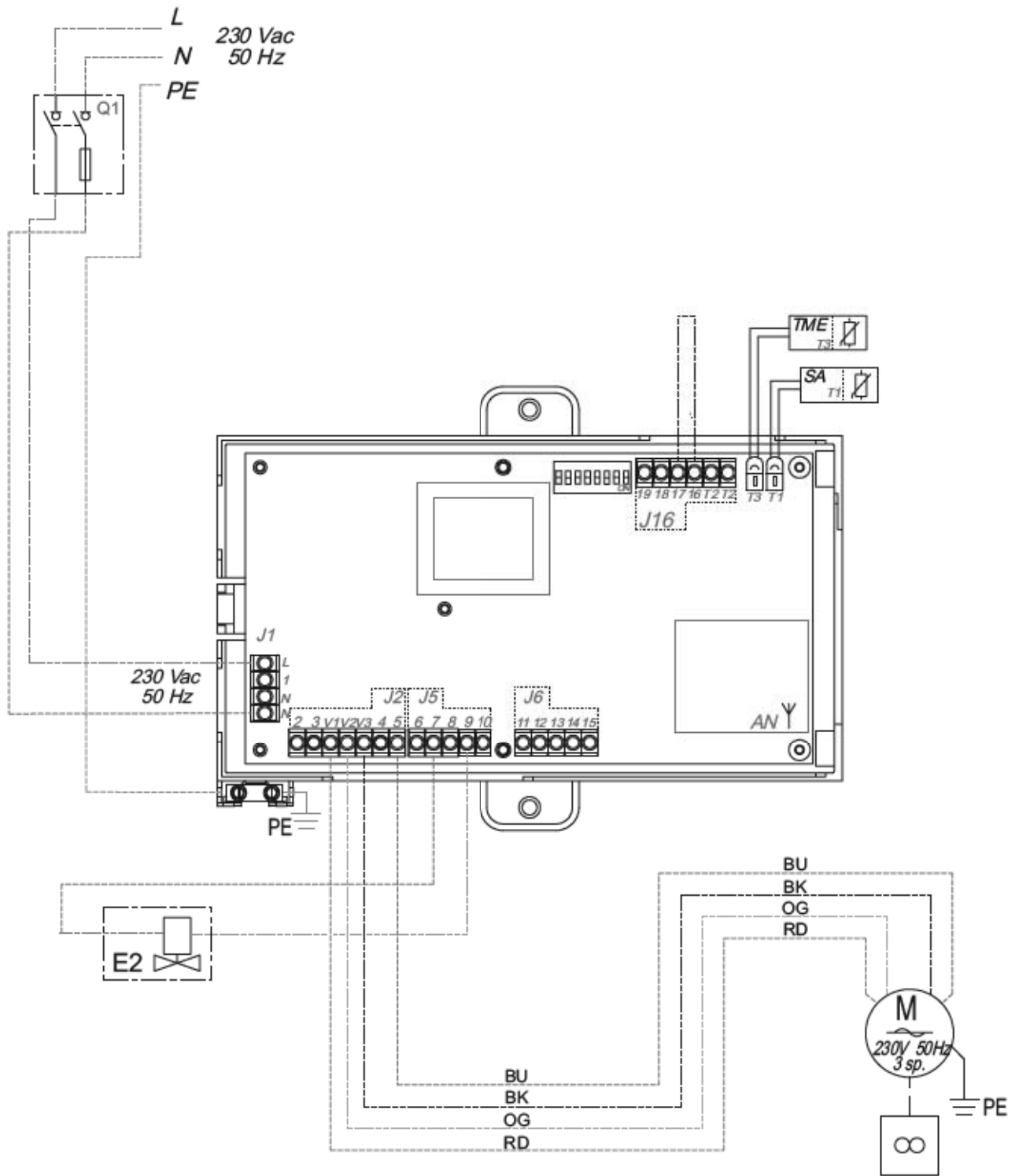

- Non puo' ricevere la sonda di temperatura T2
- Cannot be connected to T2 temperature cut-out
- Ne peut pas recevoir le sonde T2
- Die aufnahme des temperatur thermostats T2
- No puede recibir la sonda de temperatura T2
- Temperatursonden T2 kan inte monteras

DIP - CONFIGURATION

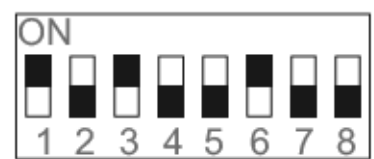

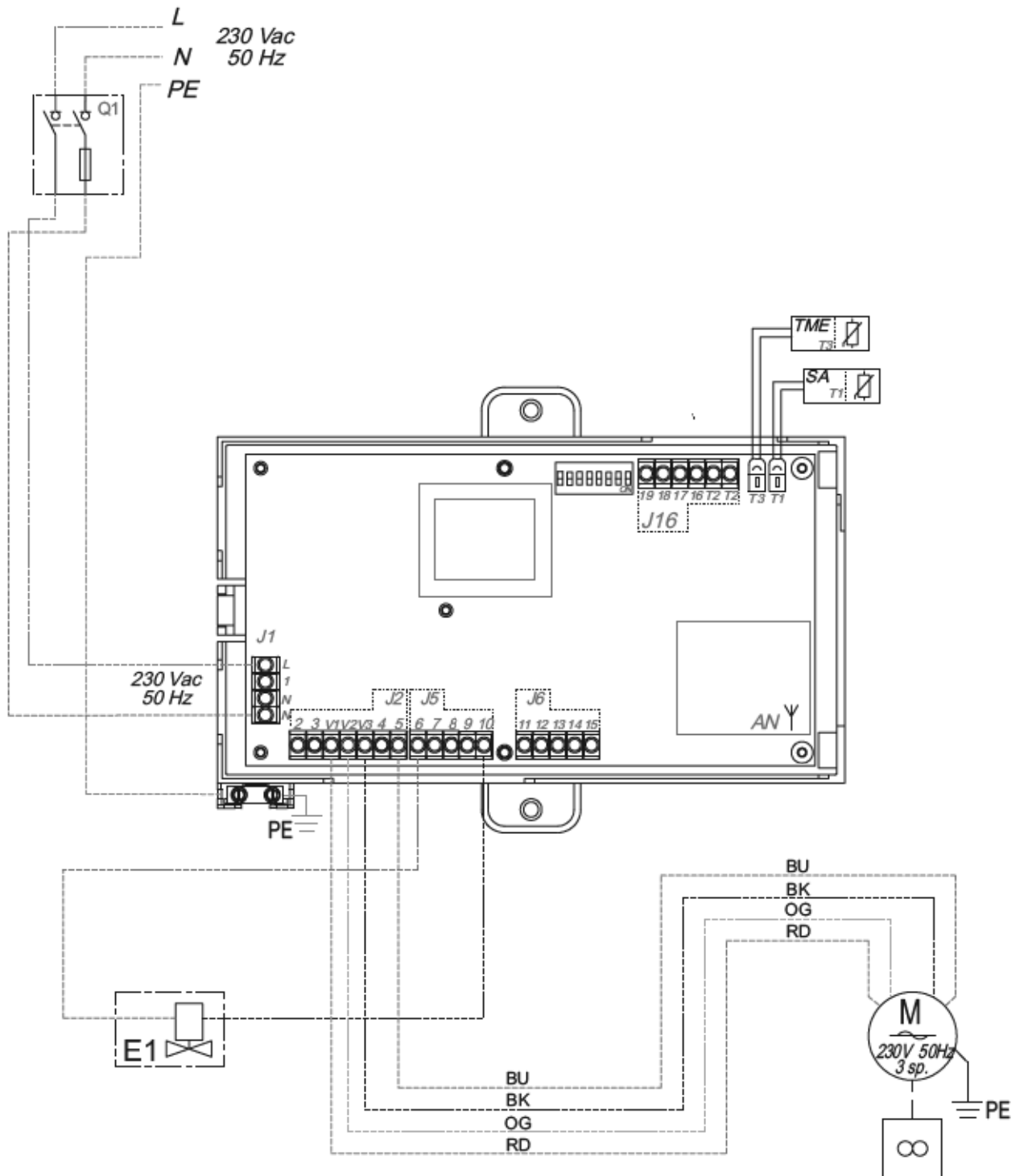

- Non puo' ricevere la sonda di temperatura T2
- Cannot be connected to T2 temperature cut-out
- Ne peut pas recevoir le sonde T2
- Die aufnahme des temperatur thermostat T2
- No puede recibir la sonda de temperatura T2
- Temperatursonden T2 kan inte monteras

DIP - CONFIGURATION



SE0078

230 Vac
50 Hz

L
N
PE

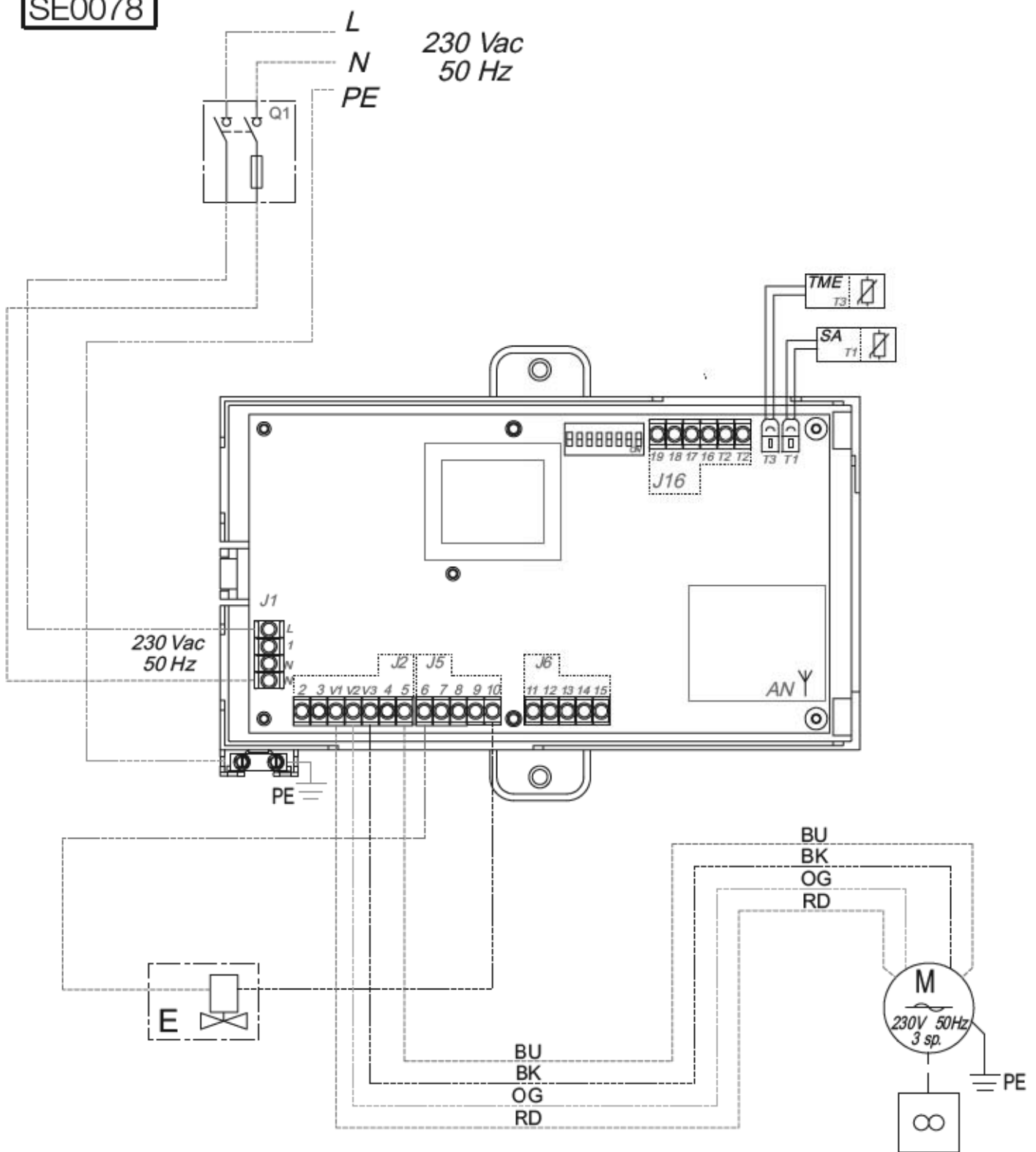

- Non puo' ricevere la sonda di temperatura T2
- Cannot be connected to T2 temperature cut-out
- Ne peut pas recevoir la sonde T2
- Die aufnahme des temperatur thermostat T2
- No puede recibir la sonda de temperatura T2
- Temperatursonden T2 kan inte monteras

DIP - CONFIGURATION

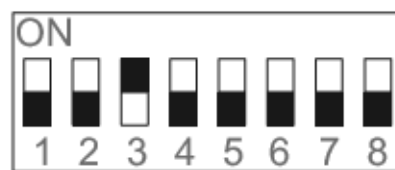

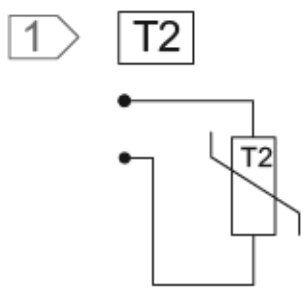
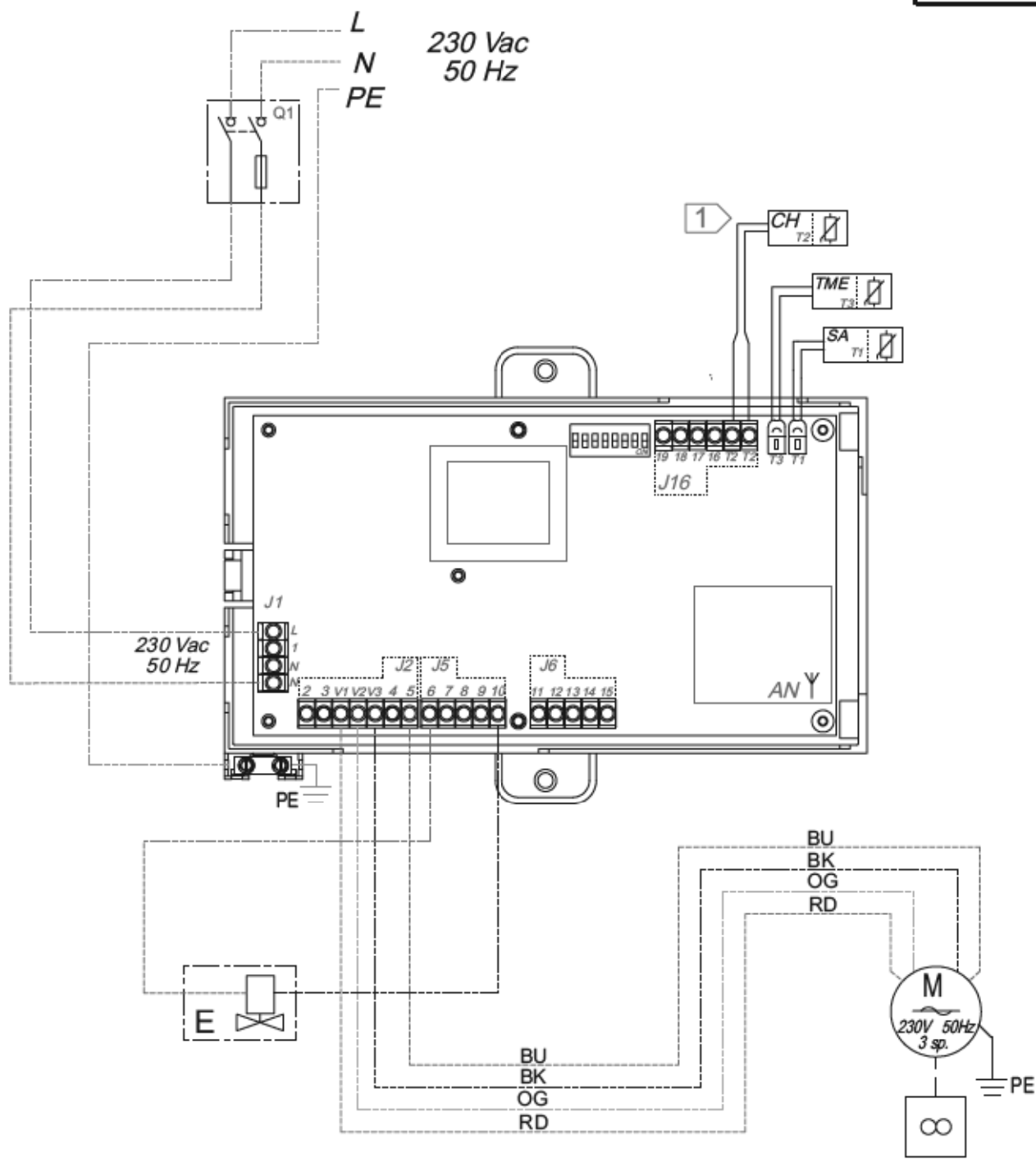

- T2 < 20°C =**
- ESTATE
 - SUMMER
 - ETE*
 - SOMMER
 - VERANO
 - SOMMAR
-
- T2 > 30°C =**
- INVERNO
 - WINTER
 - HIVER
 - WINTER
 - INVIERNO
 - VINTER

DIP - CONFIGURATION



SE0080

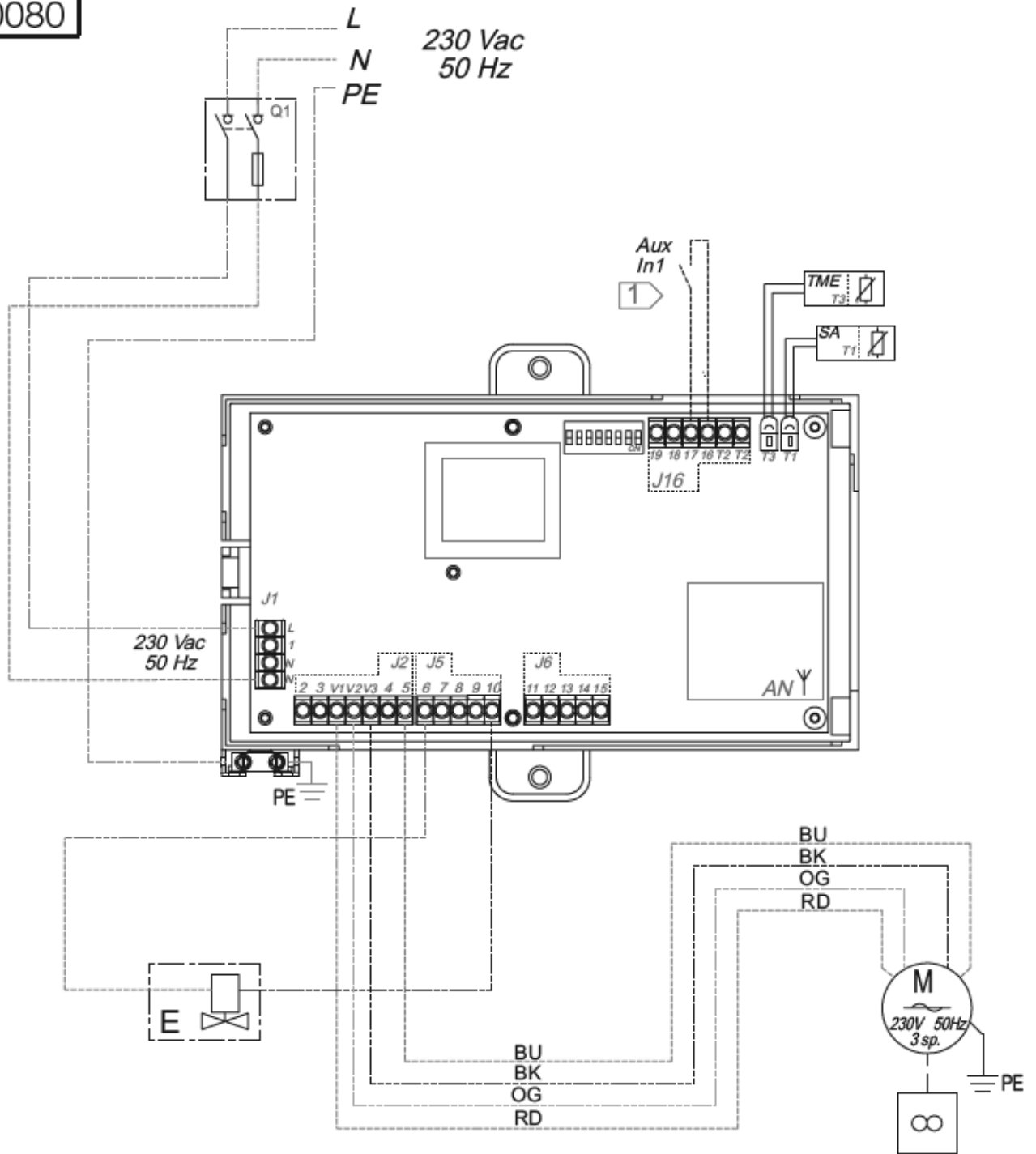

1

DIP 6 - ON

- CAMBIO STAGIONALE ESTERNO
- EXTERNAL SEASON MODE SWITCH-OVER
- CHANGEMENT DE SAISON EXTERIEUR
- EXTERNER BETRIEBSARTENWECHSEL
- CAMBIO EXTERNO DE TEMPORADA
- ÅRSTIDSBYTTE



- ESTATE
- SUMMER
- ETE'
- SOMMER
- VERANO
- SOMMAR

In1



In1



- INVERNO
- WINTER
- HIVER
- WINTER
- INVIERNO
- VINTER

DIP - CONFIGURATION

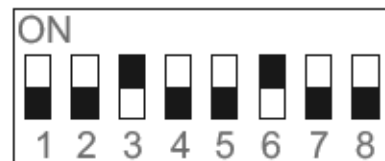

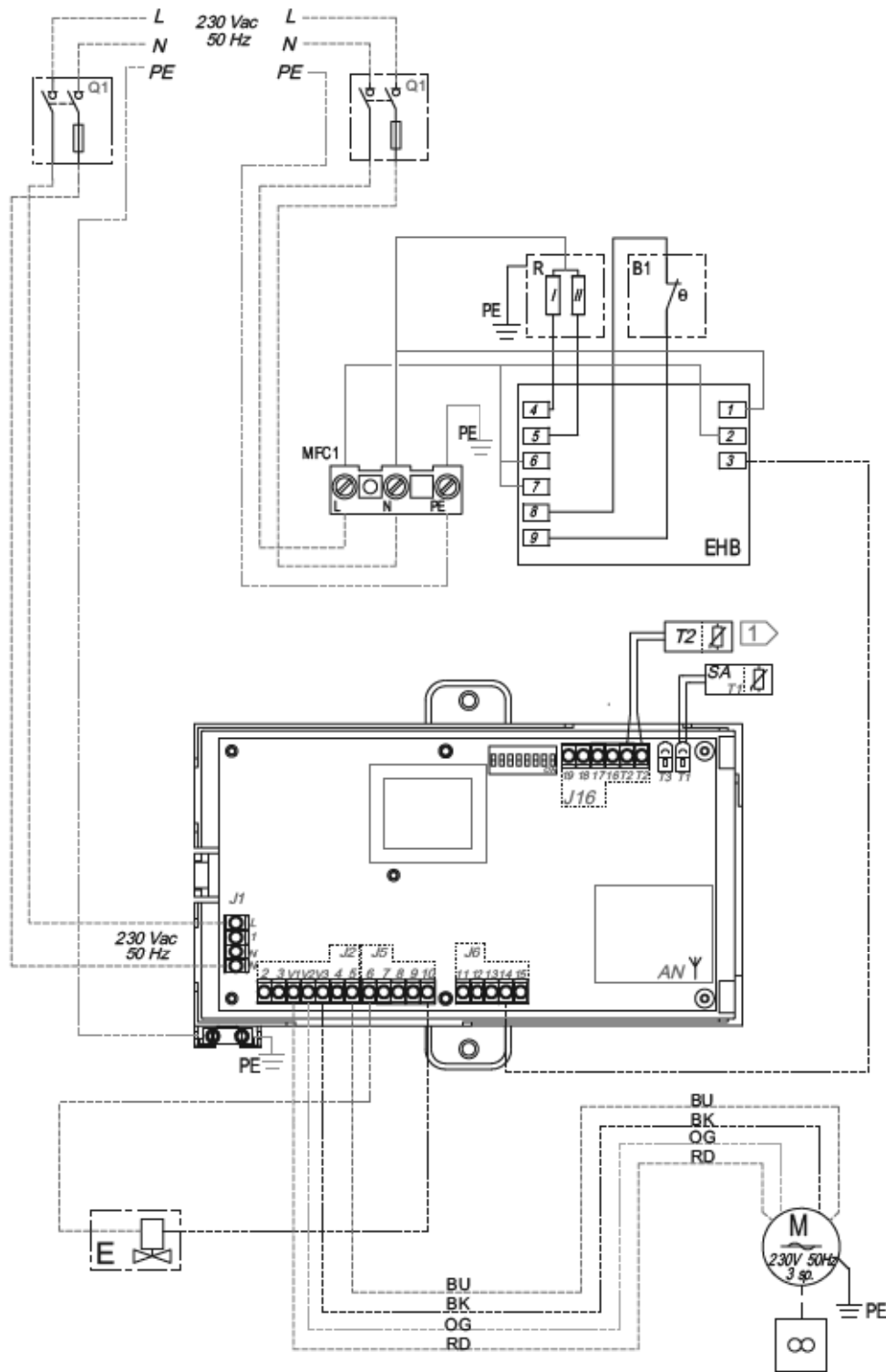

T2

1

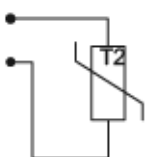

$T2 < 30^{\circ}\text{C} = \text{EV1} = \text{off}$
 $\text{R} = \text{on}$

$T2 > 34^{\circ}\text{C} = \text{EV1} = \text{on}$
 $\text{R} = \text{off}$

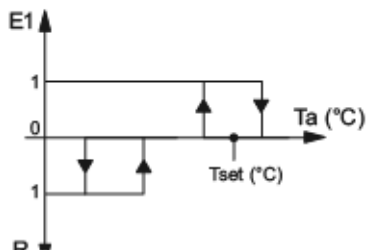

DIP - CONFIGURATION



- Non puo' ricevere la sonda di minima TME (T3)
- Cannot be connected to TME (T3) low temperature cut-out
- Ne peut pas recevoir la sonde TME (T3)
- Die aufnahme des mindesttemperatur thermostats TME (T3)
- No puede recibir la sonda de temperatura minima TME (T3)
- Minimisonden kan inte monteras TME (T3)

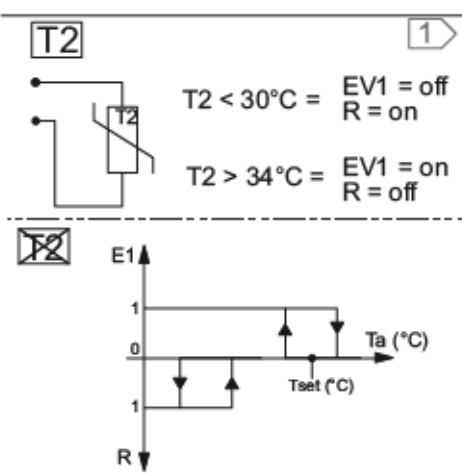
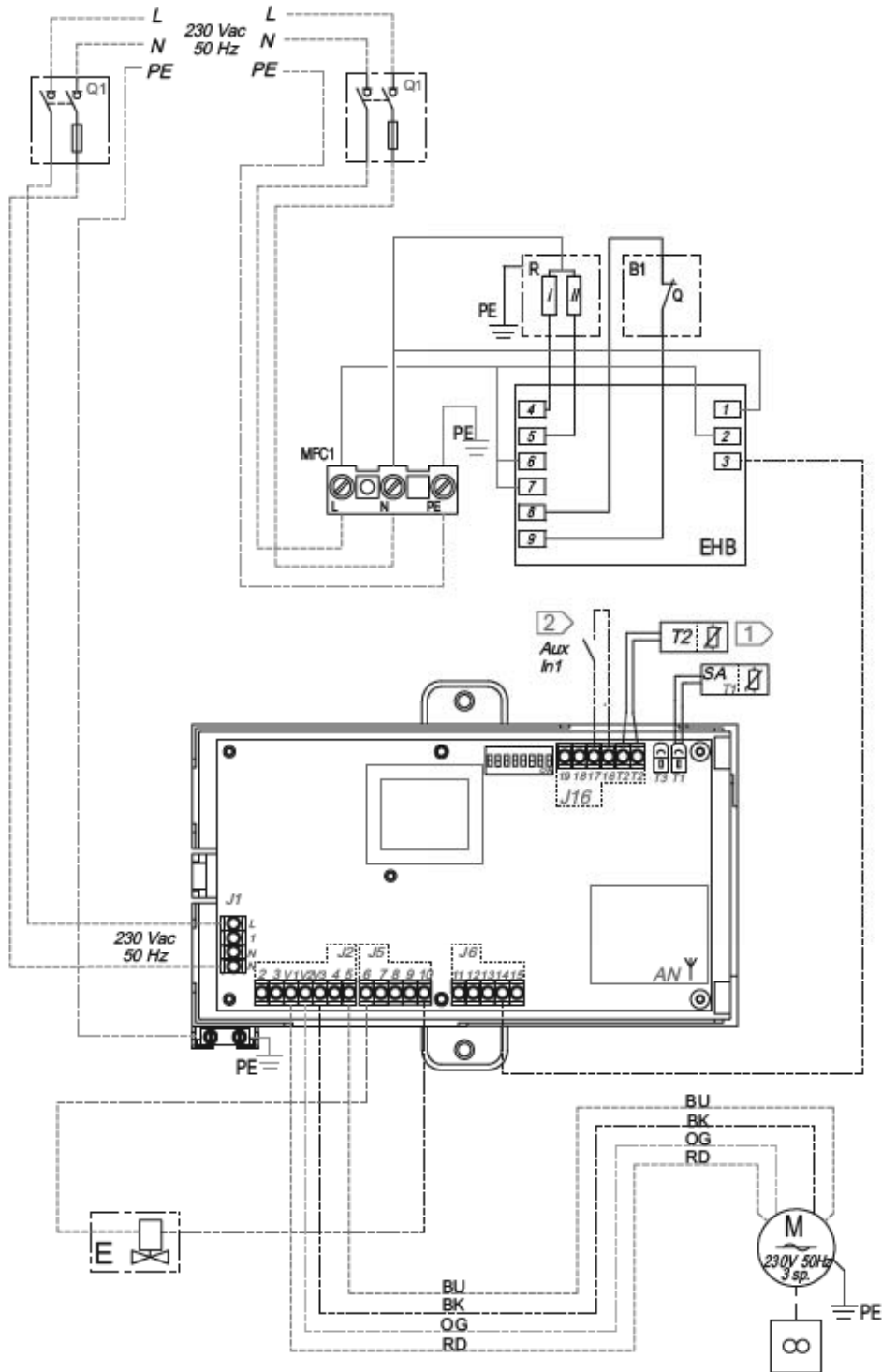

2

DIP 6 - ON

- CHANGEMENT DE SAISON EXTERIEUR
- CAMBIO STAGIONALE ESTERNO
- EXTERNAL BETREBSARTE NWECHSEL
- EXTERNAL SEASON MODE SWITCH-OVER
- CAMBIO EXTERNO DE TEMPORADA
- ÅRSTIDSBYTTE

- ESTATE	In1	In1	- INVERNO
- SUMMER			- WINTER
- ETE'			- HIVER
- SOMMER			- WINTER
- VERANO			- INVIERNO
- SOMMAR			- VINTER

- Non puo' ricevere la sonda di minima TME (T3)
- Cannot be connected to TME (T3) low temperature cut-out
- Ne peut pas recevoir le sonde TME (T3)
- Die aufnahme des mindesttemperatur thermostats TME (T3)
- No puede recibir la sonda de temperatura minima TME (T3)
- Minimisonden kan inte monteras TME (T3)

DIP - CONFIGURATION



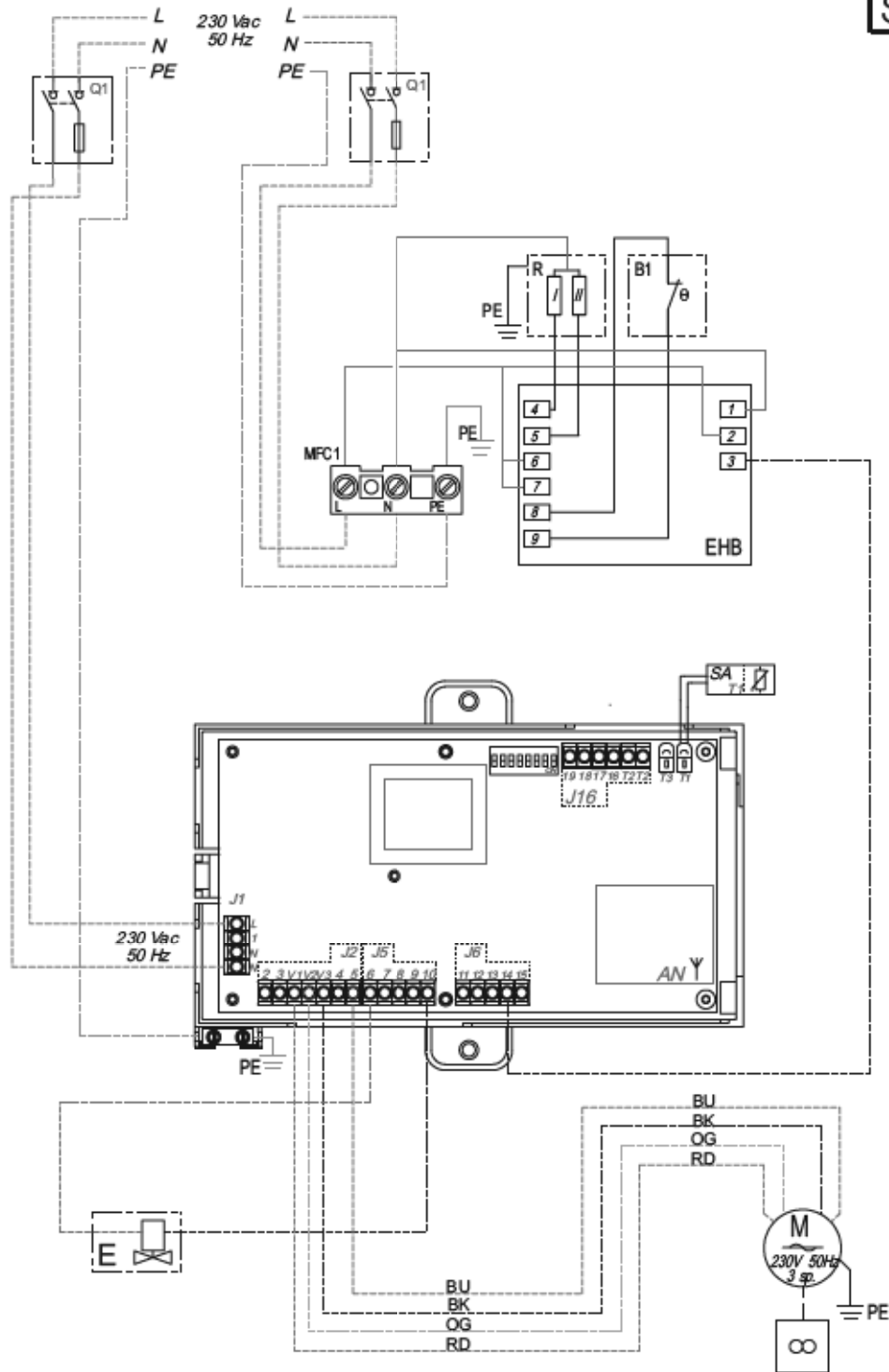

- Non puo' ricevere la sonda di minima TME (T3)
- Cannot be connected to TME (T3) low temperature cut-out
- Ne peut pas recevoir le sonde TME (T3)
- Die aufnahme des mindesttemperatur thermostats TME (T3)
- No puede recibir la sonda de temperatura minima TME (T3)
- Minimisonden kan inte monteras TME (T3)



- Non puo' ricevere la sonda di temperatura T2
- Cannot be connected to T2 temperature cut-out
- Ne peut pas recevoir le sonde T2
- Die aufnahme des temperatur thermostats T2
- No puede recibir la sonda de temperatura T2
- Temperatursonden T2 kan inte monteras

DIP - CONFIGURATION



SE0084

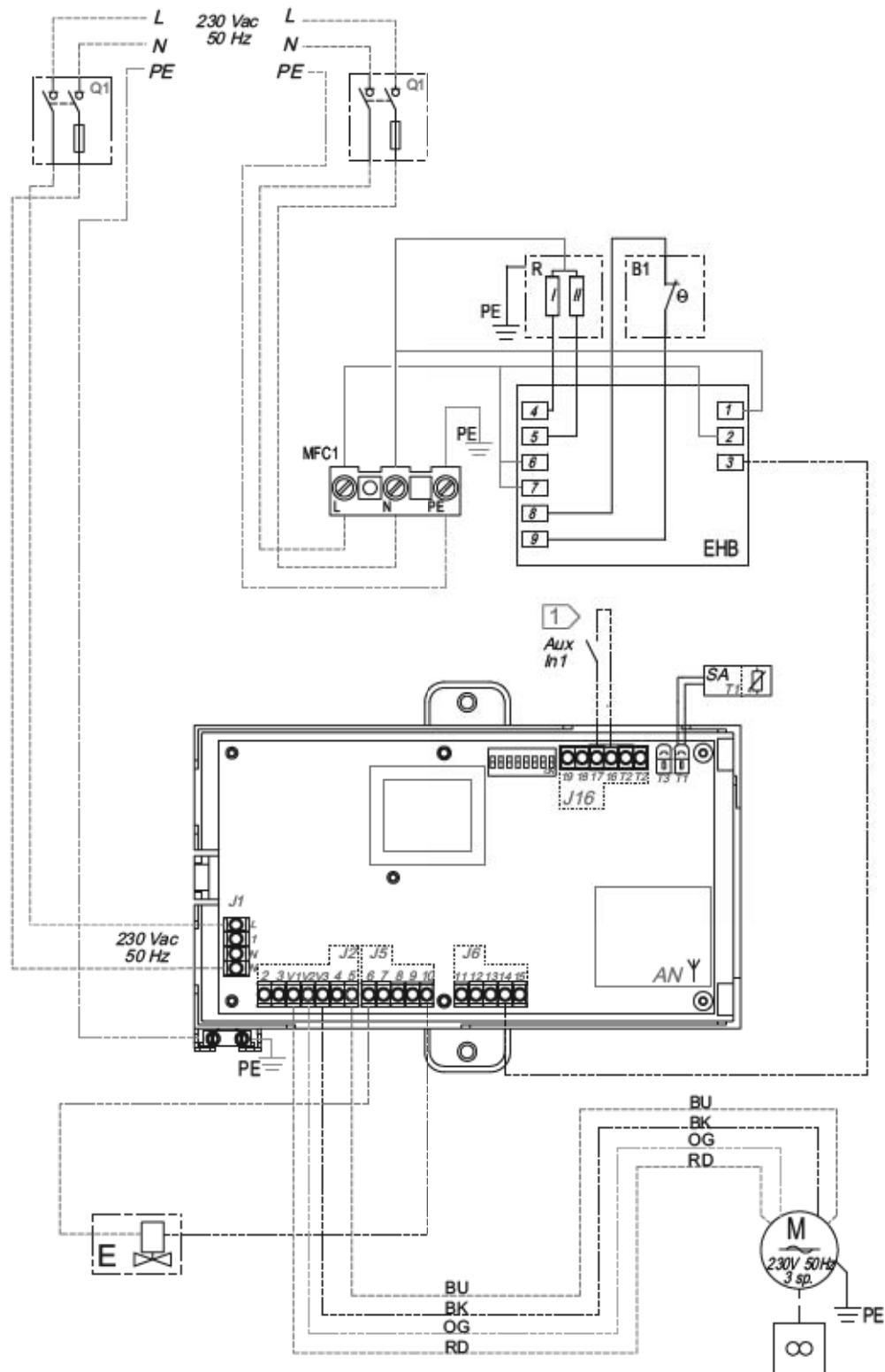

DIP - CONFIGURATION



- Non puo' ricevere la sonda di minima TME (T3)
- Cannot be connected to TME (T3) low temperature cut-out
- Ne peut pas recevoir le sonde TME (T3)
- Die aufnahme des mindesttemperatur thermostats TME (T3)
- No puede recibir la sonda de temperatura minima TME (T3)
- Minimisonden kan inte monteras TME (T3)

- Non puo' ricevere la sonda di temperatura T2
- Cannot be connected to T2 temperature cut-out
- Ne peut pas recevoir le sonde T2
- Die aufnahme des temperatur thermostats T2
- No puede recibir la sonda de temperatura T2
- Temperatursonden T2 kan inte monteras

- 1 ! - CAMBIO STAGIONALE ESTERNO
- EXTERNAL SEASON MODE SWITCH-OVER
- CHANGEMENT DE SAISON EXTERIEUR
- EXTERNER BETRIEBSARTENWECHSEL
- CAMBIO EXTERNO DE TEMPORADA
- ARSTIDSBYTE

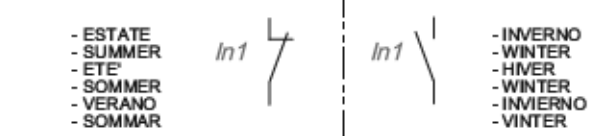

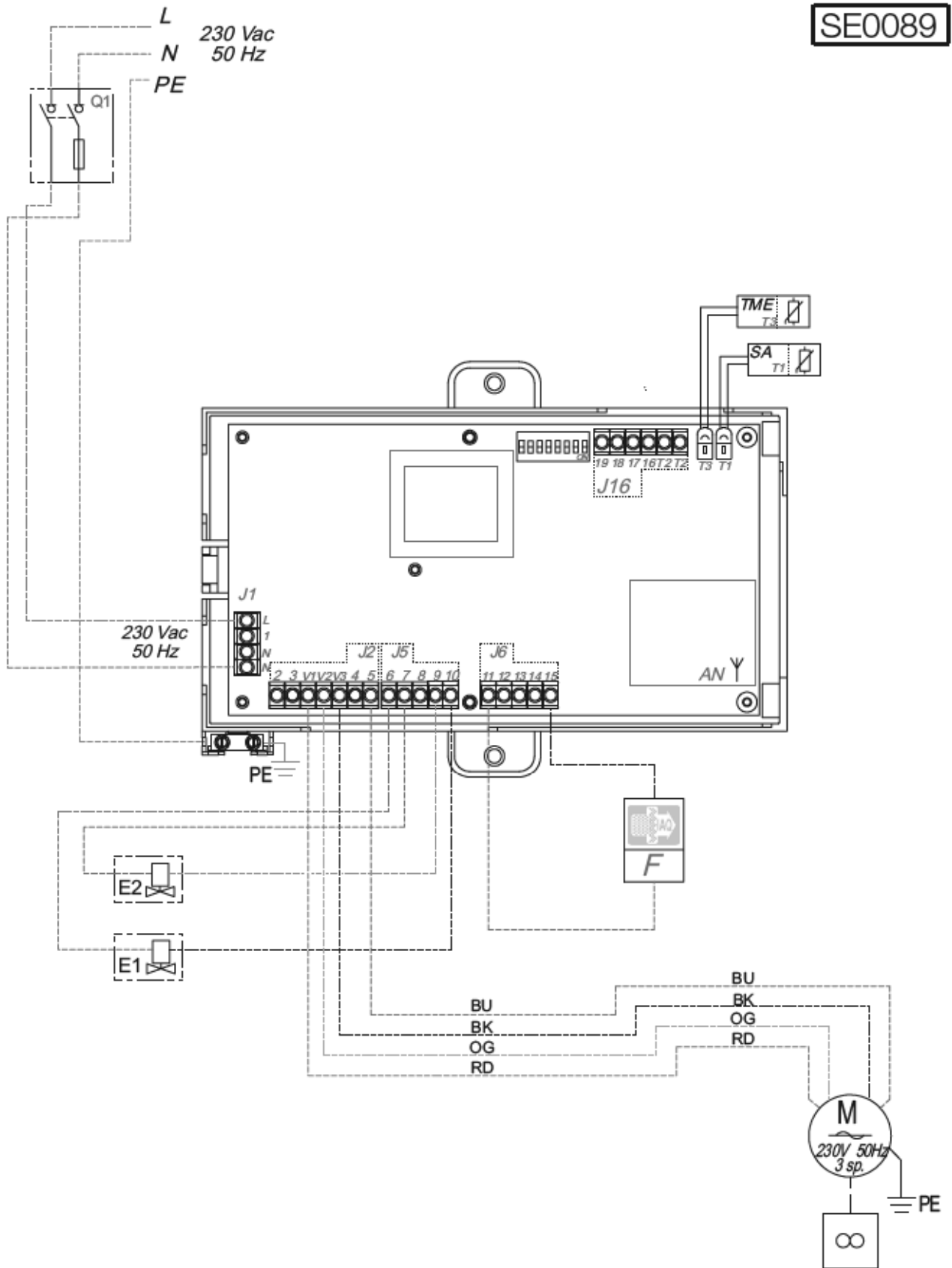

DIP - CONFIGURATION



- Non puo' ricevere la sonda di temperatura T2
- Cannot be connected to T2 temperature cut-out
- Ne peut pas recevoir le sonde T2
- Die aufnahme des temperatur thermostats T2
- No puede recibir la sonda de temperatura T2
- Temperatursonden T2 kan inte monteras

SE0090

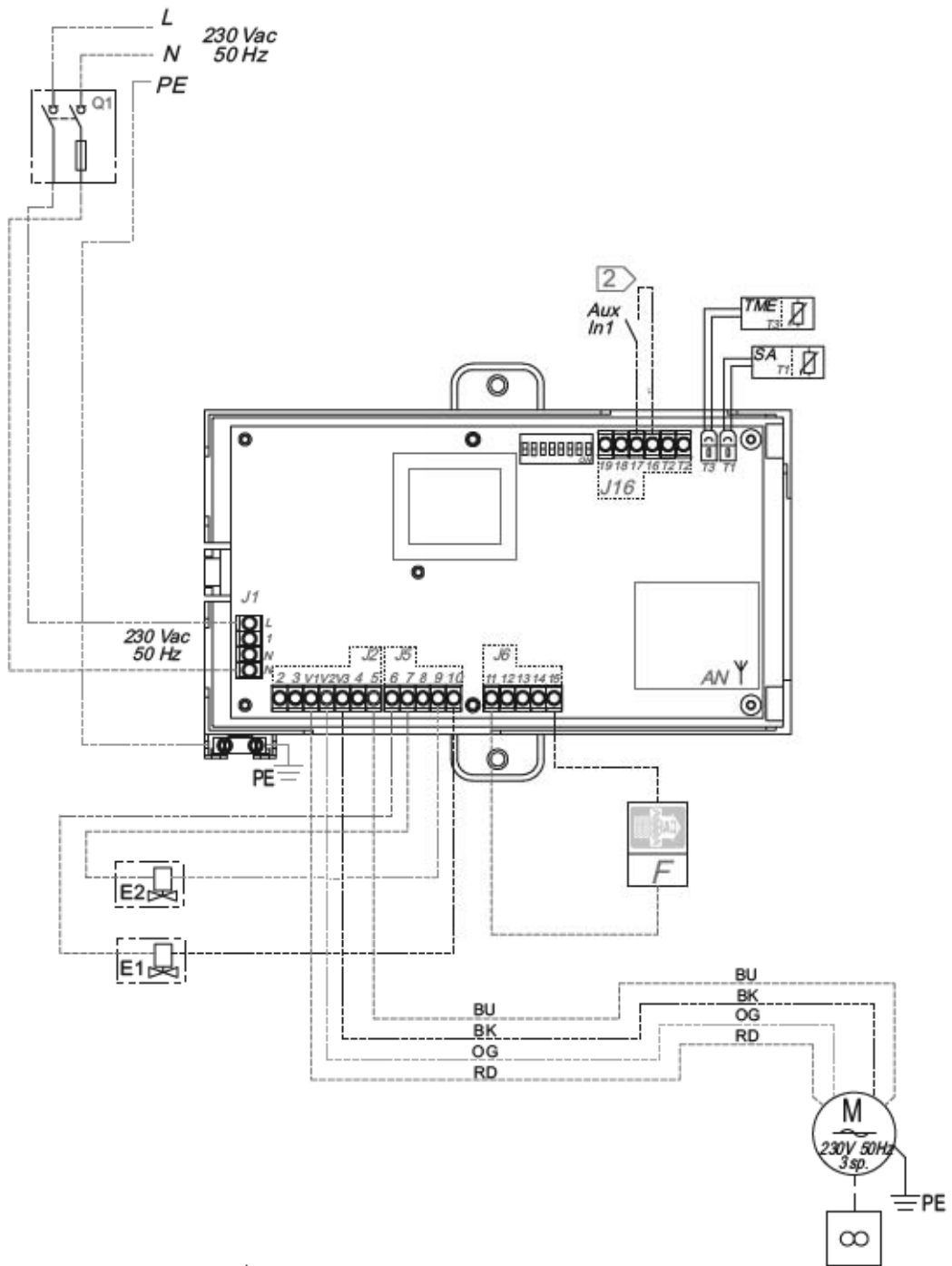

- Non puo' ricevere la sonda di temperatura T2
- Cannot be connected to T2 temperature cut-out
- Ne peut pas recevoir la sonde T2
- Die aufnahme des temperatur thermostat T2
- No puede recibir la sonda de temperatura T2
- Temperatursonden T2 kan inte monteras

DIP - CONFIGURATION



DIP 6 - ON

- CAMBIO STAGIONALE ESTERNO
- EXTERNAL SEASON MODE SWITCH-OVER
- CHANGEMENT DE SAISON EXTERIEUR
- EXTERNER BETRIEBSARTENWECHSEL
- CAMBIO EXTERNO DE TEMPORADA
- ÅRSTIDSBYTTE

- ESTATE
- SUMMER
- ETE
- SOMMER
- VERANO
- SOMMAR

In1



In1



- INVERNO
- WINTER
- HIVER
- WINTER
- INVIerno
- VINTER

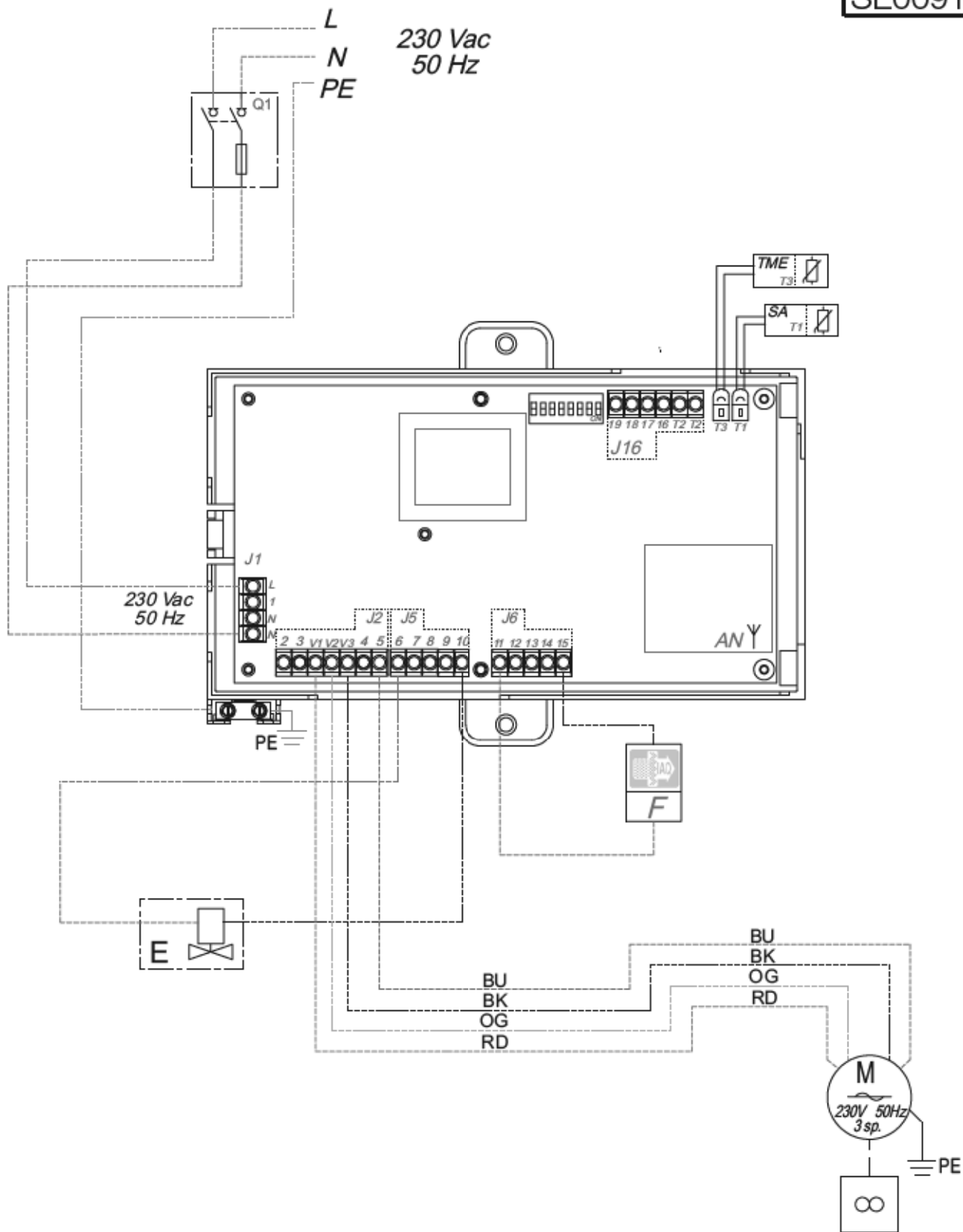

DIP - CONFIGURATION

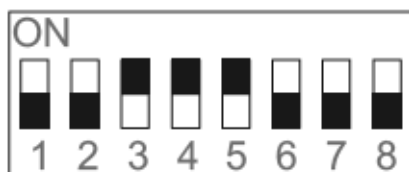

- Non puo' ricevere la sonda di temperatura T2
- Cannot be connected to T2 temperature cut-out
- Ne peut pas recevoir la sonde T2
- Die aufnahme des temperatur thermostat T2
- No puede recibir la sonda de temperatura T2
- Temperatursonden T2 kan inte monteras

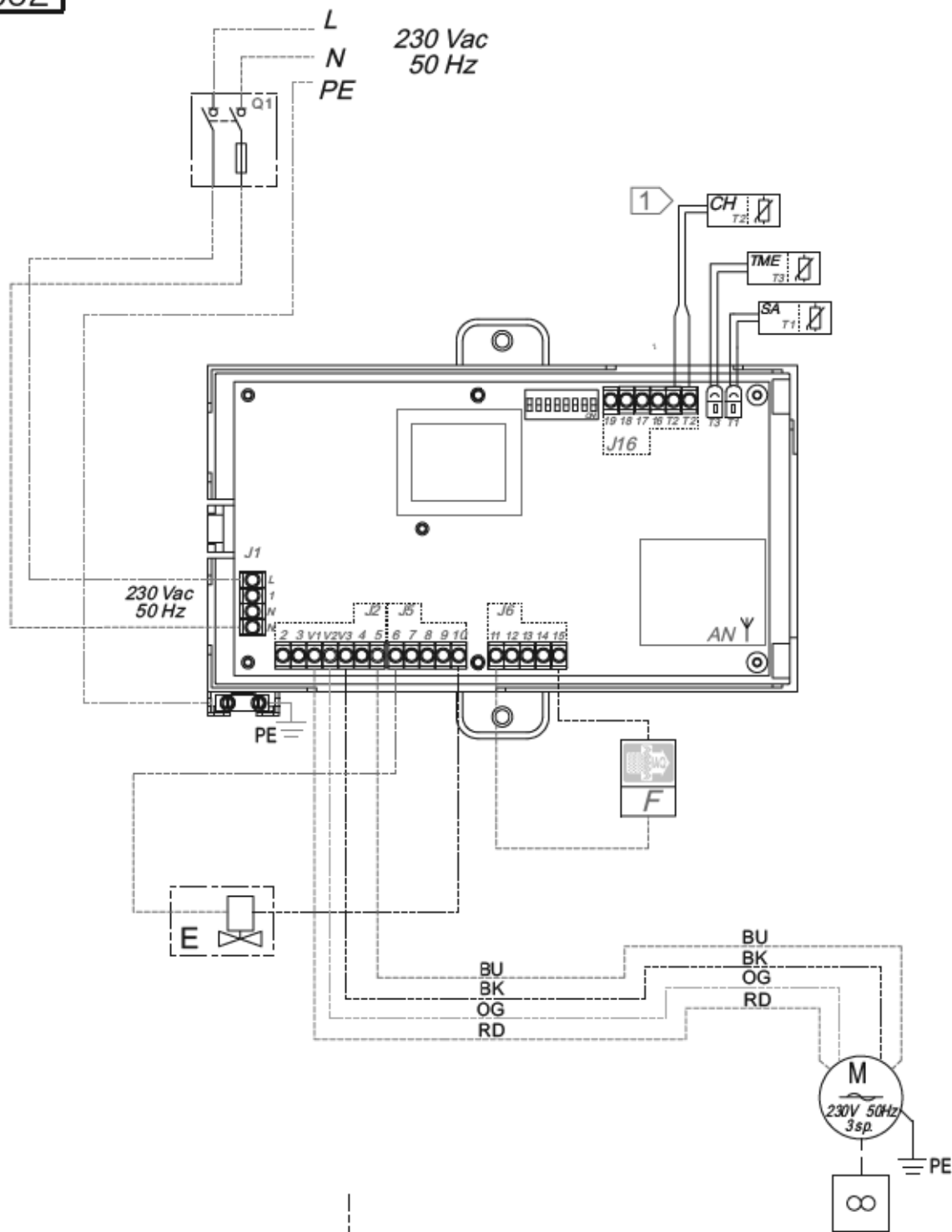

DIP - CONFIGURATION

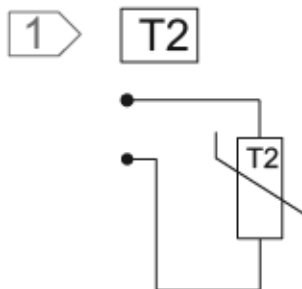
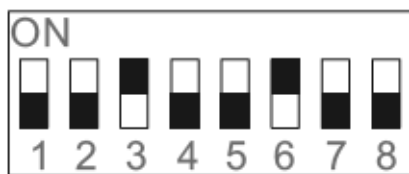

T2 < 20°C =
 - ESTATE
 - SUMMER
 - ETE'
 - SOMMER
 - VERANO
 - SOMMAR

T2 > 30°C =
 - INVERNO
 - WINTER
 - HIVER
 - WINTER
 - INVIERNO
 - VINTER

Application de la sonde à air

VENTILOCONVECTEUR

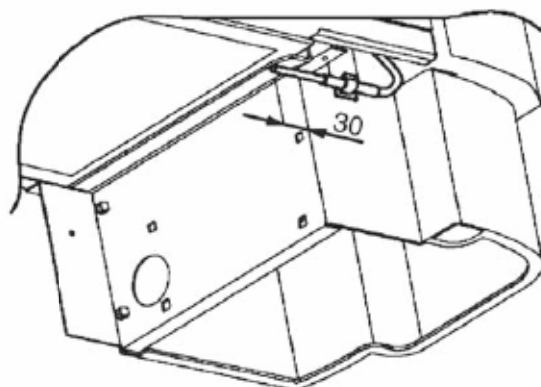

VER

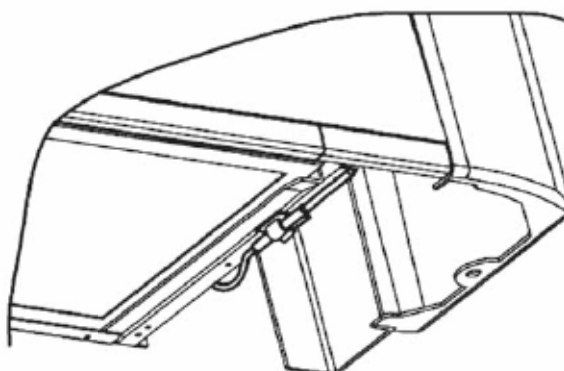

HOR

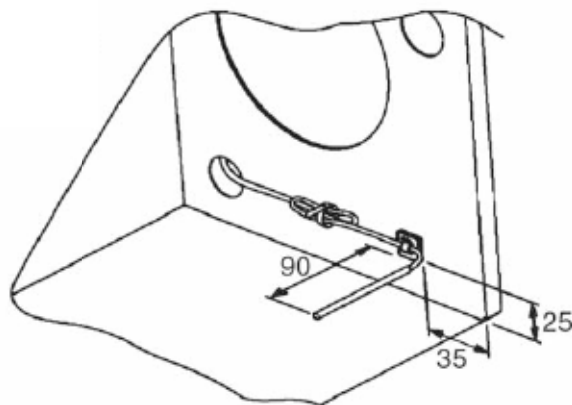

Légende

VER Carrosserie verticale
HOR A encastrer / carrosserie horizontale

- Brancher la sonde à air au connecteur T1 sur la carte de puissance.

CASSETTE

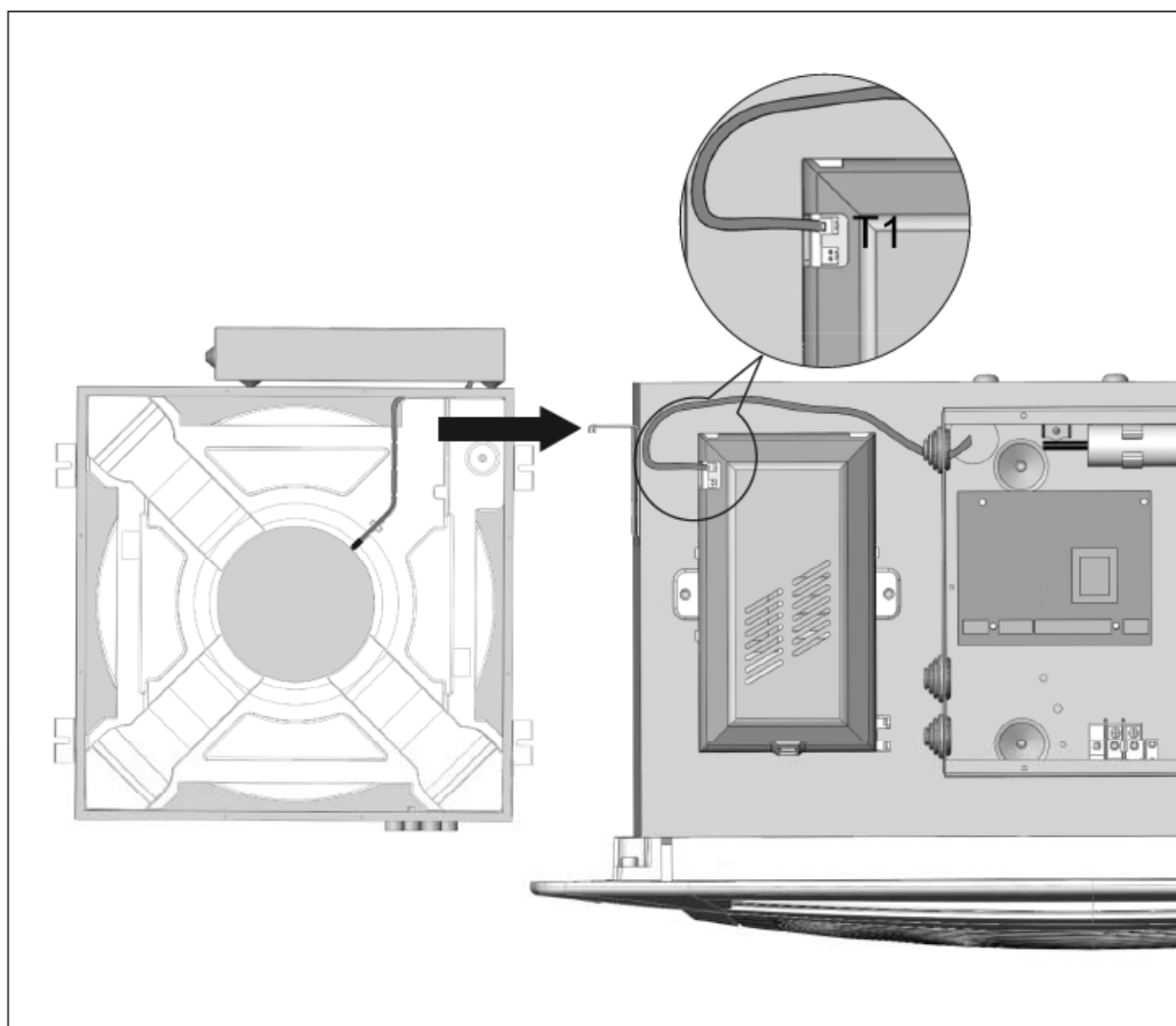

- Brancher la sonde à air au connecteur T1 sur la carte de puissance.

Application de la sonde de minima TME

VENTILOCONVECTEUR

Si on emploie la sonde de minima, il faut procéder comme sui :

- Introduire la sonde de minima entre les ailettes de la pile (1) en la tenant légèrement inclinée vers le bas.
- Brancher la sonde au connecteur T3 sur la carte de puissance (2).

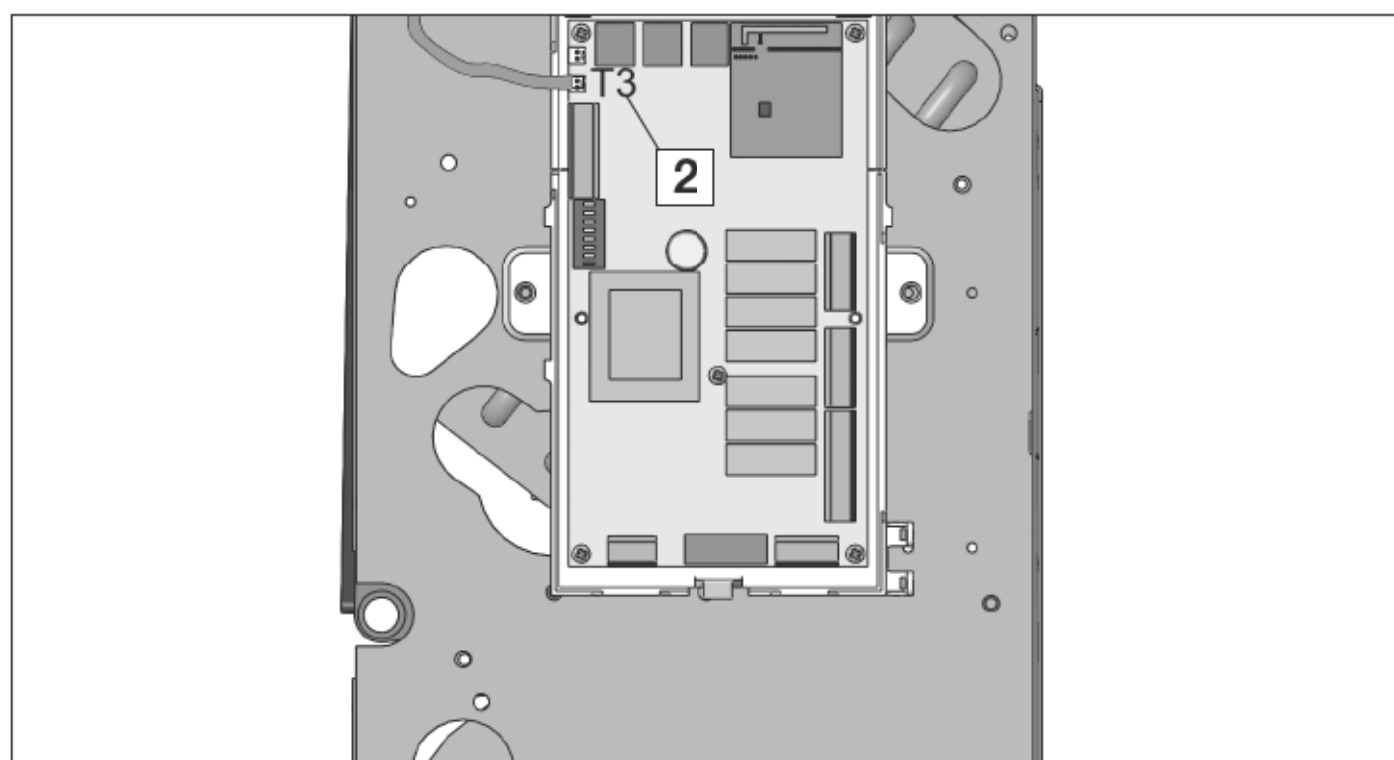
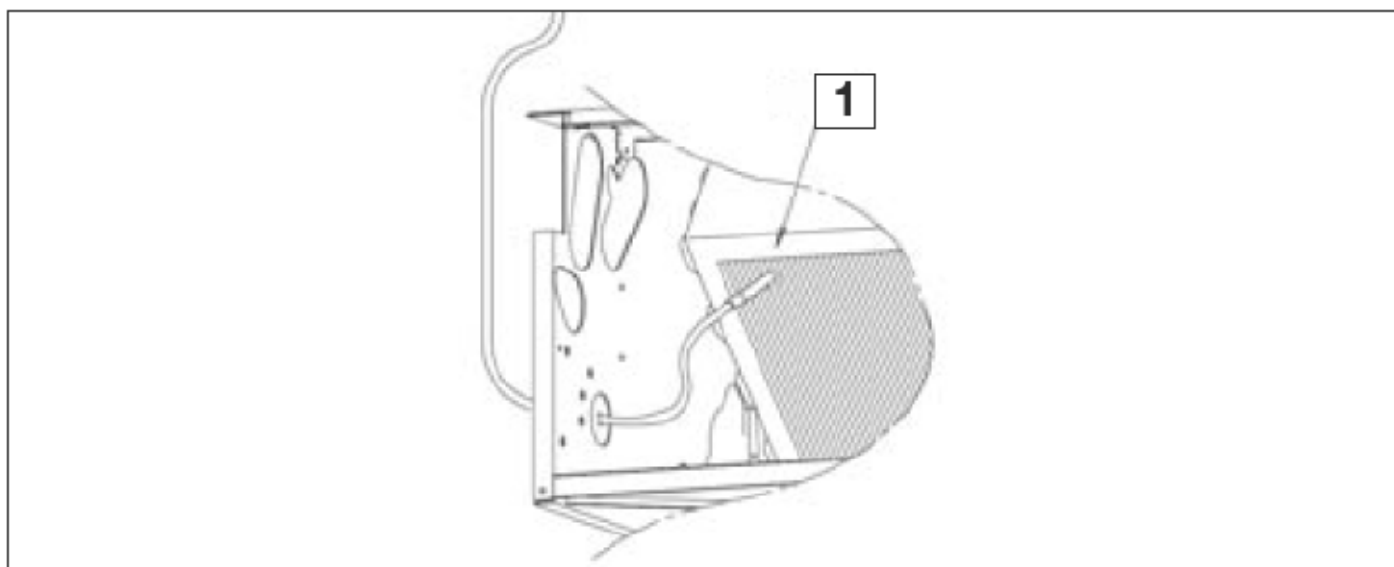

CASSETTE

Si on emploie la sonde de minima, il faut procéder comme sui :

- Introduire la sonde de minima entre les ailettes de la pile (1) en la tenant légèrement inclinée vers le bas.
- Brancher la sonde au connecteur T3 sur la carte de puissance (2).

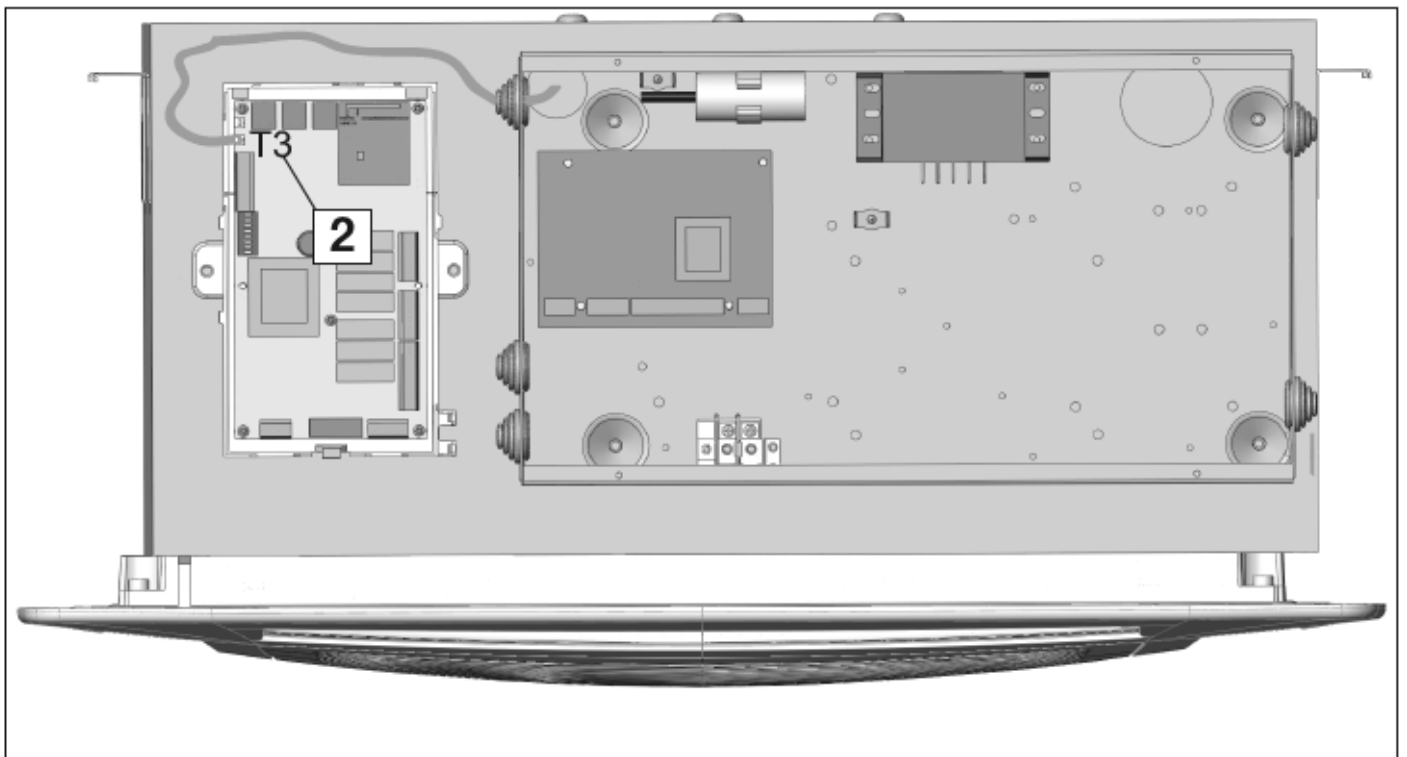
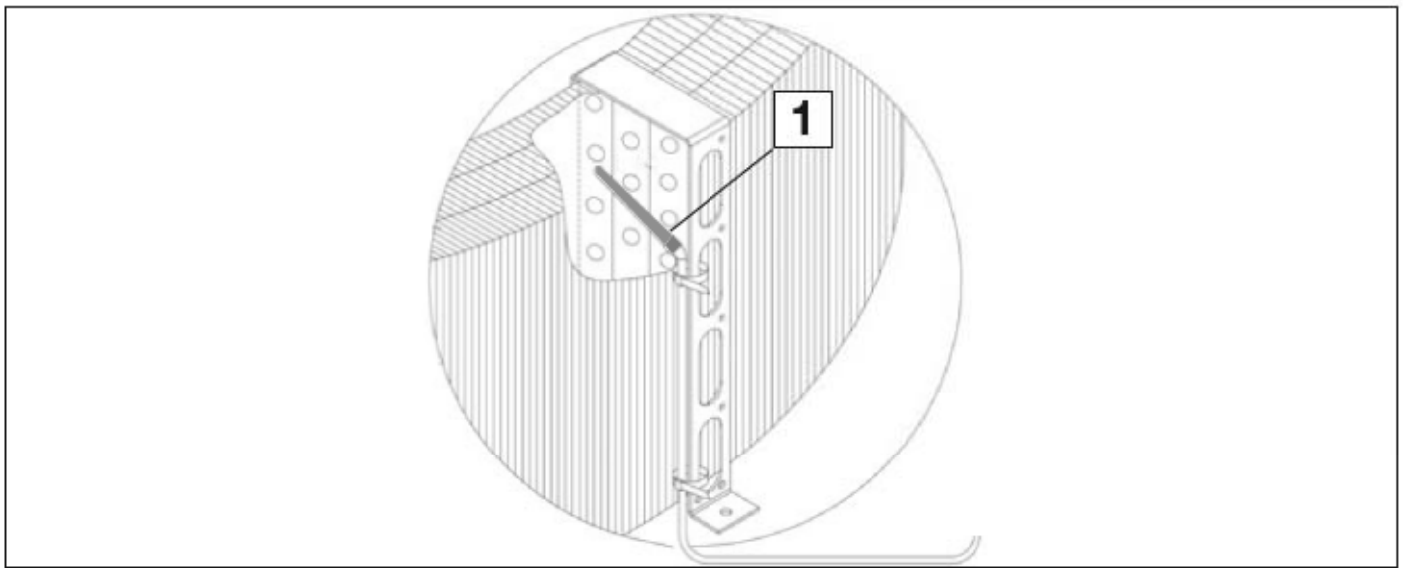

Sabiana spa

Sede Legale e stabilimento
20011 Corbetta (MI) - Via Piave, 53
Italia
Internet: www.sabiana.it
E-mail: info@sabiana.it

Tel. 0 +39.02.97203.1 ric. aut.
Fax +39.02.9777282
+39.02.9772820
Segreteria telefonica dalle ore 10.30 alle ore 8

telegrammi Sabiana/Corbetta (MI)
C.C.P. 46598207
C.C.I.A.A. N. R.E.A. 1267681 Milano

Cap. Sociale € 2.500.000,00 int. vers.
Cod. Fisc./Partita IVA 09076750158
Reg. Imprese Milano N. 278348



Costruzione e vendita
di apparecchi per
riscaldamento e
condizionamento industriale
e civile

Aerotermi
Termostrisce radianti
Ventilconvettori
Unità trattamento aria
Canne fumarie



ISO 9001-Cert.n° 0545/3

Oggetto: **Dichiarazione di conformità**

Object: **Declaration of conformity**

Dichiariamo sotto la nostra responsabilità che il prodotto:

Declare under our responsibility that the product:

Prodotto: **Controllo Wireless Free Sabiana**

Product: **Free Sabiana Wireless Control**

al quale questa dichiarazione si riferisce, è conforme alle seguenti norme:

to which this declaration relates is in conformity with the following standards or other normative document(s):

EN 60335-1	<ul style="list-style-type: none"> • Sicurezza degli apparecchi elettrici d'uso domestico e similare - Norme generali • <i>Safety of household and electrical appliances - General requirements</i>
EN 60335-2-40 (+ A1)	<ul style="list-style-type: none"> • Sicurezza degli apparecchi elettrici d'uso domestico e similare - Parte 2 : Norme particolari per le pompe di calore elettriche, per i condizionatori d'aria e per i deumidificatori • Household and similar electrical appliances – Safety – Part 2-40: Particular requirements for electrical heat pumps, air-conditioners and dehumidifiers
EN 300 328 V1.7.1	<ul style="list-style-type: none"> • <i>Electromagnetic compatibility and Radio spectrum Matters (ERM); Wideband transmission systems; Data transmission equipment operating in the 2,4 GHz ISM band and using wide band modulation techniques; Harmonized EN covering essential requirements under article 3.2 of the R&TTE Directive</i>
CEI EN 60730-1	<ul style="list-style-type: none"> • Dispositivi elettrici automatici di comando per uso domestico e similare – Parte 1: Norme generali • <i>Automatic electrical controls for household and similar use – Part 1 : General requirements</i>
EN 301 489-17 V1.2.1	<ul style="list-style-type: none"> • <i>Electromagnetic compatibility and Radio spectrum Matters (ERM); ElectroMagnetic Compatibility (EMC) standard for radio equipment and services; Part 17: Specific conditions for 2,4 GHz wideband transmission systems and 5 GHz high performance RLAN equipment</i>

in base a quanto previsto dalle Direttive:
following the provisions of the Directives:

2006/95/CE

2004/108/CE

1999/5/CE

Corbetta, 19/01/2009

Luigi Binaghi
Presidente