

**MANUALE DI INSTALLAZIONE, USO E MANUTENZIONE
DEI VENTILCONVETTORI *Carisma Fly***

**FAN COIL *Carisma Fly*
INSTALLATION, USE AND MAINTENANCE MANUAL**

**MANUEL D'INSTALLATION, D'UTILISATION ET D'ENTRETIEN
DES VENTIL-CONVECTEURS *Carisma Fly***

**HANDBUCH FÜR INSTALLATION, GEBRAUCH UND
WARTUNG DER GEBLÄSE-KONVEKTOREN *Carisma Fly***

**MANUAL DE INSTALACIÓN, USO Y MANTENIMIENTO
DE LOS VENTILADORES CONVECTORES *Carisma Fly***

**HANDLEITUNG VOOR DE INSTALLATIE, HET GEBRUIK EN HET
ONDERHOUD VAN DE VENTILATORS-CONVECTORS *Carisma Fly***

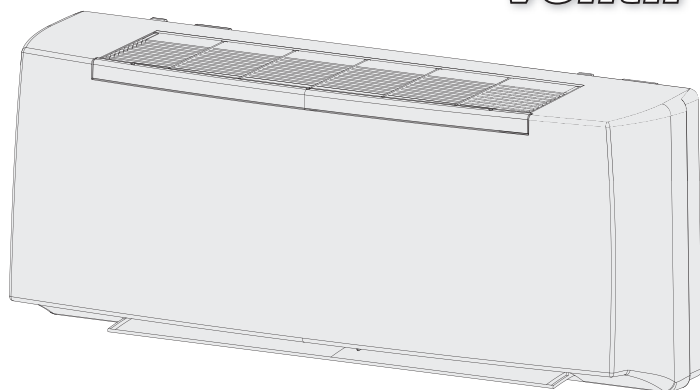

**Ventil *Carisma Fly*
CVP-T
CVP-MB**



SABIANA
IL CLIMA AMICO

A company of Arbonia Group
ARBONIA ▲



INDICE**INDEX**

<i>Regole fondamentali di sicurezza</i>	3	<i>Fundamental safety rules</i>	3
<i>Utilizzo e conservazione del manuale</i>	7	<i>Use and preservation of the manual</i>	7
<i>Scopo</i>	8	<i>Application</i>	8
<i>Identificazione macchina</i>	9	<i>Identifying the appliance</i>	9
<i>Trasporto</i>	10	<i>Transport</i>	10
<i>Pesi e dimensioni unità imballata</i>	10	<i>Weights and dimension packed unit</i>	10
<i>Note generali alla consegna</i>	11	<i>General notes on delivery</i>	11
<i>Avvertenze generali</i>	11	<i>General warnings</i>	11
<i>Prescrizioni di sicurezza</i>	12	<i>Safety rules</i>	12
<i>Limiti di impiego</i>	13	<i>Operating limits</i>	13
<i>Smaltimento</i>	13	<i>Waste disposal</i>	13
<i>Caratteristiche tecniche</i>	14	<i>Technical characteristics</i>	14
<i>Scelta della posizione dell'unità</i>	15	<i>Selection of position of the unit</i>	15
<i>Installazione meccanica</i>	16	<i>Mechanical installation</i>	16
<i>Collegamento idraulico</i>	17	<i>Hydraulic connections</i>	17
<i>Collegamenti elettrici</i>	21	<i>Electrical connections</i>	21
Mod. CVP-T	23	Mod. CVP-T	23
<i>Montaggio del ricevitore</i>	24	<i>Mounting the receiver</i>	24
<i>Scheda elettronica</i>	25	<i>Electronic board</i>	25
<i>Telecomando</i>	29	<i>Infra-red remote control</i>	29
Mod. CVP-MB	37	Mod. CVP-MB	37
<i>Scheda elettronica</i>	38	<i>Electronic board</i>	38
<i>Funzionamento Master-Slave</i>	40	<i>Master-Slave operation</i>	40
<i>Linea seriale RS485</i>	41	<i>RS485 serial line</i>	41
<i>Comando a parete T-MB</i>	44	<i>T-MB wall-mounted controller</i>	44
<i>Resistenza elettrica EH</i>	60	EH <i>Electrical heater</i>	60
<i>Pulizia, manutenzione, ricambi</i>	69	<i>Cleaning, maintenance and spare parts</i>	69
<i>Ricerca guasti</i>	70	<i>Troubleshooting</i>	70
<i>Dati tecnici</i>	71	<i>Technical data</i>	71
<i>Perdite di carico lato acqua</i>	72	<i>Pressure drop table</i>	72
<i>Dichiarazione di conformità</i>	73	<i>Declaration of conformity</i>	73

TABLE DES MATIÈRES		INHALT	ÍNDICE	INHOUD	
Règles fondamentales de sécurité	3	Grundlegende Sicherheitsvorschriften	3	Reglas fundamentales de seguridad	3
Utilisation et conservation du manuel	7	Verwendung und Aufbewahrung des Handbuchs	7	Uso y conservación del manual	7
But	8	Zweckbestimmung	8	Objetivo	8
Identification des machines	9	Kennzeichnung des Geräts	9	Identificación máquina	9
Transport	10	Transport	10	Transporte	10
Poids et dimensions de l'unité emballée	10	Gewicht und Dimensionen verpacktes Gerät	10	Peso y dimensión unidad embalado	10
Remarques générales pour la livraison	11	Allgemeine Hinweise zur Lieferung	11	Notas generales para la entrega	11
Généralités	11	Allgemeine Hinweise	11	Advertencias generales	11
Consignes de sécurité	12	Sicherheitsvorschriften	12	Prescripciones de seguridad	12
Limites d'emploi	13	Einsatzgrenzen	13	Límites de uso	13
Élimination	13	Entsorgung	13	Eliminación	13
Caractéristiques techniques	14	Technische Merkmale	14	Características técnicas	14
Choix de la position de l'unité	15	Positionierung der Einheit	15	Elección de la posición de la unidad	15
Installation mécanique	16	Mechanische Installation	16	Instalación mecánica	16
Raccordement hydraulique	17	Wasseranschluss	17	Conexión hidráulica	17
Branchements électriques	21	Elektroanschlüsse	21	Conexiones eléctricas	21
Mod. CVP-T	23	Mod. CVP-T	23	Mod. CVP-T	23
Montage du récepteur	24	Montage der Deckenblende	24	Montaje del receptor	24
Carte électronique	25	Elektronikplatine	25	Tarjeta electrónica	25
Télécommande	29	Fernbedienung	29	Mando a distancia	29
Mod. CVP-MB	37	Mod. CVP-MB	37	Mod. CVP-MB	37
Carte électronique	38	Elektronikplatine	38	Tarjeta electrónica	38
Fonctionnement Maître-Esclave	40	Master-Slave Funktion	40	Funcionamiento Master-Slave	40
Ligne série RS485	41	Serieller Leitung RS485	41	Línea en serie RS485	41
Commande murale T-MB	44	Wandsteuergesetz T-MB	44	Control de pared T-MB	44
Batterie électrique EH	60	Elektroheizregister EH	60	Batería eléctrica EH	60
Nettoyage, entretien et pièces de rechange	69	Reinigung, Wartung, Ersatzteile	69	Limpieza, mantenimiento, repuestos	69
Dépannage	70	Fehlersuche	70	Búsqueda de averías	70
Données techniques	71	Technische Daten	71	Datos técnicos	71
Pertes de charge côté eau	72	Wasserseitige Druckverluste	72	Pérdidas de carga lado agua	72
Déclaration de conformité	73	Konformitätserklärung	73	Declaración de conformidad	73
				Belangrijke veiligheidsvoorschriften	3
				De handleiding gebruiken en bewaren	7
				Doel	8
				Identificatie apparaat	9
				Trasporto	10
				Gewicht en afmetingen verpakte eenheid	10
				Algemene opmerkingen bij de levering	11
				Algemene voorschriften	11
				Veiligheidsvoorschriften	12
				Gebruikslimieten	13
				Afdanking	13
				Technische karakteristieken	14
				Positioneringseenheid	15
				Mechanische installatie	16
				Hydraulische aansluiting	17
				Elektrische aansluitingen	21
				Mod. CVP-T	23
				Montage ontvanger	24
				Elektronische fiche	25
				Afstandsbediening	29
				Mod. CVP-MB	37
				Elektronische fiche	38
				Werking Master-Slave	40
				Seriële lijn RS485	41
				Commando aan wand T-MB	44
				Elektrische batterij EH	60
				Schoonmaak, onderhoud, wisselstukken	69
				Opsporen defecten	70
				Technische data	71
				Waterlekken	72
				Conformiteitsverklaring	73

Prima della messa in funzione,
leggere attentamente il manuale di istruzioni.



Carefully **read the following user information manual** before starting up the machine.

Avant la mise en service, **lire attentivement le manuel d'instructions.**

Attenzione!
Operazioni particolarmente importanti e/o pericolose.



Warning!
Particularly important and/or delicate operations.

Attention!
Opérations particulièrement importantes et/ou dangereuses.

Interventi che possono essere svolti a cura dell'utente.



Operations which may be carried out by the user.

Interventions pouvant être effectuées par l'utilisateur.

Interventi che **devono** essere svolti **esclusivamente da un installatore o un tecnico autorizzato.**



Interventions to be carried out **exclusively by an installer or authorized technician.**

Interventions à **effectuer uniquement par un installateur ou un technicien autorisé.**

Per le regole fondamentali di sicurezza, le avvertenze generali di installazione ed il piano di manutenzione, fare riferimento al manuale codice 4051222 (parte integrante della macchina).



For the fundamental safety rules, general installation warnings and maintenance plan, see the code 4051222 manual (that accompanies the unit).

Pour les règles fondamentales de sécurité, mises en garde générales d'installation et plan de l'entretien, voir le manuel code 4051222 (qui est partie intégrante de l'unité).

Lesen Sie vor der **Inbetriebnahme aufmerksam die Bedienungsanleitung.**



Antes de la puesta en funcionamiento, **hay que leer atentamente el manual de instrucciones.**

Vóór de installatie van het apparaat **neemt u aandachtig deze handleiding door.**

Achtung!
Besonders wichtige und / oder gefährliche Arbeitsgänge.



¡Atención!
Operaciones particularmente importantes y/o peligrosas.

Opgelet!
Werkzaamheden bijzonder belangrijken en/of gevaarlijken.

Maßnahmen, die durch den Anwender vorgenommen werden können.



Intervenciones que pueden ser realizadas por el usuario.

Handelingen die kunnen uitgevoerd te worden door de gebruiker.

Eingriffe, die nur von einem **Installateur oder von einem autorisierten Techniker vorgenommen werden dürfen.**



Intervenciones que **tienden** que ser efectuadas **sólo por el instalador o el técnico autorizado.**

Reparaties van het apparaat **dienen uitgevoerd te worden door gespecialiseerd en opgeleid personeel.**

Für die grundlegenden Sicherheitsvorschriften, für die allgemeinen Installationshinweise und Wartungsplan, Siehe das Handbuch Art. Nr. 4051222 (das wird zusammen mit der Einheit verwahrt).



Para las reglas fundamentales de seguridad, las advertencias generales de instalación y de mantenimiento, ver el manual código 4051222 (que forma parte de la unidad).

Voor belangrijke veiligheidsvoorschriften, algemene installatievoorschriften en onderhoudsschema, zien de handleiding code 4051222 (het er wezenlijk deel van de eenheid).

Le unità CVP-T / CVP-MB sono dei ventilconvettori per installazione murale destinati alla climatizzazione di ambienti civili e commerciali.

L'apparecchio include un ventilatore, che ha la funzione di muovere l'aria, e uno scambiatore di calore all'interno del quale occorre far circolare acqua calda o fredda prodotta da un generatore esterno, caldaia, chiller o pompa di calore.

I ventilconvettori CVP-T / CVP-MB includono una scheda elettronica di comando e controllo che ne gestisce il funzionamento assicurando il miglior confort ambientale. In particolare, le versioni CVP-MB possono essere collegate ad una rete di supervisione o ad un comando a display, T-MB, da installare a parete. Il comando permette l'impostazione delle modalità di funzionamento e nel contempo rileva la temperatura ambiente a mezzo di un sensore incluso nel comando. Le versioni CVP-T vengono invece gestite attraverso un telecomando con display che permette l'impostazione delle modalità di funzionamento. Per queste versioni il sensore di temperatura dell'aria è inserito all'interno dell'apparecchio al di sotto del filtro aria. La circolazione dell'aria è quindi funzionale al corretto rilievo della temperatura ambiente.

Le versioni CVP-T / CVP-MB sono equipaggiate anche con un sensore che rileva la temperatura del fluido circolante all'interno della batteria e, agendo sulle impostazioni della scheda di controllo, è possibile utilizzare questo sensore per evitare il funzionamento del ventilatore quando la temperatura dell'acqua circolante all'interno della batteria non sia sufficiente, una tipica situazione che può avvenire in inverno è che la caldaia risulti spenta. In questo caso la mancanza di circolazione dell'acqua calda impedisce al ventilconvettore il corretto funzionamento. Una apposita spia rossa avverte l'utente che l'apparecchio non sta funzionando non perché vi sia una situazione di guasto, bensì perché è venuta a mancare la circolazione dell'acqua calda per poter riscaldare, ovvero dell'acqua fredda per poter raffreddare l'ambiente.

Le versioni CVP-T / CVP-MB, con il sensore aria posto all'interno dell'apparecchio, necessitano di un particolare ciclo, detto di antistratificazione, necessario a sensibilizzare il sensore di temperatura aria. Raggiunto infatti il set di temperatura impostato il ventilatore si ferma e, per i modelli dotati di valvola, intercettata la circolazione dell'acqua. Il ciclo viene attivato ogni 18 minuti e consiste nell'avviare il funzionamento del ventilatore così da far circolare l'aria all'interno dell'ambiente e dell'apparecchio e quindi valutare la reale temperatura ambiente. La ventilazione viene attivata solo nella condizione in cui vi sia disponibilità di acqua calda, in caso contrario l'apparecchio rimane fermo in attesa del successivo ciclo. La mancanza di acqua calda nel circuito viene segnalata dall'accensione del led rosso posto nella parte inferiore dell'apparecchio, per non creare disturbo la segnalazione è appena percettibile non rappresentando una situazione di allarme. Per evitare disagi nel periodo notturno, quando la caldaia viene spenta e quindi quando non c'è acqua calda disponibile, si consiglia di utilizzare la funzione timer di accensione e spegnimento automatico dell'apparecchio impostando un orario di spegnimento, in concomitanza dello spegnimento della caldaia, e un orario di accensione ritardato di 30 minuti rispetto all'accensione della caldaia.

Il ciclo di antistratificazione viene attivato anche la prima volta che viene impostata la modalità riscaldamento così come ogni volta che il set venga modificato.

Con le versioni CVP-T è possibile verificare lo stato di funzionamento del ventilconvettore attraverso i led di segnalazione posti in basso a destra dell'apparecchio:

STATO	LED ROSSO			LED VERDE		
	OFF	ON	Blink	OFF	ON	Blink
OFF	X			X		
ON	X				X	
ON e T3 non soddisfatta		X (*)			X	
Errore sonde (T1-T2-T3)						X
T3 > 70 °C			X		X	
Contatto finestra aperto			X (**)		X	
Allarme pompa attivo o più stati di allarme attivi			X			X

(*) LED Rosso acceso a bassa intensità luminosa

(**) Doppio lampeggio

CVP-T / CVP-MB units are fan coils for wall installation intended for air conditioning of residential and commercial premises.

The unit includes a fan, which has the purpose of moving air, and a heat exchanger, inside of which hot or cold water must be circulated, produced by an external generator, boiler, chiller or heat pump.

CVP-T / CVP-MB fan coils include an electronic control and supervision board that manages their operation, assuring the best indoor comfort. Specifically, CVP-MB versions may be connected to a supervision network or a display control, T-MB, to be installed on the wall. The control makes it possible to set operating modes while reading room temperature through a sensor built into the control. On the other hand, CVP-T versions are controlled by a remote control with display, which lets you set the operating modes. For these versions, the air temperature sensor is inserted inside the unit underneath the air filter. Air circulation is therefore functional to correctly reading the room temperature.

CVP-T / CVP-MB versions are also fitted with a sensor that detects the temperature of the fluid circulating inside the coils and, by changing the settings of the control board, it is possible to use this sensor to prevent fan operation when the temperature of the water circulating inside the coil is not sufficiently high, a typical situation that may occur in winter is that the boiler is off. In this case the failure to circulate hot water prevents correct operation of the fan coil. An appropriate red warning light alerts the user that the unit is not working, not because it is faulty, but because there is no hot water circulating to be able to heat, or cold water to cool the room.

CVP-T / CVP-MB versions, with the air sensor located inside the unit, need a special cycle, called anti-stratification cycle, required to sensitise the air temperature sensor. As a matter of fact, when the temperature setting is reached the fan stops and, for models fitted with valve, water circulation is shut off. The cycle is activated every 18 minutes and consists of starting fan operation so that air circulates in the room and in the unit, so as to assess the actual room temperature. Ventilation is started only if hot water is available, otherwise the unit remains off pending the next cycle. The lack of hot water in the circuit is signalled by the red LED at the bottom of the unit turning on, this is very dim in order not to be distracting as it is not an alarm. To prevent discomfort during the night, when the boiler is turned off hence there is no hot water available, it is recommended to use the timer function for automatic unit switch-on and off, by setting a switch-off time, at the same time as the boiler switches off, and a switch-on time of 30 minutes later than the boiler's switching-on time.

The anti-stratification cycle is also activated the first time the heating mode is set up, as well as every time the setting is modified.

With CVP-T versions it is possible to check the operating status of the fan coil from the signalling LEDs found at the bottom right of the unit:

STATUS	LED RED			LED GREEN		
	OFF	ON	Blink	OFF	ON	Blink
OFF	X			X		
ON	X				X	
ON and T3 not satisfied		X (*)			X	
Probes error (T1-T2-T3)						X
T3 > 70 °C			X		X	
Open window contact			X (**)		X	
Active pump alarm or more alarms activated			X			X

(*) Low bright intensity Red LED power-On

(**) Double flashing

Les unités CVP-T / CVP-MB sont des ventilo-convecteurs à installation murale destinés à la climatisation de milieux civils et commerciaux.

L'appareil est équipé d'un ventilateur, ayant pour fonction de déplacer l'air, et d'un échangeur de chaleur à l'intérieur duquel doit circuler de l'eau chaude ou froide produite par un générateur externe, une chaudière, un chiller ou une pompe à chaleur.

Les ventilo-convecteurs CVP-T / CVP-MB contiennent une carte électronique de commande et contrôle qui gère leur fonctionnement, permettant ainsi d'assurer le meilleur confort environnemental. En particulier, les versions CVP-MB peuvent être reliées à un réseau de supervision ou à une commande avec écran, T-MB, à installer sur le mur. La commande permet de configurer les modes de fonctionnement et en même temps de relever la température ambiante à travers un capteur inclus dans la commande. En revanche, les versions CVP-T sont gérées depuis une télécommande dotée d'un écran qui permet de configurer les modes de fonctionnement. Pour ces versions, le capteur de température de l'air est inséré au sein de l'appareil en dessous du filtre à air. La circulation de l'air s'avère donc nécessaire au bon relevé de la température ambiante.

Les versions CVP-T / CVP-MB sont également équipées d'un capteur qui relève la température du fluide circulant à l'intérieur de la batterie et, en agissant sur les paramètres de la carte de contrôle, il est possible d'utiliser ce capteur afin d'éviter le fonctionnement du ventilateur lorsque la température de l'eau circulant à l'intérieur de la batterie n'est pas suffisante, une situation courante qui peut se présenter en hiver est que la chaudière résulte éteinte. Dans ce cas, l'absence de circulation de l'eau chaude empêche le bon fonctionnement du ventilo-convecteur. Un voyant rouge spécifique prévient l'utilisateur que l'appareil ne fonctionne pas, non pas en raison d'une panne, mais parce que la circulation de l'eau chaude pour pouvoir chauffer, ou bien de l'eau froide pour pouvoir rafraîchir le milieu, a cessé.

Les versions CVP-T / CVP-MB, avec le capteur d'air situé à l'intérieur de l'appareil, nécessitent un cycle particulier, appelé d'antistratification, nécessaire pour sensibiliser le capteur de température de l'air. En effet, une fois que le point de consigne de température configuré a été atteint, le ventilateur s'arrête et, pour les modèles équipés d'une vanne, il intercepte la circulation de l'eau. Le cycle est activé toutes les 18 minutes et consiste à lancer le fonctionnement du ventilateur afin de faire circuler l'air dans le milieu et l'appareil et par conséquent d'évaluer la température ambiante réelle. La ventilation est activée uniquement si l'eau chaude est disponible, si ce n'est pas le cas, l'appareil reste à l'arrêt dans l'attente du cycle suivant. L'absence d'eau chaude dans le circuit est signalée par l'allumage de la LED rouge située dans la partie inférieure de l'appareil, pour ne pas perturber, la signalisation est à peine perceptible puisqu'elle ne représente pas une situation d'alarme. Pour éviter tout désagrément pendant les périodes nocturnes, lorsque la chaudière est éteinte et par conséquent lorsqu'il n'y a pas d'eau chaude disponible, il est conseillé d'utiliser la fonction timer d'allumage et arrêt automatique de l'appareil en programmant une heure d'arrêt, en même temps que l'arrêt de la chaudière, et une heure d'allumage retardée de 30 minutes par rapport à l'allumage de la chaudière.

Le cycle d'antistratification est activé également la première fois que le mode chauffage est configuré et chaque fois que le point de consigne est modifié.

Avec les versions CVP-T il est possible de vérifier l'état de fonctionnement du ventilo-convecteur à travers les LED de signalisation situées en bas à droite de l'appareil :

ETAT	LED ROT			LED VERT		
	OFF	ON	Blink	OFF	ON	Blink
OFF	X			X		
ON	X				X	
ON et T3 non satisfaite		X (*)			X	
Erreur sonde (T1-T2-T3)						X
T3 > 70 °C			X		X	
Contact fenêtre ouverte			X (**)		X	
Alarme pompe activée ou plusieurs alarmes activées			X			X

(*) LED Rouge allumé à faible intensité lumineuse

(**) Double clignotement

Bei den Einheiten CVP-T / CVP-MB handelt es sich um Gebläsekonvektoren zur Wandmontage für die Klimatisierung von Wohn- und Geschäftsräumen.

Zum Gerät gehören ein Ventilator, der die Luft bewegt, und ein Wärmetauscher, in dem warmes oder kaltes Wasser umläuft, das von einem externen Wärmeerzeuger, Heizkessel, Chiller oder einer Wärmepumpe erzeugt wird.

Die Gebläsekonvektoren CVP-T / CVP-MB enthalten eine Steuer- und Regelplatine, die den Betrieb verwaltet und damit für besten Raumkomfort sorgt. Die Ausführungen CVP-MB können mit einem Überwachungsnetzwerk verbunden oder an ein Steuerdisplay, das T-MB zur Wandmontage, angeschlossen werden. Über die Steuerung kann der Betriebsmodus eingestellt und gleichzeitig über einen integrierten Sensor die Raumtemperatur erfasst werden. Die Ausführungen CVP-T dagegen werden über eine Fernbedienung mit Display gesteuert, mit der der Betriebsmodus eingestellt werden kann. Bei diesen Ausführungen befindet sich der Temperatursensor im Inneren des Gerätes unter dem Luftfilter. Für die richtige Messung der Raumtemperatur muss also die Luft zirkulieren.

Die Ausführungen CVP-T / CVP-MB sind außerdem mit einem Sensor ausgestattet, der die Temperatur der Flüssigkeit im Register misst. Über die Einstellungen der Regelplatine kann dieser Sensor dazu verwendet werden, den Betrieb des Gebläses zu unterbinden, wenn die Temperatur des im Register umlaufenden Wassers nicht ausreicht. Im Winter kann es nämlich häufig vorkommen, dass der Heizkessel ausgeschaltet ist. In diesem Fall kann der Gebläsekonvektor nicht richtig arbeiten, weil kein warmes Wasser zirkuliert. Eine entsprechende rote Kontrollleuchte meldet dem Benutzer, dass das Gerät nicht funktioniert, und zwar nicht, weil eine Störung vorliegt, sondern weil kein warmes Wasser zum Heizen bzw. kaltes Wasser zum Kühlen des Raums vorhanden ist.

Bei den Ausführungen CVP-T / CVP-MB mit Luftsensor im Inneren des Geräts ist ein besonderer Zyklus, die sogenannte Durchmischung, für die Sensibilisierung des Lufttemperatursensors erforderlich. Wenn der eingestellte Temperatur- Sollwert erreicht wird, schaltet sich der Ventilator aus, und bei den Modellen mit Ventil wird der Wasserumlauf unterbrochen. Der Zyklus wird alle 18 Minuten aktiviert und besteht darin, dass der Ventilator eingeschaltet wird, damit die Luft im Raum und im Gerät umgewälzt wird, und dann die tatsächliche Raumtemperatur bestimmt wird. Die Belüftung wird nur eingeschaltet, wenn Warmwasser verfügbar ist, andernfalls bleibt das Gerät bis zum nächsten Zyklus ausgeschaltet. Das Fehlen von Warmwasser im Kreislauf wird durch das Aufleuchten der roten Led unten am Gerät angezeigt. Diese ist nicht sehr hell, da es sich nicht um einen Alarm handelt und sie daher nicht störend wirken soll. Um Probleme in der Nacht, wenn der Heizkessel ausgeschaltet wird und daher kein Warmwasser verfügbar ist, zu vermeiden, sollte möglichst die Timer-Funktion für das automatische Ein- und Ausschalten des Gerätes verwendet werden. Dabei sollte die Abschaltzeit der Abschaltung des Heizkessels entsprechen und das Einschalten 30 Minuten nach dem Einschalten des Heizkessels eingestellt werden.

Der Durchmischungszyklus wird das erste Mal, wenn der Heizbetrieb eingestellt wird, sowie jedes Mal, wenn der Sollwert geändert wird, aktiviert.

Mit den Versionen CVP-T ist es möglich, der Betriebszustand des Gebläsekonvektors durch die Led-Anzeigen unten rechts am Gerät nachzuprüfen:

ZUSTÄNDE	LED ROT			LED GROEN		
	OFF	ON	Blink	OFF	ON	Blink
OFF	X			X		
ON	X				X	
ON und T3 nicht erfüllt		X (*)			X	
Fehler an Fühlern (T1-T2-T3)						X
T3 > 70 °C			X		X	
Fensterkontakt geöffnet			X (**)		X	
Pumpenalarm aktiv oder mehrere Alarme aktiv			X			X

(*) Rotes LED-Licht mit niedriger Lichtstärke eingeschaltet

(**) Doppeltes Blinken

Las unidades CVP-T / CVP-MB son ventiloconvectores de pared destinados a la climatización de ambientes civiles y comerciales.

El aparato incluye un ventilador, que tiene la función de mover el aire, y un intercambiador de calor dentro del cual se debe hacer circular agua caliente o fría, producida por un generador externo, una caldera, un chiller o una bomba de calor.

Los ventiloconvectores CVP-T / CVP-MB incluyen una tarjeta electrónica de mando y control que gestiona el funcionamiento y asegura el mejor confort ambiental. En particular, las versiones CVP-MB pueden conectarse a una red de supervisión o a un mando con pantalla, T-MB, que se instala en la pared. Este mando permite configurar las modalidades de funcionamiento y, al mismo tiempo, mide la temperatura ambiente a través de un sensor incluido en el mando. En cambio, las versiones CVP-T se gestionan a través de un mando a distancia con pantalla, que permite configurar las modalidades de funcionamiento. Para estas versiones, el sensor de temperatura del aire se encuentra dentro del aparato, bajo el filtro de aire. Por tanto, la circulación del aire es funcional a la correcta medición de la temperatura ambiente.

Las versiones CVP-T / CVP-MB están equipadas también con un sensor que mide la temperatura del fluido que circula dentro de la batería y, ajustando las configuraciones de la tarjeta de control, es posible utilizar este sensor para evitar el funcionamiento del ventilador cuando la temperatura del agua que circula dentro de la batería no sea suficiente; una situación típica que puede producirse en invierno es que la caldera esté apagada. En este caso, la falta de circulación del agua caliente impide que el ventiloconvector funcione correctamente. Un indicador luminoso rojo advierte al usuario que el aparato no está funcionando, pero no debido a una avería, sino porque se ha interrumpido la circulación de agua caliente para poder calentar o de agua fría para poder enfriar el ambiente.

Las versiones CVP-T / CVP-MB, con el sensor de aire colocado dentro del aparato, necesitan un ciclo particular, llamado ciclo de antiestratificación, necesario para sensibilizar el sensor de temperatura del aire. De hecho, una vez alcanzado el set de temperatura configurado, el ventilador se detiene y, para los modelos equipados con válvula, se corta la circulación del agua. El ciclo se activa cada 18 minutos y consiste en poner en marcha el funcionamiento del ventilador para hacer circular el aire dentro del ambiente y del aparato y luego evaluar la temperatura ambiente real. La ventilación se activa solo en caso de que haya disponibilidad de agua caliente; en caso contrario, el aparato permanece parado esperando el ciclo siguiente. La falta de agua caliente en el circuito se señala mediante el encendido del led rojo situado en la parte inferior del aparato; para no crear molestias, la señalización es levemente perceptible y no representa una situación de alarma. Para evitar molestias durante la noche, cuando la caldera se apaga y, por tanto, cuando no hay agua caliente disponible, se recomienda utilizar la función del temporizador de encendido y apagado automático del aparato programando un horario de apagado, simultáneo al apagado de la caldera, y un horario de encendido de 30 minutos después del encendido de la caldera.

El ciclo de antiestratificación se activa también la primera vez que se configura la modalidad de calentamiento y cada vez que se modifica el set.

Mediante de las versiones CVP-T se puede comprobar el estado de funcionamiento del ventiloconvector se puede comprobar a través de los led de señalización situados en la parte inferior derecha del aparato:

ESTADO	LED ROJO			LED VERDE		
	OFF	ON	Blink	OFF	ON	Blink
OFF	X			X		
ON	X				X	
ON y T3 no cumplidos		X (*)			X	
Error de las sondas (T1-T2-T3)						X
T3 > 70 °C			X		X	
Contacto de la ventana abierto			X (**)		X	
Alarma de la bomba activa o más alarmas activas			X			X

(*) LED Rojo encendido a baja intensidad luminosa

(**) Doble parpadeo

De CVP-T / CVP-MB eenheden zijn ventilatorconvectors, geschikt voor wandmontage en bestemd voor de klimaatregeling van civiele woningen en handelspanden.

Het apparaat heeft een ventilator om de lucht in beweging te brengen en een warmtewisselaar waarin warm of koud circuleert, geproduceerd door een externe generator, een ketel, chiller of warmtepomp.

De CVP-T / CVP-MB ventilatorconvectors hebben een printkaart die de werking beheert en zorgt voor een aangename ervaring van uw omgeving. Vooral kunnen de CVP-MB versies op een supervisienet of een bediening met display worden aangesloten, T-MB met wandmontage. De bediening dient om de werkmodi in te stellen en meet gelijktijdig de ruimtetemperatuur d.m.v. een ingebouwde sensor. De CVP-T versies worden echter door een afstandsbediening beheerd, met een display voor de instelling van de werkmodi. Bij deze versies is de luchttemperatuursensor in het apparaat onder de luchtfilter ingebouwd. De luchtcirculatie is dus afhankelijk van de correcte meting van de ruimtetemperatuur.

De CVP-T / CVP-MB versies hebben ook een sensor die de temperatuur van de batterijvloeistof meet en aan de hand van de instellingen van de printkaart kan deze sensor worden gebruikt om te voorkomen dat de ventilator start als de temperatuur van het water in de batterij niet voldoende is. Een typische situatie die zich kan voordoen in de winter, is dat de ketel uit is. In dit geval verhindert het gebrek aan circulatie van warm water de correcte werking van de ventilator-convector. Een rood lampje verwittigt de gebruiker dat het apparaat niet werkt, niet omdat er een storing aanwezig is maar omdat er geen warm water circuleert om de omgeving te verwarmen of koud water om de omgeving te koelen.

De CVP-T / CVP-MB versies, met ingebouwde luchtsensor, vereisen een bijzondere cyclus, antistratificatie genoemd, nodig om de luchttemperatuursensor te sensibiliseren. Eens de ingestelde temperatuurset is bereikt, stopt de ventilator en wordt, bij de modellen met klep, de watercirculatie onderbroken. De cyclus wordt om de 18 minuten geactiveerd en bestaat uit het starten van de ventilator om de luchtcirculatie in de omgeving en in het apparaat te verwezenlijken zodat vervolgens de effectieve omgevingstemperatuur kan worden beoordeeld. De ventilatie wordt alleen geactiveerd wanneer er warm water beschikbaar is, anders blijft het apparaat stil in afwachting van de volgende cyclus. Als warm water in het circuit ontbreekt, wordt dit gemeld door de rode led, onderaan het apparaat. Om niet storend te zijn, is de signalering amper waarneembaar daar het niet gaat om een alarmsituatie. Om problemen te vermijden als 's nachts de ketel wordt uitgeschakeld en er dus geen warm water is, adviseren wij de timer te gebruiken voor de automatische inen uitschakeling. Stel een uitschakeltijd in die overeenstemt met de keteluitschakeling en een inschakeltijd, 30 minuten vertraagd t.o.v. de ketelinschakeling.

De antistratificatiecyclus wordt ook ingeschakeld de eerste keer dat de verwarmingsmodus wordt ingesteld en telkens de set wordt gewijzigd.

With CVP-T versions it is possible to check the operating status of the fan coil from the signalling LEDs found at the bottom right of the unit:

STATE	LED ROOD			LED GROEN		
	OFF	ON	Blink	OFF	ON	Blink
OFF	X			X		
ON	X				X	
ON en T3 niet voldaan		X (*)			X	
Fout sondes (T1-T2-T3)						X
T3 > 70 °C			X		X	
Contact venster open			X (**)		X	
Alarm pomp actief ofwel vele alarmes activeerd			X			X

(*) Rode LED aangezet met lichtsterkte laag

(**) Dubbel toetsen

UTILIZZO E CONSERVAZIONE DEL MANUALE

USE AND PRESERVATION OF THE MANUAL

Il presente manuale di istruzioni è indirizzato all'utente della macchina, al proprietario al tecnico installatore e deve essere sempre a disposizione per qualsiasi eventuale consultazione.

Il manuale è destinato all'utilizzatore, al manutentore ed all'installatore della macchina.

Il manuale di istruzioni serve per indicare l'utilizzo della macchina previsto nelle ipotesi di progetto, le sue caratteristiche tecniche e per fornire indicazioni per l'uso corretto, la pulizia la regolazione e l'uso; fornisce inoltre importanti indicazioni per la manutenzione, per eventuali rischi residui e comunque per lo svolgimento di operazioni da svolgere con particolare attenzione.

Il presente manuale è da considerare parte della macchina e deve essere CONSERVATO PER FUTURI RIFERIMENTI fino allo smantellamento finale della macchina.

Il manuale di istruzioni deve essere sempre disponibile per la consultazione e conservato in luogo protetto ed asciutto.

In caso di smarrimento o danneggiamento, l'utente può richiedere un nuovo manuale al costruttore o al proprio rivenditore indicando il modello della macchina ed il numero di matricola della stessa visibile sulla targhetta di identificazione.

Il presente manuale rispecchia lo stato della tecnica al momento della sua redazione, il fabbricante si riserva il diritto di aggiornare la produzione ed i manuali successivi senza l'obbligo di aggiornarne anche le versioni precedenti.

Il costruttore si ritiene sollevato da eventuali responsabilità in caso di:

- uso improprio o non corretto della macchina;
- uso non conforme a quanto espressamente specificato nella presente pubblicazione;
- grave carenza nella manutenzione prevista e consigliata;
- modifiche sulla macchina o qualsiasi intervento non autorizzato;
- utilizzo di ricambi non originali o specifici per il modello;
- inosservanza totale o anche parziale delle istruzioni;
- eventi eccezionali.

This instruction manual is intended for the machine's user, the owner and installation technician and must always be available to be consulted, if necessary.

The manual is addressed to the maintenance and installation operators of the machine.

The instruction manual aims to describe how to use the machine the way the machine is designed to be used, the machine's technical features and to provide information on how to use the machine correctly, and how to clean, control and operate the machine; in addition, the manual provides important information about maintenance, any residual risks and however how to carry out operations to be performed with special care.

This manual is to be considered a part of the machine and must be PRESERVED FOR FUTURE REFERENCE until the machine is finally dismantled.

The instruction manual must always be available for consultation and be preserved in a protected and dry place.

The user can request a new manual from the manufacturer or from the local retailer if the manual is lost or damaged. The request must include details of the machine model and the serial number indicated on the identifying data plate.

This manual reflects the technical features at the date of preparation; the manufacturer reserves the right to upgrade the production and the subsequent manuals without being under an obligation to also update previous versions.

The manufacturer accepts no liability in the following cases:

- improper or incorrect use of the unit;
- use that does not comply with the information expressly specified in this publication;
- serious shortcomings in the foreseen and recommended maintenance operations;
- changes made to the machine or any unauthorised operation;
- using non-genuine spare parts or parts not specific to the model;
- total or even partial non-compliance with the instructions;
- exceptional events.

UTILISATION ET CONSERVATION DU MANUEL

Le présent manuel d'instructions s'adresse à l'utilisateur de l'appareil, au propriétaire et au technicien d'installation, et doit toujours être disponible pour toute consultation éventuelle.

Le manuel est destiné à l'utilisateur, au préposé à l'entretien et à l'installateur de l'appareil.

Le manuel d'instructions sert à indiquer l'utilisation de l'appareil prévue dans les hypothèses de conception et ses caractéristiques techniques, ainsi qu'à fournir des indications pour son utilisation correcte, le nettoyage, le réglage et le fonctionnement; il fournit également d'importantes indications concernant l'entretien, les éventuels risques résiduels et, de manière générale, les opérations dont l'exécution exige une attention particulière.

Le présent manuel doit être considéré comme une partie intégrante de l'appareil et doit être CONSERVÉ EN VUE DE FUTURES CONSULTATIONS jusqu'à son démantèlement final. Le manuel d'instructions doit toujours être disponible pour la consultation et conservé dans un endroit sec et protégé.

En cas de perte ou de détérioration, l'utilisateur peut demander un nouveau manuel au fabricant ou à son revendeur, en indiquant le numéro du modèle et le numéro de série de l'appareil, indiqué sur sa plaque d'identification.

Le présent manuel reflète l'état de la technique au moment de sa rédaction; le fabricant se réserve le droit de mettre à jour la production et les manuels suivants sans obligation de mettre également à jour les versions précédentes.

Le fabricant décline toute responsabilité dans les cas suivants:

- utilisation impropre ou incorrecte de l'appareil;
- utilisation non conforme aux spécifications fournies dans les présente publication;
- grave carence dans l'entretien prévu et conseillé;
- modifications de l'appareil ou toute autre intervention non autorisée;
- utilisation de pièces de rechange non originales ou non spécifiques au modèle;
- non respect total ou partiel des instructions;
- événements exceptionnels.

VERWENDUNG UND AUFBEWAHRUNG DES HANDBUCHS

Das vorliegende Bedienungs-handbuch richtet sich an den Bediener der Maschine, an den Eigentümer und an den Installateur und muss jederzeit zum Nachschlagen griffbereit sein.

Das vorliegende Bedienungs-handbuch richtet sich an den Bediener, den Eigentümer und den Installateur der Maschine.

Das Bedienungshandbuch dient zu Angabe der bei der Planung vorgesehenen Verwendung der Maschine und ihrer technischen Merkmale sowie zur Lieferung von Anweisungen für die sachgemäße Verwendung, die Reinigung, die Justierung und den Einsatz. Außerdem liefert es wichtige Hinweise für die Wartung, eventuelle Restrisiken und ganz allgemein für Tätigkeiten, die mit besonderer Vorsicht durchgeführt werden müssen. Das vorliegende Handbuch ist als Teil der Maschine zu betrachten und muss für ZUKÜNFTIGES NACHSCHLAGEN bis zur endgültigen Demontage der Maschine aufbewahrt werden. Das Bedienungshandbuch muss an einem geschützten und trockenen Ort aufbewahrt werden und jederzeit zum Nachschlagen verfügbar sein.

Sollte das Handbuch verloren gehen oder beschädigt werden, so kann der Bediener beim Hersteller oder einem Händler ein neues Handbuch anfordern. Dafür müssen das Modell und Seriennummer der Maschine angegeben werden, beide befinden sich auf dem Kennschild an der Maschine. Das vorliegende Handbuch gibt den Status der Technik zum Zeitpunkt seiner Erstellung wieder, der Hersteller behält sich das Recht vor, die Produktion und die nachfolgenden Handbücher zu aktualisieren, ohne dass ihm daraus die Verpflichtung zur Aktualisierung der vorhergehenden Ausgaben entsteht. In folgenden Fällen übernimmt der Hersteller keine Verantwortung:

- unsachgemäße oder nicht korrekte Verwendung der Maschine;
- Verwendung, die nicht mit den ausdrücklich in dem vorliegenden Dokument angeführten Angaben übereinstimmt;
- schwere Mängel bei der vorgesehenen und empfohlenen Wartung;
- Änderungen an der Maschine oder andere nicht genehmigte Eingriffe;
- Verwendung von nicht originalen oder nicht für das Modell spezifischen Ersatzteilen;
- völlige oder teilweise Nichtbeachtung der Anweisungen;
- außergewöhnliche Ereignisse.

USO Y CONSERVACIÓN DEL MANUAL

Este manual de instrucciones está dirigido al usuario de la máquina, al propietario y al técnico instalador y debe estar siempre a disposición para cualquier consulta eventual.

El manual está destinado al usuario, al encargado del mantenimiento y al instalador de la máquina.

El manual de instrucciones sirve para indicar el uso de la máquina previsto en las hipótesis de diseño, sus características técnicas y para proporcionar indicaciones para el uso correcto, la limpieza, la regulación y el uso; también proporciona indicaciones importantes para el mantenimiento, para eventuales riesgos residuales y para la realización de operaciones que deben desempeñarse con una atención especial.

Este manual debe considerarse como parte de la máquina y debe CONSERVARSE PARA REFERENCIAS FUTURAS hasta la eliminación final de la máquina. El manual de instrucciones debe estar siempre a disposición para ser consultado y debe conservarse en un lugar protegido y seco.

En caso de pérdida o deterioro, el usuario podrá solicitar un nuevo manual al fabricante o al revendedor, indicando el modelo de la máquina y el número de matrícula de la misma, visible en la placa de identificación.

Este manual refleja el estado de la técnica en el momento de su redacción; el fabricante se reserva el derecho de actualizar la producción y los manuales sucesivos sin la obligación de actualizar también las versiones anteriores.

El fabricante se retiene libre de eventuales responsabilidades en caso de:

- uso indebido o no correcto de la máquina;
- uso no conforme con cuanto expresamente especificado en esta publicación;
- carencias graves en el mantenimiento previsto y recomendado;
- modificaciones en la máquina o cualquier intervención no autorizada;
- uso de repuestos no originales o específicos para el modelo;
- incumplimiento total o parcial de las instrucciones;
- Eventos excepcionales.

DE HANDLEIDING GEBRUIKEN EN BEWAREN

Deze handleiding met instructies is gericht tot de gebruiker van de machine, de eigenaar en de technicus-installateur. De handleiding moet altijd ter beschikking zijn om die eventueel te kunnen raadplegen. De handleiding is bestemd voor de gebruiker, de onderhoudstechnicus en de installateur van de machine.

De handleiding met instructies is bedoeld om het voorziene gebruik van de machine binnen de ontwerpcondities en de technische kenmerken ervan aan te geven, en om aanwijzingen te verstrekken wat betreft het correcte gebruik, de reiniging en de afstelling. Bovendien bevat de handleiding belangrijke aanwijzingen voor het onderhoud en wordt er op eventuele blijvende risico's gewezen, naast aanwijzingen voor het uitvoeren van handelingen die met bijzondere aandacht moeten worden uitgevoerd. Deze handleiding moet als een deel van de machine worden beschouwd en dient te worden BEWAARD OM DIE LATER TE RAADPLEGEN tot aan de uiteindelijke ontmanteling van de machine. De handleiding met instructies moet altijd ter beschikking zijn om die te raadplegen, en moet op een beschermd, droge plaats worden bewaard.

Indien de handleiding zoek raakt of beschadigd is, kan de gebruiker bij de fabrikant of aan de verkoper een nieuwe handleiding aanvragen, met vermelding van het model van de machine en het serienummer, te vinden op het identificatieplaatje.

Deze handleiding is een weergave van de staat van de techniek op het moment van de opmaak ervan. De fabrikant behoudt zich het recht voor om de productie en de volgende handleidingen te updaten zonder dat hij verplicht is om ook vorige versies te moeten updaten. De fabrikant acht zich ontheven van eventuele verantwoordelijkheid in geval van:

- oneigenlijk of verkeerd gebruik van de machine;
- gebruik dat niet conform is met wat uitdrukkelijk in deze uitgave is aangegeven;
- ernstige nalatigheid tijdens het voorziene en aanbevolen onderhoud;
- wijzigingen aan de machine of andere interventies die niet zijn toegestaan;
- gebruik van niet-originele reserveonderdelen of onderdelen die niet specifiek voor het model zijn;
- het volledig of gedeeltelijk niet naleven van de instructies;
- uitzonderlijke gebeurtenissen.

SCOPO**APPLICATION****ISTRUZIONI ORIGINALI**

**PRIMA DI INSTALLARE
L'APPARECCHIO
LEGGERE ATTENTAMENTE
QUESTO MANUALE**

**CAREFULLY
READ THIS MANUAL
BEFORE INSTALLING
THE APPLIANCE**

I Ventilconvettori sono stati ideati, progettati e costruiti per riscaldare/raffrescare qualsiasi ambiente civile, industriale, commerciale e sportivo.

The fan coils are conceived, designed and produced to heat/cool all civil, industrial, commercial or sports premises.

L'apparecchio non può essere impiegato:

The appliance may not be used:

- per il trattamento dell'aria all'aperto
- per l'installazione in ambienti umidi
- per l'installazione in atmosfere esplosive
- per l'installazione in atmosfere corrosive

- for outdoor air treatment
- for installation in moist rooms
- for installation in explosive atmospheres
- for installation in corrosive atmospheres

Verificare che l'ambiente in cui è installato l'apparecchio non contenga sostanze che generino un processo di corrosione delle alette in alluminio.

Make sure that the environment where the appliance is installed does not contain substances that cause the corrosion of the aluminium fins.

Gli apparecchi sono alimentati con acqua calda/fredda a seconda che si voglia riscaldare o raffreddare l'ambiente.

The units are supplied with hot or cold water, depending on whether the environment is to be heated or cooled.

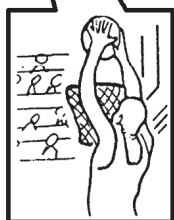
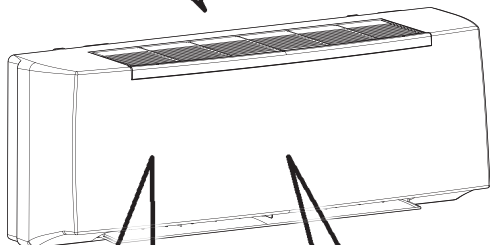
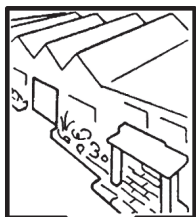

BUT	ZWECKBESTIMMUNG	OBJETIVO	DOEL
<p style="text-align: center;">AVANT D'INSTALLER L'APPAREIL LIRE ATTENTIVEMENT CE MANUEL</p>	<p style="text-align: center;">BEVOR DAS GERÄT INSTALLIERT WIRD, SOLLTE DIESES HANDBUCH SORG- FÄLTIG GELESEN WERDEN</p>	<p style="text-align: center;">ANTES DE INSTALAR EL APARATO LEA ATENTAMENTE ESTE MANUAL</p>	<p style="text-align: center;">VÓÓR DE INSTALLATIE VAN HET APPARAAT NEEMT U AANDACHTIG DEZE HANDLEIDING DOOR</p>
<p><i>Les ventilo-convecteurs ont été conçus et construits pour chauffer/rafraîchir n'importe quelle ambiance civile, industrielle, commerciale et sportive.</i></p>	<p><i>Die Gebläsekonvektoren wurden konzipiert, entworfen und gebaut, um zivil, industriell, gewerblich und zu sportlichen Zwecken genutzte Räume zu heizen bzw. zu kühlen.</i></p>	<p><i>Los fan coils han sido diseñados, proyectados y contruidos para calentar/refrescar toda clase de ambiente domestico, industrial, comercial y deportivo.</i></p>	<p><i>De ventilatorconvector worden ontworpen om privé-ruimtes, industriële, commerciële en sportieve ruimtes te verwarmen/af te koelen.</i></p>
<p>L'appareil ne peut pas:</p> <ul style="list-style-type: none"> • pour le traitement de l'air en plein air • être installé dans des locaux humides • être installé dans des atmosphères explosives • être installé dans des atmosphères corrosives 	<p>Die Geräte darf nicht eingesetzt werden für:</p> <ul style="list-style-type: none"> • die Aufbereitung der Luft im Freien • die Installation in feuchten Räumen • die Installation in explosiver Atmosphäre • die Installation in korrosiver Atmosphäre 	<p>Los aparatos no se pueden usar para:</p> <ul style="list-style-type: none"> • el tratamiento del aire al aire libre • su instalación en locales húmedos • su instalación en atmósferas explosivas • su instalación en atmósferas corrosivas 	<p>De ventilators-convector mag niet worden gebruikt:</p> <ul style="list-style-type: none"> • voor de zuivering van de buitenlucht • voor installatie in vochtige ruimten • voorinstallatie in ruimten waar ontploffingsgevaar heerst • voor installatie in corrosieve omgevingen
<p>Vérifier que la pièce dans laquelle l'appareil est installé ne contient pas de substances pouvant engendrer la corrosion des ailettes en aluminium.</p>	<p>Überprüfen, dass der Raum, in dem das Gerät installiert wird, keine Stoffe enthält, die einen Korrosionsprozess der Aluminium-rippen bewirken.</p>	<p>Compruebe que la estancia en la que se está instalado el aparato no contenga sustancias que generen un proceso de corrosión de las aletas de aluminio.</p>	<p>Controleer of de omgeving waarin het apparaat geïnstalleerd is geen stoffen bevat die een roestproces van de aluminium ribben op gang brengen.</p>
<p><i>Les appareils sont alimentés avec de l'eau chaude/froide selon qu'on veut chauffer ou rafraîchir l'ambiance.</i></p>	<p><i>Je nachdem, ob der Raum geheizt oder gekühlt werden soll, werden die Geräte mit warmem oder kaltem Wasser versorgt.</i></p>	<p><i>Los aparatos están alimentados con agua caliente/fría según se desee calentar o refrescar el ambiente.</i></p>	<p><i>De apparaten worden gevoed met warm/koud water, naargelang men de ruimte wenst af te koelen of te verwarmen.</i></p>

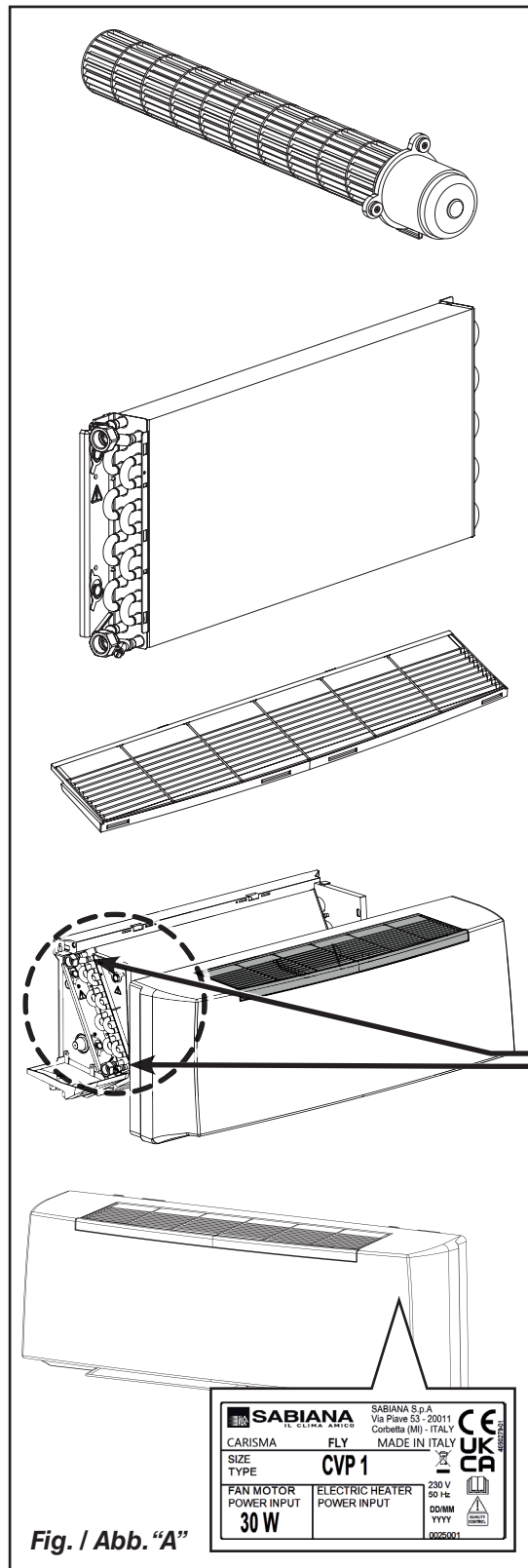

Fig. / Abb. "A"

		SABIANA S.p.A. Via Piave 53 - 20011 Corbetta (MI) - ITALY				
CARISMA FLY SIZE TYPE CVP 1 MADE IN ITALY						
FAN MOTOR POWER INPUT 30 W	ELECTRIC HEATER POWER INPUT	230 V 50 Hz 00MM YYYY		0025001		

I componenti principali sono:

MANTELLO DI COPERTURA

in materiale sintetico antiurto. È facilmente smontabile per una completa accessibilità dell'apparecchio. La griglia di ripresa dell'aria, facente parte del mobiletto, è di tipo ad alette fisse e posizionato sulla parte superiore.

GRUPPO VENTILATORE

Costituito da ventilatore tangenziale, particolarmente silenzioso con girante in plastica bilanciata staticamente e dinamicamente, direttamente calettata sull'albero motore.

MOTORE ELETTRICO

Di tipo monofase tensione 230V/50 Hz, isolamento B e klixon integrato. La variazione di velocità del ventilatore avviene con l'impiego di autotrasformatore a 6 diverse tensioni in uscita. Gli apparecchi utilizzano, come standard, 3 velocità predefinite con la possibilità, in fase di messa a punto dell'impianto, di poterle modificare.

BATTERIA DI SCAMBIO TERMICO

È costruita con tubi di rame ed alette in alluminio fissate ai tubi con procedimento di mandrinatura meccanica. La batteria è dotata di 2 attacchi Ø 1/2" gas femmina. I collettori delle batterie sono corredati di sfoghi d'aria e di scarichi d'acqua Ø 1/8" gas.

La posizione degli attacchi è solo a sinistra, guardando l'apparecchio.

FILTRO di materiale sintetico rigenerabile.

BACINELLA RACCOLTA

CONDENSA in materiale plastico, realizzata a forma di L e fissata alla struttura interna.

IDENTIFICAZIONE MACCHINA

A bordo di ogni singola macchina è applicata l'etichetta di identificazione riportante i dati del costruttore ed il tipo di macchina.

(vedi Fig. "A")

The main components are: impact-proof synthetic material

CASING.

It can be easily disassembled for complete access to the appliance. The air intake grill forming part of the cabinet, has fixed flaps and is positioned on the upper part.

FAN ASSEMBLY

Consisting of tangential fan, particularly silent with statically and dynamically balanced plastic propeller, directly tapered onto the motor shaft.

ELECTRIC MOTOR

Of 230V/50 Hz single-phase voltage, B insulation and integrated klixon type. The fan's speed is changed by using an auto-transformer with 6 different output voltages. The appliances standard use 3 pre-defined speeds with the possibility of modifying them during system precision adjustment.

HEAT EXCHANGE COIL

Made with aluminium finned copper tubes. The exchanger has two 1/2" female gas connections. Coil headers with air vents and water drain outlets (1/8" dia. gas).

The connections are only on the left hand side facing the unit.

Regenerable synthetic **FILTER**.

CONDENSATE COLLECTION

TRAY, plastic, L-shaped, fixed to internal structure.

IDENTIFYING THE APPLIANCE

Each unit is supplied with an identification plate giving details of the manufacturer and the type of appliance.

(see Fig. "A")

Les composants principaux sont:

CARROSSERIE

en matériel synthétique anti-choc. Il est facilement démontable pour accéder totalement à l'appareil. La grille de reprise d'air, faisant partie du meuble est de type à ailettes fixes et placé sur la partie supérieure.

GROUPE VENTILATEUR

Constitué d'un ventilateur tangentiel, particulièrement silencieux avec rotor en plastique équilibré de manière statique et dynamique, directement emboîté sur l'arbre moteur.

MOTEUR ÉLECTRIQUE

De type monophasé, tension 230V/50 Hz, isolation B et klixon intégré. La variation de vitesse du ventilateur s'effectue avec l'utilisation d'un auto-transformateur à 6 tensions différentes en sortie. Les appareils utilisent, comme standard, 3 vitesses prédéfinies avec la possibilité, en phase de mise au point de l'installation, de pouvoir les modifier.

BATTERIE

D'ÉCHANGE THERMIQUE

Construite avec des tubes en cuivre et des ailettes en aluminium fixées aux tubes par dudgeonnage mécanique. La batterie est équipée de deux raccords Ø 1/2" gaz femelle. Les collecteurs des batteries sont dotés de purgeurs d'air et de sorties d'eau Ø 1/8" gaz.

La position des raccords est seulement à gauche, quand on regarde l'appareil.

FILTRE en matière synthétique régénérable.

BAC DE RECUPERATION DES CONDENSATS, en matière plastique, réalisé en forme de "L" et fixé à la structure interne.

IDENTIFICATION DES MACHINES

Une étiquette d'identification est appliquée sur chaque machine; elle indique les données du constructeur et le type de machine.

(voir Fig. "A")

Das Gerät setzt sich hauptsächlich aus folgenden Bauteilen zusammen:

GEHÄUSE

Stoßfestes Kunststoffmaterial. Zum gänzlichen Erreichen des Geräts einfach zerlegbar. Das zum Möbelstück gehörende Lufteinlassgitter besitzt feste Klappen und ist auf der Oberseite angebracht.

GEBLÄSE

Bestehend aus besonders leisem Tangentialventilator mit statisch und dynamisch ausgeglichenem Laufrad aus Kunststoff, das direkt mit der Motorwelle verzahnt ist.

ELEKTROMOTOR

Wechselstrom Spannung 230 V/50 Hz, Isolierung B und eingebautem Klixon. Die Änderung der Ventilator Drehzahl erfolgt mithilfe eines Spartransformators mit 6 unterschiedlichen Ausgangsspannungen. Die Geräte verwenden serienmäßige 3 festgelegte Drehzahlen, die bei der Feineinstellung der Anlage geändert werden können.

WÄRMETAUSCHER-

BATTERIE

Bestehend aus Kupferrohren mit maschinell aufgezogenen Aluminiumlamellen. Die Wärmetauscher sind mit zwei Anschlüssen mit Innengewinde Ø 1/2" Gas versehen. Die Sammler der Wärmetauscher sind mit Entlüftungsöffnungen und Wasserablass-Anschlüssen Ø 1/8" Gas versehen.

Die Anschlüsse befinden sich von vorne gesehen nur links.

FILTER aus regenerierbarem Synthetikmaterial.

An der Innenstruktur befestigte, L-förmige **KONDENSATWANNE** aus Kunststoff.

KENNZEICHNUNG DES GERÄTS

Jedes Gerät ist mit einem Typenschild gekennzeichnet, auf dem die Daten des Herstellers und der Typ des Geräts angegeben sind.

(siehe Abb. "A")

Los componentes principales son:

MUEBLE DE COBERTURA

en material sintético antichoque. Se puede desmontar fácilmente para acceder completamente al aparato. La rejilla de recuperación del aire, que forma parte del mueble, es del tipo con aletas fijas, colocada en la parte superior.

GRUPO VENTILADOR

Formado por ventilador tangencial, extremadamente silencioso con rotor de plástico equilibrado estática y dinámicamente, directamente ensamblado al eje motor.

MOTOR ELÉCTRICO

De tipo monofase con tensión de 230V/50 Hz, aislamiento B y klixon integrado. La variación de velocidad del ventilador se realiza usando el auto-transformador de 6 tensiones de salida diferentes. Los aparatos, como estándar, utilizan 3 velocidades preconfiguradas con posibilidad de modificarlas en fase de puesta a punto de la instalación.

BATERÍA DE INTERCAMBIO TÉRMICO.

Se compone de tubos de cobre y aletas en aluminio fijadas a los tubos con un procedimiento de mandrilado mecánico. La batería tiene 2 conexiones Ø 1/2" gas hembra. Los colectores de las baterías tienen alivios de aire y descargas de agua Ø 1/8" gas.

La posición de las conexiones es sólo en la parte izquierda mirando al aparato desde enfrente.

FILTRO en material sintético regenerable.

BARDEJA DE CONDENSADOS, en material plástico, con forma de "L" y asegurada a la estructura interna.

IDENTIFICACIÓN DE LA MÁQUINA

Cada máquina lleva una placa de identificación en la que figuran los datos del fabricante y el tipo de máquina de que se trata.

(véase la Fig. "A")

De voornaamste onderdelen zijn:

BEHUIZING

synthetisch, schokwerend materiaal. Gemakkelijk demonteerbaar, zodat het toestel volledig toegankelijk is. Het rooster voor luchtafname, dat deel uitmaakt van het meubel, is van het type met vaste vinnen en bevindt zich aan de bovenkant.

VENTILATORGROEP

Het bestaat uit een tangentiële ventilator, bijzonder geruisloos, met statisch en dynamisch uitgebalanceerde plastic rotor, rechtstreeks verbonden met de as van de motor.

ELEKTRISCHE MOTOR

Van het type monofase spanning 230V/50 Hz, isolatie B en geïntegreerde klixon. De snelheidsverandering van de ventilator gebeurt met behulp van een spaartransformator met 6 verschillende spanningen op de uitgang. De toestellen gebruiken standaard 3 vooraf gedefinieerde snelheden met de mogelijkheid om die te wijzigen tijdens de fase waarin het systeem op punt wordt gesteld.

BATTERIJ

WARMTEWISSELING

Samengesteld uit koperen buizen en aluminium ribben die met een mechanisch procédé aan de buizen bevestigd zijn. De batterij voorzien van 2 vrouwelijke gasaansluitingen van Ø 1/2". De collectoren van de batterijen zijn uitgerust met luchtuitlaten en waterafvoerpijpen van Ø 1/8" gas.

De positie van de aansluitingen is links, als men vóór het apparaat staat.

Herbruikbare **FILTER** in synthetisch materiaal.

OPVANGBAK CONDENSATIE-WATER, uitgevoerd in L-vorm en vastgemaakt aan de binnestructuur.

IDENTIFICATIE APPARAAT

Aan boord van elk apparaat wordt een identificatielabel aangebracht met de gegevens van de fabrikant en het type machine.

(zie Fig. "A")

TRASPORTO**TRANSPORT**

L'apparecchio viene imballato in scatole di cartone.

The appliance is supplied in cardboard packaging.

Una volta che l'apparecchio è disimballato controllare che non vi siano danni e che corrisponda alla fornitura.

After unpacking the appliance, make sure it is undamaged and corresponds to the unit requested.

In caso di danni o di sigla dell'apparecchio non corrispondente a quanto ordinato, rivolgersi al proprio rivenditore citando la serie e il modello.

In the event of damage or if the identification code does not correspond to that ordered, contact your dealer immediately, quoting the series and model.

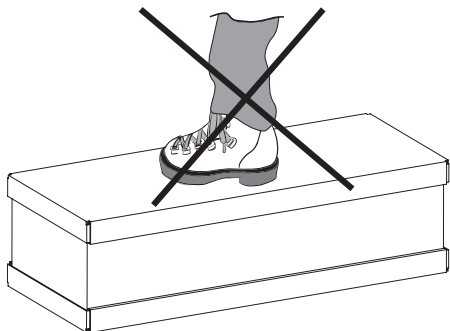
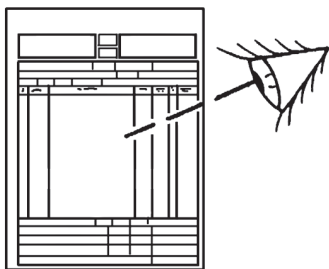
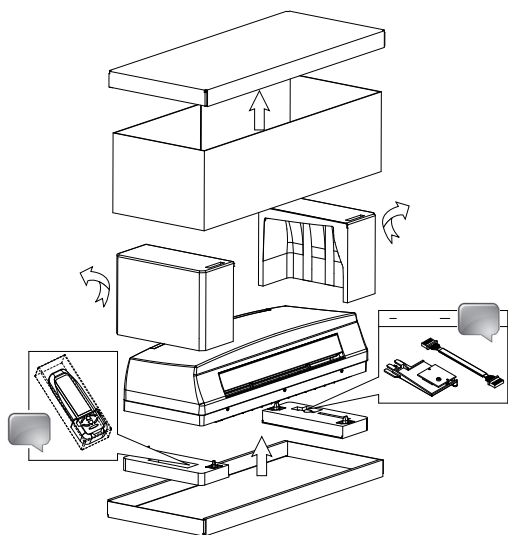





 : solo per unità **CVP-T**

 : **CVP-T** model only

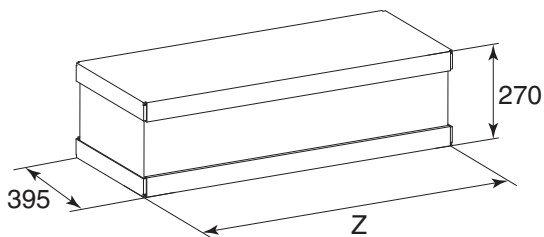
**PESI
E DIMENSIONI
UNITÀ IMBALLATA**

**WEIGHTS
AND DIMENSIONS
PACKED UNIT**



TRANSPORT	TRANSPORT	TRANSPORTE	TRANSPORT
<p><i>L'appareil est emballé dans des boîtes en carton.</i></p> <p><i>Après avoir déballé l'appareil, contrôler qu'il n'a subi aucun dommage et qu'il correspond bien à la fourniture.</i></p> <p><i>En cas de dommages ou si le sigle de l'appareil ne correspond pas à ce qui a été commandé, s'adresser au revendeur en indiquant la série et le modèle.</i></p>	<p><i>Das Gerät wird in Kartons verpackt.</i></p> <p><i>Kontrollieren Sie beim Auspacken sofort, ob das Gerät unversehrt ist, und ob es mit den Angaben in den Versandpapieren übereinstimmt.</i></p> <p><i>Falls Schäden festgestellt werden sollten, oder wenn die Artikelnummer nicht mit dem bestellten Gerät übereinstimmt, wenden Sie sich bitte an Ihren Händler. Geben Sie bei Rückfragen immer Serie und Gerätemodell an.</i></p>	<p><i>El aparato viene embalado en caja de cartón.</i></p> <p><i>Cuando se desembala el aparato, es preciso comprobar que no tenga desperfectos y que se corresponda con el suministro previsto.</i></p> <p><i>En caso de daños o de sigla del aparato no correspondiente con la del pedido, diríjase al revendedor indicando la serie y el modelo.</i></p>	<p><i>Het apparaat wordt in een kartonnen doos verpakt.</i></p> <p><i>Eens het apparaat van zijn verpakking ontdaan, controleert u de integriteit en conformiteit van het apparaat.</i></p> <p><i>In geval van beschadigingen, of indien het apparaat niet overeenkomt met de bestelling, wendt u zich tot uw verkoper, met vermelding van het serienummer en het model.</i></p>
 : seulement pour unité CVP-T	 : nur für Geräte CVP-T	 : solo para modelos CVP-T	 : alleen voor unit CVP-T
POIDS ET DIMENSIONS DE L'UNITE EMBALLEE	GEWICHT UND DIMENSIONEN VERPACKTES GERÄT	PESO Y DIMENSIÓN UNIDAD EMBALADO	GEWICHT EN AFMETINGEN VERPAKTE EENHEID

Mod.		1	2	3	4
		Peso - Weight - Poids - Gewicht - Peso - Gewicht			
senza valvole - without valves sans vannes - Ohne ventile sin válvulas - zonder kleppen	kg	12	12	16	16
con valvole - with valves avec vannes - mit ventile con válvulas - met kleppen	kg	13	13	17	17

Mod.		1	2	3	4
		Dimensioni - Dimensions - Dimensions - Dimensionen - Dimensión - Afmetingen			
mm	Z	950	950	1255	1255

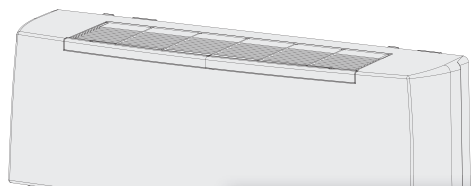

NOTE GENERALI ALLA CONSEGNA

- Apparecchio.
- Libretto di istruzioni e manutenzione.

GENERAL NOTES ON DELIVERY

- Appliance.
- Instruction and maintenance manual.

AVVERTENZE GENERALI

Dopo aver aperto e tolto l'imballo, accertarsi che il contenuto sia quello richiesto e che sia integro. In caso contrario, rivolgersi al rivenditore ove si è acquistato l'apparecchio.

ATTENZIONE!

Nella parte interna dell'imballo superiore è presente la dima di installazione.

Livello di pressione sonora ponderata in scala A < 70 dB(A)

I ventilconvettori sono stati studiati per riscaldare e/o condizionare gli ambienti e devono quindi essere utilizzati solamente per questo. Si esclude qualsiasi responsabilità per i danni eventuali causati da un uso improprio.

Ogni riparazione o manutenzione dell'apparecchio deve essere eseguita da personale specializzato e qualificato.

Non si risponde in caso di danni provocati da modifiche o manomissioni dell'apparecchio.

GENERAL WARNINGS

After removing the packaging, make sure the contents are as requested and not damaged. If this is not the case, contact the dealer where you bought the appliance.

IMPORTANT!

The installation template is present inside the upper packaging.

The A-weighted sound pressure level < 70 dB(A)

The fan coils have been designed for room heating and/or air conditioning and must be used exclusively for that purpose. We declines all responsibility for damage caused by their improper use.

All repairs or maintenance must be performed by qualified specialists.

We declines all responsibility for damage caused by modifications or tampering with the unit.

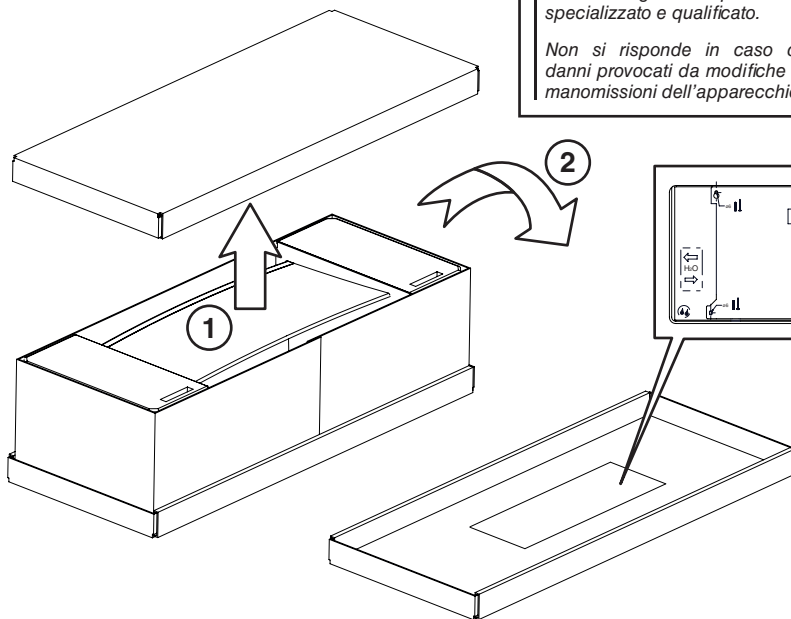

REMARQUES GENERALES POUR LA LIVRAISON	ALLGEMEINE HINWEISE ZUR LIEFERUNG	NOTAS GENERALES PARA LA ENTREGA	ALGEMEINE OPMERKINGEN BIJ DE LEVERING
<ul style="list-style-type: none"> • Appareil. • Instructions d'installation et d'entretien. 	<ul style="list-style-type: none"> • Gerät. • Gebrauchs- und Wartungsanleitung. 	<ul style="list-style-type: none"> • Aparato. • Manual de instrucciones y mantenimiento. 	<ul style="list-style-type: none"> • Apparaat. • Handleiding voor het gebruik en het onderhoud.
GENERALITES	ALLGEMEINE HINWEISE	ADVERTENCIAS GENERALES	ALGEMENE VOORSCHRIFTEN
<p>Après avoir ouvert et retiré l'emballage, s'assurer que le contenu est conforme et qu'il est en parfait état. En cas contraire s'adresser au revendeur où l'appareil a été acheté.</p>	<p>Nach dem Auspacken kontrollieren, ob der Inhalt der Bestellung entspricht und unversehrt ist. Im gegenteiligen Fall wenden Sie sich an Ihren Händler.</p>	<p>Después de haber retirado el embalaje, comprobar que el contenido sea el solicitado y que esté intacto. En caso contrario, dirigirse al establecimiento donde se ha comprado el aparato.</p>	<p>Na de verpakking te hebben verwijderd, controleren of de inhoud ervan correct en onbeschadigd is. Is dit niet het geval, contact opnemen met de verkoper of waar het apparaat werd aangekocht.</p>
<u>ATTENTION!</u>	<u>ACHTUNG!</u>	<u>ATENCIÓN!</u>	<u>OPGELET!</u>
<p>Sur la partie interne de l'emballage supérieur se trouve le gabarit d'installation.</p>	<p>In der oberen Verpackung befindet sich die Installationschablone.</p>	<p>En la parte interna del embalaje superior se encuentra la plantilla relativa a la instalación.</p>	<p>In de verpakking bovenaan bevindt zich het schema voor de installatie.</p>
<p><u>Le niveau de pression sonore pondéré A < 70 dB(A)</u></p>	<p><u>Der A-gewichtete Schall-druckpegel < 70 dB(A)</u></p>	<p><u>El nivel de presión sonora con ponderación A < 70 dB(A)</u></p>	<p><u>Geluidsdrumniveau gewogen schaal A < 70 dB(A)</u></p>
<p>Les ventilo-convecteurs ont été conçus pour chauffer et/ou climatiser les pièces et ne doivent être destinés qu'à cet usage. Il exclut toute responsabilité en cas de dommages causés par un emploi anormal.</p>	<p>Die Gebläsekonvektoren wurden zur entwickelt und dürfen folglich ausschließlich zu diesem Zweck verwendet werden. Die Firma haftet nicht für eventuelle Schäden, die durch den unzumutbaren Gebrauch verursacht werden.</p>	<p>Los fan coils se han estudiado para calentar y/o acondicionar las habitaciones y no deben usarse para otro fin. Declinamos cualquier responsabilidad por los posibles daños debidos a un uso inadecuado.</p>	<p>De ventilatorconvectors werden ontworpen voor de verwarming en/of koeling van ruimten, en dienen uitsluitend hiervoor te worden gebruikt. Wij kunnen niet aansprakelijk worden gesteld voor eventuele schade die het gevolg is van een verkeerd gebruik van het apparaat.</p>
<p>Toutes les réparations ou entretiens de l'appareil doivent être effectués par le SAV ou par un technicien spécialisé.</p>	<p>Nur qualifiziertes und geschultes Personal darf Reparaturen und die Wartung an den Geräten vornehmen. Die Firma haftet nicht für solche Schäden, die durch eine Veränderung oder Manipulation am Gerät entstehen. Bei sämtlichen eingebauten Geräten ist eine entsprechend große Revisionsöffnung für eine De- und Wiedermontage ohne Beschädigung der Substanz für Wartungen und evtl. Reparaturen vorzusehen!</p>	<p>Todas las reparaciones o mantenimiento del aparato deberán ser realizadas por personal especializado y cualificado.</p>	<p>Reparaties of onderhoud van het apparaat dienen uitgevoerd te worden door gespecialiseerd en opgeleid personeel.</p>
<p>On décline toute responsabilité en cas de dommages provoqués par des modifications ou altérations de l'appareil.</p>	<p>Die Betriebsanleitung ist Teil der Lieferung und Bestandteil des Gerätes. Sie muss vor der Montage aufmerksam gelesen und dem Bauherrn nach Fertigstellung übergeben werden. Die Gewährleistung kann nur nach Vorlage der Betriebs- und Wartungsanleitung und entsprechend großer Revisionsöffnung gewährt werden. Ebenso entfällt der Gewährleistungsanspruch wenn die notwendige jährliche Wartung der Geräte (durch die Sabiatech od. durch einen nachweislich befugten Fachbetrieb) nicht durchgeführt wurde.</p>	<p>No se hace responsable en caso de daños provocados por modificaciones o manipulaciones del aparato.</p>	<p>Wij kunnen niet aansprakelijk worden gesteld voor schade die voortvloeit uit aangebrachte wijzigingen.</p>

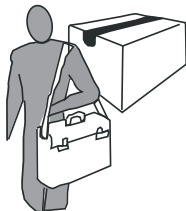
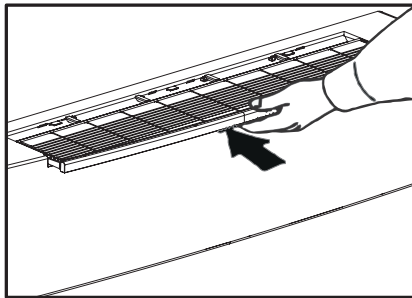
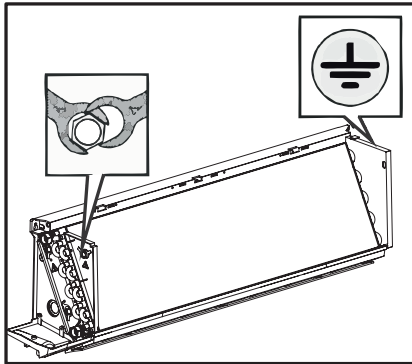
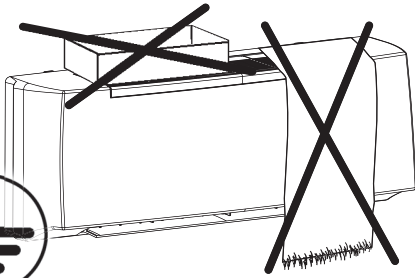

PRESCRIZIONI DI SICUREZZA

- Assicurarsi di collegare la messa a terra.
- Le ventole possono raggiungere la velocità di 1000 g/min.
- Non inserire oggetti nell'elettroventilatore nè tantomeno le mani.

**ATTENZIONE!
NON TOGLIERE LA
PROTEZIONE
DEL CIRCUITO STAMPATO
DELLA SCHEDE
ELETTRONICA
DAL SUPPORTO COMANDI.**

**IN CASO DI SOSTITUZIONE
O PULIZIA DEL FILTRO
RICORDARSI SEMPRE
DI REINSERIRLO
PRIMA
DELL'AVVIAMENTO
DELL'APPARECCHIATURA.**

In caso di installazioni in climi particolarmente freddi, svuotare l'impianto idraulico in previsione di lunghi periodi di fermo macchina.

Le unità con resistenza elettrica devono essere installate con distanza minima pari a 1 m da superfici combustibili.

SAFETY RULES

- Make sure the unit is earthed.
- Fan blades may reach speeds of up to 1000 revs/min.
- Never introduce objects or the hand into the fans.

**IMPORTANT!
DO NOT REMOVE
THE ELECTRICAL BOARD
PRINTED CIRCUIT
GUARD FROM
THE CONTROL UNIT
MOUNTING.**

**IF THE FILTER
REQUIRES
REPLACING OR CLEANING,
ALWAYS MAKE SURE
IT IS REPOSITIONED
CORRECTLY BEFORE
STARTING THE UNIT.**

In particularly cold climates, if the appliance is not to be used for long periods, drain the hydraulic circuit.

The units with electric heater must be installed at a minimum distance of 1 m from flammable surfaces.

CONSIGNES DE SECURITE	SICHERHEITS- VORSCHRIFTEN	PRESCRIPCIONES DE SEGURIDAD	VEILIGHEIDS- VOORSCHRIFTEN
<ul style="list-style-type: none"> • S'assurer que la mise à la terre a été effectuée. • Les ventilateurs peuvent atteindre la vitesse de 1000 tr/mn. • Ne pas introduire d'objets dans le ventilateur, et surtout pas les mains. 	<ul style="list-style-type: none"> • Vergewissern Sie sich, dass das Gerät korrekt geerdet wird. • Die Laufräder können eine Drehzahl von 1.000 U/min. erreichen. • Stecken Sie keine Gegenstände in den Ventilator, und greifen Sie erst recht nicht mit den Händen hinein. 	<ul style="list-style-type: none"> • Comprobar siempre que esté conectada la toma de tierra. • Los ventiladores pueden alcanzar una velocidad de 1000 r.p.m. • No introducir objetos en el ventilador ni tanto menos las manos. 	<ul style="list-style-type: none"> • Zorg voor een aardaansluiting. • De propellers kunnen een snelheid van 1000 t/min. halen. • Steek geen voorwerpen of handen in de elektronventilator.
<p>ATTENTION! NE PAS RETIRER LA PROTECTION DU CIRCUIT IMPRIME DE LA CARTE ELECTRONIQUE DU SUPPORT DES COMMANDES.</p>	<p>ACHTUNG! DIE SCHUTZABDECKUNG DER ELEKTRONIKPLATINE DARF NICHT VON DER HALTERUNG DER STEUERUNGEN GENOMMEN WERDEN.</p>	<p>ATENCIÓN! NO QUITAR LA PROTECCIÓN DEL CIRCUITO IMPRESO DA LA TARJETA ELECTRÓNICA DEL SOPORTE DEL CONTROL.</p>	<p>OPGELET! VERWIJDER DE BEVEILIGING VAN HET GEDRUKTE CIRCUIT VAN DE ELEKTRONISCHE SCHAKELING NIET AN DE BEDIENINGSBASIS.</p>
<p>EN CAS DE REMPLACEMENT OU DE NETTOYAGE DU FILTRE, NE JAMAIS OUBLIER DE LE REMETTRE AVANT DE METTRE L'APPAREIL EN MARCHÉ.</p>	<p>BEI AUSTAUSCH ODER REINIGUNG DES FILTERS NICHT VERGESSEN, DEN FILTER VOR DEM ERNEUTEN EINSCHALTEN DES GERÄTES WIEDER EINZUBAUEN.</p>	<p>EN CASO DE SUSTITUCIÓN O DE LIMPIEZA DEL FILTRO ACORDARSE SIEMPRE DE COLOCARLO DE NUEVO EN SU SITIO ANTES DE PONER EN MARCHA EL APARATO.</p>	<p>ALS U DE FILTER VERVANGT OF SCHOONMAAKT, PLAATST U HEM STEEDS TERUG VOOR U HET APPARAAT IN WERKING STELT.</p>
<p><i>En cas d'installation dans des climats particulièrement froids, vidanger l'installation hydraulique lorsqu'on prévoit de longues périodes d'arrêt de la machine.</i></p> <p><i>Les unités avec résistance électrique doivent être installées à la distance minimale de 1 m de chez les surfaces inflammables.</i></p>	<p><i>Bei Installation in einem besonders kalten Klima muss der Wasserkreislauf entleert werden, wenn das Gerät für längere Zeit nicht benutzt wird.</i></p> <p><i>Die Einheiten mit elektrischem Heizwiderstand müssen mindestens 1 m entfernt von brennbaren Oberflächen installiert werden.</i></p>	<p><i>En caso de instalación en climas particularmente fríos, vaciar la instalación hidráulica si se prevén largos plazos de parada de la máquina.</i></p> <p><i>Las unidades con resistencia eléctrica deben hacer instaladas a la distancia mínima de 1 m de superficies inflamables.</i></p>	<p><i>Voor een installatie in een bijzondere koude omgeving, ledigt u de hydraulische installatie als u voorziet dat de machine gedurende een lange periode niet zal werken.</i></p> <p><i>The units with electric heater must be installed at a minimum distance of 1 m from flammable surfaces.</i></p>

LIMITI DI IMPIEGO

I dati fondamentali relativi al ventilconvettore e allo scambiatore di calore sono i seguenti:

Ventilconvettore e scambiatore di calore:

- Temperatura massima del fluido termovettore: max 70 °C
- Temperatura minima del fluido di raffreddamento: min 6 °C
- Pressione di esercizio massima: 1000 kPa
- Tensione di alimentazione: 230 V - 50 Hz
- Consumo di energia elettrica: vedi targhetta dati tecnici
- Grado di protezione: IP 20

I dati tecnici delle valvole con azionatore termoelettrico sono i seguenti:

Valvole con azionatore termoelettrico:

- Pressione di esercizio: 1000 kPa
- Tensione di alimentazione: 230 V~50 Hz
- Rating VA / protezione IP: 5 VA/IP 44
- Tempo di chiusura: 180 sec.
- Contenuto massimo di glicole nell'acqua: 50%

Altri dati tecnici

Tutti gli altri dati tecnici importanti (dimensioni, pesi, collegamenti, rumorosità, ecc.) vengono forniti in altre parti del presente Manuale, nella documentazione tecnica a parte o nella proposta tecnica.



SMALTIMENTO

- Smaltimento del prodotto: attenersi alle normative ambientali vigenti.
- Smaltimento dei rifiuti di apparecchiature elettriche ed elettroniche (RAEE), ai sensi della Direttiva Europea 2012/19/UE (WEEE).

(Applicabile nei Paesi con sistemi di raccolta differenziata)

Il simbolo apposto sul prodotto o sulla documentazione prevede che, alla fine della propria vita utile, i prodotti non debbano essere smaltiti nel normale flusso dei rifiuti solidi urbani. Il simbolo del cestino barrato è riportato su tutti i prodotti per ricordare gli obblighi di raccolta separata.

OPERATING LIMITS

The basic specification of the fan coil and heat exchanger is given below:

Fan coil and heat exchanger:

- Maximum temperature of heat vector fluid: 70 °C
- Minimum temperature of refrigerant fluid: 6 °C
- Maximum working pressure: 1000 kPa
- Power supply voltage: 230 V - 50 Hz
- Electric energy consumption: see technical data label
- Index of protection: IP 20

The technical specification of the valves with thermoelectric actuator is given below:

Valves with thermoelectric actuator:

- Working pressure: 1000 kPa
- Power supply voltage: 230 V~50 Hz
- Rating VA / protection IP: 5 VA/IP 44
- Closing time: 180 sec.
- Maximum glycol content in water: 50%

Other technical data

All other important technical data (dimensions, weights, connections, noise emissions, etc.) are given elsewhere in this User Information Manual, in the separate technical documentation or in the technical proposal.

WASTE DISPOSAL

- Product waste disposal: it has to be in conformity with the current environmental protection legislation.
- Waste disposal of electric and electrical devices (RAEE), in accordance with the European Directive 2012/19/UE (WEEE).

(Referred to Lands that follow recycling systems)

According to the icon put on the product or in the documentation, the products at the end of their useful life-cycle must not be wasted in the way normal solid urban waste does. The bin icon with the strikethrough is put on all the products to remind that the waste sorting is compulsory.

LIMITES D'EMPLOI	EINSATZGRENZEN	LÍMITES DE USO	GEBRUIKSLIMIETEN
<p>Les caractéristiques fondamentales du ventililo-convecteur et de l'échangeur de chaleur sont les suivantes:</p> <p>Ventilo-convecteur et échangeur de chaleur:</p> <ul style="list-style-type: none"> • Température maximale du fluide caloporteur: 70 °C maxi • Température minimale du fluide de refroidissement: 6 °C mini • Pression de marche maximale: 1000 kPa • Tension d'alimentation: 230 V - 50 Hz • Consommation d'énergie électrique: voir plaquette données techniques • Degré de protection: IP 20 <p>Les données techniques des soupapes à actionneur thermoélectrique sont les suivantes:</p> <p>Vannes à commande thermoélectrique:</p> <ul style="list-style-type: none"> • Pression de marche: 1000 kPa • Tension d'alimentation: 230 V-50 Hz • Rating VA / Degré de protection IP: 5 VA/IP 44 • Temps de fermeture: 180 sec. • Contenu maximal de glycol dans l'eau: 50% <p>Autres données techniques Toutes les autres caractéristiques techniques importantes (dimensions, poids, raccordements, bruit etc.) sont indiquées dans d'autres parties de ce livret, dans la documentation technique à part ou dans la proposition technique.</p>	<p>Die wesentlichen Daten des Klimakonvektors und der Wärmetauscher sind die folgenden:</p> <p>Klimakonvektor und Wärmetauscher:</p> <ul style="list-style-type: none"> • Max. Temperatur des Kältemediums: 70 °C • Min. Temperatur der Kühlflüssigkeit: 6 °C • Max. Betriebsdruck: 1000 kPa • Versorgungsspannung: 230 V - 50 Hz • Energieverbrauch: siehe Typenschild • Schutzgrad: IP 20 <p>Die technischen Daten der thermoelektrischen Ventile sind wie folgt:</p> <p>Ventile mit thermoelektrischer Steuerung:</p> <ul style="list-style-type: none"> • Betriebsdruck: 1000 kPa • Versorgungsspannung: 230 V-50 Hz • Rating VA / Sicherung IP: 5 VA/IP 44 • Verschlusszeit: 180 Sek. • Max. Glykolanteil im Wasser: 50% <p>Weitere technische Daten Alle anderen wichtigen technischen Daten (Abmessungen, Gewichte, Anschlüsse, Geräuschpegel, usw.) sind an anderen Stellen dieses Handbuchs, in der separaten technischen Dokumentation oder in den Angebotsunterlagen enthalten.</p>	<p>Los datos fundamentales relativos al ventilador convector y al intercambiador de calor son los siguientes:</p> <p>Ventilador convector e intercambiador de calor:</p> <ul style="list-style-type: none"> • Temperatura máxima del fluido termovector: máx. 70 °C • Temperatura mínima del fluido de enfriamiento: mín. 6 °C • Máxima presión de ejercicio: 1000 kPa • Tensiones de alimentación: 230 V - 50 Hz • Consumo de energía eléctrica: ver placa de datos técnicos • Grado de protección: IP 20 <p>Los datos técnicos de las válvulas con accionador termoeléctrico son los siguientes:</p> <p>Válvulas con accionador termoeléctrico:</p> <ul style="list-style-type: none"> • Presión de ejercicio: 1000 kPa • Tensión de alimentación: 230 V-50 Hz • Rating VA / protección IP: 5 VA/IP 44 • Tiempo de cierre: 180 seg. • Contenido máximo de glicol en el agua: 50% <p>Otros datos técnicos Todos los otros datos técnicos importantes (eida, pesos, conexiones, ruido, etc.) se dan en otras partes del presente Manual, en la documentación técnica.</p>	<p>De belangrijke gegevens met betrekking tot de ventilatorconvector en de warmtewisselaar:</p> <p>Ventilator-convector en warmtewisselaar:</p> <ul style="list-style-type: none"> • Maximumtemperatuur Vloeistof Thermovector: max. 70 °C • Minimumtemperatuur koelvloeistof: min. 6 °C • Maximale bedrijfsdruk: 1000 kPa • Voedingsspanning: 230 V - 50 Hz • Elektrisch energieverbruik: zie plaatje met technische gegevens • Beschermingsgraad: IP 20 <p>De technische gegevens van de kleppen met thermo-elektrische inschakeling:</p> <p>Kleppen met thermoelektrische inschakeling:</p> <ul style="list-style-type: none"> • Bedrijfsdruk: 1000 kPa • Voedingsspanning: 230 V-50 Hz • Rating VA-bescherming IP: 5 VA/IP 44 • Sluittingstijd: 180 sec. • Maximaal glycolgehalte water: 50% <p>Andere technische gegevens Alle andere belangrijke technische gegevens (afmetingen, gewichten, aansluitingen, lawaai, enz.) worden geleverd in andere delen van de Handleiding, in de technische documentatie of door het technisch personeel.</p>
ÉLIMINATION	ENTSORGUNG	ELIMINACIÓN	AFDANKING
<ul style="list-style-type: none"> • Élimination du produit: respecter les réglementations environnementales en vigueur. • Élimination des déchets d'équipements électriques et électroniques (DEEE), conformément à la Directive Européenne 2012/19/UE (WEEE). <p>(Applicable dans les Pays avec des systèmes de collecte sélective)</p> <p>Le symbole apposé sur le produit ou sur la documentation prévoit que, à la fin de leur vie utile, les produits ne doivent pas être éliminés dans le flux normal de déchets urbains solides. Le symbole de la poubelle barrée est reporté sur tous les produits pour rappeler les obligations de collecte sélective.</p>	<ul style="list-style-type: none"> • Produktentsorgung: Die geltenden Umweltvorschriften beachten. • Entsorgung von Elektrorund Elektronik-Altgeräten (EEAG), gemäß der europäischen Richtlinie 2012/19/EG (WEEE). <p>(Anwendbar in Ländern mit getrennten Sammelsystemen)</p> <p>Das Symbol auf dem Produkt oder in der Dokumentation weist darauf hin, dass Produkte am Ende ihrer Nutzungsdauer nicht in den normalen Hausmüll entsorgt werden dürfen. Das durchgestrichene Mülltonnen-symbol erscheint auf allen Produkten, um an die Verpflichtung zur getrennten Müllsamm- lung zu erinnern.</p>	<ul style="list-style-type: none"> • Eliminación del producto: aténgase a las normas ambientales vigentes. • Eliminación de los residuos de equipos eléctricos y electrónicos (RAEE), en virtud de la Directiva Europea 2012/19/ UE (WEEE). <p>(Aplicable en los Países con sistemas de recogida selectiva de residuos)</p> <p>El símbolo colocado en el producto o en la documentación indica que, al final de su vida útil, los productos no se deben eliminar con el resto del flujo normal de residuos sólidos urbanos. El símbolo del contenedor tachado se encuentra en todos los productos para recordar que es obligado realizar una recogida selectiva.</p>	<ul style="list-style-type: none"> • Verwijdering van product: houd u aan de geldende milieuregels. • Verwijdering van afgedankte elektrische en elektronische apparatuur (RAEE), in overeenstemming met de Europese richtlijn 2012/19/ EU (WEEE). <p>(Toepasbaar in landen met gescheiden inzameling-systemen)</p> <p>Het symbool op het product of in de documentatie geeft aan dat de producten aan het einde van hun nuttige levensduur niet mogen worden weggegooid met het normale stadsafval. Het symbool van de doorgestreepte prullenbak wordt op alle producten weergegeven om u te herinneren aan de verplichting tot gescheiden inzameling.</p>

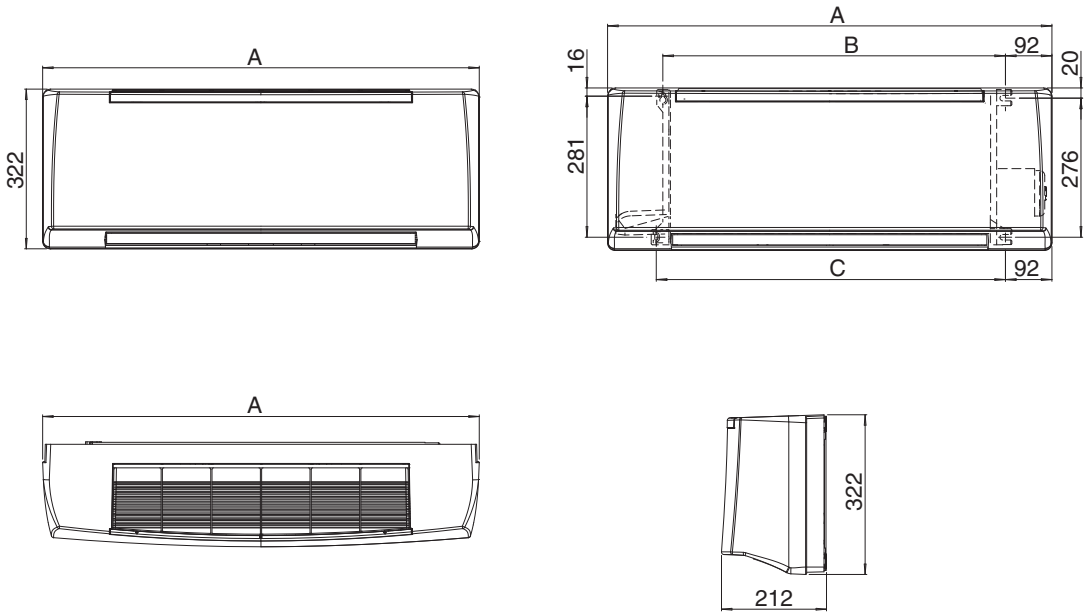

**ATTACCHI IDRAULICI - HYDRAULIC CONNECTIONS - WASSERANSCHLÜSSE
RACCORDS HYDRAULIQUES - CONEXIONES HIDRÁULICAS - HYDRAULISCHE AANSLUITINGEN**

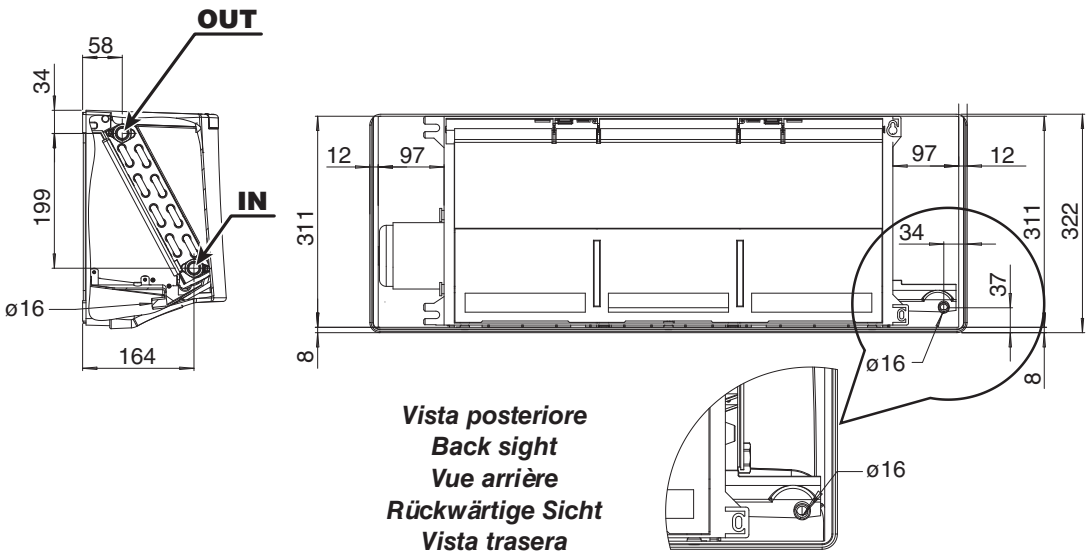

**CARACTERISTIQUES
TECHNIQUES**

**TECHNISCHE
EIGENSCHAFTEN**

**CARACTERÍSTICAS
TÉCNICAS**

**TECHNISCHE
KARAKTERISTIEKEN**

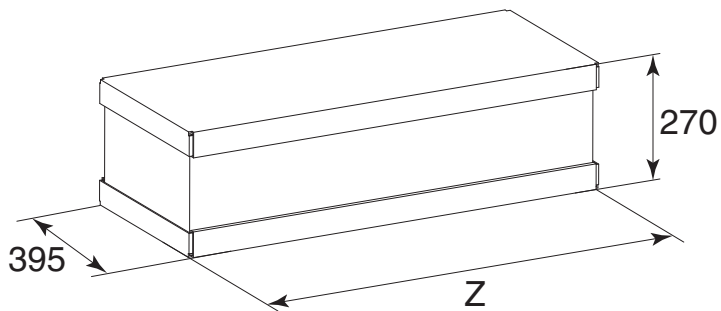

DIMENSIONI - DIMENSIONS - DIMENSIONS - DIMENSIONEN - DIMENSIÓN - AFMETINGEN

Mod.		1	2	3	4
mm	A	880	880	1185	1185
	B	678	678	983	983
	C	691	691	996	996
	Z	950	950	1255	1255

PESO - WEIGHT - POIDS - GEWICHT - PESO - GEWICHT

Mod.		Unità imballata - Packed unit Unité emballée Verpackung des Gerätes Unidad embalada - Verpakte eenheid				Unità non imballata - Unpacked unit Unité seule - Unverpackung des Gerätes Unidad sin embalar Eenheid zonder verpakking			
		1	2	3	4	1	2	3	4
senza valvole - without valves sans vannes - Ohne ventile sin válvulas - zonder kleppen	kg	12	12	16	16	10	10	13	13
con valvole - with valves avec vannes - mit ventile con válvulas - met kleppen	kg	13	13	17	17	11	11	14	14

**CONTENUTO ACQUA - WATER CONTENTS - CONTENANCE EAU
WASSERINHALT - CONTENIDO AGUA - WATERINHOUD**

Mod.	1	2	3	4
Litri / Liters / Litres / Liter / Litros / Liter	0,85	0,85	1,28	1,28

**ASSORBIMENTO MOTORE - MOTOR ABSORPTION - CONSOMMATION MOTEUR
LEISTUNGS-AUFNAHME MOTOR - COMSUMO MOTOR - MOTORABSORPTIE**

Mod.		1	2	3	4
230/1 50Hz	W (Max.)	30	32	46	48
	A (Max.)	0,16	0,16	0,23	0,23

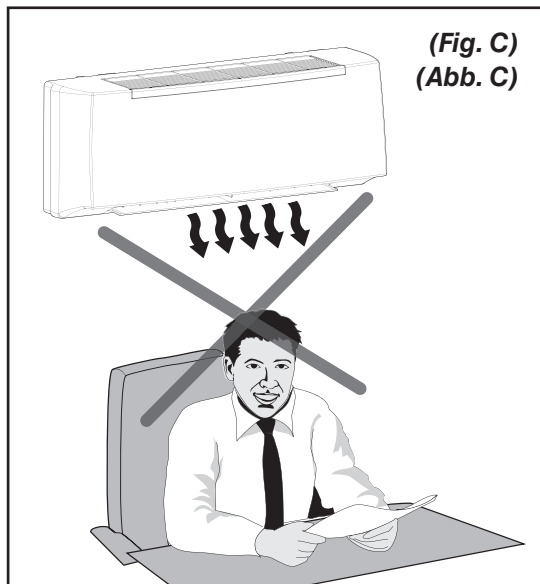
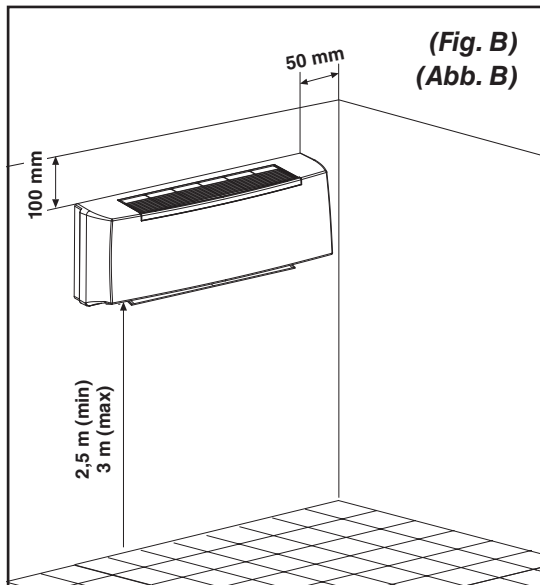

SCELTA DELLA POSIZIONE DELL'UNITÀ

La posizione di installazione dell'unità, per ottenere il miglior rendimento di funzionamento ed evitare guasti o condizioni di pericolo, deve avere i seguenti requisiti:

- L'altezza dal pavimento del filo inferiore dell'unità deve essere minimo di 2,5 m e massimo di 3 m (Fig. B).
- La parete su cui si intende fissare l'unità deve essere robusta e adatta a sostenerne il peso.
- Deve essere possibile lasciare attorno all'unità uno spazio necessario per eventuali operazioni di manutenzione.
- Non devono essere presenti ostacoli per la libera circolazione dell'aria sia dal lato aspirazione che, in maggior luogo, su quello di uscita aria; in questo particolare caso non deve essere presente nessun ostacolo ad una distanza inferiore a 2 m. Ciò potrebbe causare turbolenze tali da inibire il corretto funzionamento dell'ap parecchio.
- Deve possibilmente essere una parete esterna in modo da poter convogliare verso l'esterno il drenaggio della condensa.
- Non deve essere in una posizione tale che il flusso dell'aria sia rivolto direttamente alle persone sottostanti (Fig. C).
- Non sia direttamente sopra ad un apparecchio elettrodomestico (televisore, radio, frigorifero, ecc.), o sopra ad una fonte di calore (Fig. D).
- Non siano presenti ostacoli per il ricevimento dei segnali emessi dal telecomando (Fig. E).

SELECTION OF POSITION OF THE UNIT

The position for installation of the unit, to obtain the best performance and prevent breakdowns or hazards, must have the following requisites:

- The bottom of the unit must be at least 2,5 meters off the floor and no more than 3 (Fig. B).
- The wall on which the unit is installed must be sturdy and able to withstand its weight.
- It must be possible to leave room around the unit for any maintenance operations that may be necessary.
- There should be no obstacles to the free circulation of air on the intake side and, especially, on the air outlet side; on this side, in particular, there should be no obstacles closer than 2 m. This could cause turbulence that would interfere with correct operation of the unit.
- If possible, it should be installed on an external wall so as to convey the condensation drain outside.
- It should not be installed in a position where the air flow can strike the people underneath directly (Fig. C).
- It should not be directly over another appliance (television set, radio, refrigerator, etc.), or over a source of heat (Fig. D).
- There should be no obstacles for reception of signals emitted by the remote control (Fig. E).



(Fig. D)
(Abb. D)

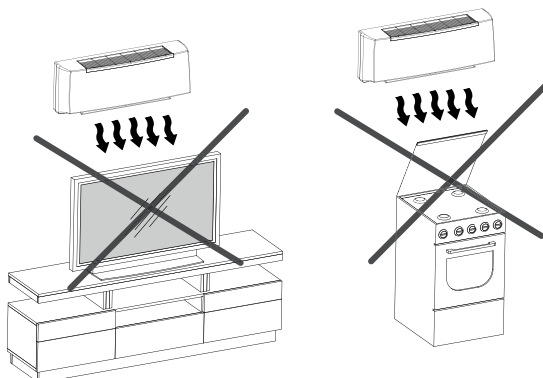

**CHOIX
DE LA POSITION
DE L'UNITE**

Pour obtenir le meilleur rendement de fonctionnement et éviter les pannes ou les situations de danger, la position d'installation de l'unité doit avoir les caractéristiques suivantes:

- La hauteur du bord inférieur de l'unité doit être au moins à 2,5 m et au maximum à 3 m du sol (Fig. B).
- Le mur sur le quel on souhaite fixer l'unité doit être solide et apte à en supporter le poids.
- Il faut prévoir de laisser l'espace nécessaire autour de l'unité pour d'éventuelles opérations d'entretien.
- Il ne doit y avoir aucun obstacle pour la libre circulation de l'air tant du côté de l'aspiration que, à plus forte raison, sur celui de la sortie de l'air; pour ce dernier cas il ne doit y avoir aucun obstacle à une distance inférieure à 2 m. Cela pourrait causer des turbulences qui pourraient empêcher le fonctionnement correct de l'appareil.
- Il est préférable, autant que possible, que ce soit un mur donnant sur l'extérieur de sorte que l'on puisse diriger le drainage de la condensation au dehors.
- L'installation ne doit pas être dans une position telle que le soufflage de l'air soit dirigé directement sur les personnes placées au-dessous (Fig. C).
- Elle ne doit pas être directement au-dessus d'un appareil électroménager (téléviseur, radio, réfrigérateur, etc.), ou au-dessus d'une source de chaleur (Fig. D).
- Il ne doit pas y avoir d'obstacles pour la réception des signaux émis par la télécommande (Fig. E).

**POSITIONIERUNG
DER EINHEIT**

Zur Gewährleistung einer einwandfreien Funktionsweise und zur Vorbeugung von Betriebsstörungen und Gefahren ist bei der Wahl der Stelle, an der die Einheit installiert werden soll, auf Folgendes zu achten:

- Der Abstand zwischen dem Fußboden und der unteren Kante der Einheit muss mind. 2,5 m bis max. 3 m betragen (Abb. B).
- Die Wand, an der die Einheit befestigt wird, muss dem Gewicht derselben standhalten.
- Die Einheit ist so anzubringen, dass an dieser jederzeit und problemlos eventuelle Wartungsarbeiten vorgenommen werden können.
- An der Luftsaug- und Luftauslassseite dürfen sich in einem Abstand von mind. 2 m keine Hindernisse befinden, da dies zu Turbulenzen führen könnte, die die einwandfreie Funktionsweise des Gerätes beeinträchtigen könnten.
- Nach Möglichkeit sollte eine Außenwand vorhanden sein, damit das Kondenswasser ins Freie abgeleitet werden kann.
- Bei der Installation der Einheit ist darauf zu achten, dass der Luftstrom nicht direkt auf sich darunter befindliche Personen gerichtet ist (Abb. C).
- Die Einheit darf nicht über einem Elektrogerät (TV, Radio, Kühlschrank, usw.) oder über einer Wärmequelle installiert werden (Abb. D).
- Es ist darauf zu achten, dass das von der Fernbedienung gesendete Signal auf keine Hindernisse trifft (Abb. E).

**ELECCIÓN
DE LA POSICIÓN
DE LA UNIDAD**

La posición de instalación de la unidad, para obtener el mejor rendimiento de funcionamiento y evitar daños o condiciones de peligro, tiene que tener los siguientes requisitos:

- La altura desde el suelo del borde inferior de la unidad tiene que ser de un mínimo de 2,5 m y un máximo de 3 m (Fig. B).
- La pared sobre la que se quiere fijar la unidad tiene que ser robusta y apta para sostener el peso.
- Tiene que ser posible dejar alrededor de la unidad un espacio necesario para eventuales operaciones de mantenimiento.
- No tiene que haber obstáculos para la libre circulación del aire tanto del lado de aspiración que, sobre todo, del lado de salida de aire; en este caso en particular no tiene que haber ningún obstáculo a una distancia inferior de 2 m. Esto podría causar turbulencias tales que inhiban el correcto funcionamiento del equipo.
- Posiblemente tiene que ser una pared externa de modo tal de poder transportar hacia el exterior el drenaje de la condensación.
- No tiene que encontrarse en una posición tal que el flujo de aire se dirija directamente a las personas subyacentes (Fig. C).
- No se encuentre directamente por encima de un electrodoméstico (como por ejemplo: televisor, radio, frigorífico, etc.), o sobre una fuente de calor (Fig. D).
- No haya obstáculos que impidan la recepción de las señales emitidas por el mando a distancia (Fig. E).

**POSITIONERINGS-
EENHEID**

Om het beste werkingsrendement te bekomen en om defecten of gevaarlijke situaties te vermijden, moet de installatiepositie van de eenheid aan de volgende vereisten voldoen:

- De hoogte boven de vloer van de onderste lijn van de eenheid moet minimaal 2,5 m en maximaal 3 m bedragen (Fig. B).
- De wanden waarop men de eenheid wil bevestigen, moet stevig zijn en geschikt om het gewicht te dragen.
- Rond de eenheid moet men voldoende ruimte kunnen laten voor eventuele onderhoudswerkzaamheden.
- Er mogen geen obstakels aanwezig zijn voor de vrije luchtcirculatie, zowel aan de kant van de aanzuiging als aan de kant van de luchtuitlaat, wat nog belangrijker is; in dit laatste geval mag er geen enkel obstakel aanwezig zijn op een afstand van minder dan 2 m. Dit zou turbulenties kunnen veroorzaken, die bijgevolg de correcte werking van het toestel beletten.
- Indien mogelijk moet er een externe wand zijn, zodat de afgevoerde condens naar buiten kan worden geleid.
- Die mag niet in een stand staan waardoor de luchtstroom rechtstreeks naar personen eronder is gericht (Fig. C).
- De positie mag niet rechtstreeks boven een huishoudtoestel (televisie, radio, koelkast, enz.) of boven een warmtebron zijn (Fig. D).
- Er mogen geen obstakels zijn voor de ontvangst van signalen die door de afstandsbediening worden verzonden (Fig. E).

(Fig. E)
(Abb. E)

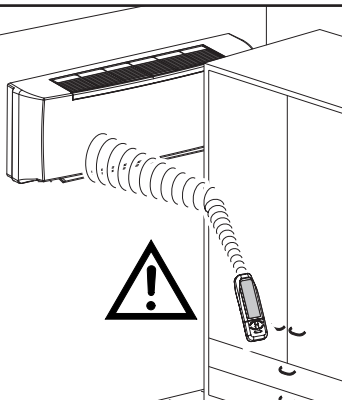

1

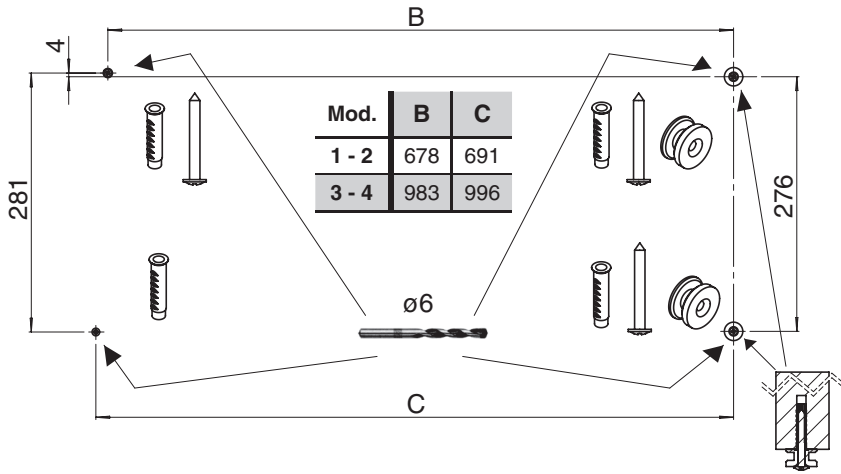

2

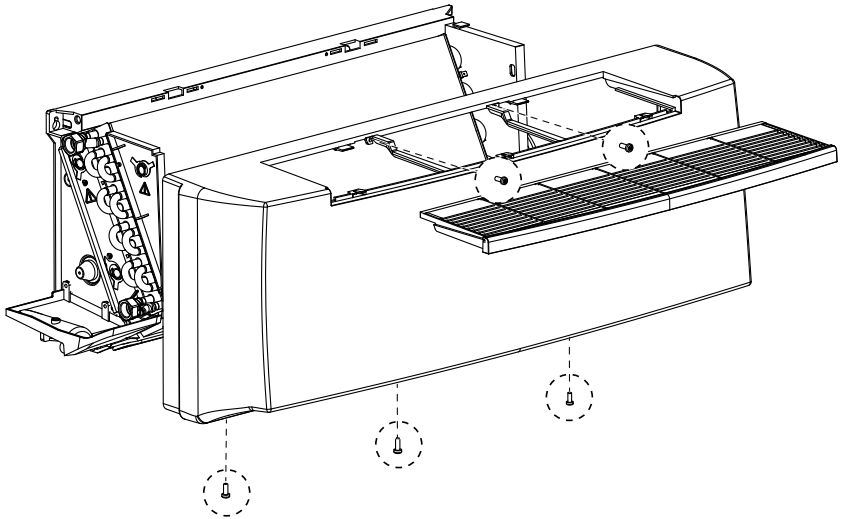

3

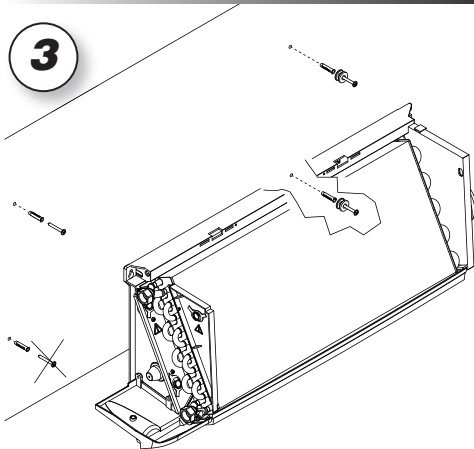

4

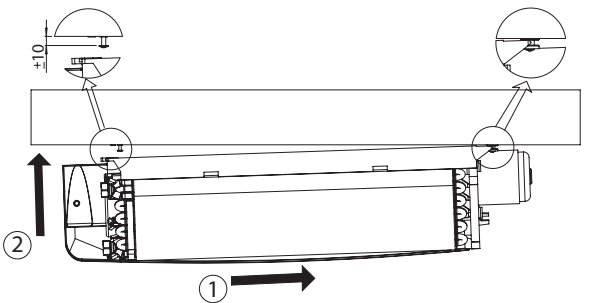

5

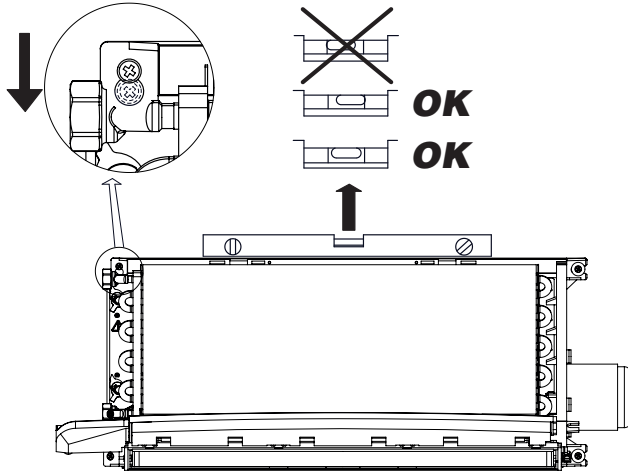

6

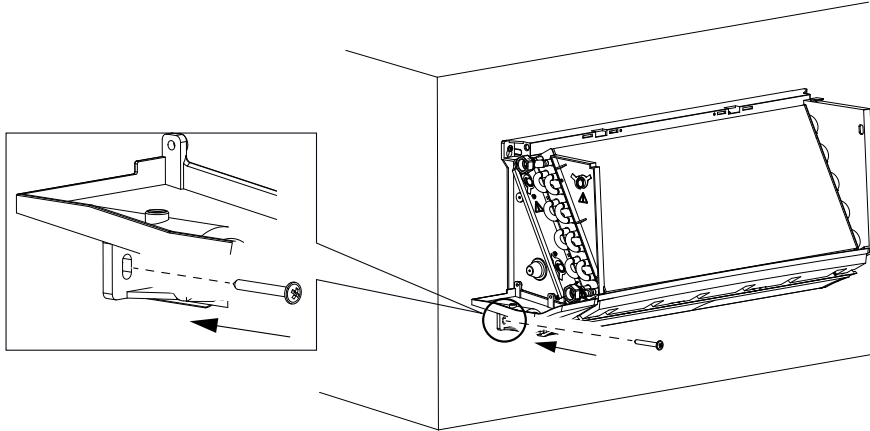

Pareti in cartongesso o legno
Wood or plasterboard walls
Murs en placoplâtre ou en bois
Wände aus Gipskarton oder Holz
Paredes de cartón-yeso o de madera
Wanden in gipsplaat of hout

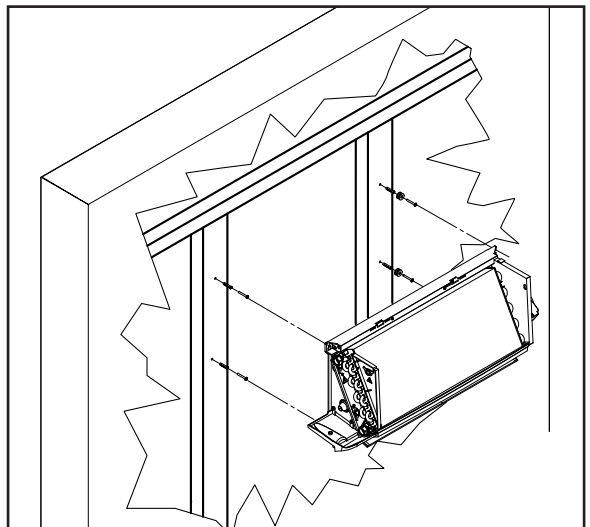

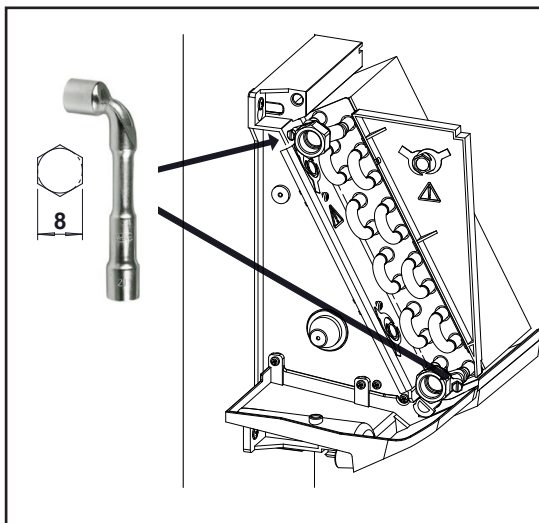
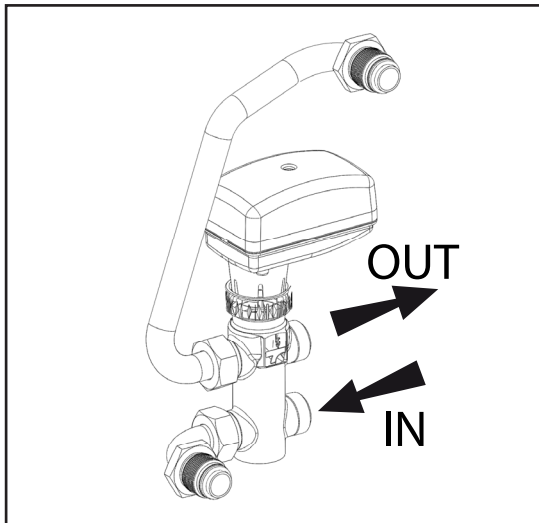
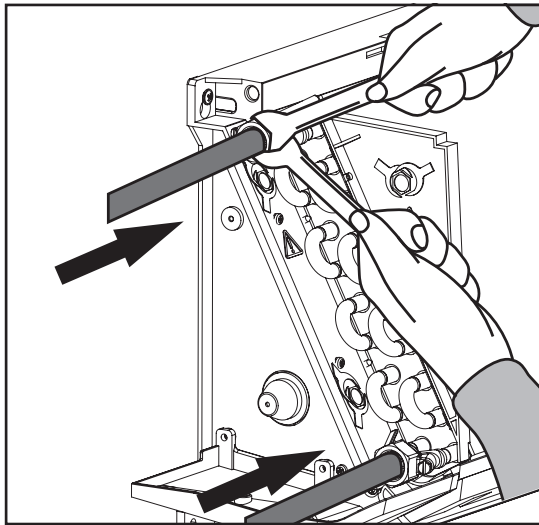

COLLEGAMENTO IDRAULICO

Nei circuiti aperti (ad esempio quando si utilizza acqua di pozzo), l'acqua utilizzata deve essere ripulita dai materiali in sospensione per mezzo di un filtro che deve trovarsi in ingresso (altrimenti c'è il rischio di erosione da particelle in sospensione).

È inoltre necessario assicurarsi che l'unità sia protetta da polvere e altre sostanze che provocano una reazione acida o alcalina quando combinate con l'acqua (corrosione dell'alluminio).

PRESSIONE MASSIMA DI ESERCIZIO: 1000 kPa.

USARE SEMPRE CHIAVE E CONTROCHIAVE PER L'ALLACCIAMENTO DELLA BATTERIA ALLE TUBAZIONI.

PREVEDERE SEMPRE UNA VALVOLA DI INTERCETTAZIONE DEL FLUSSO IDRAULICO.

ATTENZIONE! È CONSIGLIATO SIFONARE LO SCARICO DELLA CONDENSA, INSTALLARE IL TUBO DI SCARICO CONDENSA CON UNA PENDENZA DI ALMENO 3 cm/metro.

HYDRAULIC CONNECTIONS

On open system (e.g. when using well water), the water used should be cleaned from suspended matter by means of a filter which should be located in the inlet. Otherwise there is a risk of erosion due to suspended matter.

You must also ensure that the unit is protected from dust and other substances that cause an acid or alkali reaction when combined with water (aluminium corrosion).

MAXIMUM WORKING PRESSURE: 1000 kPa.

ALWAYS USE TWO SPANNERS TO CONNECT THE HEAT EXCHANGER TO THE PIPES.

ALWAYS FIT A GATE VALVE IN THE WATER CIRCUIT.

IMPORTANT! YOU ARE RECOMMENDED TO FIT A SIPHON ON THE CONDENSATE DRAIN. INSTALL A CONDENSATE DRAIN PIPE WITH A SLOPE OF AT LEAST 3 cm/metre.

**RACCORDEMENT
HYDRAULIQUE**

Dans les circuits ouverts (par exemple lorsqu'on utilise l'eau d'un puit), l'eau utilisé doit être à nouveau renettoyé de les substances polluantes avec un filtre, qui devrait être placé à l'entrée du réseau. Autrement il y a le risque de corrosion à cause des substances polluantes.

En outre il faut s'assurer que l'unité soit protégée de la poussière et d'autres substances qui provoquent une réaction acide ou alcaline, si mélangées avec de l'eau (corrosion aluminium).

**PRESSION MAXI
DE SERVICE: 1000 kPa.**

**UTILISER TOUJOURS
UNE CLE
ET UNE CONTRE-CLE
POUR LE RACCORDEMENT
DE LA BATTERIE
AUX TUYAUTERIES.**

**PREVOIR TOUJOURS
UNE VANNE D'ARRET
DU FLUX HYDRAULIQUE.**

**ATTENTION!
IL EST CONSEILLE DE
SIPHONER L'EVACUATION
DES CONDENSATS
ET D'INSTALLER LE TUYAU
D'EVACUATION
DES CONDENSATS
AVEC UNE PENTE
DAU MOINS 3 cm/m.**

WASSERANSCHLUSS

Bei geöffneten Anlagen (z.B zum Gebrauch des Wassers eines Brunnens) muss das Wasser, durch einen am Eintritt eingestellten Filter, noch einmal von den Schwebstoffen gesäubert werden. Ansonsten besteht die Gefahr einer Erosion durch Schwebstoffe.

Es ist außerdem zu beachten, die Einheit vor Staub und anderen Stoffen zu beschützen, welche eine Säure-Base oder alkalische Reaktionen verursachen könnten, sollten sie mit Wasser in Verbindung kommen (Ätzen des Aluminiums).

**MAXIMALE
BETRIEBSDRUCK: 1000 kPa.**

**FÜR DEN ANSCHLUSS
DER BATTERIE
AN DIE ROHRLEITUNGEN
IMMER SCHLÜSSEL
UND GEGENSCHLÜSSEL
BENUTZEN.**

**IMMER EIN SPERRVENTIL
DES WASSERFLUSSES
INSTALLIEREN.**

**ACHTUNG!
DER KONDENSATAUSLASS
SOLLTE MÖGLICHSIT MIT
EINEM SIPHON VERSEHEN,
UND DIE KONDENSAT-
ABLAUFLEITUNG
MIT EINER NEIGUNG VON
MINDESTENS 3 cm/Meter
INSTALLIERT WERDEN.**

**ENLACE
HIDRÁULICO**

En los circuitos abiertos (por ejemplo, cuando se usa agua de pozo), el agua usada se debe limpiar aún más para eliminar los materiales en suspensión, usando un filtro que debería estar en entrada. De lo contrario existe el riesgo de erosión debido a las partículas en suspensión.

Además, es necesario asegurarse de que la unidad esté protegida contra el polvo y otras sustancias que provocan reacción ácida o alcalina cuando se combinan con el agua (corrosión del aluminio).

**PRESIÓN MÁXIMA
DE OPERACIÓN: 1000 kPa.**

**USAR SIEMPRE
LLAVE Y CONTRALLAVE
PARA ENLAZAR
LA BATERÍA
A LAS TUBERÍAS.**

**PREVER SIEMPRE
UNA VÁLVULA
DE ABRE-CIERRE
DEL FLUJO HIDRÁULICO**

**ATENCIÓN!
SE ACONSEJA COLOCAR
UN SIFÓN EN LA DESCARGA
DEL CONDENSADO,
INSTALAR EL TUBO
DE DESCARGA DEL
CONDENSADO CON UNA
PENDIENTE DE POR LO
MENOS 3 cm/metro.**

**HYDRAULISCHE
AANSLUITING**

In open circuits (bijvoorbeeld wanneer men putwater gebruikt), moet het gebruikte water verder worden gezuiverd om materialen in suspensie te verwijderen met behulp van een filter op de ingang. Anders bestaat er risico voor erosie door de deeltjes in suspensie.

Bovendien is het nodig om te verzekeren dat de groep beschermd is tegen stof en andere substanties die een zure of alkalische reactie veroorzaken wanneer die met water worden gecombineerd (corrosie van aluminium).

**MAXIMALE
BEDRIJFSDRUK: 1000 kPa.**

**GEBRUIK
STEEDS SLEUTELS
EN TEGENSLEUTELS
OM DE BATTERIJ
TE VERBINDEN
MET DE BUIZEN.**

**VOORZIE STEEDS EEN
RETOURKLEP.**

**OPGELET!
HET IS RAADZAAM
DE AFVOERBUIS VAN HET
CONDENSATIEVOCHT
TE HEVELEN,
EN DE AFVOERBUIS
TE INSTALLEREN MET EEN
HELLING VAN MINSTENS
3 cm/meter.**

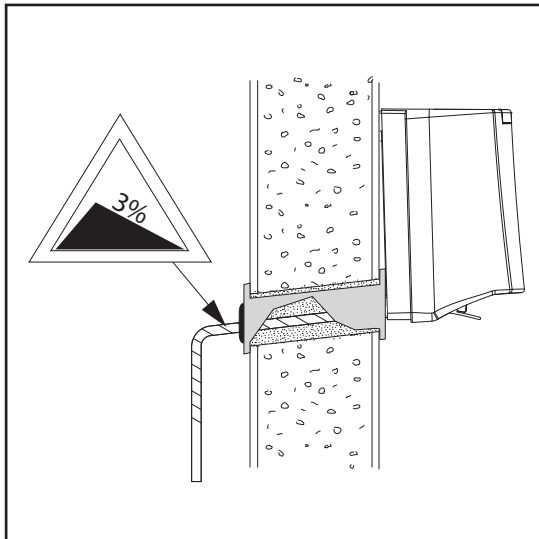

Nel caso l'apparecchio sia fornito di valvola collegare i tubi di collegamento alla valvola stessa.

L'installatore è sempre tenuto a verificare la tenuta dei raccordi del kit valvola, anche quando fornito montato a bordo.

Durante la messa in pressione dell'impianto, se si riscontra una perdita dalla batteria di scambio termico, occorre isolare idraulicamente l'unità e contattare il Servizio Assistenza Sabiana.

Se l'apparecchio è usato per raffreddare, per evitare gocciolamento di condensa, isolare le tubazioni e la valvola.

If the unit is fitted with a valve, connect the connection pipes to the valve.

The installer must always test the tightness of the valve kit connections, also when it is provided fitted on the unit.

In case of coil water leakage during the pressurization of the installation, it is mandatory to isolate hydraulically the unit and contact the Sabiana Assistance Service.

If the unit is used for cooling, insulate the pipes and valve to avoid drops of condensate forming.

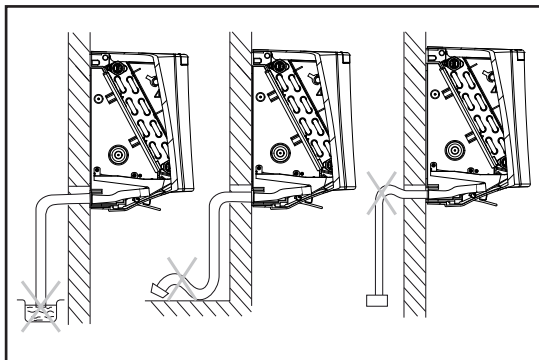

Nei periodi estivi e per lunghi periodi di tempo con il ventilatore disinserito, per evitare formazioni di condensa all'esterno dell'apparecchio, si consiglia di intercettare l'alimentazione della batteria.

Nel caso venga richiesta la vaschetta supplementare, raccolta condensa, questa va fissata alla struttura dal lato attacchi e il tubo di scarico condensa va collegato a quest'ultima.

During the summer and when the fan is inactive for long periods, you are recommended to shut off the water supply to the coil to avoid condensation forming on the outside of the unit.

If a supplementary condensate drain pan is used, this should be fixed to the connections side of the frame and the condensate drain pipe should be fastened to the latter.

<p><i>Si l'appareil est équipé d'une vanne, brancher les tuyauteries de raccordement à cette même vanne.</i></p>	<p><i>Falls das Gerät mit Ventil ausgestattet ist, die Anschlussleitungen mit dem Ventil verbinden.</i></p>	<p><i>Si el aparato lleva válvula, conectar los tubos de enlace con la propia válvula.</i></p>	<p><i>Indien het apparaat uitgerust is met een klep, sluit u de buizen rechtstreeks aan op de klep.</i></p>
<p><i>L'installateur doit toujours vérifier l'étanchéité des raccordements du kit vanne, même quand il est fourni intégré sur l'unité.</i></p>	<p><i>Der Installateur muss immer die Dichtigkeit der Anschlüsse von dem Bausatz Ventil prüfen, auch wenn das montiert an der Einheit geliefert wird.</i></p>	<p><i>El instalador tiene siempre que comprobar la estanqueidad de las conexiones del kit válvula, también cuando él se entrega montado en la unidad.</i></p>	<p><i>The installer must always test the tightness of the valve kit connections, also when it is provided fitted on the unit.</i></p>
<p><i>Pendant la pressurisation de l'installation, en cas de fuite de la batterie d'échange thermique, il faut isoler l'unité hydrauliquement et contacter le Service d'Assistance Sabiana.</i></p>	<p><i>Während der Druckbeaufschlagung der Installation und im Fall von Undichtigkeit aus dem Wärmetauschregister sollte man die Einheit hydraulisch isolieren und den Sabiana Hilfsdienst kontaktieren.</i></p>	<p><i>Durante la presurización de la instalación, en caso de filtración de la batería de intercambio de calor, se tiene que aislar hidráulicamente la unidad y contactar el Servicio de Asistencia Sabiana.</i></p>	<p><i>In case of coil water leakage during the pressurization of the installation, it is mandatory to isolate hydraulically the unit and contact the Sabiana Assistance Service.</i></p>
<p><i>Si on utilise l'appareil pour rafraîchir, isoler les tuyauteries et la vanne afin d'éviter des égouttements de condensats.</i></p>	<p><i>Wenn das Gerät zum Kühlen benutzt wird, müssen die Rohrleitungen und das Ventil isoliert werden, um ein Heraustropfen von Kondenswasser zu vermeiden.</i></p>	<p><i>Si se usa el aparato para enfriar, para evitar goteos de condensado es preciso aislar las tuberías y la válvula.</i></p>	<p><i>Als het apparaat wordt gebruikt om af te koelen, en om het druppelen van condenswater te voorkomen, isoleert u de buizen en de klep.</i></p>
<p><i>Pendant l'été et lorsque le ventilateur reste longtemps débranché, il est conseillé d'isoler l'alimentation de la batterie afin d'éviter les formations de condensation à l'extérieur de l'appareil.</i></p>	<p><i>Im Sommer und wenn der Ventilator für längere Zeit nicht benutzt wird, empfiehlt sich, die Zuleitung zur Batterie zu sperren, damit sich außen am Gerät kein Kondenswasser bildet.</i></p>	<p><i>En las temporadas veraniegas y cuando se prevea dejar apagado el ventilador por mucho tiempo, para evitar formaciones de condensado al exterior del aparato se aconseja interceptar el agua de alimentación de la batería.</i></p>	<p><i>In de zomermaanden en indien de ventilator lange tijd niet wordt gebruikt, is het raadzaam de voeding van de batterij te onderbreken, om de vorming van condensatievocht aan de buitenkant van het apparaat te voorkomen.</i></p>
<p><i>Si le bac supplémentaire (de récupération des condensats) est demandé, il doit être fixé à la structure du côté des raccords et le tuyau d'évacuation des condensats doit être raccordé à ce bac.</i></p>	<p><i>Falls eine zusätzliche Kondensatwanne verlangt wird, wird diese auf der Anschlussseite an der Struktur befestigt und die Kondensatablauffleitung wird daran angeschlossen.</i></p>	<p><i>En el caso de que se requiera la pileta suplementaria, de recogida del condensado, es preciso fijarla a la estructura por el lado conexiones y el tubo de descarga del condensado debe conectarse a esta última.</i></p>	<p><i>Als voor het opvangen van het condensatievocht het gebruik van een bijkomende opvangbak wordt gevraagd, wordt deze bevestigd aan de structuur, aan de zijde van de aansluitingen; de afvoerbuï wordt aangesloten aan deze laatste.</i></p>

- 1 Ventilatore
- 2 Scambiatore di calore
- 3 Sfiato aria manuale
- 4 Giunto di collegamento (fornito a corredo)
- 5 Valvola di intercettazione a sfera

- 1 Fan
- 2 Heat exchanger
- 3 Air valve
- 4 Joint (supplied)
- 5 Ball shutoff valve

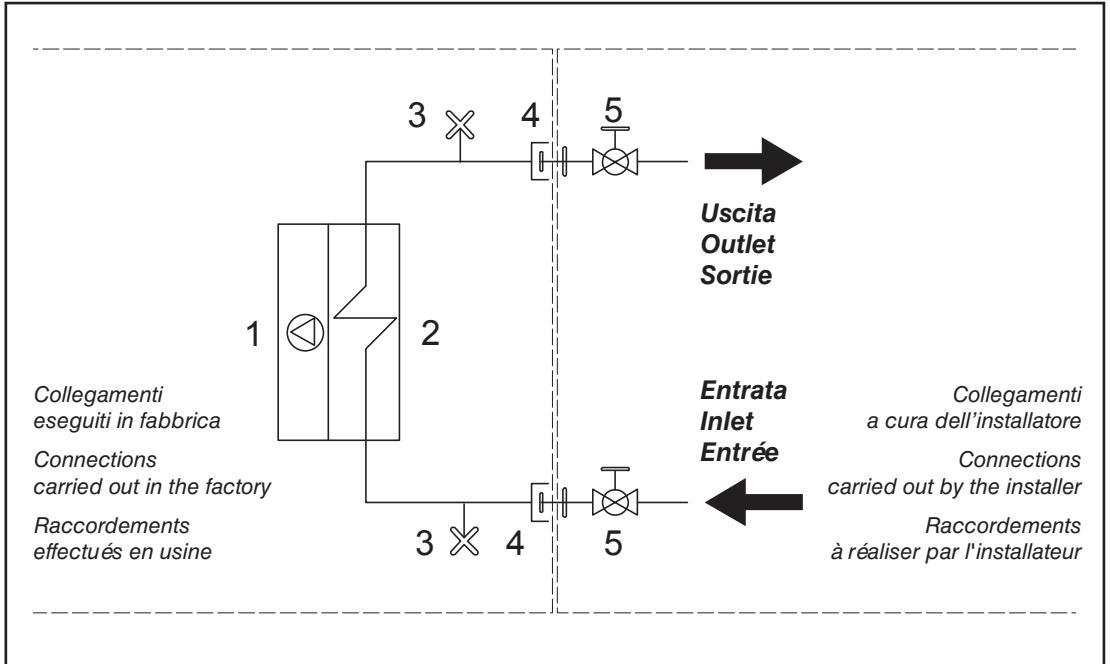

- 1 Ventilateur
- 2 Échangeur de chaleur
- 3 Purgeur air manuel
- 4 Manchette de raccord (fourni)
- 5 Vanne d'arrêt à bille

- 1 Ventilator
- 2 Wärmetauscher
- 3 Manuelle Entlüftung
- 4 Anschluss (mitgeliefert)
- 5 Kugelabsperrventil

- 1 Ventilador
- 2 Intercambiadores de calor
- 3 Purgador de aire manual
- 4 Junta de conexión (entregada junto con el aparato)
- 5 Válvula de corte de esfera

- 1 Ventilator
- 2 Warmtewisselaar
- 3 Handmatige ontluchting
- 4 Verbindingselement (meegeleverd)
- 5 Kogelafsluitklep

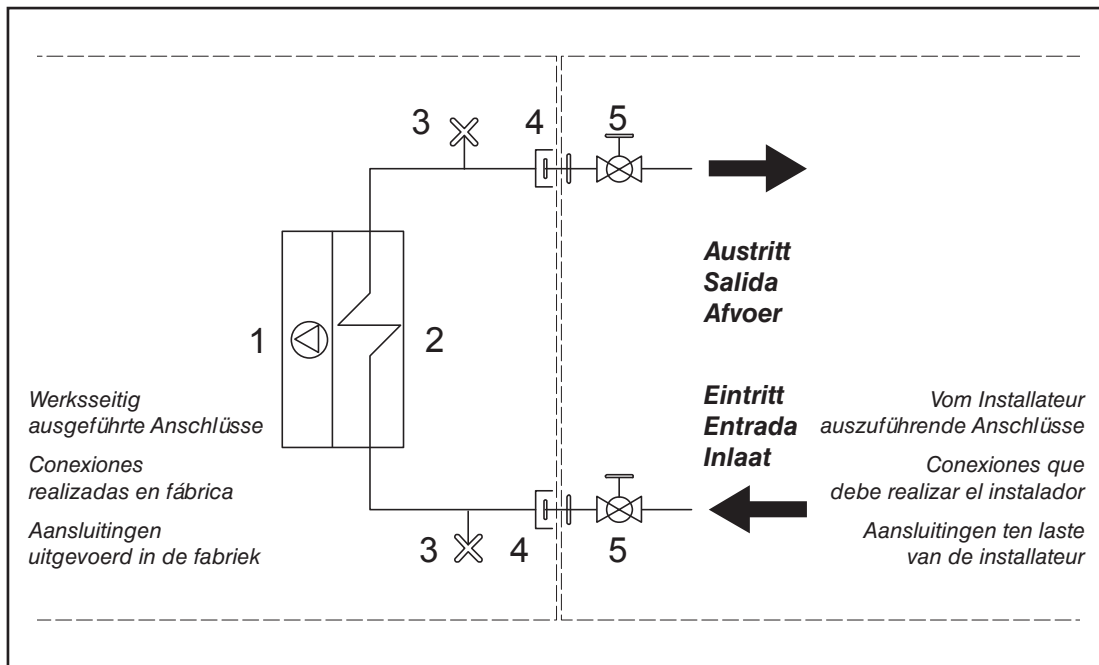

Valvola a 3 vie per batteria principale **FVBS**

Valvola acqua a tre vie ON-OFF 230 V e kit di montaggio (accessorio optional).

FVBS main battery 3 way valve

Control valve kit: 3 way valve, ON-OFF, with electric motor and mounting kit (optional).

Vanne pour batterie principale **FVBS**

Vanne 3 voies (ON-OFF), 230V et kit de montage (option).

3-Wege-Wasserventil für Hauptregister **FVBS**

3-Wege-Wasserventil ON-OFF 230 V mit elektrischem Motor und Montage KIT (optional).

Válvula para batería principal **FVBS**

Válvula agua de tres vías ON-OFF, con actuador eléctrico y kit de montaje (opción).

Klep voor hoofdbatterij **FVBS**

Driewegswaterklep ON-OFF, met elektrische bediening en montagekit (optioneel accessoire).

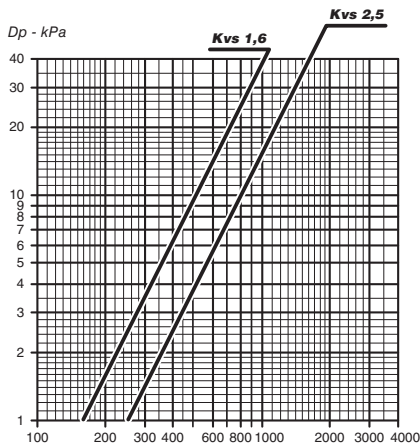
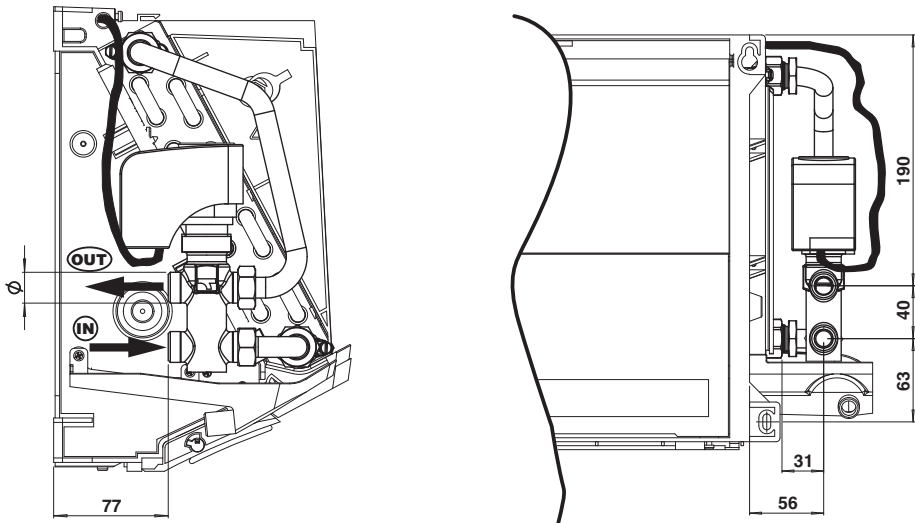

Valvola - Valve Vanne Wasserventil Válvula - Klep				Non montata - Not fitted - À monter Nicht Montiert - No montada - Niet gemonteerd	
				Codice - Code - Art. Nr. - Código	
Mod.	DN	(Ø)	Kvs	3 vie - 3 way - 3 voies 3-Wege - 3 vias Driewegswaterklep	2 vie - 2 way - 2 voies 2-Wege - 2 vias Tweewegsklep
1 - 2	15	1/2" G	1,6	9025321W 9025321	9025311W 9025311
3 - 4	20	3/4" G	2,5	9025323W 9025323	9025313W 9025313

Portata acqua (l/h) - Water flow (l/h)
Débit d'eau (l/h) - Wasserdurchflussmenge (l/h)
Caudal de agua (l/h) - Waterdebit (l/h)

Valvola a 2 vie per batteria principale **FV2S**

Valvola a 2 vie ON-OFF 230 V (accessorio optional).

FV2S 2 way valve for main coil

Control valve kit: 2 way valve, ON-OFF, with electric motor and mounting kit (optional).

Vanne pour batterie principale **FV2S**

Vanne 2 voies (ON-OFF), avec servomoteur et kit de montage (option).

2-Wege-Wasserventil für Hauptregister **FV2S**

2-Wege-Wasserventil ON-OFF 230 V mit elektrischem Motor und Montage KIT (optional).

Válvula para batería principal **FV2S**

Válvula eléctrica de dos vías ON-OFF, con actuador eléctrico y kit de montaje (opción).

Tweewegshoofdklep voor hoofdbatterij **FV2S**

Tweewegsklep ON-OFF 230 V (optioneel accessoire).

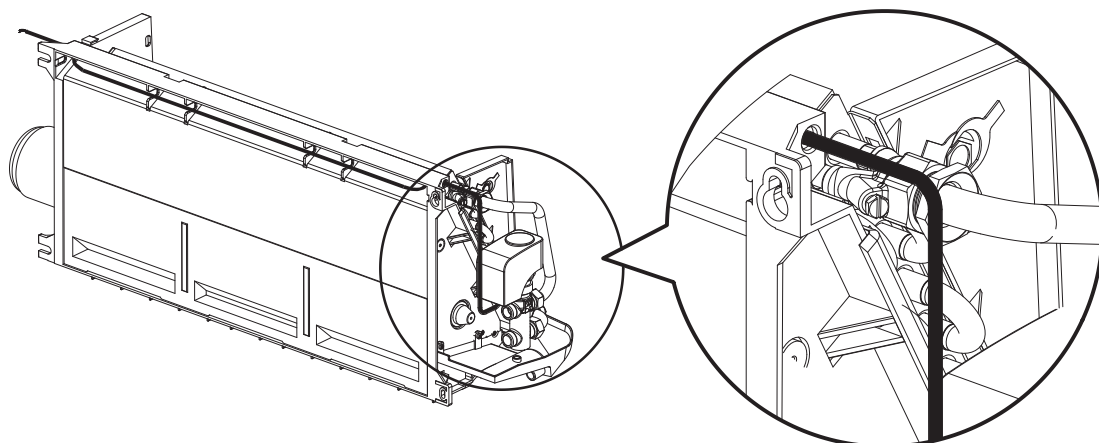
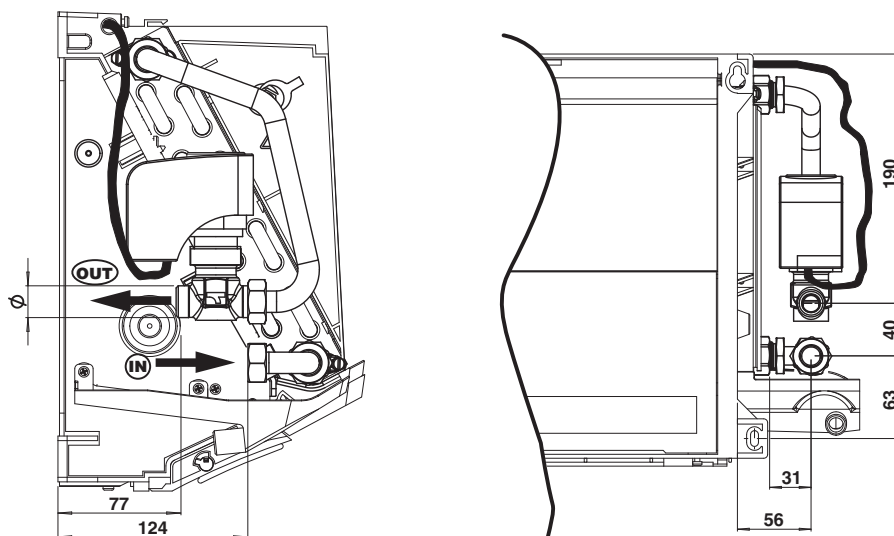

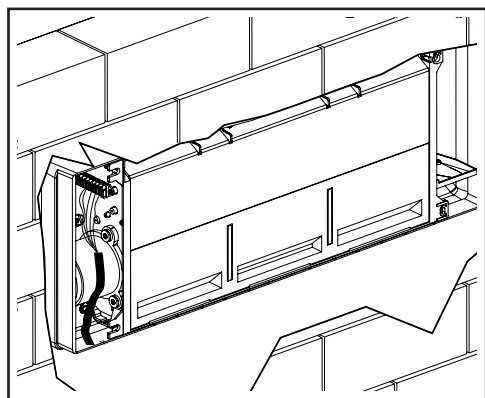
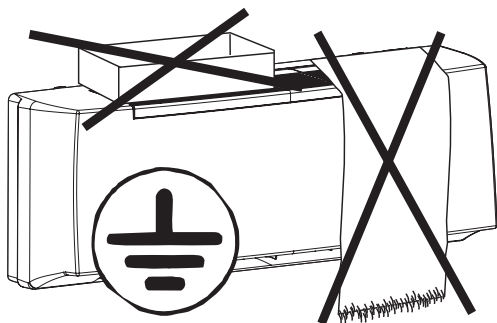

COLLEGAMENTI ELETTRICI

Prescrizioni generali

- Prima di installare il ventilconvettore verificare che la tensione nominale di alimentazione sia di 230 V - 50 Hz.
- Assicurarsi che l'impianto elettrico sia adatto ad erogare, oltre alla corrente di esercizio richiesta dal ventilconvettore, anche la corrente necessaria per alimentare elettrodomestici ed apparecchi già in uso.
- Effettuare i collegamenti elettrici secondo le leggi e le norme nazionali vigenti.

Prevedere a monte della singola unità un **DISPOSITIVO DI PROTEZIONE DIFFERENZIALE (RCD)** con corrente differenziale nominale (I_{dn}) non superiore a 30 mA.

- A monte dell'unità prevedere un interruttore onnipolare con una distanza di apertura dei contatti che consenta la disconnessione completa nelle condizioni della categoria di sovratensione III.

Occorre sempre effettuare la messa a terra dell'unità.

Togliere sempre l'alimentazione elettrica prima di accedere alla macchina.

La sezione minima dei conduttori è $0,75 \text{ mm}^2$

Indicazioni per il collegamento

L'apparecchio è equipaggiato con scheda elettronica posta sulla fiancata interna, lato opposto attacchi idraulici. Il collegamento deve essere effettuato rispettando gli schemi elettrici riportati sul presente libretto.

L'installatore dovrà prevedere l'ingresso dei cavi di collegamento utilizzando gli accessi previsti, ovvero:

- da muro utilizzando l'apertura posteriore resa disponibile in corrispondenza della fiancata.

ELECTRICAL CONNECTIONS

General instructions

- Before installing the fan coil, make sure the rated voltage of the power supply is 230 V - 50 Hz.
- Make sure that, in addition to supplying the working current required by the fan coil, the mains electrical supply is also able to supply the current necessary to operate other household appliances and units.
- Perform electrical connections in accordance with laws and regulations in force in the country concerned.

Provide, for the product protection, a **RESIDUAL CURRENT DEVICE (RCD)** with a nominal residual operating current rating (I_{dn}) not exceeding 30 mA.

- Upstream of the unit, a disconnection switch must be provided and shall have a contact separation in all poles, providing full disconnection under overvoltage category III condition.

The unit must always be earthed.

Always disconnect the electrical power supply before opening the unit.

The minimum cross section of the electric wires is $0,75 \text{ mm}^2$

Connection instructions

The appliance is equipped with electronic power board located on the inner side, opposite to hydraulic connections. The connection must be made respecting the wiring diagrams in this book.

The installer must bring the connecting wires into the unit through the access points provided:

- wall-mounted, using the rear access point corresponding to the side panel.

BRANCHEMENTS ELECTRIQUES	ELEKTRO- ANSCHLÜSSE	CONEXIONES ELECTRICAS	ELEKTRISCHE AANSLUITINGEN
<p>Instructions</p> <ul style="list-style-type: none"> • Avant d'installer le ventilateur convecteur vérifier que la tension d'alimentation nominale est de 230 V - 50 Hz. • S'assurer que la puissance de l'installation électrique est suffisante pour fournir le courant de marche pour le ventilateur convecteur ainsi que le courant nécessaire pour alimenter les électroménagers et les appareils déjà utilisés. • Effectuer les branchements électriques selon la législation et les normes nationales en vigueur. <p>Veillez installer un DISPOSITIF DE PROTECTION DIFFÉRENTIELLE (RCD) en amont de l'unité, avec un courant différentiel nominal (Idn) ne dépassant pas 30 mA.</p>	<p>Allgemeine Anweisungen</p> <ul style="list-style-type: none"> • Vor der Installation des Klima konvektors sicherstellen, dass die nominale Versorgungsspannung 230 V - 50 Hz beträgt. • Sicherstellen, dass die Elektroanlage in der Lage ist, neben dem Klimakonvektor auch die anderen Haushaltsgeräte zu versorgen. • Die Elektroanschlüsse müssen gemäß der einschlägigen Gesetze und Vorschriften hergestellt werden. <p>Vor jedem Gerät EINEN FEHLERSTROMSCHUTZSCHALTER (RCD) mit einem Nennfehlerstrom (Idn) von maximal 30 mA vorsehen.</p>	<p>Prescripciones generales</p> <ul style="list-style-type: none"> • Antes de instalar el ventilador convector verificar que la tensión nominal de alimentación sea de 230 V - 50 Hz. • Asegurarse de que la instalación eléctrica sea apta para distribuir, además de la corriente de ejercicio requerida por el ventilador convector, la corriente necesaria para alimentar electrodomésticos que ya se estuvieran usando. • Efectuar las conexiones eléctricas de acuerdo con las leyes y las normativas nacionales vigentes. <p>Antes de cada unidad, debe colocarse un DISPOSITIVO DE PROTECCIÓN DIFERENCIAL (RCD) con corriente diferencial nominal (Idn) que no exceda los 30 mA.</p>	<p>Algemene voorschriften</p> <ul style="list-style-type: none"> • Alvorens de ventilator-convecteur te installeren, wordt gecontroleerd of de nominale voedingsspanning gelijk is aan 230 V - 50 Hz. • Waak erover dat de elektrische installatie in staat is om, naast de bedrijfstrom vereist door de ventilator-convecteur, de nodige energie te leveren voor de voeding van de reeds in gebruik zijnde huishoudtoestellen en apparaten. • De elektrische aansluitingen uitvoeren volgens de geldende nationale wetgevingen en normen. <p>Voorzie vóór elke EENHEID EEN DIFFERENTIEELBEVEILIGING (RCD) met een nominale differentieelstroom (Idn) van niet meer dan 30 mA.</p>
<ul style="list-style-type: none"> • En amont de l'unité prévoir un interrupteur unipolaire avec distance d'ouverture des contacts, qui permet complètement la coupure électrique à l'état de la catégorie III de surcharge électrique. <p><i>Il faut toujours effectuer la mise à la terre de l'unité.</i></p> <p><i>Débrancher toujours la machine avant d'y accéder.</i></p>	<ul style="list-style-type: none"> • Das Gerät mit einem allpoligen Schalter mit solcher Kontaktöffnung versorgen, dass die totale Unterbrechung unter der Bedienung des Überspannungs-Typs III ermöglicht. <p><i>Das Gerät vorschriftsmäßig erden.</i></p> <p><i>Vor dem Zugriff auf das Geräteinnere stets die Spannungsversorgung unterbrechen.</i></p>	<ul style="list-style-type: none"> • Prever, para la alimentación de la unidad, un interruptor de corte omipolar (CAT III) para desconexión completa. <p><i>Realizar siempre la toma de tierra de la unidad.</i></p> <p><i>Retirar siempre la corriente eléctrica antes de acceder a la máquina.</i></p>	<ul style="list-style-type: none"> • In de e-voeding van de unit dient een werkschakelaar geplaatst te worden, welke voeding kan onderbreken bij overvoltage onder condities van Categorie III. <p><i>De eenheid moet in elk geval worden uitgerust met een aardaansluiting.</i></p> <p><i>Koppel altijd eerst de elektrische voeding los alvorens aan het apparaat te komen.</i></p>
<p>La section minimum des conducteurs est 0,75 mm²</p>	<p>Der Mindestquerschnitt der Leiter beträgt 0,75 mm²</p>	<p>La sección mínima de los conductores es de 0,75 mm²</p>	<p>De minimale doorsnede van de geleiders bedraagt 0,75 mm²</p>
<p>Indications pour le raccordement</p> <p>L'appareil est équipé d'une carte électronique située sur le côté interne, sur le côté opposé des raccords hydrauliques. Le raccordement doit être effectué en respectant les schémas électriques reportés dans ce manuel.</p> <p>L'installateur devra prévoir l'entrée des câbles de raccordement en utilisant les accès prévus, c'est-à-dire:</p> <ul style="list-style-type: none"> • sur le mur en utilisant l'ouverture postérieure disponible près du côté. 	<p>Anleitungen für den Anschluss</p> <p>Das Gerät ist mit elektronischer Leistungskarte auf der Innenseite, gegenüber den Hydraulikanschlüssen, ausgestattet. Beim Anschluss müssen die dieser Anleitung beiliegenden Schaltpläne berücksichtigt werden.</p> <p>Der Installateur muss die Durchgänge der Anschlusskabel an den vorhergesehenen Stellen ausführen, und zwar:</p> <ul style="list-style-type: none"> • Von der Wand her unter Verwendung der hinteren Öffnung auf Höhe der Seitenwand. 	<p>Indicaciones para la conexión</p> <p>El aparato está equipado con tarjeta electrónica colocada en la parte lateral interna, en el lado opuesto al de las conexiones hidráulicas. La conexión debe hacerse respetando los esquemas eléctricos indicados en el presente manual.</p> <p>El instalador deberá prever la entrada de los cables de conexión usando los accesos previstos, es decir:</p> <ul style="list-style-type: none"> • desde la pared usando la apertura posterior disponible en el lateral. 	<p>Aanwijzingen voor de aansluiting</p> <p>Het toestel is uitgerust met een elektronische kaart op de flank binnenin, aan de kant tegenover de hydraulische koppelingen. De aansluiting dient te gebeuren volgens de aanwijzingen van de elektrische schema's die in deze handleiding staan.</p> <p>De monteur zal een kabelingang moeten verwezenlijken door de toegangen die voorzien werden te gebruiken, d.w.z.:</p> <ul style="list-style-type: none"> • aan de muur door de beschikbare opening achteraan te gebruiken, overeenstemmend met de zijkant.

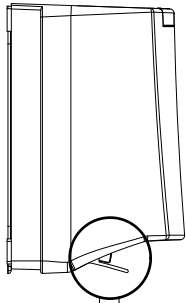

RAFFREDDAMENTO
CON FLUSSO
ARIA DI COMFORT 35°

COOLING WITH
35° COMFORT AIR FLOW

REFROIDISSEMENT
AVEC FLUX
D'AIR DE CONFORT 35°

KÜHLUNG MIT
KOMFORT-LUFTFLUSS 35°

ENFRIAMIENTO
CON FLUJO DE AIRE
DE CONFORT 35°

KOELING MET COMFORT
LUCHTSTROOM 35°

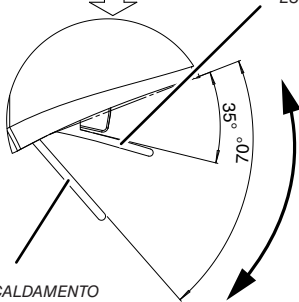

RISCALDAMENTO
CON FLUSSO
ARIA DI COMFORT 70°

HEATING WITH 70° COMFORT AIR FLOW

CHAUFFAGE AVEC FLUX D'AIR DE CONFORT 70°

HEIZUNG MIT KOMFORT-LUFTFLUSS 70°

CALEFACCIÓN CON FLUJO DE AIRE DE COMFORT 70°

VERWARMING MET COMFORT LUCHTSTROOM 70°

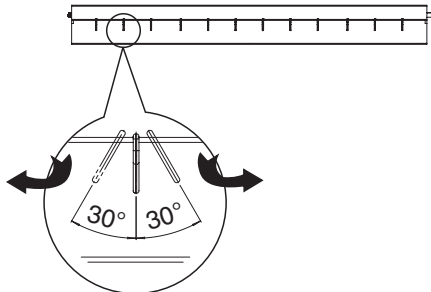
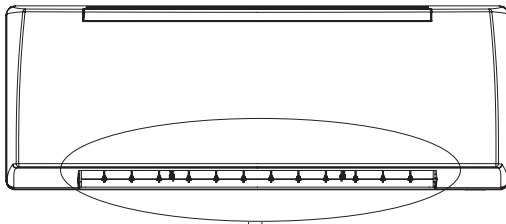

CONTROLLO DIREZIONE FLUSSO ARIA

AIR FLOW DIRECTION CONTROL

FLAP

GESTIONE FLUSSO ARIA VERTICALE

Il flusso aria verticale (alto/basso) varia a seconda della modalità di funzionamento selezionata:

RAFFREDDAMENTO:
selezionando la modalità di raffreddamento i flap che gestiscono il flusso aria verticale si posizionano automaticamente a 35°.

RISCALDAMENTO:
selezionando la modalità di riscaldamento i flap che gestiscono il flusso aria verticale si posizionano automaticamente a 70°.

ATTENZIONE!

Non modificare la posizione del flap verticale manualmente.

Se si desidera fissare una determinata direzione del flusso dell'aria oppure attivare la modalità "SWING", vedere la pagina dedicata.

FLAP

VERTICAL AIR FLOW MANAGEMENT

The vertical air flow (high/low) varies depending on the selected operation mode:

COOLING:
the flaps managing the vertical air flow automatically position themselves at 35°, by selecting the cooling mode.

HEATING:
the flaps managing the vertical air flow automatically position themselves at 70°, by selecting the heating mode.

ATTENTION!

Do not manually modify the position of the vertical flap.

See dedicated page if wanting to set a certain air flow direction or to activate the "SWING" mode.

ALETTE

GESTIONE FLUSSO ARIA ORIZZONTALE

Il flusso aria orizzontale (destra/sinistra) è regolabile manualmente.

ATTENZIONE!

La regolazione va effettuata con i flap fermi.

ATTENZIONE!

Presenza di parti in movimento

AGIRE direttamente, per direzionare il flusso di mandata, su flap ed alette direzionali SENZA introdurre le mani nel ventilconvettore.

È possibile regolare le alette fino ad un massimo di 30° a destra e fino ad un massimo di 30° a sinistra.

La direzione e la portata del flusso dell'aria devono essere regolate in modo che l'aria dall'unità non soffi direttamente sulle persone che sono nel locale.

FLAPS

HORIZONTAL AIR FLOW MANAGEMENT

The horizontal air flow (right/left) can be manually adjusted.

ATTENTION!

Flaps must be stopped when adjusting.

ATTENTION!

There are some moving parts

ADJUST directly the flap and the louvers to direct the air outlet. DO NOT put your hands into the fan coil.

The flaps can be adjusted up to a maximum of 30° to the right and up to a maximum of 30° to the left.

The air flow rate and direction must be adjusted so the air from the unit does not directly blow on people present in the room.

CONTRÔLE DE LA DIRECTION DU FLUX D'AIR	REGELUNG DER LUFTFLUSS- RICHTUNG	CONTROL DE LA DIRECCIÓN DEL FLUJO DE AIRE	CONTROLE RICHTING LUCHTSTROOM
<p style="text-align: center;">FLAP</p> <p style="text-align: center;">GESTION DU FLUX D'AIR VERTICAL</p> <p>Le flux d'air vertical (haut/bas) varie selon la modalité de fonctionnement sélectionnée:</p> <p>REFROIDISSEMENT: en sélectionnant la modalité de refroidissement, les flaps qui gèrent le flux d'air vertical se positionnent automatiquement à 35°.</p> <p>CHAUFFAGE: en sélectionnant la modalité de chauffage, les flaps qui gèrent le flux d'air vertical se positionnent automatiquement à 70°.</p> <p>ATTENTION! <u>Ne pas modifier la position du flap vertical manuellement.</u></p> <p>Si l'on souhaite fixer une certaine direction du flux d'air ou activer la modalité "SWING", voir la page dédiée.</p>	<p style="text-align: center;">FLAP</p> <p style="text-align: center;">STEUERUNG VERTIKALER LUFTFLUSS</p> <p>Der vertikale Luftfluss (oben/unten) variiert je nach gewählter Betriebsweise:</p> <p>KÜHLUNG: Bei Auswahl des Kühlbetriebs positionieren sich die Klappen zur Steuerung des vertikalen Luftflusses automatisch auf 35°.</p> <p>HEIZUNG: Bei Auswahl des Heizbetriebs positionieren sich die Klappen zur Steuerung des vertikalen Luftflusses automatisch auf 70°.</p> <p>ACHTUNG! <u>Nicht die Position der vertikalen Klappe von Hand ändern.</u></p> <p>Soll eine bestimmte Luftflussrichtung festgelegt oder die Betriebsweise "SWING" aktiviert werden, siehe die gewidmete Seite.</p>	<p style="text-align: center;">FLAP</p> <p style="text-align: center;">GESTIÓN DEL FLUJO DE AIRE VERTICAL</p> <p>El flujo de aire vertical (alto/bajo) varía dependiendo de la modalidad de funcionamiento escogida:</p> <p>ENFRIAMIENTO: escogiendo la modalidad enfriamiento los flaps que controlan el flujo de aire vertical se colocan a 35° de forma automática.</p> <p>CALEFACCIÓN: escogiendo la modalidad de calefacción los flaps que controlan el flujo de aire vertical se colocan a 70° automáticamente.</p> <p>ATENCIÓN! <u>No modifique la posición del flap vertical de forma manual.</u></p> <p>Si desea fijar una dirección determinada de flujo de aire, o bien desea activar la modalidad "SWING" consulte la página dedicada.</p>	<p style="text-align: center;">FLAP</p> <p style="text-align: center;">BEHEER VERTICALE LUCHTSTROOM</p> <p>De verticale luchtstroom (boven/beneden) varieert naargelang de geselecteerde werkwijze:</p> <p>KOELING: bij selectie van de werkwijze koeling gaan de flaps die de verticale luchtstroom regelen zich automatisch op 35° plaatsen.</p> <p>VERWARMING: bij selectie van de werkwijze verwarming gaan de flaps die de verticale luchtstroom regelen zich automatisch op 70° plaatsen.</p> <p>OPGEPAST! <u>De stand van de verticale flap niet handmatig wijzigen.</u></p> <p>Zie gewijde bladzijde men een bepaalde richting van de luchtstroom wenst vast te zetten ofwel de werkwijze "SWING" activeren.</p>
<p style="text-align: center;">AILETTES</p> <p style="text-align: center;">GESTION DU FLUX D'AIR HORIZONTAL</p> <p>Le flux d'air horizontal (droit/gauche) peut être réglé manuellement.</p> <p>ATTENTION! <u>Le réglage doit être effectué avec les flaps à l'arrêt.</u></p> <p>ATTENTION! <u>Il y a des parties en mouvement</u></p> <p>RÉGLER directement le flap et les volets pour orienter le soufflage. NE PAS introduire les mains dans le ventilateur-convecteur.</p> <p>Il est possible de régler les ailettes jusqu'à 30° maximum à droite et jusqu'à 30° maximum à gauche.</p> <p>La direction et le débit du flux d'air doivent être réglés afin que l'air de l'unité ne souffle pas directement sur les personnes qui sont dans la pièce.</p>	<p style="text-align: center;">KLAPPEN</p> <p style="text-align: center;">STEUERUNG HORIZONTALER LUFTFLUSS</p> <p>Der horizontale Luftfluss (rechts/links) kann manuell geregelt werden.</p> <p>ACHTUNG! <u>Die Regelung hat bei stillstehenden Klappen zu erfolgen.</u></p> <p>ACHTUNG! <u>Es gibt Teile in Bewegung</u></p> <p>Erst das Flap und die Luftklappen zur Orientierung des Durchflusses REGELN. NICHT die Händen im Inneren des Klimakonvektors einführen.</p> <p>Die Klappen können bis maximal 30° rechts und bis maximal 30° links eingestellt werden.</p> <p>Die Richtung sowie der Durchsatz des Luftflusses müssen so geregelt werden, dass die aus der Einheit austretende Luft nicht direkt die Personen im Raum trifft.</p>	<p style="text-align: center;">ALETAS</p> <p style="text-align: center;">GESTIÓN DEL FLUJO DE AIRE HORIZONTAL</p> <p>El flujo de aire horizontal (derecha/izquierda) puede regularse de forma manual.</p> <p>ATENCIÓN! <u>La regulación se hace con los flaps parados.</u></p> <p>ATENCIÓN! <u>Hay partes en movimiento</u></p> <p>AJUSTE directamente el Flap y las aletas de aire para la orientación del flujo de aire. NO introduzca las manos dentro del ventiladorconvector.</p> <p>Pueden regularse las aletas hasta un máximo de 30° hacia la derecha y hasta un máximo de 30° hacia la izquierda.</p> <p>La dirección y la capacidad del flujo del aire deben regularse de manera que el aire de la unidad no sople directamente hacia las personas que están en la habitación.</p>	<p style="text-align: center;">VINNEN</p> <p style="text-align: center;">BEHEER HORIZONTALE LUCHTSTROOM</p> <p>De horizontale luchtstroom (rechts/links) kan handmatig worden geregeld.</p> <p>OPGEPAST! <u>De regulatie moet worden uitgevoerd terwijl de flaps gestopt zijn.</u></p> <p>OPGEPAST! <u>There are some moving parts</u></p> <p>ADJUST directly the flap and the louvers to direct the air outlet. DO NOT put your hands into the fan coil.</p> <p>De vinnen kunnen worden geregeld tot een maximum van 30° naar rechts en tot een maximum van 30° naar links.</p> <p>De richting en het debiet van de luchtstroom moeten worden geregeld zodat de lucht van de eenheid niet rechtstreeks op personen in het lokaal gaat blazen.</p>

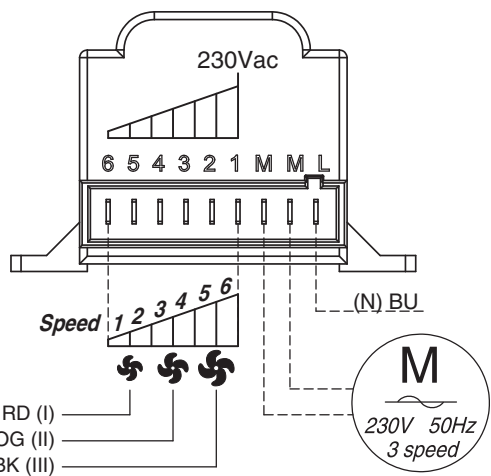
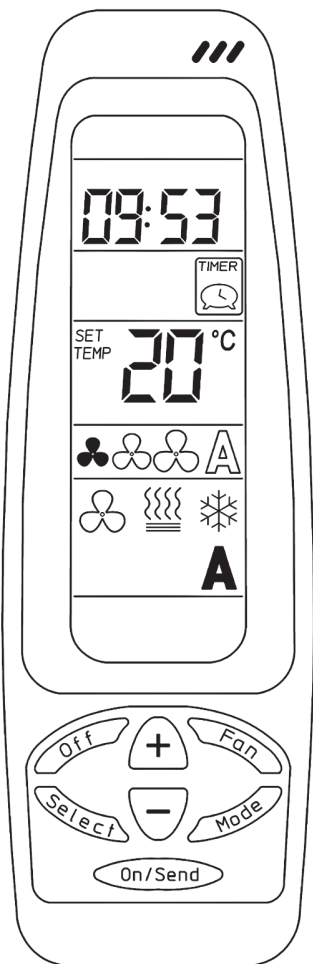

Modello CVP-T

VERSIONE CON
TELECOMANDO
(STAND-ALONE)

SI RACCOMANDA
DI LEGGERE
ATTENTAMENTE
QUESTE ISTRUZIONI
PRIMA DI UTILIZZARE
IL TELECOMANDO

QUESTO TELECOMANDO
SERVE UNICAMENTE
PER PILOTARE
GLI APPARECCHI
IN VERSIONE CVP-T

I ventilconvettori sono dotati di scheda elettronica di potenza **MB**, predisposta per poter assolvere a diverse funzioni e modalità di regolazione così da meglio soddisfare le esigenze di installazione.

I VENTILCONVETTORI
NON POSSONO ESSERE
MESSI IN RETE.

IL TELECOMANDO
REGOLA UN SOLO
VENTILCONVETTORE
ALLA VOLTA.

I ventilconvettori dispongono di un ventilatore con motore a 6 velocità di cui solo 3 collegate alla scheda elettronica. Le velocità motore sono ottenute a mezzo di un autotrasformatore. Se si volesse intervenire in cantiere sulle velocità è sufficiente spostare il collegamento dei cavi velocità (rosso, arancio e nero) collegati all'autotrasformatore seguendo la numerazione indicata nello schema. La connessione nr. 6 dell'autotrasformatore corrisponde alla velocità 1 della tabella riportata sul catalogo commerciale. A seguire tutte le altre velocità.

LEGENDA

GNYE = Giallo/Verde
RD = Rosso = Minima
OG = Arancio = Media
BK = Nero = Massima
BN = Marrone
BU = Blu

Model CVP-T

VERSION
WITH INFRA-RED
REMOTE CONTROL
(STAND-ALONE)

READ
THESE INSTRUCTIONS
CAREFULLY
BEFORE USING
THE INFRA-RED
REMOTE CONTROL

THIS REMOTE CONTROL
IS USED ONLY TO PILOT
APPLIANCES
IN CVP-T VERSION.

The fan coils have an **MB** electronic power board, set to carry out different functions and adjustment modes, in order to meet the installation requirements.

THE FAN COILS CANNOT
BE NETWORKED.

THE REMOTE CONTROL
ADJUSTS ONE FAN COIL AT
A TIME.

The fan coil comes equipped with a fan that has a 6 speed motor, of which only 3 are connected to the terminal board. Motor speeds are obtained through an auto-transformer. If wanting to make changes to the speed on the spot, it is sufficient to move the speed cable connections (red, orange and black), that are connected to the auto-transformer, following the numbering in the diagram. The no. 6 connection on the auto-transformer corresponds to speed 1 from the table included in the sales catalogue. All other speeds follow the same connection logic.

LEGEND

GNYE = Yellow/Green
RD = Red = Low
OG = Orange = Medium
BK = Black = High
BN = Brown
BU = Dark blue

Modèle CVP-T

VERSION AVEC
TÉLÉCOMMANDE
(STAND-ALONE)

Modell CVP-T

INFRAROT-VERSION
FERNBEDIENUNG
(STAND-ALONE)

Modelo CVP-T

VERSIÓN CON
MANDO REMOTO
A INFRARROJOS
(STAND-ALONE)

Model CVP-T

VERSIE
MET INFRAROOD
AFSTANDSBEDIENING
(STAND-ALONE)

NOUS
VOUS RECOMMANDONS
DE LIRE ATTENTIVEMENT
CES INSTRUCTIONS
AVANT D'UTILISER
LA TELECOMMANDE

VOR DER VERWENDUNG
DER FERNBEDIENUNG
DIESE ANLEITUNG
AUFMERKSAM LESEN

LE RECOMENDAMOS
QUE LEA ATENTAMENTE
ESTAS INSTRUCCIONES
ANTES DE USAR
EL MANDO A DISTANCIA

HET IS AANBEVOLEN
DEZE INSTRUCTIES
AANDACHTIG TE LEZEN
VOORALEER
DE AFSTANDSBEDIENING
TE GEBRUIKEN

CETTE TÉLÉCOMMANDE
SERT UNIQUEMENT AU
PILOTAGE DES APPAREILS
EN VERSION CVP-T

DIESE FERNBEDIENUNG
DIENT AUSSCHLIESSLICH
DER STEUERUNG DER
GERÄTE DER
VERSION CVP-T

ESTE MANDO SIRVE
EXCLUSIVAMENTE
PARA CONTROLAR
LOS APARATOS
EN VERSIÓN CVP-T

DEZE AFSTANDSBEDIENING
DIJNT UITSLUITEND OM
TOESTELLEN TE BESTUREN
IN VERSIE CVP-T

Les ventilo-convecteurs sont équipés d'une **carte électronique de puissance MB**, prévue pour pouvoir exécuter diverses fonctions et des modalités de réglage afin de mieux satisfaire les exigences d'installation.

Die Gebläse-Konvektoren besitzen eine **elektronische MB-Leistungskarte**, die für die Ausführung verschiedener Funktionen und Regelungen vorgerüstet ist, um allen Installationsanforderungen gerecht zu werden.

Los fan coils están equipados con **tarjeta electrónica de potencia MB**, preparada para poder cumplir con diferentes funciones y modalidades de regulación para poder satisfacer lo mejor posible las exigencias de instalación.

De ventilators-convectors zijn uitgerust met een **elektronische vermogenkaart MB**, voorzien om te kunnen instaan voor verschillende functies en wijzen voor afstelling, alsook om beter te beantwoorden aan de installatievereisten.

**LES VENTILLO-CONVECTEURS
NE PEUVENT PAS ÊTRE MIS
EN RÉSEAU.**

**DIE GEBLÄSE-
KONVEKTOREN KÖNNEN
NICHT AN DAS NETZ
ANGESCHLOSSEN WERDEN**

**NO PUEDE CREARSE UNA
RED DE FAN COILS.**

**DE VENTILATORS-
CONVECTORS KUNNEN
NIET IN NETWERK WORDEN
OPGESTELD.**

**LA TÉLÉCOMMANDE
RÈGLE UN SEUL
VENTILLO-CONVECTEUR
À LA FOIS.**

**DIE FERNBEDIENUNG
STEUERT JEWELNS
NUR EINEN
GEBLÄSEKONVEKTOREN.**

**EL MANDO A DISTANCIA
REGULA UN SOLO FAN COIL
A LA VEZ.**

**DE AFSTANDSBEDIENING
REGELT EEN ENKELE
VENTILATOR-CONVECTOR
TEGELIJK.**

Les ventilo-convecteurs disposent d'un ventilateur équipé d'un moteur à 6 vitesses dont seulement 3 sont branchés sur le bornier. Les vitesses du moteur sont obtenues au moyen d'un autotransformateur. Si l'on voulait intervenir sur le chantier sur les vitesses il suffit de déplacer le branchement des câbles de la vitesse (rouge, orange et noir) reliés à l'autotransformateur en suivant la numérotation indiqués sur le schéma. La connexion n.6 de l'autotransformateur correspond à la vitesse 1 du tableau mentionné sur le catalogue commercial. Ainsi de suite pour toutes les autres vitesses.

Die Gebläse-Konvektoren besitzen einen Gebläsemotor mit 6 Drehzahlstufen, von denen nur 3 an die Klemmleiste angeschlossen sind. Die Motordrehzahlen werden über einen Spartransformator geregelt. Sollen die Drehzahlen vor Ort geändert werden, genügt es, die Anschlüsse der am Spartransformator angeschlossenen Drehzahlkabel (rot, orange und schwarz) zu versetzen und dabei die im Plan angegebene Nummerierung zu beachten. Anschluss Nr. 6 des Spartransformators entspricht Drehzahl 1 der im Verkaufskatalog abgedruckten Tabelle. Analog für alle anderen Drehzahlen.

Los ventiloconvectores cuentan con un ventilador con motor de 6 velocidades, de las cuales sólo 3 conectadas al bornero. Las velocidades del motor se obtienen mediante un autotransformador. Si en la obra se desea intervenir sobre las velocidades, es suficiente desplazar la conexión de los cables de velocidad (rojo, anaranjado y negro) conectados al autotransformador siguiendo la numeración que se muestra en el esquema. La conexión nr. 6 del autotransformador corresponde a la velocidad 1 de la tabla presente en el catálogo comercial. Y así sucesivamente para las otras velocidades.

De ventilators-convectors beschikken over een ventilator met motor op 6 snelheden, waarvan slechts 3 aangesloten op het klemmenbord. De motorsnelheden worden verkregen door middel van een autotransformator. Indien men op de werf wenst in te grijpen op de snelheden, volstaat het de aansluiting van de snelheidkabels (rood, oranje en zwart) aangesloten op de autotransformator te verplaatsen volgens de nummering aangeduid in het schema. De aansluiting nr. 6 van de autotransformator komt overeen met de snelheid 1 van de tabel vermeld op de commerciële catalogus. Werk naar analogie voor alle andere snelheden.

LÉGENDE

GNYE = Juane/Vert
RD = Rouge = Mini
OG = Orange = Moyenne
BK = Noir = Maxi
BN = Marron
BU = Bleu foncé

LEGENDE

GNYE = Gelb/Groen
RD = Rot = Min
OG = Orange = Med
BK = Schwarz = Max
BN = Braun
BU = Blau

LEYENDA

GNYE = Amarillo/Verde
RD = Rojo = Mínima
OG = Naranja = Media
BK = Negro = Máxima
BN = Marrón
BU = Azul

LEGENDE

GNYE = Geell/Groen
RD = Rood = Minima
OG = Oranje = Media
BK = Zwart = Massima
BN = Bruin
BU = Donkerblauw

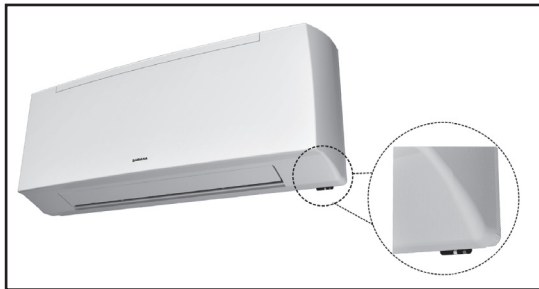

**MONTAGGIO
DEL RICEVITORE**

**MOUNTING
THE RECEIVER**

Fig. / Abb. "1"

*Fissare il ricevitore
come mostrato in Figura "1".*

*Fasten the receiver
as shown in Figure "1".*

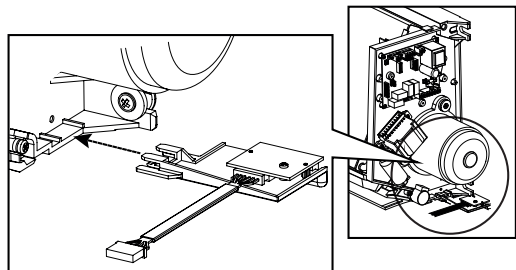

*Collegare il cavo del ricevitore
al connettore M9
identificato in Figura "2".*

*Connect the receiver cable
to the M9 connector
identified in Figure "2".*

Fig. / Abb. "2"

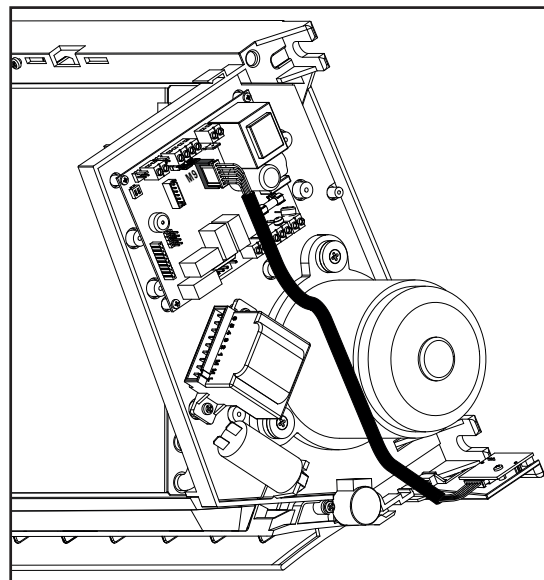
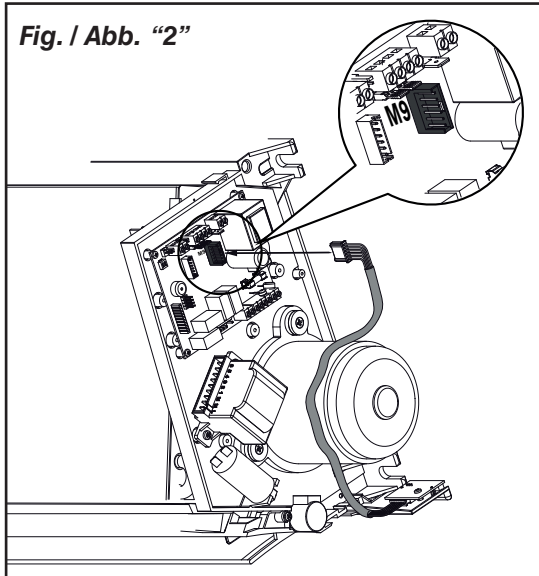

*Non si risponde in caso
di danni provocati da
modifiche o manomissioni
dell'apparecchio.*

*No liability is accepted
for damage caused by
modifications to or tampering
with the appliance.*

MONTAGE DU RECEPTEUR	MONTAGE DES EMPFANGSTEILS	MONTAJE DEL RECEPTOR	MONTAGE ONTVANGER
<p><i>Fixer le récepteur voir Figure "1".</i></p>	<p><i>Das Empfangsteilbefestigen, wie aus der Abb. "1" ersichtlich.</i></p>	<p><i>Fije el receptor como indica la Figura "1".</i></p>	<p><i>Bevestig de ontvanger, zoals geïllustreerd in Figuur "1".</i></p>
<p><i>Raccorder le câble du récepteur au connecteur M9 identifié sur la Figure "2".</i></p>	<p><i>Kabel des Empfängers M9 anschießen; siehe Abb "2".</i></p>	<p><i>Conecte el cable del receptor al conector M9 identificado en la Figura "2".</i></p>	<p><i>Sluit de kabel van de ontvanger aan op de connector M9 aangegeven in Figuur "2".</i></p>
<p><i>La société ne répond pas des dommages causés par des modifications ou détériorations de l'appareil.</i></p>	<p><i>Der Hersteller haftet nicht für solche Schäden, die durch die Veränderung oder die Manipulierung des Geräts entstehen.</i></p>	<p><i>La empresa no se hace responsable en caso de daños provocados por modificaciones o manipulaciones del aparato.</i></p>	<p><i>De fabrikant kan niet aansprakelijk worden gesteld voor schade veroorzaakt door wijzigingen aangebracht aan het apparaat.</i></p>

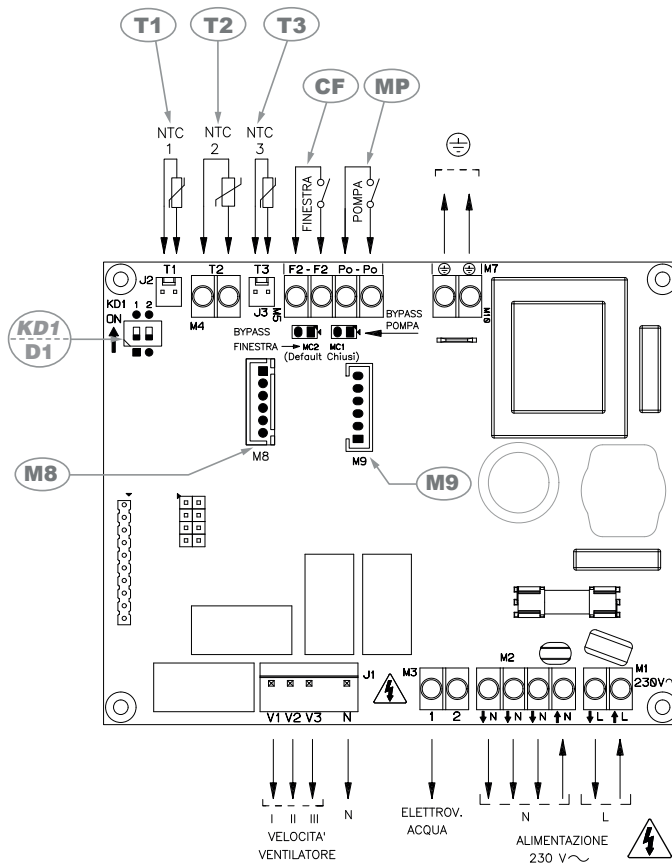

LEGENDA:

- AT** = Autotrasformatore
- C1** = Condensatore
- D1** = Dip Switch di configurazione
- E** = Elettrovalvola
- T1** = Sonda aria (posta in ripresa dell'apparecchio)
- T2** = Sonda Change-Over (optional)
- T3** = Sonda di minima
- M1** = Motoventilatore
- M2** = Motore Flap
- M8** = Connettore Flap
- M9** = Connettore ricevitore infrarossi
- CF** = F2-F2 Contatto pulito finestra aperta / presenza persona. Se aperto l'unità si ferma
- MP** = Pompa di evacuazione consensa

KEY:

- AT** = Autotransformer
- C1** = Capacitor
- D1** = Configuration dipswitches
- E** = Water valve
- T1** = Air probe (fitted at the appliance intake)
- T2** = Change-Over probe (optional)
- T3** = Minimum probe
- M1** = Fan
- M2** = Flap Motor
- M8** = Flap Connector
- M9** = Infra-red receiver connector
- CF** = F2-F2 Window open / person presence voltage-free contact. If open the unit stops
- MP** = Condensate pump

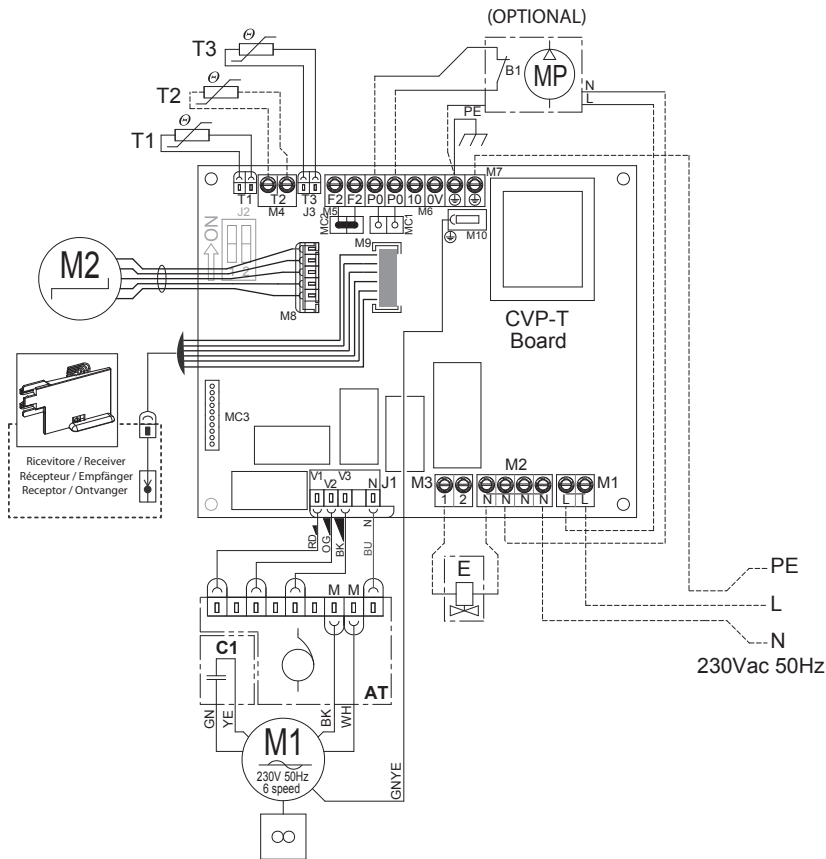

LÉGENDE:

- AT** = Autotransformateur
- C1** = Condensateur
- D1** = Dip Switch de configuration
- E** = Électrovanne
- T1** = Sonde air (placée sur la reprise de l'appareil)
- T2** = Sonde Change-Over (option)
- T3** = Sonde de temp. minimale
- M1** = Motoventilateur
- M2** = Moteur Flap
- M8** = Connecteur Flap
- M9** = Connecteur récepteur infrarouge
- CF** = F2-F2 Plot libre fenêtre ouverte / détection présence. S'il est ouvert l'unité s'arrête
- MP** = Pompe d'évacuation des condensats

LEGENDE:

- AT** = Spartransformator
- C1** = Kondensator
- D1** = Konfigurations-Dip-Switch
- E** = Elektroventil
- T1** = Lufttemperaturfühler (am Ansaugteil des Geräts)
- T2** = Change-Over-Fühler (Option)
- T3** = Mindesttemperaturfühler
- M1** = Motorventilator
- M2** = Flap-Motor
- M8** = Flap-Anschluss
- M9** = Anschluss Infrarot-Empfänger
- CF** = F2-F2 Kontakt offenes Fenster/ Personalanwesenheit. Wenn offen, schaltet sich das Gerät aus
- MP** = Kondensatpumpe

LEYENDA:

- AT** = Autotransformador
- C1** = Condensador
- D1** = Dip Switch de configuración
- E** = Electroválvula
- T1** = Sonda aire (colocada en reanudación del aparato)
- T2** = Sonda Change-Over (opcional)
- T3** = Sonda de mínima
- M1** = Motoventilador
- M2** = Motor Flap
- M8** = Conector Flap
- M9** = Conector receptor infrarrojos
- CF** = F2-F2 Contacto limpio ventana abierta / presencia persona. Si está abierto la unidad se para
- MP** = Bomba de evacuación de condensados

LEGENDE:

- AT** = Autotransformator
- C1** = Condensator
- D1** = Dimschakelaar configuratie
- E** = Elektromagnetische
- T1** = Luchtsonde (vlakbij het apparaat)
- T2** = Sonde Change-Over (optie)
- T3** = Minimumsonde
- M1** = Motorventilator
- M2** = Flapmotor
- M8** = Flapconnector
- M9** = Connector infraroodontvanger
- CF** = F2-F2 Schoon contact open raam / aanwezigheid persoon. Indien open stopt de eenheid
- MP** = Condensatwaterpomp

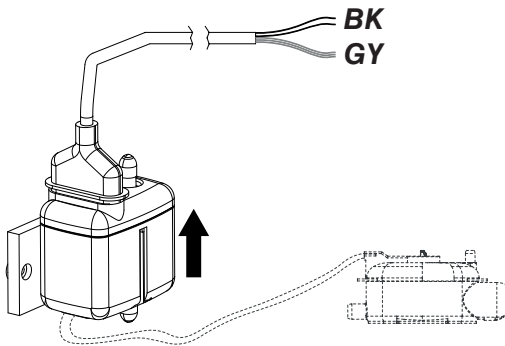
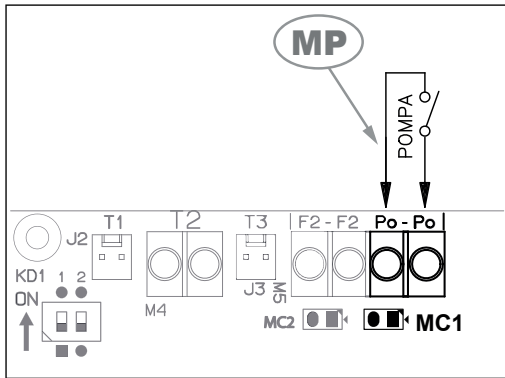
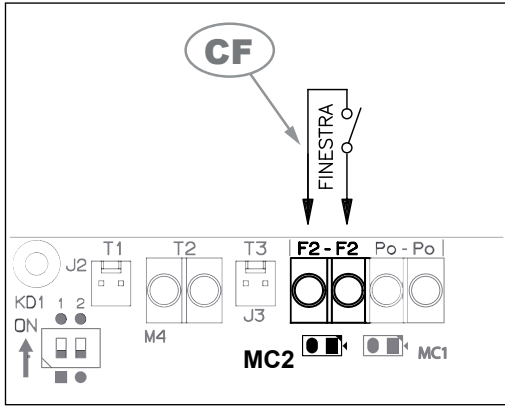

FUNZIONE DEI CONTATTI AUSILIARI

Contatto CF (F2-F2):

- contatto finestra aperta
- sonde presenza persona
- un altro sistema

A contatto chiuso l'apparecchio funziona.

A contatto aperto l'apparecchio si ferma.

Se utilizzato, togliere il Jumper MC2 di chiusura del contatto.

Contatto MP (Po-Po):

Contatto allarme pompa di evacuazione condensa

Se utilizzato, togliere il Jumper MC1 di chiusura del contatto.

Per il montaggio della pompa di evacuazione condensa vedere pagina dedicata.

Eseguire i collegamenti come da schema elettrico (sezione scheda elettronica).

Contatto dell'allarme:

BK = Nero
GY = Grigio

FUNCTION OF THE AUXILIARY CONTACTS

Contact CF (F2-F2):

- window open contact
- person presence sensors
- other systems

When the contact is closed the appliance can operate.

When the contact is open the appliance is stopped.

If used, remove the MC2 Jumper for contact closure.

Contact MP (Po-Po):

Alarm switch condensation pump

If used, remove the MC1 Jumper for contact closure.

See dedicated page to assemble the condensate pump.

Make the connections as indicated in the wiring diagram (electronic board section).

Alarm switch:

BK = Black
GY = Grey

 FONCTION DES CONTACTS AUXILIAIRES	 FUNKTION DER HILFSKONTAKTE	 FUNCIONES DE LOS CONTACTOS AUXILIARES	 FUNCTIE VAN DE HULPCONTACTEN
<p>Contact CF (F2-F2):</p> <ul style="list-style-type: none"> • contact fenêtre ouverte • sonde détection de présence • autre système <p>Contact fermé l'appareil fonctionne.</p> <p>Contact ouvert l'appareil s'arrête.</p> <p>Si utilisé, enlever le cavalier MC2 de fermeture du contact.</p>	<p>Kontakt CF (F2-F2):</p> <ul style="list-style-type: none"> • Kontakt für offenes Fenster • Personalanwesenheitsmelder • anderem System <p>Bei geschlossenem Kontakt funktioniert das Gerät.</p> <p>Bei offenem Kontakt schaltet sich das Gerät aus.</p> <p>Falls verwendet, ist der Jumper MC2 für den Verschluss des Kontakts zu entfernen.</p>	<p>Contacto CF (F2-F2):</p> <ul style="list-style-type: none"> • contacto ventana abierta • sonda presencia persona • otro sistema <p>Con el contacto cerrado el aparato funciona.</p> <p>Con el contacto abierto el aparato se para.</p> <p>Si se ha utilizado, quitar el Jumper MC2 de cierre del contacto.</p>	<p>Kontakt CF (F2-F2):</p> <ul style="list-style-type: none"> • contact open raam • sonde aanwezigheid persoon • ander systeem <p>Bij gesloten contact werkt het apparaat.</p> <p>Bij open contact stopt het apparaat.</p> <p>Verwijder, indien gebruikt, de Jumper MC2 voor het afsluiten van het contact.</p>
<p>Contact MP (Po-Po):</p> <p>Contact d'alarme de la pompe d'évacuation des condensats</p> <p>Si utilisé, enlever le cavalier MC1 de fermeture du contact.</p> <p>Pour le montage de la pompe d'évacuation de la condensation, voir la page dédiée.</p> <p>Effectuer les branchements en suivant le schéma électrique (section carte électronique).</p>	<p>Kontakt MP (Po-Po):</p> <p>Alarmschalter kondensatpumpe</p> <p>Falls verwendet, ist der Jumper MC1 für den Verschluss des Kontakts zu entfernen.</p> <p>Zur Montage der Kondensat-Evakuierungspumpe siehe die gewidmete Seite.</p> <p>Anschlüsse gemäß Schaltplan vornehmen (abschnitt Elektronikplatine).</p>	<p>Contacto MP (Po-Po):</p> <p>Contacto de alarma de la bomba de evacuación de condensados</p> <p>Si se ha utilizado, quitar el Jumper MC1 de cierre del contacto.</p> <p>Para montar la bomba de evacuación de condensados consulte la página dedicada.</p> <p>Realice las conexiones como se indica en el esquema eléctrico (en la sección tarjeta electrónica).</p>	<p>Kontakt MP (Po-Po):</p> <p>Alarm Kontakt condensatpomp</p> <p>Verwijder, indien gebruikt, de Jumper MC1 voor het afsluiten van het contact.</p> <p>Voor de montage van de pomp voor condensevacuatie raadpleegt men -zie gewijde bladzijde.</p> <p>De aansluitingen volgens het elektrische schema uitvoeren (sectie elektronische fiche).</p>
<p>Contact d'alarme:</p> <p>BK = Noir GY = Gris</p>	<p>Alarmschalter:</p> <p>BK = Schwarz GY = Grau</p>	<p>Contacto de la alarma:</p> <p>BK = Negro GY = Gris</p>	<p>Alarm kontakt:</p> <p>BK = Zwart GY = Grijs</p>

BATTERIE

Prima di effettuare qualsiasi operazione con il telecomando, inserire le batterie a corredo.

Le batterie che devono essere utilizzate sono di tipo AAA 1,5 Volt.

BATTERIES

Before performing any operations with the remote control, insert the batteries supplied.

Type AAA 1.5 Volt batteries must be used.

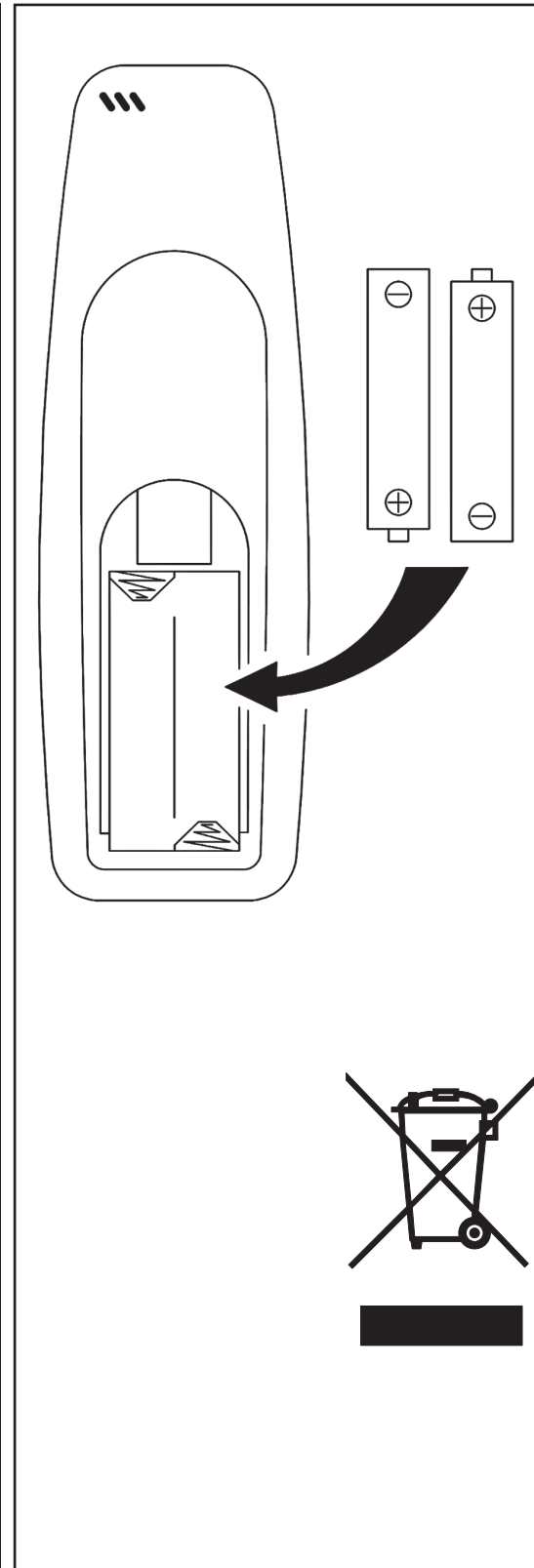

**NON DISPERDERE
LE BATTERIE
NELL'AMBIENTE.
UTILIZZARE GLI APPOSITI
CONTENITORI SMALTITORI.**

**DISPOSE OF THE
BATTERIES
PROPERLY, USING
THE PROPER
WASTE CONTAINERS.**

PILES	BATTERIEN	BATERÍAS	BATTERIEIEN
<p>Avant toute opération avec la télécommande mettre les piles fournies.</p>	<p>Bevor die Fernbedienung benutzt wird, müssen die mitgelieferten Batterien eingesetzt werden.</p>	<p>Antes de realizar cualquier operación con el mando a distancia, insertar las baterías adjuntas.</p>	<p>Alvorens de afstandsbediening te gebruiken, worden de bijgeleverde batterijen geplaatst.</p>
<p>Utiliser des piles de type AAA 1,5 volt.</p>	<p>Die zu verwendenden Batterien sind vom Typ AAA 1,5 Volt.</p>	<p>Las baterías que se tienen que usar son del tipo AAA 1,5 Volt.</p>	<p>Gebruik batterijen van het type AAA van 1,5 Volt.</p>
<p><u>NE PAS ABANDONNER LES PILES DANS LA NATURE, ET UTILISER LES CONTENEURS SPÉCIAUX POUR LA RÉCUPÉRATION DES DÉCHETS TOXIQUES.</u></p>	<p><u>BATTERIEN IN DIE DAFÜR VORGESEHENEN ABFALLEIMER WERFEN.</u></p>	<p><u>NO ABANDONAR LAS BATERÍAS EN EL MEDIO AMBIENTE, UTILIZAR LOS CONTENEDORES ADECUADOS.</u></p>	<p><u>DE BATTERIJEN NIET IN HET MILIEU ACHTERLATEN; GEBRUIK DE SPECIALE AFVALBAKKEN VOOR DE VERWERKING.</u></p>

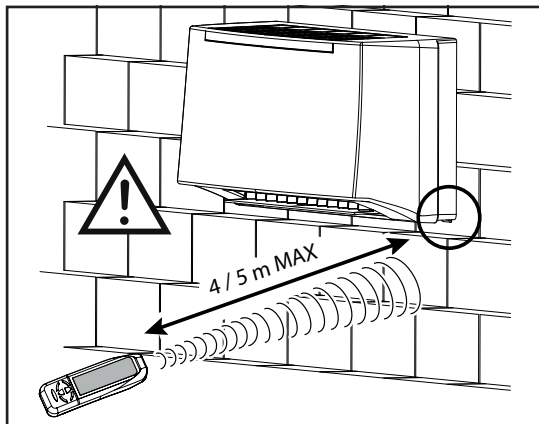

NOTE GENERALI

Questo telecomando è a raggi infrarossi.

Questo significa che, per trasmettere i comandi all'apparecchio, occorre puntare con il telecomando il ricevitore posto sul fianco dell'apparecchiatura.

GENERAL NOTES

This remote control uses infrared rays.

This means that, to send the control signals to the appliance, the remote control must be aimed at the receiver located on the side of the equipment.

TABELLA SEGNALAZIONE LED

LED SIGNAL TABLE

STATO / STATUS / ETAT	LED ROSSO RED ROUGE			LED VERDE GREEN VERT		
	OFF	ON	Blink	OFF	ON	Blink
OFF	X			X		
ON	X				X	
ON e T3 non soddisfatta / ON and T3 not satisfied / ON et T3 non satisfaite		X (*)			X	
Errore sonda (T1-T2-T3) / Probes error (T1-T2-T3) / Erreur sonde (T1-T2-T3)						X
T3 > 70 °C			X		X	
Contatto finestra aperto / Open window contact / Contact fenêtre ouverte			X (**)		X	
Allarme pompa attivo o più stati di allarme attivi / Active pump alarm or more alarms activated / Alarme pompe activée ou plusieurs alarmes activées			X			X

(*) LED Rosso acceso a bassa intensità luminosa / Low bright intensity Red LED power-On / LED Rouge allumé à faible intensité lumineuse

(**) Doppio lampeggio / Double flashing / Double clignotement

KD1



IMPOSTAZIONE DIP DI CONFIGURAZIONE

SETTING THE CONFIGURATION DIPSWITCHES

L'impostazione dei dip switches deve essere eseguita a macchina priva di alimentazione.

The dip switches configuration must be executed once the unit has been disconnected from the power supply.

DIP	DEFAULT	Posizione / Position / Position	
		ON	OFF
1	OFF	Termostatazione contemporanea Simultaneous thermostatic control Thermostatisation simultanée	Termostatazione sulla valvola Thermostatic control on the valve Thermostatisation sur le vanne
2	OFF	Slave	Master

NOTES	ALLGEMEINE ANMERKUNGEN	NOTAS GENERALES	ALGEMENE OPMERKINGEN
<p>Cette télécommande est à infrarouge.</p> <p>Cela signifie que, pour transmettre les commandes à l'appareil, il faut pointer la télécommande vers le récepteur situé sur le côté de l'appareil.</p>	<p>Diese Fernbedienung funktioniert mit Infrarotstrahlen.</p> <p>Somit muss die Fernbedienung zur Übertragung von Befehlen an das Gerät auf das Empfangsteil seitlich des Geräts gerichtet werden.</p>	<p>Este mando a distancia es de rayos infrarrojos.</p> <p>Esto significa que, para transmitir las órdenes al aparato, debe apuntar con el mando a distancia al receptor colocado en la parte lateral del equipo.</p>	<p>Deze afstandsbediening werkt met infraroodstralen.</p> <p>Dit betekent dat men met de afstandsbediening op de ontvanger aan de zijkant van het toestel moet richten om commando's naar het toestel te verzenden.</p>
TABLEAU SIGNALISATION LED	LED-SIGNAL-TABELLE	TABLA INDICACIÓN LED	TABEL LED SIGNALERING

ZUSTÄNDE / ESTADO / STATE	LED			LED		
	OFF	ON	Blink	OFF	ON	Blink
OFF	X			X		
ON	X				X	
ON und T3 nicht erfüllt / ON y T3 no cumplidos / ON en T3 niet voldaan		X (*)			X	
Fehler an Fühlern (T1-T2-T3) / Error de las sondas (T1-T2-T3) / Fout sondes (T1-T2-T3)						X
T3 > 70 °C			X		X	
Fensterkontakt geöffnet / Contacto de la ventana abierto / Contact venster open			X (**)		X	
Pumpenalarm aktiv oder mehrere Alarme aktiv / Alarma de la bomba activa o más alarmas activas / Alarm pomp actief ofwel vele alarmes activeerd			X			X

(*) Rotes LED-Licht mit niedriger Lichtstärke eingeschaltet / LED Rojo encendido a baja intensidad luminosa / Rode LED aangezet met lichtsterkte laag

(**) Doppeltes Blinken / Doble parpadeo / Dubbel toetsen

PROGRAMMATION DIPSWITCHES	EINSTELLUNG DER KONFIGURATIONS-DIP-SWITCHES	PROGRAMACIÓN DIP DE CONFIGURACIÓN	INSTELLING CONFIGURATIE-SCHAKELAAR
La configuration des dip switches doit être effectuée lorsque l'unité a été débranchée de l'alimentation électrique.	Die Konfiguration der Dip Switches muss ausgeführt werden, erst als die Einheit aus Stromnetz getrennt worden ist.	La configuración de los dip switches debe ser efectuada cuando la unidad está desconectada de la alimentación.	The dip switches configuration must be executed once the unit has been disconnected from the power supply.

DIP	DEFAULT	Position / Posición / Positie	
		ON	OFF
1	OFF	Gleichzeitige Temperaturregelung Termostatación al mismo tiempo Gelijktijdige Thermostaatinstelling	Temperaturregelung der Ventile Termostatación sobre la válvula Thermostaatinstelling klep
2	OFF	Slave	Master

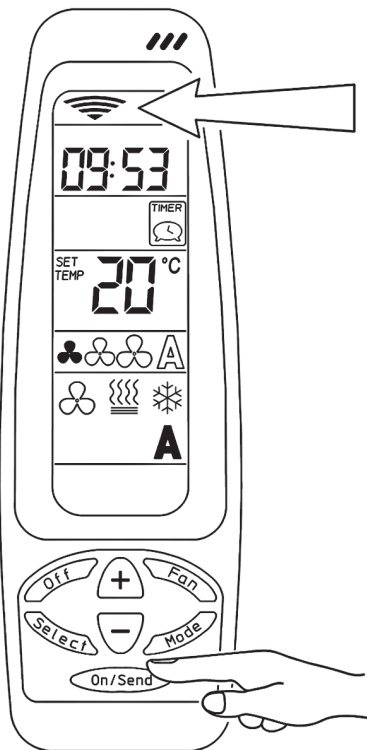

- Ogni volta che si vuole modificare i parametri di funzionamento del ventilconvettore occorre inviare le istruzioni premendo il tasto

"ON/SEND":

- Whenever the fan coil operating parameter need to be modified, the instructions must be sent to the unit by pressing

the "ON/SEND" button.

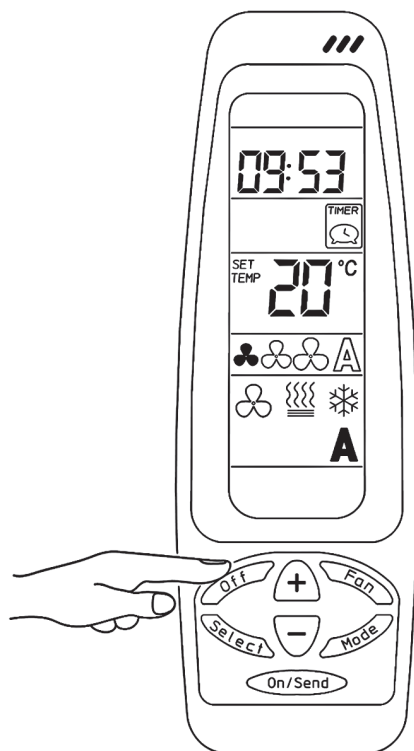

- Per lo spegnimento dell'apparecchio è invece sufficiente premere il tasto

"OFF":

- To switch off the appliance, on the other hand, simply press

the "OFF" button.

- *Pour modifier les paramètres de fonctionnement de l'appareil il faut envoyer les instructions en appuyant sur la touche*

"ON/SEND":

- *Jedes Mal wenn die Betriebs-parameter des Klimakonvektors verändert werden sollen, müssen die betreffenden Anweisungen durch Drücken der Taste*

"ON/SEND" übersendet werden.

- *Cada vez que desee modificar los parámetros de funcionamiento del ventilador convector deberá enviar las instrucciones pulsando la tecla*

"ON/SEND":

- *Telkens wanneer men de werkingsparameters van de ventilator-convector wenst te wijzigen, worden de aanwijzingen doorgegeven met een druk*

op de toets "ON/SEND":

- *Pour arrêter l'appareil il suffit d'appuyer sur la touche*

"OFF":

- *Zum Ausschalten des Geräts einfach die*

Taste "OFF" drücken.

- *En cambio, para apagar el aparato basta con pulsar*

la tecla "OFF":

- *Om het apparaat uit te schakelen, volstaat het te*

drukken op de toets "OFF":

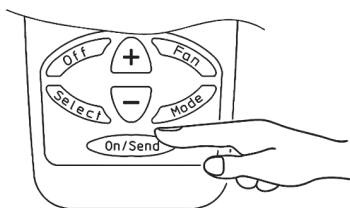
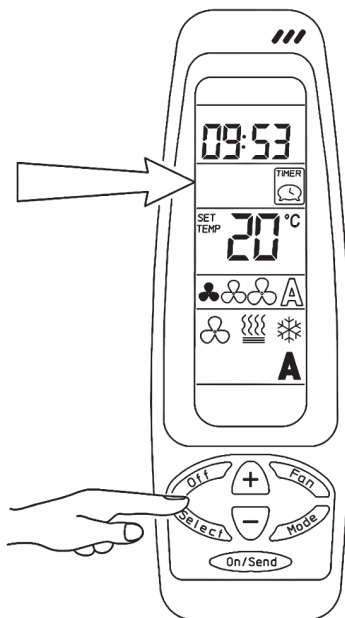

IMPOSTAZIONE OROLOGIO

Impostazione
dell'orologio del telecomando
e/o dell'apparecchio.

1 - Selezione modalità di funzionamento

- Premere il tasto **SELECT**: **CLOCK SET** inizierà a lampeggiare.
- Premere i tasti (+) o (-), le ore inizieranno a lampeggiare. Premere i tasti (+) o (-) per impostare l'ora corrente.
- Premendo nuovamente il tasto **SELECT**, i minuti inizieranno a lampeggiare. Utilizzare i tasti (+) o (-) per impostare i minuti correnti.
- Premere il tasto **ON/SEND** di trasmissione oppure premere nuovamente il tasto **SELECT** per uscire dal programma.

2 - Trasferimento modalità di funzionamento

- Per inviare l'informazione all'apparecchio premere il tasto **ON/SEND**.

SETTING THE CLOCK

Setting the clock
on the remote control
and/or the appliance.

1 - Selecting the operating mode

- Press the **SELECT** button: **CLOCK SET** will start flashing.
- Press the (+) or (-) button, the hours will start flashing. Use the (+) or (-) button to set the current hours.
- Press the **SELECT** button again; the minutes will start flashing. Use the (+) or (-) button to set the current minutes.
- Press the **ON/SEND** button to send the information or alternatively press the **SELECT** button again to exit the procedure.

2 - Transferring the operating mode

- To send the information to the appliance press the **ON/SEND** button.

PROGRAMMATION HORLOGE	EINSTELLUNG DER UHR	PROGRAMACIÓN DEL RELOJ	INSTELLING KLOK
<i>Programmation de l'horloge de la télécommande et/ou de l'appareil.</i>	<i>Einstellung der Uhr der Fernbedienung und/oder des Geräts.</i>	<i>Programación del reloj del mando a distancia y/o del aparato.</i>	<i>Instelling klok afstandsbediening en/of apparaat.</i>
1 - Sélection mode de fonctionnement	1 - Wahl des Betriebsmodus	1 - Selección de la modalidad de funcionamiento	1 - Keuze werkwijze
<ul style="list-style-type: none"> • Appuyer sur la touche SELECT: CLOCK SET commence à clignoter. • Appuyer sur les touches (+) ou (-) les deux chiffres de l'heure commencent à clignoter. À l'aide des touches (+) ou (-) programmer l'heure. • Appuyer de nouveau sur la touche SELECT, les deux chiffres des minutes commencent à clignoter. À l'aide des touches (+) ou (-) programmer les minutes. • Appuyer sur la touche de transmission ON/SEND ou appuyer de nouveau sur la touche SELECT pour quitter le programme. 	<ul style="list-style-type: none"> • Die Taste SELECT drücken: CLOCK SET beginnt zu blinken. • Die Taste (+) oder (-) drücken, die Stunden beginnen zu blinken. Mit der Taste (+) oder (-) die aktuelle Uhrzeit einstellen. • Erneut die Taste SELECT drücken, die Minuten beginnen zu blinken. Mit der Taste (+) oder (-) die aktuellen Minuten einstellen. • Die Übertragungstaste ON/SEND drücken oder erneut die Taste SELECT drücken, um das Programm zu verlassen. 	<ul style="list-style-type: none"> • Pulse la tecla SELECT: CLOCK SET empezará a parpadear. • Pulse las teclas (+) o (-), las horas empezarán a parpadear. Utilice las teclas (+) o (-) para programar la hora. • Vuelva a pulsar la tecla SELECT, los minutos empezarán a parpadear. Utilice las teclas (+) o (-) para programar los minutos. • Pulse la tecla ON/SEND de transmisión o bien vuelva a pulsar la tecla SELECT para salir del programa. 	<ul style="list-style-type: none"> • Druk op de toets SELECT CLOCK SET begint te knipperen. • Druk op de toets (+) of (-). De uren knipperen. Gebruik de toetsen (+) en (-) om het juiste uur te regelen. • Druk nogmaals op de toets SELECT. De minuten knipperen. Gebruik de toetsen (+) en (-) om de minuten te regelen. • Druk op de toets ON/SEND of nogmaals op de toets SELECT om het programma te verlaten.
2 - Transmission mode de fonctionnement	2 - Übertragung des Betriebsmodus	2 - Transferencia de la modalidad de funcionamiento	2 - Overdracht werkwijze
<ul style="list-style-type: none"> • Pour envoyer l'information à l'appareil appuyer sur la touche ON/SEND. 	<ul style="list-style-type: none"> • Zur Übertragung von Informationen zum Gerät die Taste ON/SEND drücken. 	<ul style="list-style-type: none"> • Para enviar la información al aparato pulse la tecla ON/SEND. 	<ul style="list-style-type: none"> • Om de informatie naar het apparaat te sturen, druk op de toets ON/SEND.

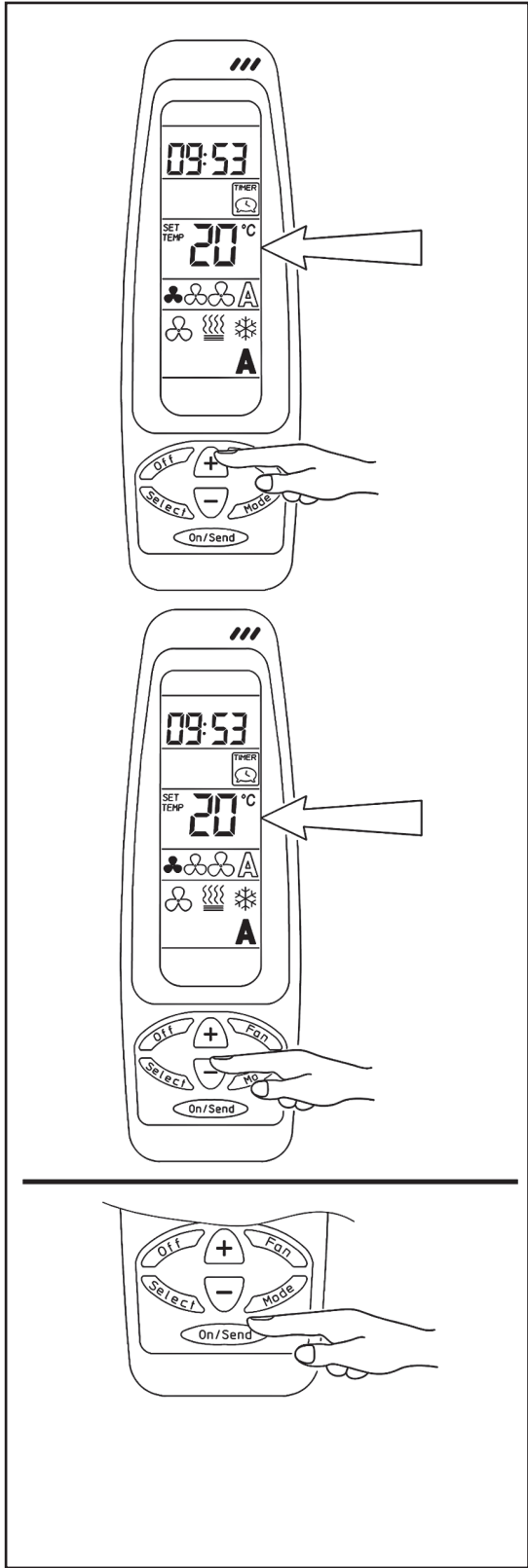

**IMPOSTAZIONE
DEL SET
DESIDERATO**

**SETTING
THE SET POINT**

Premendo i pulsanti (+) o (-) aumentare o diminuire il valore della temperatura desiderata. Una volta impostato il valore desiderato, premere il tasto ON/SEND per trasmettere l'informazione al ventilconvettore.

Press the (+) or (-) button to increase or decrease the desired temperature value. Once having set the desired value, press the ON/SEND button to send the information to the fan coil unit.

1 - Selezione modalità di funzionamento

1 - Selecting the operating mode

• *Premere i tasti (+) o (-) per modificare il set relativo alla temperatura desiderata.*

• *Press the (+) or (-) button to modify the desired temperature set point.*

2 - Trasferimento modalità di funzionamento

2 - Transferring the operating mode

• *Per inviare l'informazione all'apparecchio premere il tasto ON/SEND.*

• *To send the information to the appliance press the ON/SEND button.*

PROGRAMMATION DE LA TEMPERATURE CONSIGNE VOULUE	EINSTELLUNG DES GEWÜNSCHTEN SOLLWERTS	PROGRAMACIÓN DEL SET DESEADO	INSTELLING VAN DE GEWENSTE SET
<p>À l'aide des touches (+) ou (-) augmenter ou diminuer la température voulue. Après avoir programmé la température voulue appuyer sur la touche ON/SEND pour transmettre l'information à l'appareil.</p>	<p>Durch Drücken der Tasten (+) und (-) den gewünschten Temperaturwert erhöhen oder vermindern. Sobald der gewünschte Wert erreicht ist, die Taste ON/SEND drücken, um die Information an den Klimakonvektor zu übertragen.</p>	<p>Pulsando las teclas (+) o (-) aumente o disminuya el valor de la temperatura deseada. Una vez que se ha programado el valor deseado pulse la tecla ON/SEND para transmitir la información al ventilador convector.</p>	<p>Druk op de toetsen (+) en (-) om de gewenste temperatuur te verhogen of te verlagen. Van zodra de gewenste waarde ingesteld is, druk op de toets ON/SEND om de informatie naar de ventilator-convector te sturen.</p>
<p>1 - Sélection mode de fonctionnement</p> <ul style="list-style-type: none"> • À l'aide des touches (+) ou (-) modifier la température de consigne. 	<p>1 - Wahl des Betriebsmodus</p> <ul style="list-style-type: none"> • Mit den Tasten (+) und (-) den gewünschten Temperatur-Sollwert einstellen. 	<p>1 - Selección de la modalidad de funcionamiento</p> <ul style="list-style-type: none"> • Pulse las teclas (+) o (-) para modificar el punto de ajuste relativo a la temperatura deseada. 	<p>1 - Keuze werkwijze</p> <ul style="list-style-type: none"> • Druk op de toetsen (+) en (-) om de relatieve set te wijzigen in functie van de gewenste temperatuur.
<p>2 - Transmission mode de fonctionnement</p> <ul style="list-style-type: none"> • Pour envoyer l'information à l'appareil appuyer sur la touche ON/SEND. 	<p>2 - Übertragung des Betriebsmodus</p> <ul style="list-style-type: none"> • Zur Übertragung von Informationen zum Gerät die Taste ON/SEND drücken. 	<p>2 - Transferencia de la modalidad de funcionamiento</p> <ul style="list-style-type: none"> • Para enviar la información al aparato pulse la tecla ON/SEND. 	<p>2 - Overdracht werkwijze</p> <ul style="list-style-type: none"> • Om de informatie naar het apparaat te sturen, druk op de toets ON/SEND.

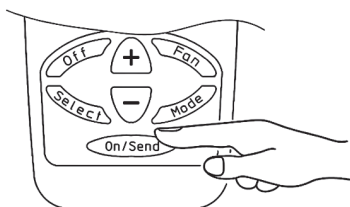
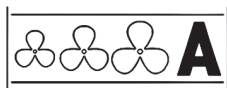
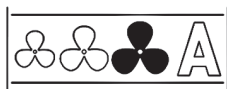
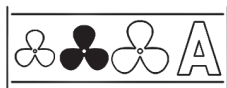
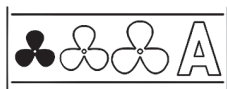
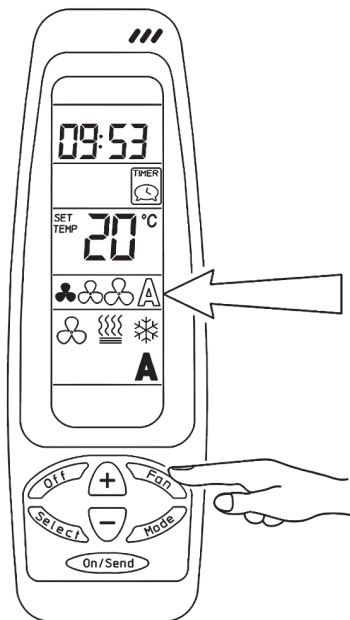

IMPOSTAZIONE DELLA VENTILAZIONE

SETTING THE FAN MODE

Premere il pulsante FAN per selezionare la modalità di ventilazione prescelta: ventilazione bassa, media, alta o Automatica.
Una volta selezionata la velocità desiderata, trasferire il comando all'apparecchio utilizzando il tasto ON/SEND.

Press the FAN button to select the desired fan operating speed: low, medium, high or Automatic.
Once having selected the desired speed, send the data to the appliance using the ON/SEND button.

1 - Selezione modalità di funzionamento

1 - Selecting the operating mode

- Velocità minima

- Low speed

- Velocità media

- Medium speed

- Velocità massima

- High speed

- Funzione automatico

- Automatic function

2 - Trasferimento modalità di funzionamento

2 - Transferring the operating mode

- Per inviare l'informazione all'apparecchio premere il tasto ON/SEND.

- To send the information to the appliance press the ON/SEND button.

PROGRAMMATION DE LA VENTILATION	EINSTELLUNG DER BELÜFTUNG	PROGRAMACIÓN DE LA VENTILACIÓN	INSTELLING VENTILATIE
<p><i>Appuyer sur la touche FAN pour sélectionner le mode de ventilation choisi: ventilation basse, moyenne, haute ou Automatique. Une fois sélectionnée la vitesse voulue, transférer la commande à l'appareil à l'aide de la touche ON/SEND.</i></p>	<p><i>Durch Drücken der Taste FAN den gewünschten Belüftungsmodus einstellen: niedrige, mittlere hohe Ventilator Drehzahl oder Automatikbetrieb. Sobald die gewünschte Drehzahl eingestellt ist, den Befehl mit der Taste ON/SEND an das Gerät übertragen.</i></p>	<p><i>Pulse el pulsador FAN para seleccionar la modalidad de ventilación escogida ventilación baja, media, alta o automática. Una vez seleccionada la velocidad deseada, transmita la orden al aparato utilizando la tecla ON/SEND.</i></p>	<p><i>Druk op de knop FAN om de gewenste ventilatiemodus te selecteren: laag, matig, hoog of Automatisch. Van zodra de gewenste snelheid ingesteld werd, wordt de informatie met behulp van de toets ON/SEND verstuurd van de afstandsbediening naar het apparaat.</i></p>
<p>1 - Sélection mode de fonctionnement</p> <ul style="list-style-type: none"> • Petite vitesse • Moyenne vitesse • Grande vitesse • Fonction automatique 	<p>1 - Wahl des Betriebsmodus</p> <ul style="list-style-type: none"> • Min. Drehzahl • Mittlere Drehzahl • Max. Drehzahl • Automatikbetrieb 	<p>1 - Selección de la modalidad de funcionamiento</p> <ul style="list-style-type: none"> • Velocidad mínima • Velocidad media • Velocidad máxima • Función automático 	<p>1 - Keuze werkwijze</p> <ul style="list-style-type: none"> • Minimale snelheid • Matig snelheid • Maximale snelheid • Automatische functie
<p>2 - Transmission mode de fonctionnement</p> <ul style="list-style-type: none"> • Pour envoyer l'information à l'appareil appuyer sur la touche ON/SEND. 	<p>2 - Übertragung des Betriebsmodus</p> <ul style="list-style-type: none"> • Zur Übertragung von Informationen zum Gerät die Taste ON/SEND drücken. 	<p>2 - Transferencia de la modalidad de funcionamiento</p> <ul style="list-style-type: none"> • Para enviar la información al aparato pulse la tecla ON/SEND. 	<p>2 - Overdracht werkwijze</p> <ul style="list-style-type: none"> • Om de informatie naar het apparaat te sturen, druk op de toets ON/SEND.

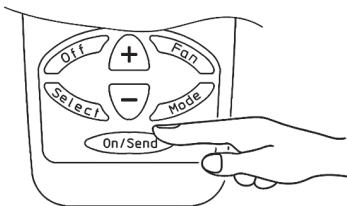
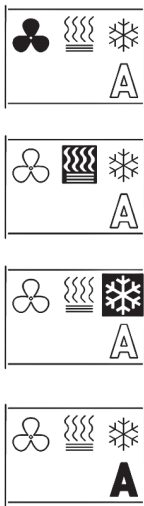
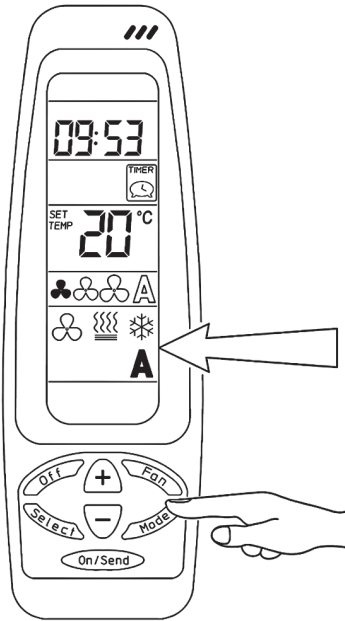

MODALITÀ DI FUNZIONAMENTO

Premere il pulsante **MODE** per selezionare la modalità di funzionamento desiderata:

- Ventilazione
- Riscaldamento
- Raffrescamento
- Automatico (una volta impostata la temperatura desiderata, l'apparecchio sceglierà in automatico la modalità riscaldamento o raffrescamento in base alla temperatura ambiente rilevata. Tale funzione può essere utilizzata nel caso di unità a 4 tubi con fluidi caldo e freddo sempre disponibili).

1 - Selezione modalità di funzionamento

- Ventilazione
- Riscaldamento
- Raffrescamento
- Automatico

2 - Trasferimento modalità di funzionamento

- Per inviare l'informazione all'apparecchio premere il tasto **ON/SEND**.

OPERATING MODES

Press the **Mode** button to select the desired operating mode:

- Fan
- Heating
- Cooling
- Automatic (once the desired temperature has been set the appliance automatically selects heating or cooling mode based on the ambient temperature measured. This function can be used on 4-pipe units with hot and cold fluids always available).

1 - Selecting the operating mode

- Fan
- Heating
- Cooling
- Automatic

2 - Transferring the operating mode

- To send the information to the appliance press the **ON/SEND** button.

MODE DE FONCTIONNEMENT	BETRIEBSMODUS	MODALIDAD DE FUNCIONAMIENTO	WERKWIJZE
<p>Appuyer sur la touche Mode pour sélectionner le mode de fonctionnement voulu:</p> <ul style="list-style-type: none"> • Ventilation • Chauffage • Refroidissement • Automatique (après avoir programmé la température voulu l'appareil choisit automatiquement le mode de chauffage ou de refroidissement selon la température ambiante relevée. Cette fonction peut être utilisée en cas d'unité à 4 tubes avec des fluides chaud et froid toujours disponibles). 	<p>Mit der Taste MODE den gewünschten Betriebs-modus wählen:</p> <ul style="list-style-type: none"> • Belüftung • Heizbetrieb • Kühlbetrieb • Automatikbetrieb (nachdem die gewünschte Temperatur eingestellt wurde, stellt sich das Gerät auf Grundlage der gemessenen Raumtemperatur automatisch auf Heiz- oder Kühl-modus. Diese Funktion kann in 4-Leiter-Anlagen mit jederzeit verfügbarer warmer und kalter Flüssigkeit genutzt werden). 	<p>Pulse el pulsador MODE para seleccionar la modalidad de funcionamiento deseada:</p> <ul style="list-style-type: none"> • Ventilación • Calentamiento • Enfriamiento • Automático (una vez que se ha programado la temperatura deseada el aparato escogerá en automático la modalidad calentamiento o enfriamiento en base a la temperatura ambiente recogida. Dicha función se puede usar en el caso de una unidad con 4 tubos con fluidos caliente y enfriamiento siempre disponibles). 	<p>Druk op de knop MODE om de gewenste werkwijze te selecteren:</p> <ul style="list-style-type: none"> • Ventilatie • Verwarming • Afkoeling • Automatisch (van zodra de gewenste temperatuur ingesteld is, zal het apparaat vanzelf de functie verwarming of afkoeling instellen in functie van de gemeten omgevingstemperatuur. Deze functie is mogelijk in installaties met 4 buizen waarin de warme en koude stromen altijd beschikbaar zijn).
<p>1 - Sélection mode de fonctionnement</p> <ul style="list-style-type: none"> • Ventilation • Chauffage • Refroidissement • Automatique 	<p>1 - Wahl des Betriebsmodus</p> <ul style="list-style-type: none"> • Belüftung • Heizbetrieb • Kühlbetrieb • Automatikbetrieb 	<p>1 - Selección de la modalidad de funcionamiento</p> <ul style="list-style-type: none"> • Ventilación • Calentamiento • Enfriamiento • Automático 	<p>1 - Keuze werkwijze</p> <ul style="list-style-type: none"> • Ventilatie • Verwarming • Afkoeling • Automatisch
<p>2 - Transmission mode de fonctionnement</p> <ul style="list-style-type: none"> • Pour envoyer l'information à l'appareil appuyer sur la touche ON/SEND. 	<p>2 - Übertragung des Betriebsmodus</p> <ul style="list-style-type: none"> • Zur Übertragung von Informationen zum Gerät die Taste ON/SEND drücken. 	<p>2 - Transferencia de la modalidad de funcionamiento</p> <ul style="list-style-type: none"> • Para enviar la información al aparato pulse la tecla ON/SEND. 	<p>2 - Overdracht werkwijze</p> <ul style="list-style-type: none"> • Om de informatie naar het apparaat te sturen, druk op de toets ON/SEND.

SWING

- Premere il tasto **SELECT** fino alla visualizzazione del simbolo lampeggiante:



- Premere i tasti (+) o (-) per attivare o disattivare la funzione **SWING**.

NOTA: di default la funzione è disattivata.



funzione **disattivata**



funzione **attivata**

- Per inviare l'informazione all'apparecchio premere il tasto **ON/SEND**.
- Quando viene attivato lo **SWING** il flap del ventilconvettore oscilla.
- Se si vuole fermare il flap in una determinata posizione occorre ripetere l'operazione sopra descritta, scegliere di disattivare la funzione **SWING** ed inviare l'informazione all'apparecchio premendo il tasto **ON/SEND** nel momento in cui il flap è posizionato nella posizione scelta.

ATTENZIONE!
Non provare a fermare i flap manualmente durante la funzione di SWING.

Raccomandiamo di usare il telecomando per regolare la direzione del flusso dell'aria.

Azionare manualmente le feritoie potrebbe essere causa del loro malfunzionamento.

SWING

- Press **SELECT** until the flashing symbol appears:



- Press (+) or (-) to activate or deactivate the **SWING** function.

NOTE: the function is deactivated by default.



function **deactivated**



function **activated**

- Press **ON/SEND** to send the information to the appliance.
- The wall-mounted fan coil's flap oscillates when the **SWING** mode is activated.
- If wanting to stop the flap in a certain position repeat the above operation, choose to deactivate the **SWING** function and, by pressing the **ON/SEND** key, send the information to the appliance when the flap is in the chosen position.

ATTENTION!
Do not attempt to manually stop the flaps during the SWING function.

We recommend using the remote control for adjusting the air flow direction.

To manually activate the slots may cause their malfunctioning.

SWING

- Appuyer sur la touche **SELECT** jusqu'à la visualisation du symbole clignotant:



- Appuyer sur les touches (+) ou (-) pour activer ou désactiver la fonction **SWING**.

REMARQUE: par défaut la fonction est désactivée.



fonction **désactivée**



fonction **activée**

- Pour envoyer l'information à l'appareil, appuyer sur la touche **ON/SEND**.
- Lorsque le **SWING** est activé le flap du ventilateur-convecteur oscille.
- Si l'on souhaite arrêter le flap dans une certaine position il faut répéter l'opération décrite ci-dessus, choisir de désactiver la fonction **SWING** et envoyer l'information à l'appareil. En appuyant sur la touche **ON/SEND** au moment où le flap est mis dans la position choisie.

ATTENTION!

Ne pas essayer d'arrêter les flaps manuellement pendant la fonction de **SWING**.

Nous conseillons d'utiliser la télécommande pour régler la direction du flux d'air.

Actionner manuellement les volets pourrait provoquer leur mauvais fonctionnement.

SWING

- Taste **SELECT** drücken, bis das blinkende Symbol angezeigt wird:



- Tasten (+) oder (-) drücken, um die Funktion ein- oder auszuschalten **SWING**.

HINWEIS: Werkseitig ist die Funktion deaktiviert.



Funktion **aus**



Funktion **ein**

- Zur Weitergabe der Information an das Gerät Taste **ON/SEND** drücken.
- Wird **SWING** aktiviert, schwingt die Klappe des Gebläse-Konvektors.
- Wenn die Klappe in einer bestimmten Position zum Stillstand kommen soll, muss der o.g. Vorgang wiederholt werden; Funktion **SWING** deaktivieren und Information zum Gerät senden, indem die Taste **ON/SEND** genau dann gedrückt wird, wenn sich die Klappe in der gewünschten Position befindet.

ACHTUNG!

Nicht versuchen, die Klappen während der **SWING**-Funktion manuell anzuhalten.

Der Luftfluss sollte mit der Fernbedienung geregelt werden.

Ein manuelles Aktivieren der Luftschlitze könnte Ursache der Betriebsstörung sein.

SWING

- Pulse la tecla **SELECT** hasta visualizar el símbolo que parpadea:



- Pulse las teclas (+) o (-), para activar o desactivar la función **SWING**.

NOTA: por defecto la función se desactiva.



función **desactivada**



función **activada**

- Para enviar la información al equipo pulse la tecla **ON/SEND**.
- Cuando se activa **SWING** los flaps del ventilador convector oscilan.
- Si quiere detener el flap en una determinada posición es necesario repetir la operación arriba indicada, escoger desactivar la función **SWING** y enviar la información al equipo pulsando la tecla **ON/SEND** cuando los flaps están colocados en la posición escogida.

ATENCIÓN!

No intente parar los flaps manualmente durante la función de **SWING**.

Aconsejamos usar mando a distancia para regular la dirección del flujo del aire.

Accionar manualmente las ranuras puede causar mal funcionamiento.

SWING

- Druk op de toets **SELECT** tot het symbool knipperend wordt weergegeven:



- Druk op de toetsen (+) of (-) om de functie te activeren of uit te schakelen **SWING**.

OPMERKING: de functie is default uitgeschakeld.



functie **uitgeschakeld**



functie **geactiveerd**

- Druk op de toets **ON/SEND** om de informatie naar het toestel te versturen.
- Wanneer de **SWING** wordt geactiveerd, gaat de flap ventilatorwand heen en weer.
- Als men de flap in een bepaalde stand wil stoppen, moet men bovenstaande handeling herhalen, kies de uitschakeling van de functie **SWING** en verstuur de informatie naar het toestel door de toets **ON/SEND** in te drukken op het moment dat de flap zich in de gekozen stand bevindt.

OPGEPAST!

Niet proberen om de flaps handmatig tijdens de functie **SWING** te stoppen.

Het is aanbevolen gebruikt te maken van de afstandsbediening om de richting van de luchtstroom te regelen.

De spleten handmatig bedienen kan oorzaak zijn van een werkingsstoring.

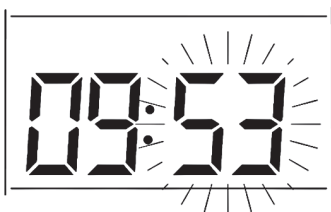
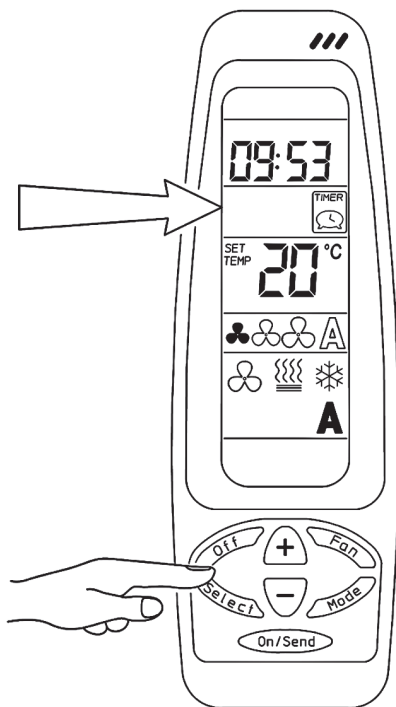

TIMER

IMPORTANTE: se non vengono schiacciati tasti per un tempo superiore a 10 secondi, il comando esce dal programma di impostazione e torna allo stato di riposo.

1 - Selezione modalità di funzionamento

IMPOSTAZIONE ORA DI AVVIAMENTO:

- Premere il tasto **SELECT** due volte. La scritta **PROGRAM & START** lampeggiante apparirà sul display.
- Premere i tasti (+) o (-), le ore inizieranno a lampeggiare. Per impostare l'ora utilizzare i tasti (+) o (-).
- Premere il tasto **SELECT**, i minuti inizieranno a lampeggiare. Per impostare i minuti utilizzare i tasti (+) o (-).

TIMER

IMPORTANT: if no button is pressed for more than 10 seconds, the remote control exits the setting procedure and returns to standby status.

1 - Selecting the operating mode

SETTING THE START TIME:

- Press the **SELECT** button twice. The message **PROGRAM & START** will flash on the display.
- Press the (+) or (-) button; the hours will start flashing. To set the hours, use the (+) and (-) buttons.
- Press the **SELECT** button; the minutes will start flashing. To set the minutes, use the (+) and (-) buttons.

TIMER	TIMER	TIMER	TIMER
<p>IMPORTANT: si on n'appuie sur aucune touche, au bout de 10 secondes la télécommande quitte la programmation et passe à l'état de repos.</p>	<p>WICHTIG: wenn für eine Dauer von mehr als 10 Sekunden keine Taste gedrückt wird, verlässt die Fernbedienung den Programmier-modus und kehrt in den Ruhezustand zurück.</p>	<p>IMPORTANTE: si no se pulsian teclas durante un tiempo superior a 10 segundos, el mando sale del programa de programación y vuelve al estado de reposo.</p>	<p>BELANGRIJK: indien langer dan 10 seconden niet op de toetsen gedrukt wordt, verlaat de bediening het programma van de instellingen en wordt teruggegaan naar de ruststand.</p>
<p>1 - Sélection mode de fonctionnement</p>	<p>1 - Wahl des Betriebsmodus</p>	<p>1 - Selección de la modalidad de funcionamiento</p>	<p>1 - Keuze werkwijze</p>
<p><u>PROGRAMMATION</u> <u>HEURE DE MISE EN MARCHÉ:</u></p>	<p><u>EINSTELLUNG DER EINSCHALTZEIT:</u></p>	<p><u>PROGRAMACIÓN</u> <u>DE LA HORA DE PUESTA EN MARCHA:</u></p>	<p><u>INSTELLING STARTUUR:</u></p>
<ul style="list-style-type: none"> • Appuyer deux fois sur la touche SELECT. PROGRAM & START clignote sur l'afficheur. • Appuyer sur la touche (+) ou (-), les deux chiffres de l'heure commencent à clignoter. Pour programmer l'heure utiliser les touches (+) ou (-). • Appuyer sur la touche SELECT les deux chiffres des minutes commencent à clignoter. A l'aide des touches (+) ou (-) programmer les minutes. 	<ul style="list-style-type: none"> • Zweimal die Taste SELECT drücken. Am Display erscheint die blinkende Aufschrift PROGRAM & START. • Die Taste (+) oder (-) drücken, die Stunden beginnen zu blinken. Mit der Taste (+) oder (-) die Uhrzeit einstellen. • Erneut die Taste SELECT drücken, die Minuten beginnen zu blinken. Mit der Taste (+) oder (-) die Minuten einstellen. 	<ul style="list-style-type: none"> • Pulse la tecla SELECT dos veces. En la pantalla aparecerá PROGRAM & START parpadeante. • Pulse la tecla (+) o (-), las horas empezarán a parpadear. Para programar la hora use las teclas (+) y (-). • Pulse la tecla SELECT, los minutos empezarán a parpadear. Para programar los minutos use las teclas (+) y (-). 	<ul style="list-style-type: none"> • Druk tweemaal op de toets SELECT. Het opschrift PROGRAM & START knippert op de display. • Druk op (+) of (-). De uren knipperen. Gebruik de toetsen (+) en (-) om het uur te regelen. • Druk op de toets SELECT. De minuten knipperen. Gebruik de toetsen (+) en (-) om de minuten te regelen.

PROGRAM

STOP

TIMER

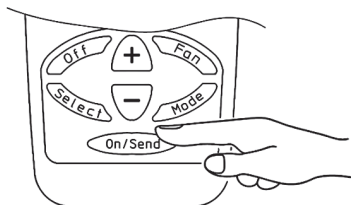
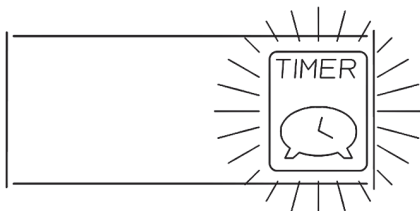
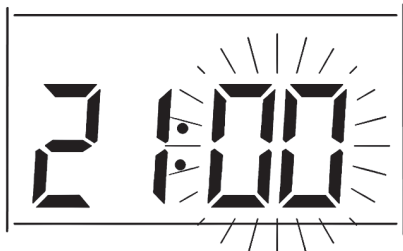

IMPOSTAZIONE ORA DI SPEGNIMENTO:

- Premere il tasto **SELECT**. La scritta **PROGRAM & STOP** lampeggiante apparirà sul display.
- Premere i tasti (+) o (-), le ore inizieranno a lampeggiare. Per impostare l'ora utilizzare i tasti (+) o (-).
- Premere il tasto **SELECT**, i minuti inizieranno a lampeggiare. Per impostare i minuti utilizzare i tasti (+) o (-).
- Premere il tasto **SELECT**, il simbolo del **TIMER** inizierà a lampeggiare; l'impostazione **TIMER** sarà quella selezionata in precedenza. Ogni volta che si modifica l'impostazione **TIMER ON** o **OFF**, il simbolo di trasmissione lampeggia.

Utilizzando i tasti (+) o (-), selezionare **TIMER ON** (inserito) o **TIMER OFF** (disinserito).

TIMER OFF
Il **TIMER** è disinserito; inviando l'informazione all'apparecchio premendo il tasto **ON/SEND** si escluderà la funzione **TIMER**.

TIMER ON
Il **TIMER** è inserito; inviando l'informazione all'apparecchio premendo il tasto **ON/SEND** verrà attivata la funzione **TIMER** con gli orari di funzionamento precedentemente selezionati.

Una volta impostato il **TIMER ON**, l'apparecchio ripeterà sempre il ciclo. Per interrompere il ciclo impostato, selezionare **TIMER OFF**. Per modificare il ciclo impostato, selezionare **TIMER ON**.

2 - Trasferimento modalità di funzionamento

- Per inviare l'informazione all'apparecchio premere il tasto **ON/SEND**.

SETTING THE STOP TIME:

- Press the **SELECT** button. The message **PROGRAM & STOP** will flash on the display.
- Press the (+) or (-) button; the hours will start flashing. To set the hours, use the (+) and (-) buttons.
- Press the **SELECT** button; the minutes will start flashing. To set the minutes, use the (+) and (-) buttons.
- Press the **SELECT** button, the **TIMER** symbol will start flashing; the **TIMER** settings will be those previously set. Whenever the **TIMER ON** or **OFF** settings are modified, the transmission symbols will flash.

Use the (+) or (-) to select **TIMER ON** or **TIMER OFF**.

TIMER OFF
The **TIMER** is off; sending the information to the appliance by pressing the **On/Send** button disables the **TIMER** function.

TIMER ON
The **TIMER** is on; sending the information to the appliance by pressing the **On/Send** button activates the **TIMER** function based on the times set previously.

Once the **TIMER ON** function has been selected, the appliance will always repeat the same cycle. To stop the set cycle, select **TIMER OFF**. To modify the set cycle, select **TIMER ON**.

2 - Transferring the operating mode

- To send the information to the appliance press the **ON/SEND** button.

**PROGRAMMATION
HEURE D'ARRÊT:**

- Appuyer sur la touche **SELECT PROGRAM & STOP** clignote sur l'afficheur.
- Appuyer sur la touche (+) ou (-) les deux chiffres de l'heure commencent à clignoter. Programmer les heures à l'aide des touches (+) et (-).
- Appuyer sur la touche **SELECT** les deux chiffres des minutes commencent à clignoter. Programmer les minutes à l'aide des touches (+) et (-).
- Appuyer sur la touche **SELECT** le symbole du **TIMER** commence à clignoter; la programmation faite précédemment s'affiche. Chaque fois qu'on modifie la programmation **TIMER ON** ou **OFF** le symbole de transmission clignote.

À l'aide des touches (+) et (-) sélectionner **TIMER ON** (activé) ou **TIMER OFF** (désactivé).

TIMER OFF
Le **TIMER** est désactivé; en envoyant l'information à l'appareil à l'aide de la touche **ON/SEND** on exclut la fonction **TIMER**.

TIMER ON Le **TIMER** est activé; en envoyant l'information à l'appareil à l'aide de la touche **ON/SEND** la fonction **TIMER** est activée avec les horaires de fonctionnement précédemment sélectionnés.

Une fois programmé **TIMER ON** l'appareil répète toujours le cycle. Pour interrompre le cycle programmé, sélectionner **TIMER OFF**. Pour modifier le cycle programmé, sélectionner **TIMER ON**.

**2 - Transmission
mode de fonctionnement**

- Pour envoyer l'information à l'appareil appuyer sur la touche **ON/SEND**.

**EINSTELLUNG
DER AUSSCHALTZEIT:**

- Die Taste **SELECT** drücken. Am Display erscheint die blinkende Aufschrift **PROGRAM & STOP**.
- Die Taste (+) oder (-) drücken, die Stunden beginnen zu blinken. Mit der Taste (+) oder (-) die Uhrzeit einstellen.
- Erneut die Taste **SELECT** drücken, die Minuten beginnen zu blinken. Mit der Taste (+) oder (-) die Minuten einstellen.
- Die Taste **SELECT** drücken; das **TIMER**-Symbol beginnt zu blinken. Die **TIMER**-Einstellung ist die zuvor gewählte. Jedes Mal, wenn der **TIMER** ein- oder ausgeschaltet (**ON** oder **OFF**) wird, beginnt das Übertragungs-Symbol zu blinken.

Mit den Tasten (+) und (-) entweder **TIMER ON** (eingeschaltet) oder **TIMER OFF** (ausgeschaltet) einstellen.

TIMER OFF
Der **TIMER** ist ausgeschaltet; wird diese Information an das Gerät übertragen, wird nach Drücken der Taste **ON/SEND** die **TIMER**-Funktion ausgeschlossen.

TIMER ON
Der **TIMER** ist eingeschaltet; wird diese Information an das Gerät übertragen, wird nach Drücken der Taste **ON/SEND** die **TIMER**-Funktion zu den zuvor eingestellten Uhrzeiten aktiviert.

Nachdem **TIMER ON** eingestellt wurde, wiederholt das Gerät diesen Zyklus ständig. Um diesen Zyklus zu unterbrechen, **TIMER OFF** einstellen. Um den eingestellten Zyklus zu verändern, **TIMER ON** einstellen.

**2 - Übertragung
des Betriebsmodus**

- Zur Übertragung von Informationen zum Gerät die Taste **ON/SEND** drücken.

**PROGRAMACIÓN
DE LA HORA DE APAGADO:**

- Pulse la tecla **SELECT**. En la pantalla aparecerá el símbolo **PROGRAM & STOP** parpadeante.
- Pulse la tecla (+) o (-), las horas empezarán a parpadear. Para programar la hora use las teclas (+) y (-).
- Pulse la tecla **SELECT**, los minutos empezarán a parpadear. Para programar los minutos use las teclas (+) y (-).
- Pulse la tecla **SELECT**, el símbolo del **TIMER** empezará a parpadear; la programación **TIMER** será la seleccionada con anterioridad. Cada vez que se modifica la programación **TIMER ON** o **OFF**, el símbolo de transmisión parpadea.

Usando las teclas (+) y (-), seleccione **TIMER ON** (insertado) o **TIMER OFF** (no insertado).

TIMER OFF
El **TIMER** no está insertado; enviando la información al aparato pulsando la tecla **ON/SEND** se excluirá la función **TIMER**.

TIMER ON
El **TIMER** está insertado; enviando la información al aparato pulsando la tecla **ON/SEND** se activará la función **TIMER** con los horarios de funcionamiento anteriormente seleccionados.

Una vez programado el **TIMER ON**, el aparato repetirá siempre el ciclo. Para interrumpir el ciclo programado, seleccionar **TIMER OFF**. Para modificar el ciclo programado, seleccionar **TIMER ON**.

**2 - Transferencia
de la modalidad
de funcionamiento**

- Para enviar la información al aparato pulse la tecla **ON/SEND**.

**INSTELLING
UITSCHAKELUUR:**

- Druk op de toets **SELECT**. Het opschrift **PROGRAM & STOP** knippert op de display.
- Druk op (+) of (-). De uren knipperen. Gebruik de toetsen (+) en (-) om het uur te regelen.
- Druk op de toets **SELECT**. De minuten knipperen. Gebruik de toetsen (+) en (-) om de minuten te regelen.
- Druk op de toets **SELECT**. Het symbool van de **TIMER** knippert. De instelling van de **TIMER** is de eerder geselecteerde instelling. Telkens wanneer de instelling van de **TIMER** op **ON** of **OFF** gezet wordt, knippert het symbool van de overdracht. Gebruik de toetsen (+) en (-). Selecteer **TIMER ON** (aan) of **TIMER OFF** (uit).

TIMER OFF
De **TIMER** is uitgeschakeld; door de informatie naar het apparaat te sturen met behulp van de toets **ON/SEND**, wordt de functie van de **TIMER** uitgesloten.

TIMER ON
De **TIMER** is ingeschakeld; door de informatie naar het apparaat te sturen met behulp van de toets **ON/SEND**, wordt de functie van de **TIMER** ingeschakeld met de eerder geselecteerde werkingstijden.

2 - Overdracht werkwijze

- Om de informatie naar het apparaat te sturen, druk op de toets **ON/SEND**.

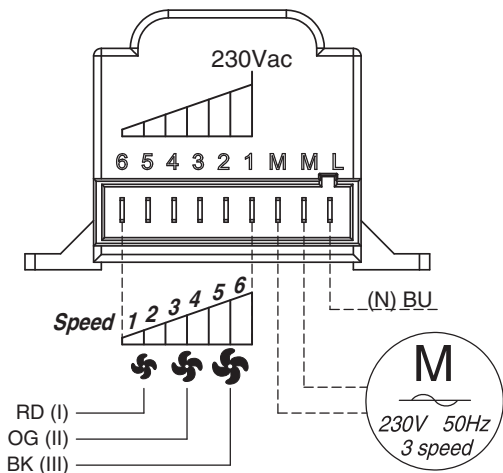

Modello CVP-MB

(MASTER/SLAVE
RS485)

I ventilconvettori sono dotati di scheda elettronica di potenza MB, predisposta per poter assolvere a diverse funzioni e modalità di regolazione così da meglio soddisfare le esigenze di installazione.

I VENTILCONVETTORI POSSONO ESSERE COLLEGATI TRA LORO TRAMITE UNA RETE SERIALE.

I ventilconvettori dispongono di un ventilatore con motore a 6 velocità di cui solo 3 collegate alla scheda elettronica. Le velocità motore sono ottenute a mezzo di un autotrasformatore. Se si volesse intervenire in cantiere sulle velocità è sufficiente spostare il collegamento dei cavi velocità (rosso, arancio e nero) collegati all'autotrasformatore seguendo la numerazione indicata nello schema. La connessione nr. 6 dell'autotrasformatore corrisponde alla velocità 1 della tabella riportata sul catalogo commerciale. A seguire tutte le altre velocità.

Model CVP-MB

(MASTER/SLAVE
RS485)

*The fan coils have an **MB** electronic power board, set to carry out different functions and adjustment modes, in order to meet the installation requirements.*

THE FAN COILS CAN BE CONNECTED TO EACH-OTHER BY MEANS OF A SERIAL NETWORK.

The fan coil comes equipped with a fan that has a 6 speed motor, of which only 3 are connected to the terminal board. Motor speeds are obtained through an auto-transformer. If wanting to make changes to the speed on the spot, it is sufficient to move the speed cable connections (red, orange and black), that are connected to the auto-transformer, following the numbering in the diagram. The no. 6 connection on the auto-transformer corresponds to speed 1 from the table included in the sales catalogue. All other speeds follow the same connection logic.

LEGENDA

GNYE = Giallo/Verde
RD = Rosso = Minima
OG = Arancio = Media
BK = Nero = Massima
BN = Marrone
BU = Blu

LEGEND

GNYE = Yellow/Green
RD = Red = Low
OG = Orange = Medium
BK = Black = High
BN = Brown
BU = Dark blue

Modèle CVP-MB (MAÎTRE/ESCLAVE RS485)	Modell CVP-MB (MASTER/SLAVE RS485)	Modelo CVP-MB (MASTER/SLAVE RS485)	Model CVP-MB (MASTER/SLAVE RS485)
<p>Les ventilo-convecteurs sont équipés d'une carte électronique de puissance MB, prévue pour pouvoir exécuter diverses fonctions et des modalités de réglage afin de mieux satisfaire les exigences d'installation.</p> <p><u>LES VENTILLO-CONVECTEURS PEUVENT ÊTRE RACCORDÉS ENTRE EUX PAR L'INTERMÉDIAIRE D'UN RÉSEAU SÉRIEL.</u></p>	<p>Die Gebläse-Konvektoren besitzen eine elektronische MB-Leistungskarte, die für die Ausführung verschiedener Funktionen und Regelungen vorgerüstet ist, um allen Installationsanforderungen gerecht zu werden.</p> <p><u>DIE GEBLÄSEKONVEKTOREN KÖNNEN ÜBER EIN SERIELLES NETZ MITEINANDER VERBUNDEN WERDEN.</u></p>	<p>Los fan coils están equipados con tarjeta electrónica de potencia MB, preparada para poder cumplir con diferentes funciones y modalidades de regulación para poder satisfacer lo mejor posible las exigencias de instalación.</p> <p><u>LOS FAN COILS PUEDEN CONECTARSE ENTRE SÍ USANDO UNA RED SERIAL.</u></p>	<p>De ventilators-convectors zijn uitgerust met een elektronische vermogenkaart MB, voorzien om te kunnen instaan voor verschillende functies en wijzen voor afstelling, alsook om beter te beantwoorden aan de installatievereisten.</p> <p><u>DE VENTILATORSCONVECTORS KUNNEN VIA EEN SERIEEL NETWERK ONDERLING MET ELKAAR WORDEN VERBONDEN.</u></p>
<p>Les ventilo-convecteurs disposent d'un ventilateur équipé d'un moteur à 6 vitesses dont seulement 3 sont branchés sur le bornier. Les vitesses du moteur sont obtenues au moyen d'un autotransformateur. Si l'on voulait intervenir sur le chantier sur les vitesses il suffit de déplacer le branchement des câbles de la vitesse (rouge, orange et noir) reliés à l'autotransformateur en suivant la numérotation indiquées sur le schéma. La connexion n.6 de l'autotransformateur correspond à la vitesse 1 du tableau mentionné sur le catalogue commercial. Ainsi de suite pour toutes les autres vitesses.</p>	<p>Die Gebläse-Konvektoren besitzen einen Gebläsemotor mit 6 Drehzahlstufen, von denen nur 3 an die Klemmleiste angeschlossen sind. Die Motordrehzahlen werden über einen Spartransformator geregelt. Sollen die Drehzahlen vor Ort geändert werden, genügt es, die Anschlüsse der am Spartransformator angeschlossenen Drehzahlkabel (rot, orange und schwarz) zu versetzen und dabei die im Plan angegebene Nummerierung zu beachten. Anschluss Nr. 6 des Spartransformators entspricht Drehzahl 1 der im Verkaufskatalog abgedruckten Tabelle. Analog für alle anderen Drehzahlen.</p>	<p>Los ventilosconvectores cuentan con un ventilador con motor de 6 velocidades, de las cuales sólo 3 conectadas al bornero. Las velocidades del motor se obtienen mediante un autotransformador. Si en la obra se desea intervenir sobre las velocidades, es suficiente desplazar la conexión de los cables de velocidad (rojo, anaranjado y negro) conectados al autotransformador siguiendo la numeración que se muestra en el esquema. La conexión nr. 6 del autotransformador corresponde a la velocidad 1 de la tabla presente en el catálogo comercial. Y así sucesivamente para las otras velocidades.</p>	<p>De ventilators-convectors beschikken over een ventilator met motor op 6 snelheden, waarvan slechts 3 aangesloten op het klemmenbord. De motorsnelheden worden verkregen door middel van een autotransformator. Indien men op de werf wenst in te grijpen op de snelheden, volstaat het de aansluiting van de snelheidkabels (rood, oranje en zwart) aangesloten op de autotransformator te verplaatsen volgens de nummering aangeduid in het schema. De aansluiting nr. 6 van de autotransformator komt overeen met de snelheid 1 van de tabel vermeld op de commerciële catalogus. Werk naar analogie voor alle andere snelheden.</p>
LÉGENDE	LEGENDE	LEYENDA	LEGENDE
GNYE = Juane/Vert RD = Rouge = Mini OG = Orange = Moyenne BK = Noir = Maxi BN = Marron BU = Bleu foncé	GNYE = Gelb/Groen RD = Rot = Min OG = Orange = Med BK = Schwarz = Max BN = Braun BU = Blau	GNYE = Amarillo/Verde RD = Rojo = Mínima OG = Naranja = Media BK = Negro = Máxima BN = Marrón BU = Azul	GNYE = Geell/Groen RD = Rood = Minima OG = Oranje = Media BK = Zwart = Massima BN = Bruin BU = Donkerblauw

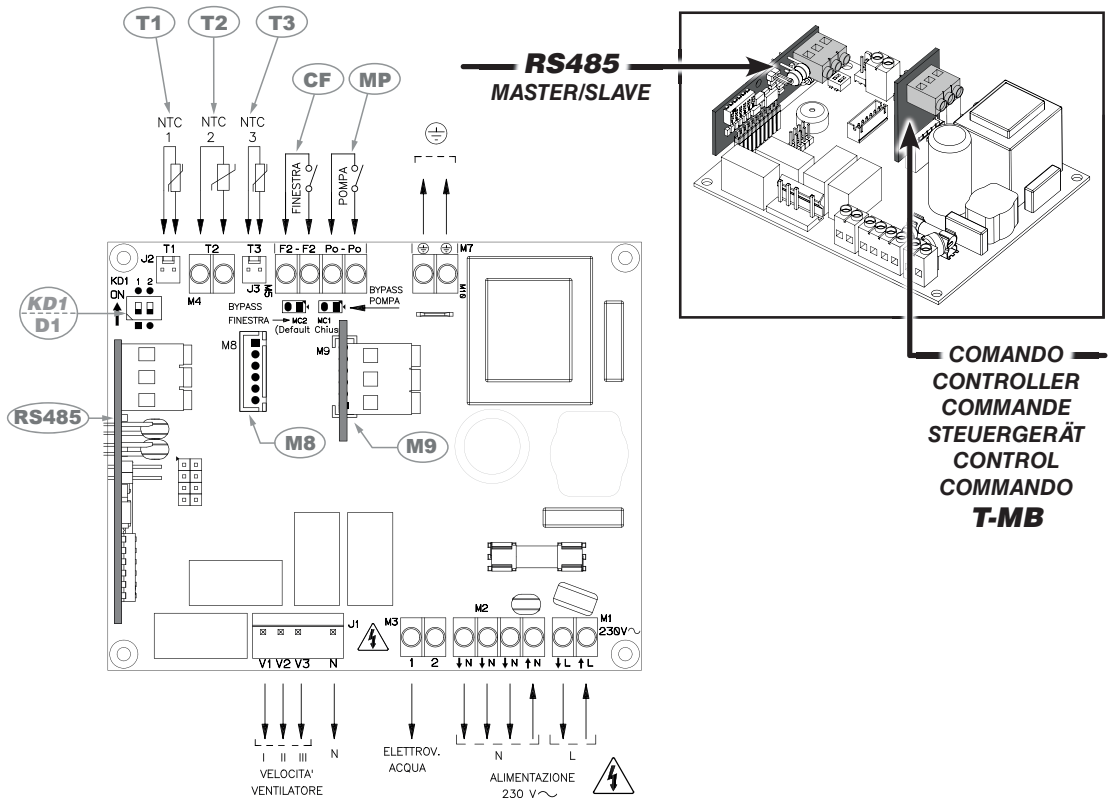

LEGENDA:

AT = Autotrasformatore
C1 = Condensatore
D1 = Dip Switch di configurazione
E = Elettrovalvola
T1 = Sonda aria (posta in ripresa dell'apparecchio)
T2 = Sonda Change-Over (optional)
T3 = Sonda di minima
M1 = Motoventilatore
M2 = Motore Flap
M8 = Connettore Flap
M9 = Connettore ricevitore infrarossi
CF = F2-F2 Contatto pulito finestra aperta / presenza persona. Se aperto l'unità si ferma
MP = Pompa di evacuazione condensa
RS485 = Morsetti 0/D-/D+ per il collegamento seriale RS485/ Master-Slave

KEY:

AT = Autotransformer
C1 = Capacitor
D1 = Configuration dipswitches
E = Water valve
T1 = Air probe (fitted at the appliance intake)
T2 = Change-Over probe (optional)
T3 = Minimum probe
M1 = Fan
M2 = Flap Motor
M8 = Flap Connector
M9 = Infra-red receiver connector
CF = F2-F2 Window open / person presence voltage-free contact. If open the unit stops
MP = Condensate pump
RS485 = Terminals 0/D-/D+ for the Master-Slave/ RS485 serial connection

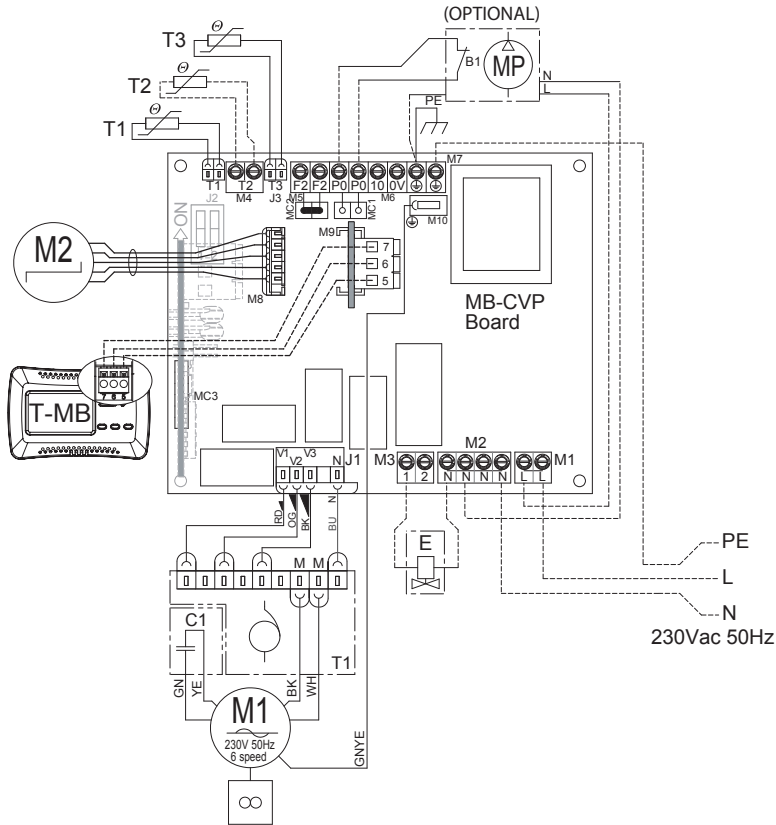

LÉGENDE:

- AT** = Autotransformateur
- C1** = Condensateur
- D1** = Dip Switch de configuration
- E** = Électrovanne
- T1** = Sonde air (placée sur la reprise de l'appareil)
- T2** = Sonde Change-Over (option)
- T3** = Sonde de temp. minimale
- M1** = Motoventilateur
- M2** = Moteur Flap
- M8** = Connecteur Flap
- M9** = Connecteur récepteur infrarouge
- CF** = F2-F2 Plot libre fenêtre ouverte / détection présence. S'il est ouvert l'unité s'arrête
- MP** = Pompe d'évacuation des condensats
- RS485** = Bornes 0/D-/D+ pour le raccordement série RS485/ Maître-Esclave

LEGENDE:

- AT** = Spartransformator
- C1** = Kondensator
- D1** = Konfigurations-Dip-Switch
- E** = Elektroventil
- T1** = Lufttemperaturfühler (am Ansaugteil des Geräts)
- T2** = Change-Over-Fühler
- T3** = Mindesttemperaturfühler
- M1** = Motorventilator
- M2** = Flap-Motor
- M8** = Flap-Anschluss
- M9** = Anschluss Infrarot-Empfänger
- CF** = F2-F2 Kontakt offenes Fenster/ Personalanwesenheit. Wenn offen, schaltet sich das Gerät aus
- MP** = Kondensatpumpe
- RS485** = Klemmen 0/D-/D+ für den seriellen Anschluss RS485/ Master-Slave

LEYENDA:

- AT** = Autotransformador
- C1** = Condensador
- D1** = Dip Switch de configuración
- E** = Electroválvula
- T1** = Sonda aire (colocada en reanudación del aparato)
- T2** = Sonda Change-Over (opcional)
- T3** = Sonda de mínima
- M1** = Motoventilador
- M2** = Motor Flap
- M8** = Conector Flap
- M9** = Conector receptor infrarrojos
- CF** = F2-F2 Contacto limpio ventana abierta / presencia persona. Si está abierto la unidad se para
- MP** = Bomba de evacuación de condensados
- RS485** = Bornas 0/D-/D+ para la conexión en serie RS485/Master-Slave

LEGENDE:

- AT** = Autotransformator
- C1** = Condensator
- D1** = Dimschakelaar configuratie
- E** = Elektromagnetische
- T1** = Luchtsonde (vlakbij het apparaat)
- T2** = Sonde Change-Over (optie)
- T3** = Minimumsonde
- M1** = Motorventilator
- M2** = Flapmotor
- M8** = Flapconnector
- M9** = Connector infraroodontvanger
- CF** = F2-F2 Schoon contact open raam / aanwezigheid persoon. Indien open stopt de eenheid
- MP** = Condensatwaterpomp
- RS485** = Klemmen 0/D-/D+ voor de seriële aansluiting RS485/Master-Slave



IMPOSTAZIONE DIP DI CONFIGURAZIONE

SETTING THE CONFIGURATION DIPSWITCHES

L'impostazione dei dip switches deve essere eseguita a macchina priva di alimentazione.

The dip switches configuration must be executed once the unit has been disconnected from the power supply.

		Posizione / Position / Position	
DIP	DEFAULT	ON	OFF
1	OFF	Termostatazione contemporanea Simultaneous thermostatic control Thermostatisation simultanée	Termostatazione sulla valvola Thermostatic control on the valve Thermostatisation sur le vanne
2	OFF	Slave	Master

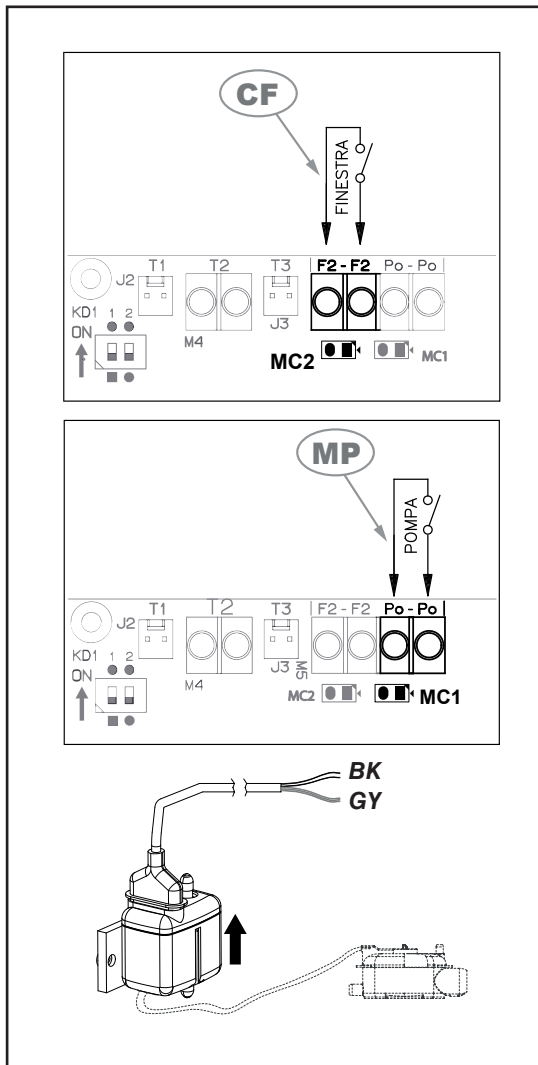

FUNZIONE DEI CONTATTI AUSILIARI

FUNCTION OF THE AUXILIARY CONTACTS

Contatto CF (F2-F2):

- contatto finestra aperta
- sonde presenza persona
- un altro sistema

A contatto chiuso l'apparecchio funziona.

A contatto aperto l'apparecchio si ferma.

Se utilizzato, togliere il Jumper MC2 di chiusura del contatto.

Contatto MP (Po-Po):

Contatto allarme pompa di evacuazione condensa

Se utilizzato, togliere il Jumper MC1 di chiusura del contatto.

Per il montaggio della pompa di evacuazione condensa vedere pagina dedicata.

Eseguire i collegamenti come da schema elettrico (sezione scheda elettronica).

Contatto dell'allarme:

BK = Nero
GY = Grigio

Contact CF (F2-F2):

- window open contact
- person presence sensors
- other systems

When the contact is closed the appliance can operate.

When the contact is open the appliance is stopped.

If used, remove the MC2 Jumper for contact closure.

Contact MP (Po-Po):

Alarm switch condensation pump

If used, remove the MC1 Jumper for contact closure.

See dedicated page to assemble the condensate pump.

Make the connections as indicated in the wiring diagram (electronic board section).

Alarm switch:

BK = Black
GY = Grey

PROGRAMMATION DIPSWITCHES	EINSTELLUNG DER KONFIGURATIONS- DIP-SWITCHES	PROGRAMACIÓN DIP DE CONFIGURACIÓN	INSTELLING CONFIGURATIE- SCHAKELAAR
La configuration des dip switches doit être effectuée lorsque l'unité a été débranchée de l'alimentation électrique.	Die Konfiguration der Dip Switches muss ausgeführt werden, erst als die Einheit aus Stromnetz getrennt worden ist.	La configuración de los dip switches debe ser efectuada cuando la unidad está desconectada de la alimentación.	The dip switches configuration must be executed once the unit has been disconnected from the power supply.

		Position / Posición / Positie	
DIP	DEFAULT	ON	OFF
1	OFF	Gleichzeitige Temperaturregelung Termostatación al mismo tiempo Gelijktijdige Thermostaatinstelling	Temperaturregelung der Ventile Termostatación sobre la válvula Thermostaatinstelling klep
2	OFF	Slave	Master

FONCTION DES CONTACTS AUXILIAIRES	FUNKTION DER HILFSKONTAKTE	FUNCIONES DE LOS CONTACTOS AUXILIARES	FUNCTIE VAN DE HULPCONTACTEN
<p>Contact CF (F2-F2):</p> <ul style="list-style-type: none"> • contact fenêtre ouverte • sonde détection de présence • autre système <p>Contact fermé l'appareil fonctionne.</p> <p>Contact ouvert l'appareil s'arrête.</p> <p>Si utilisé, enlever le cavalier MC2 de fermeture du contact.</p>	<p>Kontakt CF (F2-F2):</p> <ul style="list-style-type: none"> • Kontakt für offenes Fenster • Personal-anwesenheitsmelder • anderem System <p>Bei geschlossenem Kontakt funktioniert das Gerät.</p> <p>Bei offenem Kontakt schaltet sich das Gerät aus.</p> <p>Falls verwendet, ist der Jumper MC2 für den Verschluss des Kontakts zu entfernen.</p>	<p>Contacto CF (F2-F2):</p> <ul style="list-style-type: none"> • contacto ventana abierta • sonda presencia persona • otro sistema <p>Con el contacto cerrado el aparato funciona.</p> <p>Con el contacto abierto el aparato se para.</p> <p>Si se ha utilizado, quitar el Jumper MC2 de cierre del contacto.</p>	<p>Kontakt CF (F2-F2):</p> <ul style="list-style-type: none"> • contact open raam • sonde aanwezigheid persoon • ander systeem <p>Bij gesloten contact werkt het apparaat.</p> <p>Bij open contact stopt het apparaat.</p> <p>Verwijder, indien gebruikt, de Jumper MC2 voor het afsluiten van het contact.</p>
<p>Contact MP (Po-Po):</p> <p>Contact d'alarme de la pompe d'évacuation des condensats</p> <p>Si utilisé, enlever le cavalier MC1 de fermeture du contact.</p> <p>Pour le montage de la pompe d'évacuation de la condensation, voir la page dédiée.</p> <p>Effectuer les branchements en suivant le schéma électrique (section carte électronique).</p> <p>Contact d'alarme:</p> <p>BK = Noir GY = Gris</p>	<p>Kontakt MP (Po-Po):</p> <p>Alarmschalter kondensatpumpe</p> <p>Falls verwendet, ist der Jumper MC1 für den Verschluss des Kontakts zu entfernen.</p> <p>Zur Montage der Kondensat-Evakuierungspumpe siehe die gewidmete Seite.</p> <p>Anschlüsse gemäß Schaltplan vornehmen (abschnitt elektronikplatine).</p> <p>Alarmschalter:</p> <p>BK = Schwarz GY = Grau</p>	<p>Contacto MP (Po-Po):</p> <p>Contacto de alarma de la bomba de evacuación de condensados</p> <p>Si se ha utilizado, quitar el Jumper MC1 de cierre del contacto.</p> <p>Para montar la bomba de evacuación de condensados consulte la página dedicada.</p> <p>Realice las conexiones como se indica en el esquema eléctrico (en la sección tarjeta electrónica).</p> <p>Contacto de la alarma:</p> <p>BK = Negro GY = Gris</p>	<p>Kontakt MP (Po-Po):</p> <p>Alarm Kontakt condensatpomp</p> <p>Verwijder, indien gebruikt, de Jumper MC1 voor het afsluiten van het contact.</p> <p>Voor de montage van de pomp voor condensatievacuatie raadpleegt men -zie gewijde bladzijde.</p> <p>De aansluitingen volgens het elektrische schema uitvoeren (sectie elektronische fiche).</p> <p>Alarm kontakt:</p> <p>BK = Zwart GY = Grijs</p>

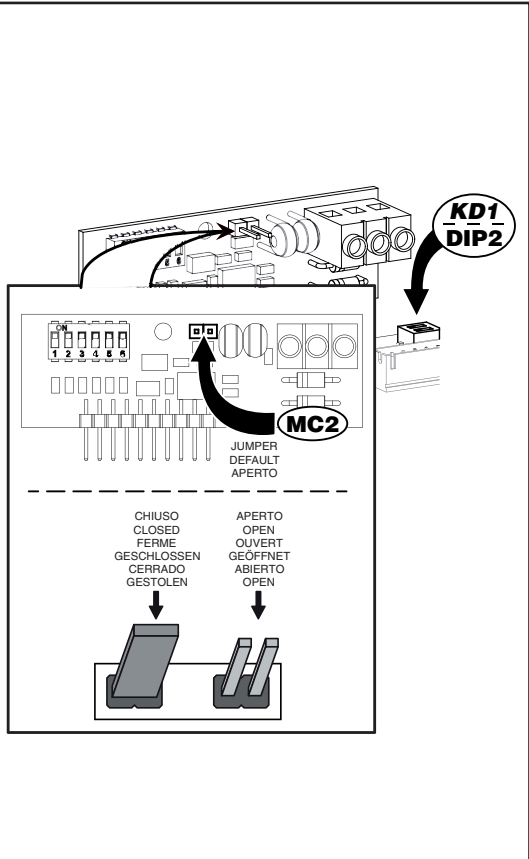

**FUNZIONAMENTO
MASTER-SLAVE**

Gestione di più apparecchi.
in collegamento seriale, con
il comando T-MB

È possibile collegare più apparecchi fra loro e controllarli simultaneamente trasmettendo le impostazioni dal comando T-MB ad un'unica unità MASTER. Tutte le altre unità vengono definite SLAVE. Il funzionamento di ogni singolo apparecchio dipenderà, invece, dalle condizioni rilevate da ciascuno di essi in base alla temperatura rilevata. Ogni volta che si crea una rete seriale è importante definirne la fine chiudendo il Jumper MC2 sull'ultima unità collegata.

Nota: Il ventilcovettore Master dovrà avere il Dip 2 in posizione OFF, mentre tutti gli apparecchi collegati come Slave dovranno avere il Dip 2 in posizione ON.

Collegamento Seriale
Jumper di fine rete

Nel caso di collegamento RS485 (Master/Slave o Sabianet) la rete deve essere chiusa sull'ultima macchina. La chiusura viene effettuata chiudendo il Jumper MC2.

**MASTER-SLAVE
OPERATION**

Managing a group of
appliances, via serial
connection,
with the T-MB control

It is possible to connect multiple devices controlling them simultaneously, transmitting settings from the T-MB control to a single MASTER unit. All other units are defined SLAVE. The operation of each individual appliance will depend, on the other hand, on the temperature conditions measured by each of these. Whenever a serial network is set up, the end of the line must be defined by closing jumper MC2 on the last unit connected.

Note: The Master fan coil will have Dip 2 positioned on OFF, while all other devices connected as Slave will have Dip 2 positioned ON.

Serial Connection end
network jumper

In the case of RS485 connection (Master/ Slave or Sabianet) the network supplying the last machine should be disconnected. Disconnection is made closing the Jumper MC2.

**Collegamento con Master all'inizio della rete / Connection with the Master at the start of the network
Raccordement avec unité Maître au début du réseau / Anschluss mit Master-Gerät am Anfang des Netzes
Conexión con Master al inicio de la red / Aansluiting met Master aan het begin van het netwerk**

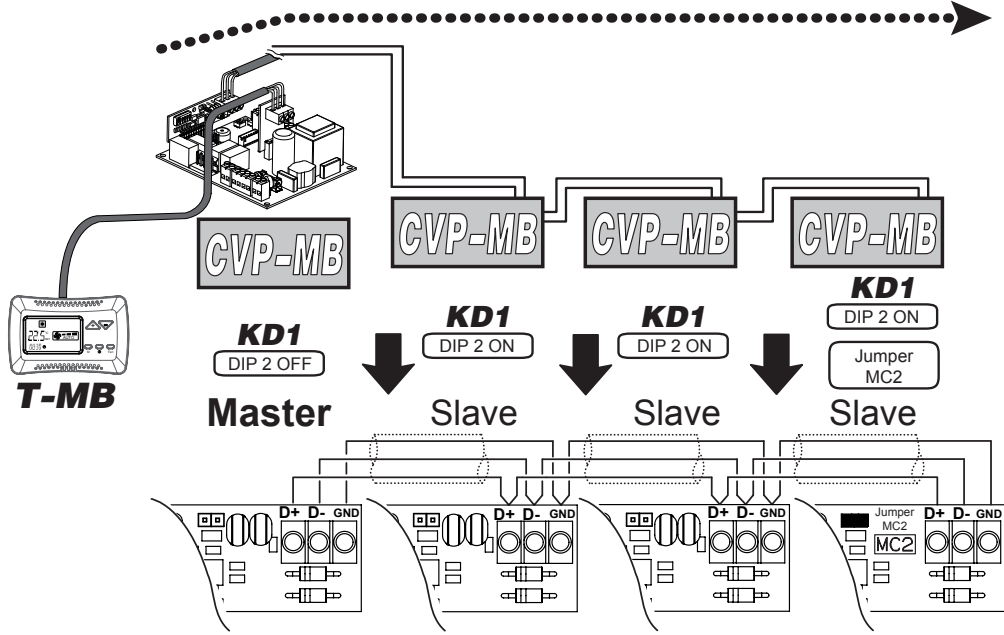

FUNCIONNEMENT MAÎTRE-ESCLAVE

Gestion de plusieurs appareils, en raccordement série, avec le commande T-MB

Il est possible de brancher plusieurs appareils entre eux et les contrôler simultanément en transmettant les réglages de la commande T-MB à un unique unité MAÎTRE. Toutes les autres unités sont définies ESCLAVE. Le fonctionnement de chaque appareil dépendra, par contre, des conditions relevées par celui-ci selon la température mesurée. Chaque fois qu'on crée un réseau série il est important d'en définir la fin en fermant le Jumper MC2 sur la dernière unité raccordées.

Note: Le ventilo-convecteur Maître devra Avoir le Dip 2 en position ARRÊT, pendant que tous les appareils branchés comme Esclave devront avoir le Dip 2 en position MARCHÉ.

Branchement en série Chevalier de fin de réseau

Dans le cas de branchement RS485 (Maître/Esclave ou Sabianet) la réseau doit être fermé sur la dernière machine. La fermeture est effectuée en fermant le Chevalier MC2.

MASTER-SLAVE- FUNKTION

Verwaltung von mehreren, seriell geschalteten Geräten mit der T-MB Steuerung

Sie können mehrere Geräte untereinander verbinden und sie gleichzeitig überprüfen, indem die Einstellungen vom T-MB-Befehl zu einer einzigen MASTER-Einheit übertragen werden. Alle anderen Einheiten werden als SLAVE definiert. Die Funktion der einzelnen Geräte hängt hingegen von den jeweils an ihnen gemessenen Temperaturen ab. Jedes Mal, wenn ein serielles Netz erstellt wird, muss dessen Ende mit dem Jumper MC2 am letzten angeschlossenen Gerät definiert werden.

NB: Der Ventilator-Konvektor Master muss den Dip 2 in der OFF-Position haben, während alle als Slave angeschlossenen Geräte den Dip 2 in ON-Position haben müssen.

Serielle Verbindung Jumper vom Netzende

Im Falle der RS485-Verbindung muss das Netz an der letzten Maschine geschlossen werden. Die Schließung erfolgt durch Schließen des Jumper MC2.

FUNCIONAMIENTO MASTER-SLAVE

Gestión de más aparatos, en conexión en serie, con el mando T-MB

Es posible conectar más dispositivos entre sí y controlarlos simultáneamente transmitiendo la configuración desde el mando T-MB a una única unidad MASTER. Todas las otras unidades serán definidas como SLAVE. El funcionamiento de cada aparato dependerá, en cambio, de las condiciones tomadas de cada uno de ellos en base a la temperatura recogida. Cada vez que se crea una red en serie es importante definir su final cerrando el Jumper MC2 sobre la última unidad conectada.

Nota: El ventilador Master deberá tener el Dip 2 en posición OFF, mientras todos los dispositivos conectados como Slave deberán tener el Dip 2 en posición ON.

Conexión Serie Jumper de red fina

En el caso de conexión RS485 (Master/Slave o Sabianet) la red debe estar cerrada en la última máquina. El cierre se efectúa cerrando el Jumper MC2.

WERKING MASTER-SLAVE

Beheer van meer serieel aangesloten apparaten, met de T-MB bediening

U kunt meerdere apparaten op elkaar aansluiten en ze tegelijkertijd controleren door de instellingen met de T-MB commando met een enkele MASTER unit te verzenden. Alle andere units zijn SLAVE units. De werking van elk apparaat is evenwel afhankelijk van de omstandigheden die elke eenheid opmeet en de temperatuur. Telkens wanneer een serieel netwerk gecreëerd wordt, is het belangrijk het einde te bepalen door de Jumper MC2 op de laatste eenheid te sluiten.

Opmerking: De Dip 2 van de Master ventilatorluchtcoeleer moet op OFF staan, terwijl de Dip 2 van de aangesloten Slave apparaten op ON moet staan.

Serie aansluiting Jumper einde net

Sluit het net af op de laatste Master ventilatorluchtcoeleer in het geval van een RS485 aansluiting (Master/Slave of Sabianet). Sluit hem af door de Jumper MC2 te sluiten.

Collegamento con Master all'interno della rete / Connection with the Master inside the network **Raccordement avec unité Maître à l'intérieur du réseau / Anschluss mit Master-Gerät im Innern des Netzes** **Conexión con Master dentro de la red / Aansluiting met Master in het netwerk**

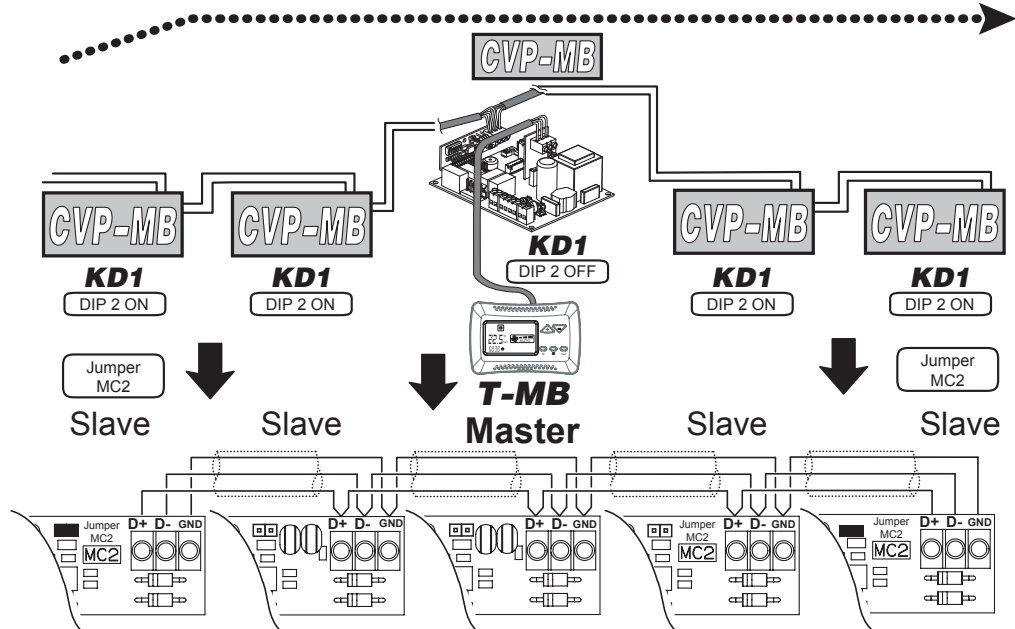

**ISTRUZIONI
OPERATIVE PER
IL COLLEGAMENTO
CON LINEA SERIALE
RS485**

**OPERATING
INSTRUCTIONS
FOR CONNECTION
VIA AN RS485
SERIAL LINE**

Nell'effettuare il collegamento elettrico di una rete di ventilconvettori utilizzando la connessione in via seriale, occorre porre estrema attenzione ad alcuni aspetti esecutivi:

- 1. connettività da effettuarsi con: Cavo dati RS485
impedenza caratteristica
120 Ohm formazione
1x2xAWG24
(1x2x0.22 mm²)*
- 2. la lunghezza complessiva della rete non deve superare 700/800 metri*
- 3. il massimo numero di ventilconvettori collegabili è di 20 unità*

When making the electrical connections in a network of fan coils communicating via a serial line, extreme care must be paid to some important details:

- 1. connectivity to set with: RS485 Data cable
characteristic impedance
120 Ohm configuration
1x2xAWG24
(1x2x0.22 mm²)*
- 2. the overall length of the network must not exceed 700/800 metres*
- 3. a maximum of 20 fan coils can be connected*

Cavo schermato da utilizzare / The shielded cable to be used

**TIPO
TYPE
TYP**

9841, RS-485, 1x2x24 AWG SFTP, 120 Ohm



INSTRUCTIONS POUR LE RACCORDEMENT AVEC LIGNE SÉRIE RS485	OPERATIVE ANWEISUNGEN FÜR DEN ANSCHLUSS MIT SERIELLER LEITUNG RS485	INSTRUCCIONES OPERATIVAS PARA LA CONEXIÓN CON LÍNEA EN SERIE RS485	AANWIJZINGEN VOOR DE AANSLUITING MET SERIËLE LIJN RS485
<p>Lors du raccordement électrique d'un réseau de ventilo-convecteurs utilisant la connexion série, il est important de faire attention à:</p> <ol style="list-style-type: none"> connectivité à effectuer avec: Câble RS485 impédance caractéristique 120 Ohm configuration 1x2xAWG24 (1x2x0.22 mm²) la longueur globale du réseau ne doit pas être supérieure à 700/800 mètres ne pas raccorder plus de 20 ventilo-convecteurs 	<p>Beim Elektroanschluss eines seriell verbundenen Netzes von Klimakonvektoren sind einige praktische Aspekte besonders zu beachten:</p> <ol style="list-style-type: none"> Konnektivität zu tätigen: Datenkabel RS485 typische Impedanz 120 Ohm Konfiguration 1x2xAWG24 (1x2x0.22mm²) Die Gesamtlänge des Netzes darf nicht mehr als 700/800 Meter betragen Es können maximal 20 Klimakonvektoren angeschlossen werden 	<p>Al efectuar la conexión eléctrica de una red de ventiladores convectores usando la conexión en serie, deben vigilarse mucho algunos aspectos de la ejecución:</p> <ol style="list-style-type: none"> conectividad a realizar con: Cable datos RS485 impedancia característica 120 Ohm configuración 1x2xAWG24 (1x2x0.22 mm²) la longitud total de la red no debe ser superior a los 700/800 metros el número máximo de ventiladores convectores conectables es de 20 unidades 	<p>Voor de elektrische seriële aansluiting van een netwerk van ventilators-conveectors, wordt een bijzondere aandacht besteed aan de volgende aspecten:</p> <ol style="list-style-type: none"> connectiviteit uit te voeren met: Datakabel RS485 typische impedantie 120 Ohm configuratie 1x2xAWG24 (1x2x0.22 mm²) het netwerk mag in totaal niet langer dan 700/800 meter zijn er mogen maximum 20 eenheden aangesloten worden

**Câble blindé à utiliser / Verwenden des Abschirmkabel
Cable blindado que debe usarse / Beschermde kabel te gebruiken**

TIPO
TYPE
TYP

9841, RS-485, 1x2x24 AWG SFTP, 120 Ohm

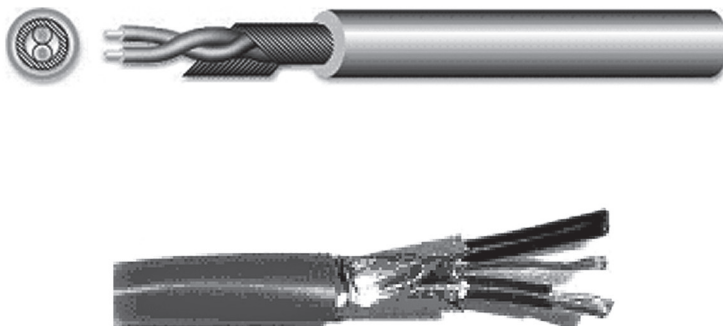

**NOTE
DI INSTALLAZIONE****INSTALLATION
NOTES**

- *I cavi vanno tirati con una forza inferiore a 12 kg. Una maggiore forza può snervare i conduttori e quindi ridurre le proprietà di trasmissione;*
 - *non attorcigliare, annodare, schiacciare o sfilacciare i conduttori;*
 - *non posare il conduttore di segnale assieme a quelli di potenza;*
 - *se si deve incrociare il conduttore di segnale con quello di potenza, incrociateli a 90°;*
 - *non effettuate le giunte di spezzoni di cavo. Utilizzate sempre un unico cavo per collegare fra di loro le singole unità;*
 - *non serrare eccessivamente i conduttori sotto i morsetti di collegamento terminale. Spelare la parte terminale del cavo con cura e attenzione. Non schiacciare il cavo in corrispondenza di pressatravi o supporti di sicurezza;*
 - *rispettare sempre la posizione dei colori in corrispondenza dei punti di partenza ed arrivo del collegamento;*
 - *una volta effettuato il cablaggio, verificare visivamente e fisicamente che i cavi siano sani e correttamente disposti;*
 - *installare i cavi e le unità in maniera da minimizzare la possibilità di contatti accidentali con altri cavi di potenza o potenzialmente pericolosi quali i cavi dell'impianto di illuminazione;*
 - *non posare i cavi di alimentazione a 12 Volt e di comunicazione vicino a barre di potenza, lampade di illuminazione, antenne, trasformatori, o tubazioni ad acqua calda o vapore;*
- *The cables should be tightened to a force of less than 12 kg. Higher forces may fray the wires and reduce the transmission properties;*
 - *do not twist, knot, crush or fray the wires;*
 - *do not lay the signal cables and power cables together;*
 - *if the signal cable needs to cross a power cable, make sure the intersection is at 90°;*
 - *do not join sections of cable. Always use one single cable to connect the units together;*
 - *do not excessively tighten the wires under the connection terminals. Strip the end of the cable with care. Do not crush the cable at the cable glands or safety supports;*
 - *always observe the positions of the colours corresponding to the start and end of the connections;*
 - *once having completed the wiring, visually and physically check that the cables are in good condition and correctly positioned;*
 - *install the cables and the unit in such a way as to minimise the possibility of accidental contact with other power cables or potentially dangerous cables, such as the cables for the lighting system;*
 - *do not lay the 12 volt power cables and communication cables near power devices, lights, antennae, transformers or hot water or steam pipes;*

NOTES D'INSTALLATION	ANMERKUNGEN ZUR INSTALLATION	NOTAS DE INSTALACIÓN	OPMERKINGEN BIJ DE INSTALLATIE
<ul style="list-style-type: none"> • Les câbles doivent être tirés avec une force inférieure à 12 kg. Une force supérieure peut déformer les conducteurs et donc réduire les propriétés de transmission; • ne pas tordre, faire des nœuds, écraser ou sectionner les fils des conducteurs; • ne pas installer le conducteur de signal avec les câbles de puissance; • si les conducteurs de signal et de puissance doivent se croiser, les croiser à 90°; • ne pas raccorder des segments de câble. Utiliser toujours un seul câble pour raccorder entre elles les unités; • ne pas trop serrer les conducteurs sous les bornes de raccordement. Dénuder la partie terminale du câble. Ne pas écraser le câble dans les presse-étoupes ou supports de sécurité; • bien respecter la position des couleurs aux points de départ et arrivées du raccordement; • quand le câblage est terminé vérifier visuellement et physiquement que les câbles sont en bon état et bien placés; • installer les câbles et les unités de façon à éviter toute possibilité de contacts accidentels avec d'autres câbles de puissance ou potentiellement dangereux tels que les câbles de l'installation d'éclairage; • ne pas poser les câbles d'alimentation à 12 volts et de communication près des barres de puissances, lampes d'éclairage, antennes, transformateurs ou tuyauterie d'eau chaude ou vapeur; 	<ul style="list-style-type: none"> • Die Kabel werden mit einer max. Kraft von 12 kg gezogen. Eine stärkere Kraft kann die Leiter erlahmen lassen und die Übertragungskapazität vermindern; • Die Leiter dürfen nicht verdreht, verknotet, gequetscht oder zerschlissen werden; • Den Signalleiter nicht zusammen mit den Leistungsleitern verlegen; • Wenn der Signalleiter mit dem Leistungsleiter gekreuzt werden muss, sollte diese Kreuzung rechtwinklig sein; • Keine Kabelstücke verbinden. Für die Verbindung der einzelnen Geräte immer nur ein einziges Kabel verwenden; • Die Leiter nicht zu stark in den Anschluss-klemmen festziehen. Das Endstück des Kabels sorgfältig abisolieren. Darauf achten, dass das Kabel nicht von Kabelschellen oder Sicherheits-halterungen gequetscht wird; • Stets die Übereinstimmung der Farben am Ausgangs- und Endpunkt des Anschlusses einhalten; • Nachdem die Verkabelung fertig gestellt wurde, sorgfältig kontrollieren, ob die Kabel unversehrt und korrekt angeordnet sind; • Die Kabel und die Geräte so installieren, dass Berührungen mit anderen Leistungskabeln oder potentiell gefährlichen Kabeln, wie jenen der Beleuchtungsanlage, so weit wie möglich ausgeschlossen werden; • Die 12 Volt-Einspeisungskabel und die Übertragungskabel nicht in der Nähe von Stromschienen, Leuchtkörpern, Antennen, Transformatoren, Warmwasser-oder Dampfleitungen verlegen; 	<ul style="list-style-type: none"> • Los cables se tiran con una fuerza inferior a 12 kg. Una fuerza superior puede debilitar los conductores y por lo tanto reducir las propiedades de transmisión; • no retorcer, anudar, aplastar o deshilar los conductores; • no poner el conductor de señal junto con los de potencia; • si el conductor de señal se tiene que cruzar con el de potencia, cruzarlos a 90°; • no realice empalmes de trozos de cable. Use siempre un único cable para conectar entre sí las unidades individuales; • no apriete demasiado los conductores bajo las bornas de conexión terminal. Pele la parte terminal del cable con precaución. No aplaste el cable que esté en contacto con sujetacables o soportes de seguridad; • respete siempre la posición de los colores correspondientes a los puntos de partida y de llegada de la conexión; • una vez realizado el cableado verifique visualmente y físicamente que los cables estén bien y situados correctamente; • instale los cables y la unidad de manera que se minimice la posibilidad de contactos accidentales con otros cables de potencia o potencialmente peligrosos como los cables de la instalación de iluminación; • no coloque los cables de alimentación de 12 volt y los de comunicación cerca de la barra de potencia, lámparas de iluminación, antenas, transformadores, o tuberías de agua caliente o vapor; 	<ul style="list-style-type: none"> • De trekkracht uitgeoefend op de kabel mag niet meer dan 12 kg bedragen. Een grotere kracht kan de geleiders beschadigen en bijgevolg de overdracht in het gedrang brengen; • de geleiders mogen niet verwikkeld, geknoopt, geplet of uitgerafeld worden; • de signaalgeleider wordt niet geplaatst samen met de vermogensgeleider; • indien de signaalgeleider de vermogensgeleider moet kruisen, doe dit dan bij 90°; • verbind geen stukjes kabel. Gebruik altijd een enkele kabel om de eenheden onderling aan te sluiten; • zet de geleiders niet overdreven aan in het klemmenbord. Ontbloom zorgvuldig het uiteinde van de kabel. Plet de kabel niet ter hoogte van de kabelhouder of de veiligheidshouders; • respecteer altijd de positie van de kleuren ter hoogte van de vertrek en aankomstpunten van de aansluiting; • controleer na de bekabeling visueel en fysiek of de kabels in goede staat verkeren en correct geplaatst zijn; • installeer de kabels en eenheden op dergelijke wijze dan een mogelijk contact met andere vermogenskabels of potentieel gevaarlijke kabels, zoals die van de verlichting, zoveel mogelijk beperkt wordt; • plaats de voedingskabels van 12 volt en de communicatiekabels niet vlakbij vermogensstaven, verlichtingstoestellen, antennes, transformatoren of warmwater- en stoomleidingen;

- non posizionare mai i cavi di comunicazione in alcuna canalina, tubo, scatola di derivazione, od altro contenitore, assieme a cavi di potenza o dell'impianto di illuminazione;
- prevedere sempre un'adeguata separazione fra i cavi di comunicazione ed ogni altro cavo elettrico;
- tenere i cavi di comunicazione, e le unità, distanti almeno 2 metri da unità con pesanti carichi induttivi (quadri di distribuzione, motori, generatori per sistemi di illuminazione).

- never position the communication cables in any conduits, pipes, junction boxes or other containers together with the power cables or the lighting system cables;
- always ensure there is adequate separation between the communication cables and all other electrical cables;
- keep the communication cables, and the units themselves, at least 2 metres away from appliances with significant inductive loads (distribution panels, motors, generators for lighting systems).

MESSA A TERRA DELLA RETE

EARTHING THE NETWORK

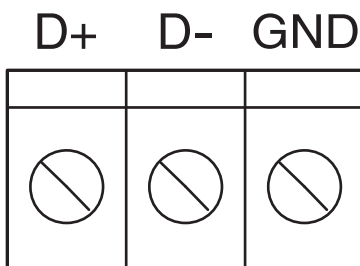

In fase di collegamento seriale degli apparecchi, rispettare la simbologia di collegamento:

- morsetto "D-" con morsetto "D-"
- morsetto "D+" con morsetto "D+"
- morsetto "GND": collegare la schermatura del cavo seriale.

NON INVERTIRE MAI I COLLEGAMENTI.

When performing the serial connection between the appliances, follow the connection symbols:

- terminal "D-" with terminal "D-"
- terminal "D+" with terminal "D+"
- terminal "GND": connect the shield of the serial cable.

NEVER REVERSE THE CONNECTIONS.

- ne jamais faire passer les câbles de communication dans une goulotte, tuyau, boîte de dérivation ou tout autre conteneur avec les câbles de puissance ou de l'éclairage;
- séparer les câbles de communication de tout autre câble électrique;
- les câbles de communication et les unités doivent être placés à 2 mètres au moins des unités ayant avec de fortes charges inductives (tableaux de distribution, moteurs, générateurs pour systèmes d'éclairage).

- Die Übertragungskabel auf keinen Fall in Kabel-ührungen, Röhren, Abzweigdosen oder anderen Behältern zusammen mit Leistungskabeln oder Kabeln der Beleuchtungs-anlage verlegen;
- Die Übertragungskabel stets von den anderen Stromkabeln getrennt halten;
- Die Übertragungskabel und die Geräte mindestens 2 Meter von Geräten mit gefährlichen induktiven Belastungen (Verteilerkästen, Motoren, Generatoren für Beleuchtungs-systeme) entfernt halten.

- no coloque nunca los cables de comunicación en ningún conducto, tubo, caja de derivación, u otro contenedor, junto con cables de potencia o de la instalación de iluminación;
- prevea siempre una separación adecuada entre los cables de comunicación y cualquier otro cable eléctrico;
- mantenga los cables de comunicación, y las unidades, a una distancia mínima de 2 metros de unidad con pesadas cargas inductivas (cuadros de distribución, motores, generadores para sistemas de iluminación).

- plaats de communicatiekabels nooit in een kabelgoot, buis, aftakdoos of andre houder samen met vermogenskabels of kabels van de verlichtingsinstallatie;
- zorg ervoor dat de communicatiekabels en alle andere elektrische kabels altijd goed gescheiden zijn;
- bewaar altijd een afstand van minstens 2 meter tussen de communicatiekabels en eenheden met zware inductieladingen (verdeelkasten, motoren, generatoren voor verlichtingsystemen).

MISE À LA TERRE DU RÉSEAU

ERDEN DES NETZES

PUESTA A TIERRA DE LA RED

AARDING VAN HET NETWERK

Au moment du raccordement série des appareils, respecter les symboles de raccordement:

- borne "D-" avec borne "D-"
- borne "D+" avec borne "D+"
- borne "GND": brancher l'écran central du câble série.

Beim seriellen Anschluss der Geräte die Symbole beachten:

- Klemme "D-" mit Klemme "D-"
- Klemme "D+" mit Klemme "D+"
- Klemme "GND": Abschirmung des seriellen Kabels anschließen.

En la fase de conexión en serie de los aparatos, respete la simbología de conexión:

- borne "D-" con borne "D-"
- borne "D+" con borne "D+"
- borne "GND": conectar el blindaje del cable de serie.

Bij de seriële aansluiting van de apparaten, worden de aansluitsymbolen gerespecteerd:

- klem "D-" op klem "D-"
- klem "D+" op klem "D+"
- klem "GND": sluit de afscherming van de seriële kabel aan.

NE JAMAIS INVERSER LES RACCORDEMENTS.

DIE ANSCHLÜSSE AUF KEINEN FALL UMKEHREN.

NUNCA INVIERTA LAS CONEXIONES.

WISSEL DE AANSLUITINGEN NOOIT OM.

Fig. 1 / Abb. 1

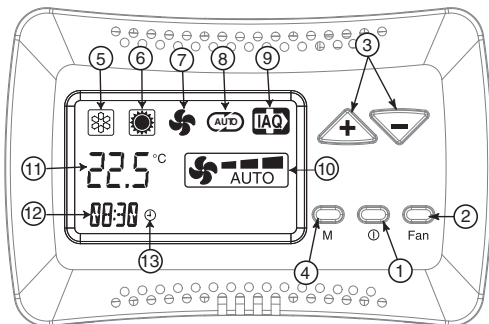

**COMANDO
A PARETE T-MB
COD. 9066331E**

- Note Generali -

T-MB è un comando per installazione a parete collegabile ad apparecchi cassette o ventilconvettori equipaggiati di scheda elettronica MB e collegati ad un network RS485.

Con il comando è possibile (Fig. 1):

- 1) accendere e spegnere l'apparecchio
- 2) impostare la velocità del ventilatore
- 3) impostare il Set di temperatura desiderato
- 4) impostare la modalità di funzionamento desiderata

Segnalazioni del Comando (Fig. 1):

- 5) Raffrescamento
- 6) Riscaldamento
- 7) Ventilazione
- 8) Funzionamento automatico
- 9) Segnalazione Resistenza attiva
- 10) Ventilazione impostata
- 11) Temperatura ambiente / SET / OFF
- 12) Orologio
- 13) Timer attivo

**T-MB
WALL-MOUNTED
CONTROLLER
CODE 9066331E**

- General Notes -

The **T-MB** is a wall-mounted controller that can be connected to fan coils fitted with the MB electronic board and connected in an RS485 network

The controller features the following functions (Fig. 1):

- 1) switch the appliance on and off
- 2) set the fan speed
- 3) temperature set
- 4) setting the operating mode

Control panel symbol (Fig. 1):

- 5) Cooling mode
- 6) Heating mode
- 7) Fan
- 8) Automatic mode
- 9) Active resistance signaling
- 10) Set Ventilation
- 11) Environment temperature measured / SET / OFF
- 12) Clock
- 13) Timer active



**LEGGERE
ATTENTAMENTE
IL PRESENTE MANUALE
PRIMA
DI EFFETTUARE
L'INSTALLAZIONE
ED USARE IL COMANDO**



**READ
THIS USER MANUAL CARE-
FULLY
BEFORE
INSTALLING AND USING
THE CONTROLLER**

**COMMANDE
MURALE T-MB
CODE 9066331E**

**WANDSTEUERGERÄT
T-MB
ART. NR. 9066331E**

**CONTROL
DE PARED T-MB
CÓD. 9066331E**

**COMMANDO
AAN WAND T-MB
CODE 9066331E**

- Notes Generales -

**- Allgemeine
anmerkungen -**

- Notas Generales -

**- Algemene
aantekeningen -**

T-MB est une commande pour installation murale pouvant être reliée à des ventilo-convecteurs équipés de carte électronique MB et connectés à un network RS485.

Das **T-MB** ist ein Steuergerät für eine an Geräte, Kassetten oder Klimakonvektoren, die mit der Elektronikarte MB ausgestattet und an ein Netzwerk RS485 angeschlossen sind, anschließbare Wandinstallation.

El **T-MB** es un control para instalaciones de pared que se puede conectar a aparatos de cassette o de tipo ventilador convector equipados con tarjeta electrónica MB y conectados a una red del tipo RS485.

De **T-MB** is een commando voor installatie aan de wand dat verbonden kan worden aan apparaten cassettes of ventilator-convectors die uitgerust zijn met elektronische MB-kaart en verbonden zijn met een RS485-netwerk.

La commande permet de (Fig. 1):

- 1) allumer et éteindre l'appareil
- 2) programmer la vitesse du ventilateur
- 3) configurer le réglage de température désiré
- 4) configurer la modalité de fonctionnement désirée

Mit dem Steuergerät kann (Abb. 1):

- 1) das Gerät ein- und ausgeschaltet werden
- 2) die Ventilator-geschwindigkeit eingestellt werden
- 3) der gewünschte Temperatursatz eingestellt werden
- 4) die gewünschte Funktionsweise eingestellt werden

Con este control es posible (Fig. 1):

- 1) encender y apagar el aparato
- 2) programar la velocidad del ventilador
- 3) programar la Gama de temperaturas deseada
- 4) programar la modalidad de funcionamiento deseada

Met het commando is het mogelijk om (Fig. 1):

- 1) het apparaat aan en uit te doen
- 2) de snelheid van de ventilator in te stellen
- 3) de gewenste Set van temperatuur in te stellen
- 4) de gewenste werkings-modaliteit in te stellen

Signalisations du Commande (Fig. 1):

- 5) Rafraîchissement
- 6) Chauffage
- 7) Ventilation
- 8) Modalité automatique
- 9) Résistance électrique active
- 10) Ventilation programmé
- 11) Température ambiante mesurée / SET / OFF
- 12) Horloge
- 13) Temporisateur actif

Symbole der Steuertafel (Abb. 1):

- 5) Kühlbetrieb
- 6) Heizbetrieb
- 7) Belüftung
- 8) Automatikbetrieb
- 9) Elektrischer Heizwiderstand signal aktive
- 10) Einstellung Gebläse
- 11) Gemessene Umgebungstemperatur/SET/OFF
- 12) Uhr
- 13) Timer aktiv

Señalizaciones panel de mados (Fig. 1):

- 5) Refrigeración
- 6) Calefacción
- 7) Ventilación
- 8) Funcionamiento automático
- 9) Resistencia eléctrica activada
- 10) Ventilación configurada
- 11) Temperatura ambiente medida / SET / OFF
- 12) Reloj
- 13) Temporizador activo

Signal Command (Fig. 1):

- 5) Koelfunctie
- 6) Verwarmingsfunctie
- 7) Ventilatie
- 8) Functie automatische
- 9) Elektrische weerstand actief
- 10) Ventilatie set
- 11) Ruimtetemperatuur / SET / OFF
- 12) Klok
- 13) Actieve Timer



**NOUS VOUS
RECOMMANDONS
DE LIRE ATTENTIVEMENT
CES NOTICE D'UTILISATION
AVANT D'EFFECTUER
L'INSTALLATION ET
UTILISER LA COMMANDE**



**VOR DER INSTALLATION
UND VOR DEM
GEBRAUCH DES
STEUERGERÄTS DIESES
HANDBUCH
AUFMERKSAM LESEN**



**LEER ATENTAMENTE
EL PRESENTE MANUAL
ANTES DE REALIZAR
LA INSTALACIÓN
Y DE USAR
EL CONTROL**



**AANDACHTIG DEZE
HANDLEIDING LEZEN
VOORDAT U
DE INSTALLATIE
UITVOERT EN HET
COMMANDO GEBRUIKT**

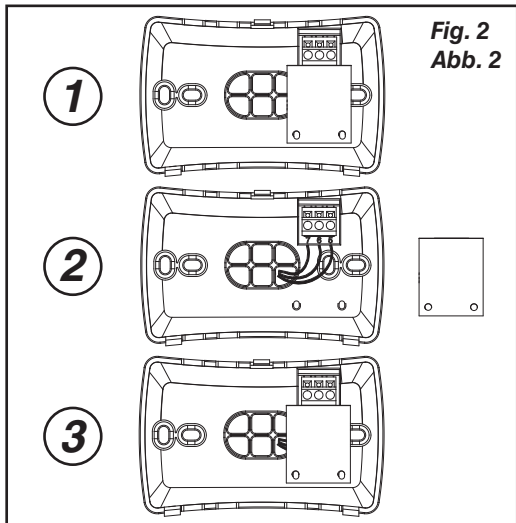
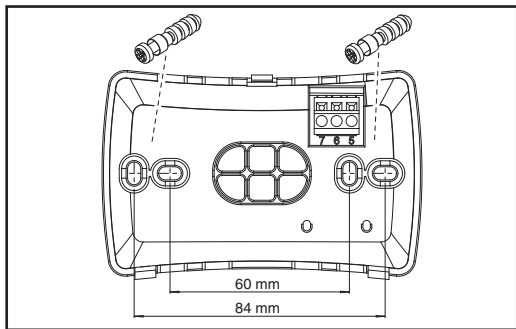
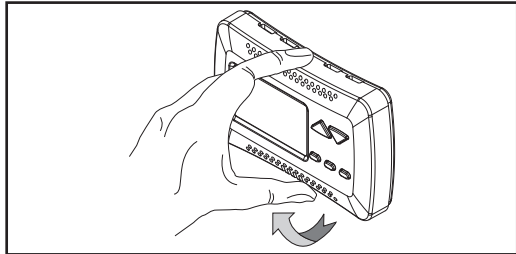
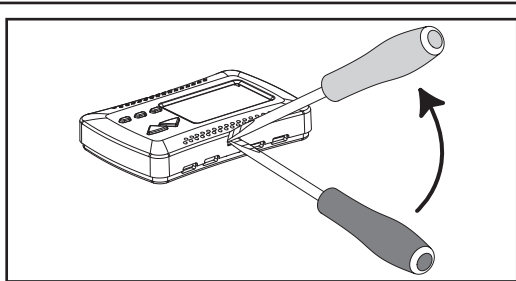

Fig. 2
Abb. 2

**INSTALLAZIONE
COMANDO**

Separare la parte frontale del comando dalla piastra posteriore premendo, con un cacciavite, la linguetta di bloccaggio posta sulla parte superiore del comando.

Posizionare il pannello posteriore sul muro e segnare i punti di fissaggio.

Predisporre i fori, posizionare i tasselli nel muro e bloccare il pannello con viti.

Eseguire i collegamenti elettrici come indicato dallo schema elettrico riportato sulla pagina successiva.

ATTENZIONE!

Per eseguire i collegamenti elettrici al comando **T-MB** occorre rimuovere la protezione isolante dal morsetto.

Una volta eseguiti i collegamenti elettrici riposizionare la protezione come da **Fig. 2**.

Rimontare la parte frontale del comando inserendo prima le due linguette presenti nella parte inferiore; quindi chiudere il comando facendo scattare la linguetta superiore.

**CONTROL
INSTALLATION**

Separate the front of the controller from the rear plate by using a screwdriver to press the locking tongue on the top of the controller.

Place the rear plate on the wall and mark the mounting holes.

Drill the holes, insert the screw plugs in the wall and fasten the plate with screws.

Make the electrical connections as shown in the wiring diagram on the following page.

ATTENTION!

To carry out the electrical connections to the **T-MB** control, remove the insulated protection device from the clamp.

Once the electrical connections are completed, replace the protection device, as in **Fig. 2**.

Reassemble the front part of the control, placing the two flaps located on the lower side and then close the control, by making the upper flap click.

INSTALLATION DE LA COMMANDE	STEUERGERÄT- INSTALLATION	INSTALACIÓN CONTROL	INSTALLATIE COMMANDO
<i>Retirer le capot avant de la commande en appuyant, à l'aide d'un tournevis, sur la languette de blocage placée sur la partie supérieure de la commande.</i>	<i>Die Vorderseite des Steuergeräts durch Druck mit einem Schraubenzieher auf die im oberen Teil des Steuergeräts angebrachte Verriegelungszunge abtrennen.</i>	<i>Separar la parte frontal del control de la placa trasera presionando con un destornillador la lengüeta de bloqueo situada en la parte superior del control.</i>	<i>Het voorgedeelte van het commando scheiden van de achterplaat door, met een schroevendraaier, op het blokkeerlijpje dat zich op het bovengedeelte bevindt van het commando te drukken.</i>
<i>Positionner le panneau arrière sur le mur et marquer les points de fixation.</i>	<i>Die hintere Tafel an der Wand positionieren und die Befestigungsstellen markieren.</i>	<i>Situar el panel trasero en la pared y trazar los puntos de fijación.</i>	<i>Het achterpaneel op de muur zetten en de bevestigingspunten aftekenen.</i>
<i>Percer les trous, placer les chevilles dans le mur et bloquer le panneau avec les vis.</i>	<i>Die Löcher vorbereiten, die Dübel in der Wand positionieren und die Tafel mit den Schrauben befestigen.</i>	<i>Realizar los orificios, colocar los tojinos en la pared y bloquear el panel con tornillos.</i>	<i>De gaten maken, de pluggen in de muur plaatsen en het paneel met schroeven blokkeren.</i>
<i>Effectuer les raccordements électriques comme indiqué dans le schéma électrique (voir page suivante).</i>	<i>Die Elektroanschlüsse gemäß dem auf der nächsten Seite angegebenen Schaltplan vornehmen.</i>	<i>Realizar las conexiones eléctricas como se indica en el esquema eléctrico que se encuentra en las páginas siguientes.</i>	<i>De elektrische verbindingen uitvoeren zoals aangegeven wordt door het elektrische schema dat op de volgende pagina's gegeven wordt.</i>
<u>ATTENTION!</u>	<u>ACHTUNG!</u>	<u>ATENCIÓN!</u>	<u>OPGELET!</u>
<i>Pour réaliser les branchements électriques de la commande T-MB, retirer la protection isolante de la borne.</i>	<i>Zur Durchführung der Verbindungen zur Steuerung T-MB müssen die Schutzisolierungen von den Klemmen abgenommen werden.</i>	<i>Para efectuar las conexiones eléctricas del mando T-MB es preciso quitar la protección aislante del borne.</i>	<i>Om de elektrische aansluitingen op de bediening T-MB uit te voeren, moet de isolerende bescherming van de klem gehaald worden.</i>
<i>Une fois réalisés les branchements électriques, repositionner la protection comme cela est illustré dans la Fig. 2.</i>	<i>Wenn die elektrischen Verbindungen vorgenommen worden sind, setzen Sie die Schutzvorrichtungen wie in Abb. 2 gezeigt wieder ein.</i>	<i>Una vez efectuadas las conexiones eléctricas, vuelva a poner la protección como se ilustra en la Fig. 2.</i>	<i>Zodra de elektrische aansluitingen uitgevoerd zijn, herpositioneer de bescherming zoals aangegeven in Fig. 2.</i>
<i>Remonter la partie frontale de la commande en insérant tout d'abord les deux languettes présentes dans la partie inférieure puis fermer la commande en déclinchant la languette supérieure.</i>	<i>Bauen Sie das Stirnteil der Steuerung wieder an, indem sie zuerst die beiden Laschen im unteren Teil einsetzen und dann die Steuerung schließen, indem sie die obere Lasche einrasten lassen.</i>	<i>Monte de nuevo la parte frontal del mando introduciendo en primer lugar las dos lengüetas de la parte baja y cierre entonces el mando haciendo que la lengüeta de arriba se dispare.</i>	<i>Hermonteer het voorste deel van de bediening door eerst de twee lipjes aanwezig onderaan in te voeren en vervolgens de bediening te sluiten door het bovenste lipje dicht te klikken.</i>

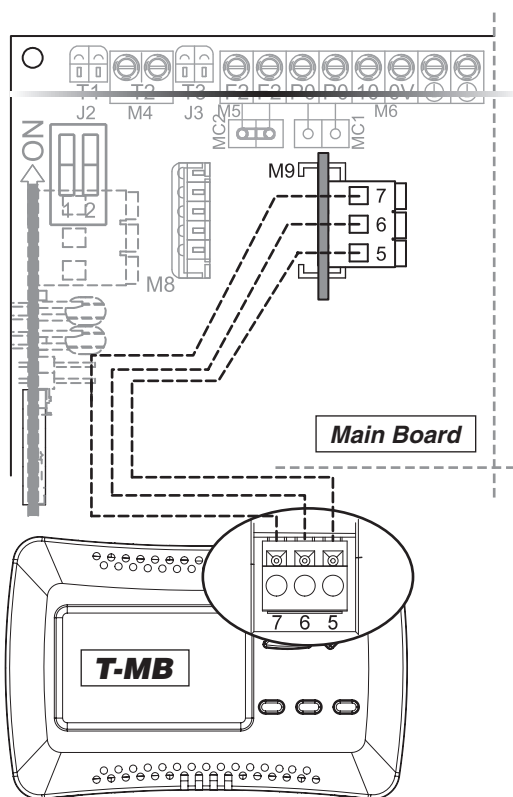
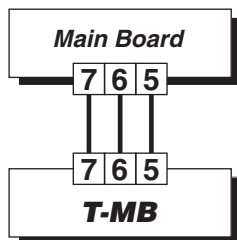

COLLEGAMENTI ELETTRICI DEL COMANDO

Il pannello comandi deve essere collegato elettricamente alla scheda di potenza posta all'interno dell'apparecchiatura elettrica dell'unità cassette/Fancoil rispettando la corrispondenza della numerazione comune ad entrambe le schede.

Utilizzare
3 conduttori con sezione
0,5 mm².

NOTA: La lunghezza del cavo di collegamento non deve essere superiore ai 20 metri.

CONTROL WIRING CONNECTIONS

The control panel must be wired to the power board located inside the electrical compartment of the Cassette/Fancoil unit, complying with the correspondence of the common numbering to both boards.

Use 3
conductors with 0.5 mm²
section

NOTE: The connection wirings must not exceed 20 metres in length.



**RISPETTARE
LA CORRETTA
SEQUENZA
DI COLLEGAMENTO**



**RESPECT
THE RIGHT WIRING
SEQUENCES**

**RACCORDEMENTS
ÉLECTRIQUES
DE LA COMMANDE**

Le panneau de commandes doit être branché électriquement à la carte de puissance située à l'intérieur de l'appareil électrique de l'unité Cassette / Ventilateur-convecteur en respectant la correspondance de la numérotation commune à l'ensemble des cartes.

Utiliser 3 conducteur avec une section de 0,5 mm².

NOTE: *La longueur du câble de raccordement ne doit pas être supérieure à 20 mètres.*



**RESPECTER
L'ORDRE
DE RACCORDEMENT**

**ELEKTRO-
ANSCHLÜSSE DES
STEUERGERÄTS**

Das Steuerpult muss elektrisch an die Leistungskarte im Innern des elektrischen Geräts der Einheit Kassette / Fancoil angeschlossen werden, wobei die Übereinstimmung der allgemeinen Nummerierung an beiden Karten beachtet werden muss.

Benutzen sie 3 Leiter mit einem Querschnitt von 0,5 mm².

ANMERKUNG: *Das Anschluss- kabel darf nicht länger als 20 Meter sei.*



**DIE RICHTIGE
ANSCHLUSSFOLGE
BEACHTEN**

**CONEXIONES
ELÉCTRICAS
DEL CONTROL**

La conexión eléctrica del tablero de mandos a la tarjeta de potencia que se encuentra dentro del equipo eléctrico de la unidad Cassette / Ventilador-convecteur debe realizarse asegurándose de que los números de las dos tarjetas coincidan.

Utilice 3 conductores con sección de 0,5 mm².

NOTA: *La longitud del cable de conexión no tiene que superar los 20 metros.*



**RESPECTAR
LA CORRECTA
SECUENCIA
DE CONEXIÓN**

**ELEKTRISCHE
VERBINDINGEN VAN
HET COMMANDO**

Het voorste paneel moet elektrisch aangesloten worden op de vermogenskaart ondergebracht in de elektrische apparatuur van de eenheid Cassettes / Fancoil, volgens de nummering die beide kaarten gemeen hebben.

Gebruik 3 geleiders met doorsnede 0,5 mm².

AANTEKENING: *De lengte van de verbindingkabel mag niet groter zijn dan 20 meter.*



**RESPECTEREN
VAN DE CORRECTE
VERBINDINGS-
OPEENVOLGING**



IMPOSTAZIONE DIP

SETTING DIP SWITCHES

DEFAULT

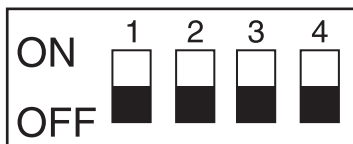

Il Blocco **DIP** pu \grave{o} essere utilizzato per modificare le funzioni svolte dal comando (come da tabella sottostante).

Set **DIP** can be used to modify the functions performed by the controller (as shown in the table below).

DIP	FUNZIONE / FUNCTION / FONCTION	POSIZIONE POSITION POSITION
1	Configurazione T-MB in versione +/- T-MB configuration in +/- version Configuration T-MB en version +/-	ON
	Configurazione T-MB come controllo completo T-MB configuration as complete controller Configuration T-MB comme contr \acute{o} le complet	OFF
2	Seleziona il sensore di temperatura montato sull'apparecchio <i>Select the temperature sensor fitted on the appliance</i> S \acute{e} lectionne le capteur de temp \acute{e} rature mont \acute{e} sur l'appareil	ON
	Seleziona il sensore di temperatura presente sul T-MB <i>Select the temperature sensor on the T-MB</i> S \acute{e} lectionne le capteur de temp \acute{e} rature pr \acute{e} sent sur T-MB	OFF
3	Non utilizzato / <i>Not used</i> / Non utilis \acute{e}	ON
	Non utilizzato / <i>Not used</i> / Non utilis \acute{e}	OFF
4	Non utilizzato / <i>Not used</i> / Non utilis \acute{e}	ON
	Non utilizzato / <i>Not used</i> / Non utilis \acute{e}	OFF

ABILITAZIONE SONDA TEMPERATURA ARIA AMBIENTE

— DIP N $^{\circ}$ 2 —

ENABLE ROOM AIR TEMPERATURE PROBE

— DIP NR. 2 —

In particolare con il DIP N $^{\circ}$ 2 \acute{e} possibile definire quale sonda ambiente debba venir utilizzata.

Gli apparecchi cassette e Fan-coil hanno infatti installata una sonda aria in ripresa (sonda T1).

Uguualmente anche il comando a parete **T-MB** \acute{e} equipaggiato di sonda aria.

- **DIP N $^{\circ}$ 2 OFF** viene attivata la sonda aria del comando **T-MB**
- **DIP N $^{\circ}$ 2 ON** viene attivata la sonda aria collegata alla scheda principale dell'apparecchio (sonda aria in ripresa)

In particular, DIP NR. 2 defines which room probe must be used.

In fact, an air probe (T1 probe) is installed on the intake of the cassette and fancoil devices.

The **T-MB** control is also equipped with air probe.

- **DIP NR. 2 OFF** the inside **T-MB** sensor is activate
- **DIP NR. 2 ON** the T1 probe, connected to the device main board (intake air probe) is activated

PROGRAMMATION DES DIPSWITCHES	EINSTELLUNG DIP	PROGRAMACIÓN DEL DIP	INSTELLING DIP
Le Bloc DIP peut être utilisé pour modifier les fonctions de la commande (voir tableau ci-dessous).	Der Block DIP kann für die Änderung der vom Steuergerät ausgeübten Funktionen verwendet werden (gemäß nachstehender Tabelle).	El bloque DIP se puede utilizar para modificar las funciones desempeñadas por el control (según lo indicado en la tabla que se muestra a continuación).	De DIP -blokkering kan gebruikt worden om de functies die uitgevoerd worden door het commando (zoals in de onderstaande tabel).

DIP	FUNKTION / FUNCIÓN / FUNCTIE	POSITION POSICIÓN POSITIE
1	Konfiguration T-MB in Version +/- Configuración T-MB en versión +/- T-MB - configuratie in versie +/-	ON
	Konfiguration T-MB als Vollkontrolle Configuración T-MB como control completo T-MB - configuratie zoals complete controle	OFF
2	Wählt den am Gerät montierten Temperaturfühler Selecciona el sensor de temperatura montado en el aparato Selecteert de sensor van temperatuur die op het apparaat gemonteerd is	ON
	Wählt den auf T-MB vorhandenen Temperaturfühler Selecciona el sensor de temperatura presente en el T-MB Selecteert de sensor van temperatuur die aanwezig is op de T-MB	OFF
3	Nicht verwendet / No se utiliza / Niet gebruikt	ON
	Nicht verwendet / No se utiliza / Niet gebruikt	OFF
4	Nicht verwendet / No se utiliza / Niet gebruikt	ON
	Nicht verwendet / No se utiliza / Niet gebruikt	OFF

ACTIVATION SONDE TEMPÉRATURE AIR AMBIANT — DIP N° 2 —	EINSCHALTUNG FÜHLER FÜR RAUMLUFT- TEMPERATUR — DIP NR. 2 —	HABILITACIÓN DE LA SONDA DE TEMPERATURA AIRE AMBIENTE — DIP N° 2 —	IN WERKING STELLEN SONDE TEMPERATUUR LUCHT OMGEVING — DIP N° 2 —
<p>En particulier avec le DIP N° 2 il est possible de définir quelle sonde ambiante doit être utilisée.</p> <p>Les appareils cassette et ventiloconvecteurs ont en effet une sonde d'air installée, disposée en reprise (sonde T1).</p> <p>De la même manière, la commande murale T-MB est équipée d'une sonde d'air.</p> <ul style="list-style-type: none"> • DIP N° 2 OFF la sonde air de la commande T-MB est activée • DIP N° 2 ON la sonde d'air branchée à la carte principale de l'appareil est activée (sonde d'air placée sur la reprise de l'appareil) 	<p>Speziell mit dem DIP NR. 2 ist es möglich, festzulegen, welche Umgebungssonde benutzt werden sollte.</p> <p>Die Geräte Kasette und Fancoil haben eine Luftsonde in Aufnahme installiert (Sonde T1).</p> <p>Ebenso ist auch die Wandsteuerung T-MB mit einer Luftsonde ausgestattet.</p> <ul style="list-style-type: none"> • DIP NR. 2 OFF Es wird der Luftfühler des Steuergeräts T-MB aktiviert • DIP NR. 2 ON Es wird die Luftsonde aktiviert, die mit der Hauptkarte des Geräts verbunden ist (am Ansaugteil des Geräts) 	<p>En concreto, el DIP N.º 2 permite establecer cuál de las sondas ambiente debe utilizarse.</p> <p>Los equipos de Cassette y ventilconvector llevan instalada una sonda de aire situada en la recuperación (sonda T1).</p> <p>Asimismo, el mando de pared T-MB está provisto de sonda de aire.</p> <ul style="list-style-type: none"> • DIP N° 2 OFF Se activa la sonda aire del control T-MB • DIP N° 2 ON Se activa la sonda del aire conectada a la tarjeta principal del equipo (sonda de aire T1 colocada en reanudación del aparato) 	<p>In het bijzonder met de DIP N° 2 kan bepaald worden welke ruimtesonde gebruikt moet worden.</p> <p>De apparaten cassettes en fancoil beschikken immers over een luchtsonde op de retourlijn (sonde T1).</p> <p>Ook de wandbediening T-MB is voorzien van een luchtsonde.</p> <ul style="list-style-type: none"> • DIP N° 2 OFF de luchtsonde wordt geactiveerd van het T-MB commando • DIP N° 2 ON activering luchtsonde aangesloten op de hoofdkaart van het apparaat (luchtsonde op retour)

Fig. "A" / Abb. "A"

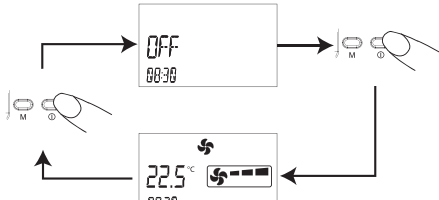

Fig. "B" / Abb. "B"

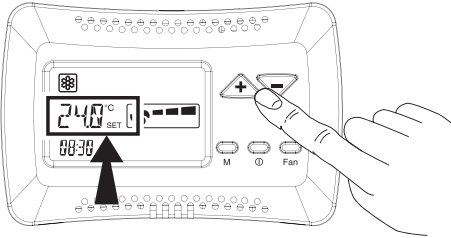

Fig. "C" / Abb. "C"

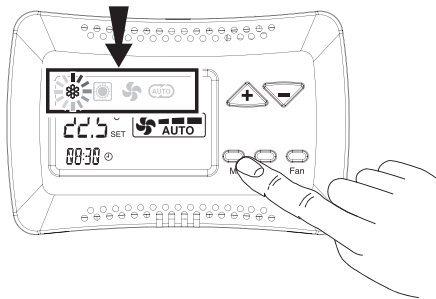
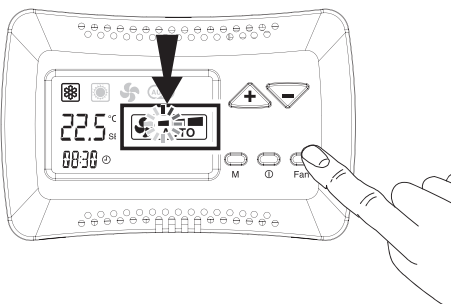

Fig. "D" / Abb. "D"



UTILIZZO DEL COMANDO

On/Off (Fig. "A"):

- Premendo il tasto ON/OFF il comando viene acceso.
- Premendo nuovamente il tasto ON/OFF il comando viene spento.
- L'indicazione dello stato "ON" o "OFF" viene visualizzata sul display.

Impostazione del Set (Fig. "B"):

- Premere il pulsante "+" o "-" il Set inizia a lampeggiare.
- Impostare il valore di temperatura richiesto utilizzando i tasti "+" o "-".

Selezione modalità (Fig. "C"):

- Premendo il pulsante "M" selezionare la modalità di funzionamento voluta;
- Utilizzare i tasti "+" o "-" per selezionare la modalità di funzionamento scelta:
 - ☼ viene impostata la funzione raffreddamento.
 - ☀️ viene impostata la funzione riscaldamento.
 - AUTO viene impostata la modalità raffreddamento/riscaldamento automatico (utilizzabile solo con impianti a 4 tubi).
 - 🌀 viene impostata la funzionalità di sola ventilazione.
- Premere il pulsante "M" per confermare.

Selezione velocità ventilatore (Fig. "D"):

- Premendo il pulsante FAN è possibile selezionare:
 - 🌀 Bassa velocità ventilatore
 - 🌀 Media velocità ventilatore
 - 🌀 Alta velocità ventilatore
 - AUTO imposta la variazione automatica della velocità del ventilatore.

USING THE CONTROL

On/Off (Fig. "A"):

- Press the ON/OFF button to activate the thermostat.
- Press the ON/OFF button to deactivate the thermostat.
- The word "ON" or "OFF" will appear in the display.

Set Temperature (Fig. "B"):

- Press the "+" or "-" buttons the set temperature will flash.
- Adjust the set temperature using the "+" or "-" buttons.

Selecting Modes (Fig. "C"):

- Press the "M" button to select the desired operation mode;
- Use buttons "+" or "-" to select the operation mode:
 - ☼ the cooling mode is set.
 - ☀️ the heating mode is set.
 - AUTO automatic cooling/heating mode is set (to be used only with 4 pipe systems).
 - 🌀 the ventilation mode only is set.
- Press the "M" button to confirm.

Fan speed selection (Fig. "D"):

- Press the FAN button to set:
 - 🌀 Fan low speed
 - 🌀 Fan medium speed
 - 🌀 Fan high speed
 - AUTO Sets the speed automatic variation of the fan.

































UTILISATION DE LA COMMANDE	GEBRAUCH DES STEUERGERÄTS	USO DEL CONTROL	GEBRUIK VAN HET COMMANDO
<p>On/Off (Fig. "A"):</p> <ul style="list-style-type: none"> En appuyant sur la touche ON/OFF, la commande est allumée. En appuyant une nouvelle fois sur la touche ON/OFF, la commande est éteinte. L'indication de l'état "ON" ou "OFF" est affichée sur le display. 	<p>On/Off (Abb. "A"):</p> <ul style="list-style-type: none"> Durch Druck auf die Taste ON/OFF wird das Steuergerät eingeschaltet. Durch erneuten Druck auf die Taste ON/OFF wird das Steuergerät ausgeschaltet. Die Zustandsanzeige "ON" oder "OFF" wird auf dem Display angezeigt. 	<p>On/Off (Fig. "A"):</p> <ul style="list-style-type: none"> Si se presiona el botón ON/OFF el control se encenderá. Si se presiona de nuevo el botón ON/OFF el control se apagará. La indicación del estado de "ON" o "OFF" se muestra en el display. 	<p>On/Off (Fig. "A"):</p> <ul style="list-style-type: none"> Door op de toets ON/OFF te drukken gaat het commando aan. Door opnieuw op de toets ON/OFF te drukken gaat het commando uit. De aanwijzing van de staat "ON" of "OFF" wordt gevisualiseerd op de display.
<p>Configuration Set (Fig. "B"):</p> <ul style="list-style-type: none"> Appuyer sur le bouton "+" ou "-". Le réglage commence à clignoter. Configurer la valeur de température requise en utilisant les touches "+" ou "-". 	<p>Einstellung des Satzes (Abb. "B"):</p> <ul style="list-style-type: none"> Die Taste "+" oder "-" drücken, der Satz beginnt zu blinken. Den verlangten Temperaturwert durch Verwendungen der Tasten "+" oder "-" einstellen. 	<p>Programación de la función de Ajuste (Fig. "B"):</p> <ul style="list-style-type: none"> Presionar el botón "+" o "-" la función de Ajuste empieza a iluminarse de forma intermitente. Programar el valor de temperatura requerido usando los botones "+" o "-". 	<p>Instelling van de Set (Fig. "B"):</p> <ul style="list-style-type: none"> Op de knop "+" of "-" drukken de Set begint te knipperen. De temperatuurwaarde instellen die vereist wordt d.m.v. de toetsen "+" of "-".
<p>Sélection modalités (Fig. "C"):</p> <ul style="list-style-type: none"> En appuyant sur le bouton "M", sélectionner le mode de fonctionnement désiré; Utiliser les touches "+" ou "-" pour sélectionner le mode de fonctionnement choisi:  pour configurer la fonction de rafraîchissement.  pour configurer la fonction de chauffage.  pour configurer la modalité refroidissement/chauffage automatique (utilisables uniquement avec des installations à 4 tuyaux).  pour configurer la fonction de ventilation seule. Appuyer sur le bouton "M" pour confirmer. 	<p>Moduswahl (Abb. "C"):</p> <ul style="list-style-type: none"> Durch Druck der Taste "M" wählen Sie den gewünschten Betriebsmodus aus; Benutzen Sie die Tasten "+" oder "-", um den gewählten Betriebsmodus auszuwählen:  es wird der Kühlbetrieb eingestellt.  es wird der Heizbetrieb eingestellt.  es wird der automatische Betrieb Kühlung/Heizung eingestellt (nur bei Anlage mit 4 Rohren anwendbar).  es wird nur Belüftung eingestellt. Drücken Sie die Taste "M" zur Bestätigung. 	<p>Selección de la modalidad (Fig. "C"):</p> <ul style="list-style-type: none"> Seleccione la modalidad de funcionamiento que desea, presionando el pulsador "M"; Seleccione la modalidad de funcionamiento que desea, con las teclas "+" o "-":  se configura la función de refrigeración.  se configura la función de calefacción.  se configura la modalidad automática de enfriamiento/calefacción (que puede utilizarse únicamente con instalaciones de 4 tubos).  se configura la función de solo ventilación. Presione el pulsador "M" para confirmar. 	<p>Selectie modaliteit (Fig. "C"):</p> <ul style="list-style-type: none"> Druk op de knop "M" voor de selectie van de gewenste modaliteit voor de werking; Gebruik de toetsen "+" of "-" voor de selectie van de gekozen modaliteit:  de koelfunctie wordt ingesteld.  de verwarmingsfunctie wordt ingesteld.  de functie automatische koeling/verwarming wordt ingesteld (alleen voor installaties met 4 leidingen).  de functie alleen ventilatie wordt ingesteld. Druk op de knop "M" om te bevestigen.
<p>Sélection de la vitesse du ventilateur (Fig. "D"):</p> <ul style="list-style-type: none"> En appuyant sur le bouton FAN il est possible de sélectionner:  Vitesse réduite du ventilateur  Vitesse moyenne du ventilateur  Vitesse élevée du ventilateur  Configurer la modification automatique de la vitesse du ventilateur. 	<p>Auswahl Ventilatorgeschwindigkeit (Abb. "D"):</p> <ul style="list-style-type: none"> Durch Druck der Taste FAN kann ausgewählt werden:  Niedrige Ventilatorgeschwindigkeit  Mittlere Ventilatorgeschwindigkeit  Hohe Ventilatorgeschwindigkeit  Einstellung der automatischen Änderung der Geschwindigkeit des Ventilators. 	<p>Selección de la velocidad del ventilador (Fig. "D"):</p> <ul style="list-style-type: none"> El pulsador FAN permite seleccionar:  Velocidad baja del ventilador  Velocidad media del ventilador  Velocidad alta del ventilador  Configurar la variación automática de la velocidad del ventilador. 	<p>Selectie snelheid ventilator (Fig. "D"):</p> <ul style="list-style-type: none"> Druk op de knop FAN om te selecteren:  Lage snelheid ventilator  Matige snelheid ventilator  Hoge snelheid ventilator  Instelling van de automatische snelheidsverandering van de ventilator.

Fig. "E" / Abb. "E"



IMPOSTAZIONE OROLOGIO (Fig. "E")

- Premere il tasto "M":
il simbolo della modalità inizierà a lampeggiare.
- Premere i tasti (+) o (-),
fino alla selezione
del simbolo orologio "⌚";
Confermare con il tasto "M".
- Premendo
nuovamente il tasto "+"
per posizionarsi
in modalità CLOC e
confermare con il tasto "M";
- Utilizzare i tasti (+) o (-)
per impostare l'ora corrente.
Confermare con il tasto "M".
- Premere i tasti (+) o (-),
fino alla selezione
del giorno della settimana:

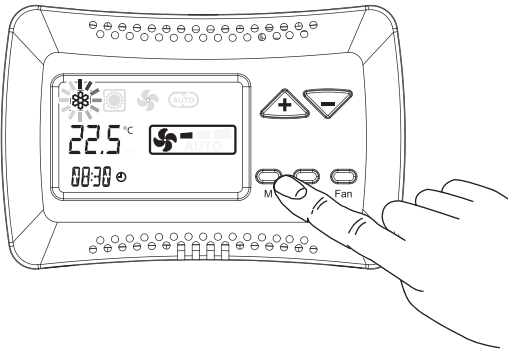
giorno 1 = lunedì
giorno 2 = martedì
.....
giorno 7 = domenica
Confermare con il tasto "M".
- Premere il tasto "M"
per 3 secondi per uscire
dal programma.

SETTING THE CLOCK (Fig. "E")

- By pressing the "M" button:
the mode symbol
starts flashing.
- Press buttons (+) or (-),
until selecting
the watch symbol "⌚";
Confirm using the "M" button.
- Press
button "+" again
to position on CLOC mode
and confirm
using the "M" button;
- Use (+) or (-) buttons
to set the current time.
Confirm using the "M" button.
- Press buttons (+) or (-),
until selecting
the day of the week:

day 1 = Monday
day 2 = Tuesday
.....
day 7 = Sunday
Confirm using the "M" button.
- Press the "M" button
for 3 seconds
to exit the program.

PROGRAMMATION HORLOGE (Fig. "E")	EINSTELLUNG DER UHR (Abb. "E")	PROGRAMACIÓN DEL RELOJ (Fig. "E")	INSTELLING KLOK (Fig. "E")
<ul style="list-style-type: none"> • Appuyer sur la touche "M": le symbole du mode commencera à clignoter. • Appuyer sur les touches (+) ou (-), jusqu'à sélectionner le symbole de l'horloge "⌚"; Confirmer avec la touche "M". • Appuyer à nouveau sur la touche "+" pour se positionner en mode "CLOC" (horloge) et confirmer avec la touche "M"; • Utiliser les touches (+) ou (-) pour configurer l'heure courante. Confirmer avec la touche "M". • Appuyer sur les touches (+) ou (-), jusqu'à sélectionner le jour de la semaine: jour 1 = lundi jour 2 = mardi jour 7 = dimanche Confirmer avec la touche "M". • Appuyer sur la touche "M" pendant 3 secondes pour sortir du programme. 	<ul style="list-style-type: none"> • Drücken Sie die Taste "M": das Symbol des Modus beginnt zu blinken. • Drücken Sie die Tasten (+) oder (-) bis zur Auswahl des Uhrzeitsymbols "⌚"; Bestätigen Sie mit der Taste "M". • Drücken Sie die Taste "+" erneut, um sich in den Modus CLOC zu setzen, und bestätigen Sie mit der Taste "M"; • Benutzen Sie die Tasten (+) oder (-), um die laufende Uhrzeit einzugeben. Bestätigen Sie mit der Taste "M". • Drücken Sie die Tasten (+) oder (-) bis zur Auswahl des Wochentags: Tag 1 = Montag Tag 2 = Dienstag Tag 7 = Sonntag Bestätigen Sie mit der Taste "M". • Drücken Sie die Taste "M" für 3 Sekunden, um das Programm zu verlassen. 	<ul style="list-style-type: none"> • Presione la tecla "M": el símbolo de la modalidad empezará a parpadear. • Presione las teclas (+) o (-), hasta seleccionar el símbolo del reloj "⌚"; Confirme con la tecla "M". • Presione de nuevo la tecla "+" para ir a la modalidad CLOC y confirme con la tecla "M". • Con las teclas (+) o (-) configure la hora actual. Confirme con la tecla "M". • Presione las teclas (+) o (-), hasta seleccionar el día de la semana: día 1 = lunes día 2 = martes día 7 = domingo Confirme con la tecla "M". • Presione la tecla "M" durante 3 segundos para salir del programa. 	<ul style="list-style-type: none"> • Druk op de toets "M": het symbool van de modaliteit knippert. • Druk op de toetsen (+) of (-), tot aan de selectie van het symbool van de klok "⌚"; Bevestig met de toets "M". • Druk nogmaals op de toets "+" om zich te positioneren in de modaliteit CLOC en bevestig met de toets "M"; • Gebruik de toetsen (+) of (-) om de tijd te regelen. Bevestig met de toets "M". • Druk op de toets (+) of (-), tot aan de selectie van de dag van de week: dag 1 = maandag dag 2 = dinsdag dag 7 = zondag Bevestig met de toets "M". • Druk gedurende 3 seconden op de toets "M" om het programma te verlaten.

Fig. "F" / Abb. "F"

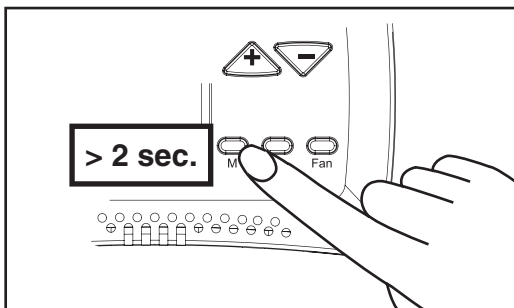
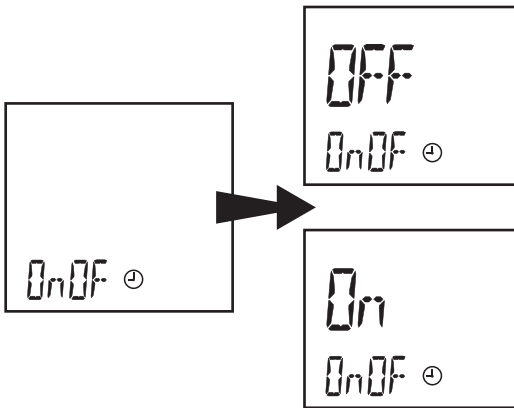
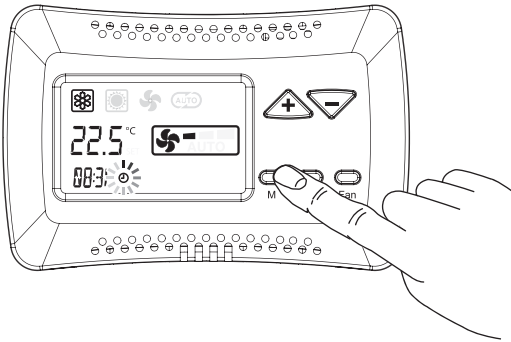

TIMER

1) Attivazione / Disattivazione (Fig. "F"):

- Premere il tasto "M"; il simbolo della modalità di funzionamento inizierà a lampeggiare.
- Premere il tasto (+) o (-) fino alla selezione del simbolo orologio "⌚"; confermare con il tasto "M".
- Premere il tasto "M" per accedere all'attivazione/disattivazione.
- Il TIMER di default è in posizione OFF; utilizzare i tasti (+) o (-) per selezionare TIMER OFF (disattivato) o TIMER ON (attivato).

- Premere per più di 2 secondi il tasto "M" per tornare allo stato di funzionamento.

TIMER

1) Activation / Deactivation (Fig. "F"):

- Press the "M" button; the operation mode symbol will start flashing.
- Press button (+) or (-), until selecting the watch symbol "⌚"; confirm using the "M" button.
- Press the "M" button to access to the activation/deactivation.
- The default TIMER is in OFF position; use buttons (+) or (-) to select TIMER OFF (deactivated) or TIMER ON (activated).

- Press the "M" button for more than 2 seconds to turn back to the operation mode.

TIMER	TIMER	TIMER	TIMER
<p>1) Activation / Désactivation (Fig. "F"):</p> <ul style="list-style-type: none"> • Appuyer sur la touche "M", le symbole du mode de fonctionnement commencera à clignoter; • Appuyer sur les touches (+) ou (-) jusqu'à sélectionner le symbole de l'horloge "⌚"; confirmer avec la touche "M". • Appuyer sur la touche "M" pour accéder à l'activation/désactivation. • Le TIMER (minuteur) par défaut est en position OFF; utiliser les touches (+) ou (-) pour sélectionner TIMER OFF (désactivé) ou TIMER ON (activé). • Appuyer pendant plus de 2 secondes sur la touche "M" pour retourner à l'état de fonctionnement. 	<p>1) Aktivierung / Deaktivierung (Abb. "F"):</p> <ul style="list-style-type: none"> • Drücken Sie die Taste "M"; das Symbol des Betriebsmodus beginnt zu blinken; • Drücken Sie die Taste (+) oder (-) bis zur Auswahl des Uhrzeitsymbols "⌚"; bestätigen Sie mit der Taste "M". • Drücken Sie die Taste "M"; um zur Aktivierung/ Deaktivierung zu gelangen. • Der Default-TIMER steht in Stellung OFF; benutzen Sie die Tasten (+) oder (-), um TIMER OFF (deaktiviert) oder TIMER ON (aktiviert) zu wählen. • Drücken Sie für über 2 Sekunden die Taste "M"; um zum Betriebszustand zurückzukehren. 	<p>1) Activación / Desactivación (Fig. "F"):</p> <ul style="list-style-type: none"> • Presione la tecla "M"; el símbolo de la modalidad de funcionamiento empieza a parpadear. • Presione la tecla (+) o (-) hasta seleccionar el símbolo del reloj "⌚"; confirme con la tecla "M". • Presione la tecla "M" para acceder a la activación/desactivación. • El TIMER está preconfigurado en la posición OFF; las teclas (+) o (-) permiten seleccionar TIMER OFF (desactivado) o TIMER ON (activado). • Presione durante más de 2 segundos la tecla "M" para regresar al estado de funcionamiento. 	<p>1) Inschakeling / Uitschakeling (Fig. "F"):</p> <ul style="list-style-type: none"> • Druk op de toets "M"; het symbool van de modaliteit knippert; • Druk op de toets (+) of (-), tot aan de selectie van het symbool van de klok "⌚"; bevestig met de toets "M". • Druk op de toets "M" om in/uit te schakelen. • De default TIMER staat in de stand OFF; gebruik de toets (+) of (-) voor de selectie van TIMER OFF (uitgeschakeld) of TIMER ON (ingeschakeld). • Druk langer dan 2 seconden op de toets "M" om terug te keren naar de bedrijfsstaat.

Fig. "G" / Abb. "G"

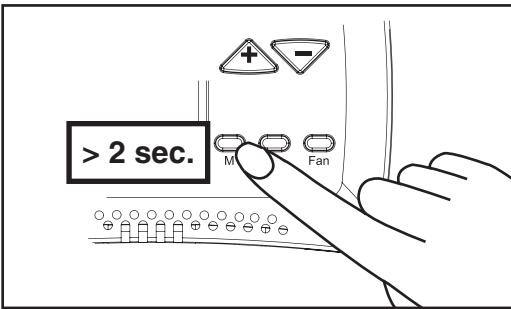
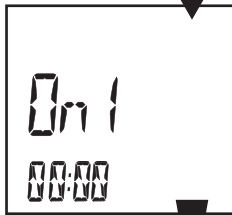
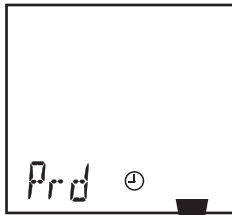
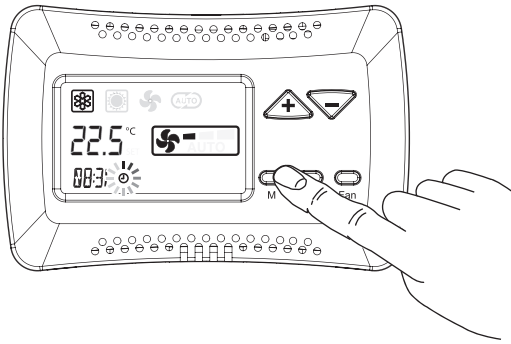

2) Programmazione (Fig. "G"):

- Premere il tasto "M"; il simbolo della modalità di funzionamento inizierà a lampeggiare.
- Premere il tasto (+) o (-) fino alla selezione del simbolo orologio "⌚"; confermare con il tasto "M".
- Premere il tasto "+" due volte; la scritta "Prd" apparirà sul display. Premere il pulsante "M" per confermare.
- Il display visualizza il messaggio **On 1**, ora di accensione del primo giorno della settimana, e il messaggio 00:00. Tramite i tasti (+) o (-) impostare l'ora di accensione desiderata. Confermare con il tasto "M".
- Il display visualizza il messaggio **OF 1**, ora di spegnimento del primo giorno della settimana, e il messaggio 00:00. Tramite i tasti (+) o (-) impostare l'ora di spegnimento desiderata. Confermare con il tasto "M".
- Di seguito si passa alla programmazione di tutti i 7 giorni. Dopo l'ultima programmazione premendo il tasto "M" si conferma e si torna alla visualizzazione del menù principale.

- Premere per più di 2 secondi il tasto "M" per tornare allo stato di funzionamento.

2) Programming (Fig. "G"):

- Press the "M" button; the operation mode symbol will start flashing.
- Press button (+) or (-), until selecting the watch symbol "⌚"; confirm using the "M" button.
- Press button "+" twice; the abbreviation "Prd" will be displayed. Press the "M" button to confirm.
- The display shows the **On 1** message, start time of the first day of the week, and message 00:00. Using buttons (+) or (-), set the desired activation time; Confirm using the "M" button.
- The display shows the **OF 1** message, off time of the first day of the week, and message 00:00. Using buttons (+) or (-), set the desired deactivation time; Confirm using the "M" button.
- How to program all 7 days is explained below. After the last programming, press the "M" button to confirm and turn back to display the main menu.
- Press the "M" button for more than 2 seconds to turn back to the operation mode.

2) Programmation (Fig. "G"):

- Appuyer sur la touche "M", le symbole du mode de fonctionnement commencera à clignoter;
- Appuyer sur les touches (+) ou (-) jusqu'à sélectionner le symbole de l'horloge "⌚"; confirmer avec la touche "M";
- Appuyer sur la touche "+" deux fois; le message "Prd" apparaîtra sur l'écran. Appuyer sur le bouton "M" pour confirmer.
- L'écran affiche le message **On 1**, l'heure d'allumage du premier jour de la semaine, et le message 00:00. A l'aide des touches (+) ou (-), configurer l'heure d'allumage souhaitée; Confirmer avec la touche "M";
- L'écran affiche le message **OF 1**, l'heure d'extinction du premier jour de la semaine, et le message 00:00. A l'aide des touches (+) ou (-), configurer l'heure d'extinction souhaitée; Confirmer avec la touche "M";
- On passe ensuite à la programmation des 7 jours. Après la dernière programmation, on confirme en appuyant sur la touche "M" et on retourne à l'affichage du menu principal.
- Appuyer pendant plus de 2 secondes sur la touche "M" pour retourner à l'état de fonctionnement.

2) Programmierung (Abb. "G"):

- Drücken Sie die Taste "M"; das Symbol des Betriebsmodus beginnt zu blinken;
- Drücken Sie die Taste (+) oder (-) bis zur Auswahl des Uhrzeitsymbols "⌚"; bestätigen Sie mit der Taste "M";
- Drücken Sie die Taste "+" zwei Mal; die Schrift "Prd" erscheint auf dem Display. Drücken Sie die Taste "M" zur Bestätigung.
- Das Display zeigt die Meldung **On 1** an, Einschaltzeit des ersten Tages der Woche, und die Meldung 00:00. Über die Tasten (+) oder (-) stellen Sie die gewünschte Einschaltuhrzeit ein; Bestätigen Sie mit der Taste "M";
- Das Display zeigt die Meldung **OF 1** an, Ausschaltzeit des ersten Tages der Woche, und die Meldung 00:00. Über die Tasten (+) oder (-) stellen Sie die gewünschte Ausschaltuhrzeit ein; Bestätigen Sie mit der Taste "M";
- Im Folgenden wird zur Programmierung aller 7 Tage übergegangen. Nach der letzten Programmierung wird durch Druck der Taste "M" bestätigt und man kehrt wieder zur Sicht des Hauptmenüs zurück.

- Drücken Sie für über 2 Sekunden die Taste "M"; um zum Betriebszustand zurückzukehren.

2) Programación (Fig. "G"):

- Presione la tecla "M"; el símbolo de la modalidad de funcionamiento empieza a parpadear.
- Presione la tecla (+) o (-) hasta seleccionar el símbolo del reloj "⌚"; confirme con la tecla "M";
- Presione la tecla "+" dos veces; en la pantalla aparecerán las letras "Prd". Presione el pulsador "M" para confirmar.
- En la pantalla aparece el mensaje **On 1**, la hora de encendido del primer día de la semana, y el mensaje 00:00. Con las teclas (+) o (-) programe la hora de encendido que desea. Confirme con la tecla "M";
- En la pantalla aparece el mensaje **OF 1**, la hora de apagado del primer día de la semana, y el mensaje 00:00. Con las teclas (+) o (-) programe la hora de apagado que desea. Confirme con la tecla "M";
- A continuación se pasa a la programación de los 7 días. Tras la última programación, presione la tecla "M" para confirmar y regresar al menú principal.
- Presione durante más de 2 segundos la tecla "M" para regresar al estado de funcionamiento.

2) Programmering (Fig. "G"):

- Druk op de toets "M"; het symbool van de modaliteit knippert;
- Druk op de toets (+) of (-), tot aan de selectie van het symbool van de klok "⌚"; bevestig met de toets "M";
- Druk twee keer op de toets "+"; het opschrift "Prd" verschijnt op de display. Druk op de knop "M" om te bevestigen.
- De display geeft **On 1** weer; het uur van de inschakeling op de eerste weekday en het bericht 00:00. Met de toets (+) of (-) wordt het gewenste uur voor de inschakeling ingesteld; Bevestig met de toets "M";
- De display geeft **OF 1** weer; het uur van de uitschakeling op de eerste weekday en het bericht 00:00. Met de toets (+) of (-) wordt het gewenste uur voor de uitschakeling ingesteld; Bevestig met de toets "M";
- Daarna kunnen de overige van de 7 weekdays geprogrammeerd worden. Na de laatste programmering wordt op de toets "M" gedrukt om te bevestigen en terug te gaan naar de weergave van het hoofdmenu.
- Druk langer dan 2 seconden op de toets "M" om terug te keren naar de bedrijfsstaat.

SWING

NOTA: di default la funzione è disattivata.

- Premere il tasto "M": il simbolo della modalità inizierà a lampeggiare;
- Premere i tasti (+) o (-) fino alla visualizzazione della scritta "FLAP";

Premere il tasto "M" per accedere all'attivazione/disattivazione.

Quando viene attivato lo **SWING** il flap del ventilconvettore a parete oscilla e la scritta "FLAP" sul display lampeggia.

Per tornare alla schermata principale premere il tasto "+" e successivamente il tasto "M" oppure attendere 35 secondi.

- Se si vuole fermare il flap in una determinata posizione occorre ripetere l'operazione sopra descritta, scegliere di disattivare la funzione **SWING** nel momento in cui il flap è posizionato nella posizione desiderata.

ATTENZIONE!

Non provare a fermare i flap manualmente durante la funzione di SWING.

Raccomandiamo di usare il comando per regolare la direzione del flusso dell'aria.

SWING

NOTE: the default operating mode is deactivated.

- Press the M button: the symbol of the operating mode starts to flash;
- Press the (+) or (-) buttons till the visualization of the "FLAP" script;

Press the M button to get the activation/deactivation.

The wall-mounted fan coil's flap oscillates when the **SWING** mode is activated and the "FLAP" script flashes on the display.

To return to the main display press the "+" button and then M, or wait for 35 seconds.

- If wanting to stop the flap in a certain position repeat the above operation, choice to deactivate the **SWING** function when the Flap is in the chosen position.

ATTENTION!

Do not attempt to manually stop the flaps during the SWING function.

We recommend using the control for adjusting the air flow direction.

SWING	SWING	SWING	SWING
<p>REMARQUE: Le mode de fonctionnement par défaut est désactivé.</p>	<p>BEMERKUNG: Die Standard-einstellung ist abgeschaltet.</p>	<p>NOTA: Por defecto la función se desactiva.</p>	<p>OPMERKING: de functie is default uitgeschakeld.</p>
<ul style="list-style-type: none"> • Appuyer sur la touche [M]: Le pictogramme correspondant au mode de fonctionnement clignote; • Appuyer sur les touches [+] ou [-] jusqu'à l'icône «Flap» (volet); 	<ul style="list-style-type: none"> • Die Taste "M" drücken: das Symbol des Betriebsmodus beginnt zu blinken; • Die Tasten (+) o (-) bis zur Vorschau der Aufschrift "FLAP" drücken; 	<ul style="list-style-type: none"> • Presione la tecla "M": el símbolo de la modalidad empezará a parpadear. • Presione la tecla (+) o (-), hasta que aparezca el mensaje "FLAP"; 	<ul style="list-style-type: none"> • Druk op de toets "M": het symbool van de modaliteit knippert; • Druk op de toetsen (+) of (-) tot het opschrift "FLAP" verschijnt;
<p>Appuyer sur la touche [M] pour activer ou désactiver la fonction.</p>	<p>Die Taste "M" zur Einschaltung/ Ausschaltung drücken.</p>	<p>Presione la tecla "M" para acceder a la activación/ desactivación.</p>	<p>Druk op de toets "M" om naar de activering/ deactivering te gaan.</p>
<p>Le volet du ventilateur oscille lorsque le mode « SWING » (oscillation) est activé et lorsque l'icône « Flap » clignote sur l'afficheur.</p>	<p>Wird SWING aktiviert, schwingt die Klappe des Geblase- Konvektors und blinkt die Aufschrift "FLAP" am Display.</p>	<p>Cuando se activa SWING los flaps del ventilador convector oscilan y las palabras parpadea "FLAP" en la pantalla.</p>	<p>Wanneer de DWING wordt geactiveerd, schommelt de flap van de ventilatorwand en knippert het opschrift "FLAP" op het display.</p>
<p>Pour revenir à l'écran principal, appuyer sur la touche [+] puis [M] ou patientez 35 secondes.</p>	<p>Die Taste "+" und dann die "M" drücken, um zurück zum Hauptdisplay zu kommen sonst 35 Sekunden warten.</p>	<p>Para volver a la pantalla principal, pulse la tecla "+" y luego presionar "M" o esperar 35 segundos.</p>	<p>Druk op de toets "+" en daarna op de toets "M" om naar het hoofdscherm terug te keren, of wacht 35 seconden.</p>
<ul style="list-style-type: none"> • Si vous souhaitez maintenir le volet dans une certaine position, répétez l'opération ci-dessus et désactivez la fonction « SWING » lorsque le volet se trouve dans la position voulue. 	<ul style="list-style-type: none"> • Wenn die Klappe in einer bestimmten Position zum Stillstand kommen soll, muss der o.g. Vorgang wiederholt werden; Funktion SWING deaktivieren und Information zum Gerät senden, indem die Taste ON/SEND genau dann gedrückt wird, wenn sich die Klappe in der gewünschten Position befindet. 	<ul style="list-style-type: none"> • Si quiere detener el flap en una determinada posición es necesario repetir la operación arriba indicada, escoger desactivar la función SWING cuando los flaps están colocados en la posición escogida. 	<ul style="list-style-type: none"> • Als men de flap in een bepaalde stand wil stoppen, moet men bovenstaande handeling herhalen, kies om de SWING-functie te deactiveren op het moment dat de flap in de gewenste positie staat.
<p>ATTENTION! <u>Ne pas essayer d'arrêter les flaps manuellement pendant la fonction de SWING.</u></p>	<p>ACHTUNG! <u>Nicht versuchen, die Klappen während der SWING-Funktion manuell anzuhalten.</u></p>	<p>ATENCIÓN! <u>No intente parar los flaps manualmente durante la función de SWING.</u></p>	<p>OPGEPAST! <u>Niet proberen om de flaps handmatig tijdens de functie SWING te stoppen.</u></p>
<p><u>Nous conseillons d'utiliser la commande pour régler la direction du flux d'air.</u></p>	<p><u>Der Luftfluss sollte mit der Fernbedienung geregelt werden.</u></p>	<p><u>Aconsejamos usar el mando para regular la dirección del flujo del aire.</u></p>	<p><u>Het is aanbevolen gebruikt te maken van de afstandsbediening om de richting van de luchtstroom te regelen.</u></p>

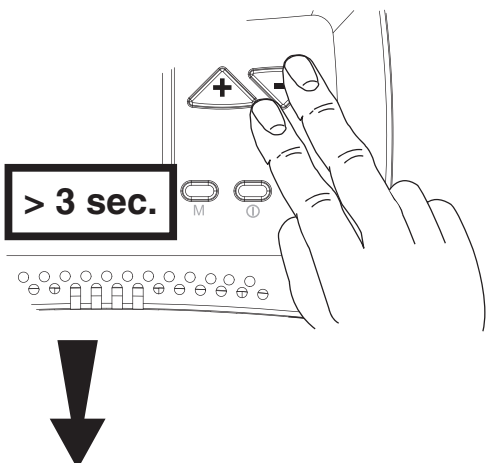

FUNZIONI PER IL SERVICE

FEATURES FOR SERVICE

Con questo menù è possibile verificare alcuni dei parametri del comando (valore delle sonde, stato del contatto finestra, eventuali allarmi).

This menu allows verifying some parameters of the control (probe values, window contact status, any alarms).

Premere i tasti "+" e "-" contemporaneamente per 3 secondi con il comando in "OFF".

Press the "+" and "-" buttons simultaneously for 3 seconds, using the "OFF" command.

Scegliere il parametro desiderato premendo i tasti "+" o "-" e confermare con il tasto "M".

Select the desired parameter, pressing button "+" or "-" and confirm using the "M" button.

Selezionato il parametro, il display visualizzerà il valore.

Once the parameter is selected, the value will be displayed.

Per uscire dal menù premere il tasto "M" per più di 5 sec.

To exit the menu, press the "M" button for more than 5 seconds.

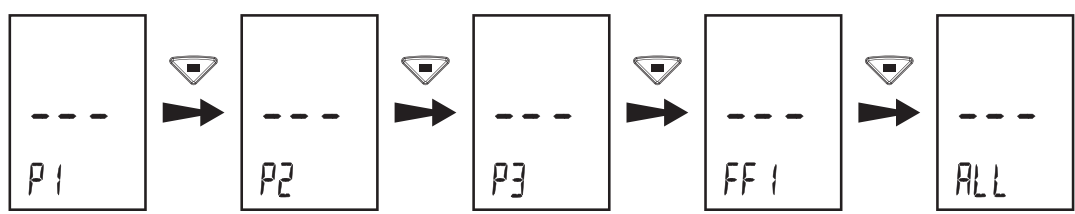

FUNZIONE FUNCTION FONCTION	DESCRIZIONE / DESCRIPTION / DESCRIPTION	STATI / STATUS / ETATS	
P1	Visualizzazione valore sonda aria T1 View Air T1 probe value Visualisation de la valeur de la sonde d'air T1	= Sonda non collegata diS = Probe is not connected = Sonde non branchée	
P2	Visualizzazione valore sonda T2 View T2 probe value Visualisation de la valeur de la sonde T2	= Sonda non collegata diS = Probe is not connected = Sonde non branchée	
P3	Visualizzazione valore sonda di minima T3 View T3 minimum probe value Visualisation de la valeur de la sonde de minimale T3	= Sonda non collegata diS = Probe is not connected = Sonde non branchée	
FF1	Visualizzazione stato del contatto finestra View status of the contact window Visualisation état du contact fenêtre	C = Chiuso = Closed = Fermée	O = Aperto = Open = Ouvert
ALL	Visualizzazione di eventuali allarmi presenti View any alarms Visualisation des éventuelles alarmes présentes	= Nessun allarme = No alarm = Aucune alarme	= Sonda T1 guasta AL1 = Faulty T1 probe = Sonde T1 en panne
		= Sonda T2 guasta AL2 = Faulty T2 probe = Sonde T2 en panne	= Sonda T3 guasta AL3 = Faulty T3 probe = Sonde T3 en panne
		= Configurazione dip Master errata AL4 = Incorrect configuration Master dip = Configuration dip Maître erronnée	
		= Configurazione dip T-MB errata AL5 = T-MB incorrect configuration dip = Configuration dip T-MB erronnée	
		= Trasmissione RS485 guasta (Master/Slave) AL6 = RS485 transmission failure (Master/Slave) = Transmission RS485 en panne (Maître/Esclave)	
		= Trasmissione TTL guasta (T-MB/Master) AL7 = TTL transmission fails (T-MB/Master) = Transmission TTL en panne (T-MB/Maître)	
Usc1	Visualizzazione del valore di tensione inviato all'inverter dal master (Parametri visibili solo con unità ECM) Display of the voltage sent from the master inverter (Parameters displayed only with ECM units) Visualisation de la valeur de tension envoyée à l'onduleur du maître (Paramètres visibles seulement avec unités ECM)		

CARACTERISTIQUES POUR LE SERVICE	MERKMALE FÜR BETRIEB	CARACTERÍSTICAS DEL SERVICIO	FUNCTIES VOOR GEBRUIK
<p>Ce menu permet vérification de certains paramètres du contrôle (valeurs de la sonde, état de contact de la fenêtre, toutes les alarmes).</p> <p>Appuyez sur les touches "+" et "-" simultanément pendant 3 secondes, en utilisant la commande "OFF".</p> <p>Sélectionner le paramètre désiré en appuyant sur la touche "+" et "-" Confirmez en utilisant la touche "M".</p> <p>Une fois que le paramètre est sélectionné, la valeur s'affiche.</p> <p>Pour sortir du menu, appuyez sur la touche "M" pendant plus de 5 secondes.</p>	<p>Dieses Menü gestattet die Überprüfung einiger Parameter der Steuerung (Sondenwerte, Fensterkontakt- Status, Alarme).</p> <p>Drücken Sie unter Benutzung des "OFF"-Befehls die "+" und "-"Tasten für 3 Sekunden gleichzeitig.</p> <p>Wählen Sie den gewünschten Parameter durch Betätigung der Taste "+" oder "-" und bestätigen Sie mit der "M" Taste.</p> <p>Sobald Der Parameter ausgewählt ist, erscheint der Wert auf dem Display.</p> <p>Um das Menu zu verlassen, drücken Sie die "M" - Taste länger als 5 Sekunden.</p>	<p>Este menú permite la verificación de algunos parámetros de control (valores de la sonda, estado de ventanas de contacto, todas las alarmas).</p> <p>Pulse los botones "+" y "-" simultáneamente durante 3 segundos, usando el comando "OFF".</p> <p>Seleccione el parámetro deseado, pulse el botón "+" o "-" y confirme usando el botón "M".</p> <p>Una vez que el parámetro está seleccionado, el valor se mostrará en pantalla.</p> <p>Para salir del menú, pulse el botón "M" durante más de 5 segundos.</p>	<p>In dit menu kunt u een aantal parameters van de controle (waarden meter, venster met staat contact, alarmen) controleren.</p> <p>Druk tegelijkertijd 3 seconden lang op "+" en "-" met de "OFF" bediening.</p> <p>Kies de gewenste parameter, druk op "+" of "-" en bevestig met de knop "M".</p> <p>De waarde wordt weergegeven zodra u de parameter gekozen heeft.</p> <p>Sluit het menu af door meer dan 5 seconden lang de knop "M" ingedrukt te houden.</p>

FUNKTION FUNCIÓN FUNCTIE	BESCHREIBUNG / DESCRIPCIÓN / BESCHRIJVING	ZUSTÄNDE / ESTADOS / STATEN
P1	Anzeige Wert Luftfühler T1 Visualización del valor del sensor de aire T1 Weergave waarde luchtmeter T1	= Fühler nicht angeschlossen diS = Sensor no conectado = Meter niet aangesloten
P2	Anzeige Wert T2-Fühler Visualización del valor del sensor T2 Weergave waarde meter T2	= Fühler nicht angeschlossen diS = Sensor no conectado = Meter niet aangesloten
P3	Anzeige minimaler Wert des T3-Fühlers Visualización del valor del sensor de mínimo T3 Weergave waarde minimum meter T3	= Fühler nicht angeschlossen diS = Sensor no conectado = Meter niet aangesloten
FF1	Anzeige des Zustandes des Fensterkontakts Ver estado de contacto de la ventana Toon de status van het contactvenster	C = Geschlossen = Cerrado = Gesloten O = Geöffnet = Abierto = Open
ALL	Anzeige eventuell vorhandener Alarme Visualización de posibles alarmas existentes Weergave eventuele alarmen	= Kein Alarm = Ninguna alarma = Geen alarm AL1 = Sensor T1 beschädigt = T1-Fühler beschädigt AL2 = Sensor T2 averiado = Meter T2 defect AL3 = Sensor T3 averiado = Meter T3 defect
		= T2-Fühler beschädigt = T3-Fühler beschädigt
		= Dip Master-Konfiguration falsch AL4 = Configuración dip Master errónea = Verkeerde configuratie dip Master
		= Dip T-MB-Konfiguration falsch AL5 = Configuración dip T-MB errónea = Verkeerde configuratie dip T-MB
		= RS485 Übertragung defekt (Master/Slave) AL6 = Trasmisión RS485 averiada (Master/Slave) = Storing transmissie RS485 (Master/Slave)
		= TTL-Übertragung defekt (T-MB/Master) AL7 = Trasmisión TTL averiada (T-MB/Master) = Storing transmissie TTL (T-MB/Master)
Usc1	Anzeige des Werts der vom Master zum Inverter gesendeten Spannung Visualización del valor de tensión enviado al inversor desde el master Weergave van de spanningswaarde die door de master naar de inverter gezonden is	(Parameter sichtbar allein mit Einheiten ECM) (Parámetros visibles solo con unidades ECM) (Parameters displayed only with ECM units)

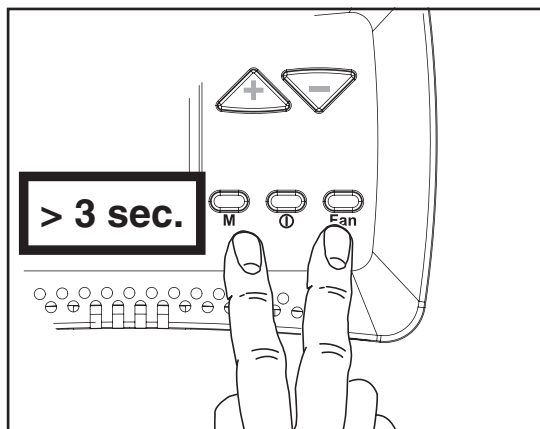

FUNZIONI PER IL FACTORY

Questo menù consente di modificare i parametri di funzionamento del termostato, del motore elettronico, della versione +/- 3 e di altri vari parametri (ciclo pompa, RESET).

Con il comando in "OFF" premere i tasti **M** e **Fan** contemporaneamente per 3 secondi.

Scegliere il parametro da modificare premendo i tasti "+" o "-" e confermare con il tasto "M".

Una volta selezionato il parametro, il display visualizzerà il valore. Il valore potrà essere modificato attraverso i tasti "+" o "-".

Premendo una sola volta il tasto "M" si torna alla scelta di parametri per uscire dal menù premere il tasto "M" per più di 5 sec.

PARAMETRI TERMOSTATO

FUNZIONE	DESCRIZIONE	RANGE	DEFAULT
OFS	Variatione offset sonda NTC termostato	$\pm 3^{\circ}\text{C}$	0°C
I-rL	Isteresi dei relè	$0,5 \pm 2,0^{\circ}\text{C}$	$0,7^{\circ}\text{C}$

PARAMETRI TERMOSTATO

FUNZIONE	DESCRIZIONE	RANGE	DEFAULT
dS	Range di variazione del set con T-MB	$\pm 9^{\circ}\text{C}$	$\pm 3^{\circ}\text{C}$

PARAMETRI Sonda T2, CHANGE-OVER

FUNZIONE	DESCRIZIONE	RANGE	DEFAULT
T2-1	Cambio stato da ventilazione a raffreddamento	$15 \pm 24^{\circ}\text{C}$	$\leq 20^{\circ}\text{C}$
T2-2	Cambio stato da ventilazione a riscaldamento	$30 \pm 36^{\circ}\text{C}$	$\geq 32^{\circ}\text{C}$

PARAMETRI Sonda T3, Sonda di minima TME

FUNZIONE	DESCRIZIONE	RANGE	DEFAULT
T3-1	Ventilatore ON in riscaldamento (sonda T3)	$30 \pm 40^{\circ}\text{C}$	$\geq 34^{\circ}\text{C}$
T3-2	Ventilatore ON in raffreddamento (sonda T3)	$10 \pm 25^{\circ}\text{C}$	$\leq 22^{\circ}\text{C}$
I-T3	Isteresi sonda T3	$2 \pm 8^{\circ}\text{C}$	5°C

PARAMETRI Ciclo Antistratificazione

FUNZIONE	DESCRIZIONE	RANGE	DEFAULT
t1SE	Scopensione sonda aria T1 in raffreddamento	$0,5 \pm 2,0^{\circ}\text{C}$	$0,7^{\circ}\text{C}$
t1SI	Scopensione sonda aria T1 in riscaldamento	$0,5 \pm 2,0^{\circ}\text{C}$	$1,2^{\circ}\text{C}$
Ft1	Tempo di OFF del ventilatore	10 - 20 min.	15 min.
Ft2E	Tempo di Antistratificazione in raffreddamento	30 - 180 sec.	120 sec.
Ft2I	Tempo di Antistratificazione in riscaldamento	30 - 180 sec.	150 sec.

PARAMETRI TERMOSTATO

FUNZIONE	DESCRIZIONE	RANGE	DEFAULT
SHu3	Tensione max. velocità	$6 \pm 10\text{ V}$	10 V
SCu2	Tensione med. velocità	$3 \pm 8\text{ V}$	5 V
Slu1	Tensione min. velocità	$1 \pm 6\text{ V}$	1 V
LLSI	Tensione min. velocità per fan auto inverno	$1 \pm 6\text{ V}$	1 V
HLSI	Tensione max. velocità per fan auto inverno	$5 \pm 10\text{ V}$	10 V
LLSE	Tensione min. velocità per fan auto estate	$1 \pm 6\text{ V}$	1 V
HLSE	Tensione max. velocità per fan auto estate	$5 \pm 10\text{ V}$	10 V
PFC	Banda proporzionale in raffreddamento	$2,0 \pm 6,0^{\circ}\text{C}$	$3,5^{\circ}\text{C}$
PFH	Banda proporzionale in riscaldamento	$2,0 \pm 6,0^{\circ}\text{C}$	$3,5^{\circ}\text{C}$

ALTRE FUNZIONI

FUNZIONE	DESCRIZIONE	OPERAZIONE
rE-t	Reset generale e ripristino valori di Default	Confermare con i tasti O/I e Fan

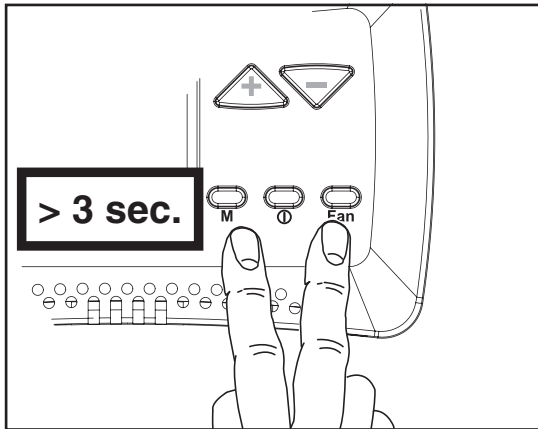

FEATURES FOR FACTORY

This menu allows modifying the operation parameters of the thermostat, electronic motor, of the +/- 3 version and many other parameters (pump cycle, RESET).

With the control set on "OFF", press the **M** and **Fan** buttons simultaneously for 3 seconds.

Select the desired parameter to be modified, pressing button "+" or "-" and confirm using the "M" button.

Once the parameter is selected, the value will be displayed. The value can be modified using button "+" or "-".

Press the "M" button once to turn back to the parameter selection; to exit the menu, press the "M" button for more than 5 seconds.

THERMOSTAT PARAMETERS

FUNCTION	DESCRIPTION	RANGE	DEFAULT
OFS	Thermostat NTC probe offset variation	$\pm 3^{\circ}\text{C}$	0°C
I-rL	Relay hysteresis	$0,5 \div 2,0^{\circ}\text{C}$	$0,7^{\circ}\text{C}$

THERMOSTAT PARAMETERS

FUNCTION	DESCRIPTION	RANGE	DEFAULT
dS	Set variation range with T-MB	$\pm 9^{\circ}\text{C}$	$\pm 3^{\circ}\text{C}$

PARAMETERS of the T2 probe, CHANGE-OVER

FUNCTION	DESCRIPTION	RANGE	DEFAULT
T2-1	Status changeover from ventilation to cooling	$15 \div 24^{\circ}\text{C}$	$\leq 20^{\circ}\text{C}$
T2-2	Status changeover from ventilation to heating	$30 \div 36^{\circ}\text{C}$	$\geq 32^{\circ}\text{C}$

PARAMETERS of the T3 probe, TME minimum probe

FUNCTION	DESCRIPTION	RANGE	DEFAULT
T3-1	Fan ON in heating mode (T3 probe)	$30 \div 40^{\circ}\text{C}$	$\geq 34^{\circ}\text{C}$
T3-2	Fan ON in cooling mode (T3 probe)	$10 \div 25^{\circ}\text{C}$	$\leq 22^{\circ}\text{C}$
I-T3	T3 probe hysteresis	$2 \div 8^{\circ}\text{C}$	5°C

PARAMETERS of the Stratification Cycle

FUNCTION	DESCRIPTION	RANGE	DEFAULT
t1SE	Decompensation air probe T1 in cooling mode	$0,5 \div 2,0^{\circ}\text{C}$	$0,7^{\circ}\text{C}$
t1SI	Decompensation air probe T1 in heating mode	$0,5 \div 2,0^{\circ}\text{C}$	$1,2^{\circ}\text{C}$
Ft1	Fan OFF time	10 - 20 min.	15 min.
Ft2E	Stratification time in cooling mode	30 - 180 sec.	120 sec.
Ft2I	Stratification time in heating mode	30 - 180 sec.	150 sec.

THERMOSTAT PARAMETERS

FUNCTION	DESCRIPTION	RANGE	DEFAULT
SHu3	Speed max. voltage	$6 \div 10 \text{ V}$	10 V
SCu2	Speed medium voltage	$3 \div 8 \text{ V}$	5 V
Slu1	Speed min. voltage	$1 \div 6 \text{ V}$	1 V
LLSI	Speed min. voltage for winter auto fan	$1 \div 6 \text{ V}$	1 V
HLSI	Speed max. voltage for winter auto fan	$5 \div 10 \text{ V}$	10 V
LLSE	Speed min. voltage for summer auto fan	$1 \div 6 \text{ V}$	1 V
HLSE	Speed max. voltage for summer auto fan	$5 \div 10 \text{ V}$	10 V
PFC	Cooling proportional band	$2,0 \div 6,0^{\circ}\text{C}$	$3,5^{\circ}\text{C}$
PFH	Heating proportional band	$2,0 \div 6,0^{\circ}\text{C}$	$3,5^{\circ}\text{C}$

OTHER FUNCTIONS

FUNCTION	DESCRIPTION	OPERATION
rE-t	General reset and restore of default values	Confirmation with O/I and Fan buttons

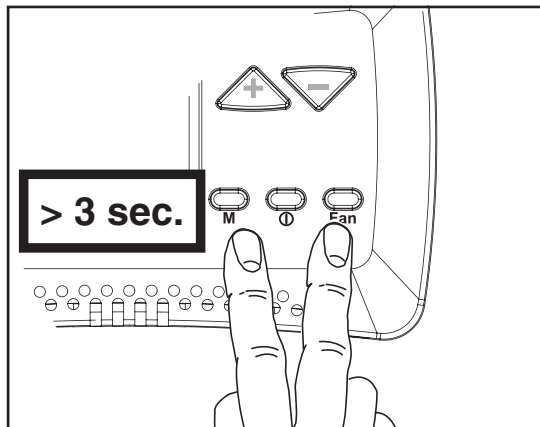

CARACTÉRISTIQUES POUR L'USINE

Ce menu permet de modifier les paramètres de fonctionnement du thermostat, moteur électronique, de la version +/- 3 et plusieurs autres paramètres (cycle de la pompe, RÉINITIALISATION).

Avec le réglage sur "OFF", appuyer simultanément sur les touches **M** et **Ventilation** pendant 3 secondes.

Sélectionner les paramètres désirés à modifier, en appuyant sur la touche "+" ou "-" et confirmer en utilisant la touche "M".

Une fois que le paramètre est sélectionné, la valeur s'affiche. La valeur peut être modifiée en utilisant la touche "+" ou "-".

Appuyer sur la touche "M" une fois pour retourner à la sélection du paramètre; pour sortir du menu, appuyer sur la touche "M" pendant plus de 5 secondes.

PARAMETRES DU THERMOSTAT

FONCTION	DESCRIPTION	GAMME	PAR DÉFAUT
OFS	Variation de décalage de la sonde NTC du thermostat	$\pm 3^{\circ}\text{C}$	0°C
I-rL	Hystérésis de relais	$0,5 \pm 2,0^{\circ}\text{C}$	$0,7^{\circ}\text{C}$

PARAMETRES DU THERMOSTAT

FONCTION	DESCRIPTION	GAMME	PAR DÉFAUT
dS	Réglage de gamme de variation avec T-MB	$\pm 9^{\circ}\text{C}$	$\pm 3^{\circ}\text{C}$

PARAMETRES de la sonde T2, CHANGE-OVER

FONCTION	DESCRIPTION	GAMME	PAR DÉFAUT
T2-1	Changement de l'état de ventilation à refroidissement	$15 \pm 24^{\circ}\text{C}$	$\leq 20^{\circ}\text{C}$
T2-2	Changement d'état de la ventilation au chauffage	$30 \pm 36^{\circ}\text{C}$	$\geq 32^{\circ}\text{C}$

PARAMETRES de la sonde T3, sonde de température minimum TME

FONCTION	DESCRIPTION	GAMME	PAR DÉFAUT
T3-1	Ventilateur MARCHE en mode chauffage (sonde T3)	$30 \pm 40^{\circ}\text{C}$	$\geq 34^{\circ}\text{C}$
T3-2	Ventilateur MARCHE en mode refroidissement (sonde T3)	$10 \pm 25^{\circ}\text{C}$	$\leq 22^{\circ}\text{C}$
I-T3	Hystérésis de sonde T3	$2 \pm 8^{\circ}\text{C}$	5°C

PARAMETRES du cycle de stratification

FONCTION	DESCRIPTION	GAMME	PAR DÉFAUT
t1SE	Décompensation de la sonde d'air T1 en mode refroidissement	$0,5 \pm 2,0^{\circ}\text{C}$	$0,7^{\circ}\text{C}$
t1SI	Décompensation de la sonde d'air T1 en mode chauffage	$0,5 \pm 2,0^{\circ}\text{C}$	$1,2^{\circ}\text{C}$
Ft1	Temps ventilateur ARRÊT	10 - 20 min.	15 min.
Ft2E	Temps de stratification en mode refroidissement	30 - 180 sec.	120 sec.
Ft2I	Temps de stratification en mode chauffage	30 - 180 sec.	150 sec.

PARAMETRES DU THERMOSTAT

FONCTION	DESCRIPTION	GAMME	PAR DÉFAUT
SHu3	Tension max. vitesse	$6 \pm 10 \text{ V}$	10 V
SCu2	Tension moyenne vitesse	$3 \pm 8 \text{ V}$	5 V
Slu1	Tension min. vitesse	$1 \pm 6 \text{ V}$	1 V
LLSI	Tension min. vitesse pour ventilateur automatique hiver	$1 \pm 6 \text{ V}$	1 V
HLSI	Tension max. vitesse pour ventilateur automatique hiver	$5 \pm 10 \text{ V}$	10 V
LLSE	Tension min. vitesse pour ventilateur automatique été	$1 \pm 6 \text{ V}$	1 V
HLSE	Tension max. vitesse pour ventilateur automatique été	$5 \pm 10 \text{ V}$	10 V
PFC	Bande proportionnelle de refroidissement	$2,0 \pm 6,0^{\circ}\text{C}$	$3,5^{\circ}\text{C}$
PFH	Bande proportionnelle chauffage	$2,0 \pm 6,0^{\circ}\text{C}$	$3,5^{\circ}\text{C}$

AUTRES FONCTIONS

FONCTION	DESCRIPTION	OPÉRATION
rE-t	Réinitialisation générale et restauration des valeurs de défaut	Confirmation avec O/I et touches du ventilateur

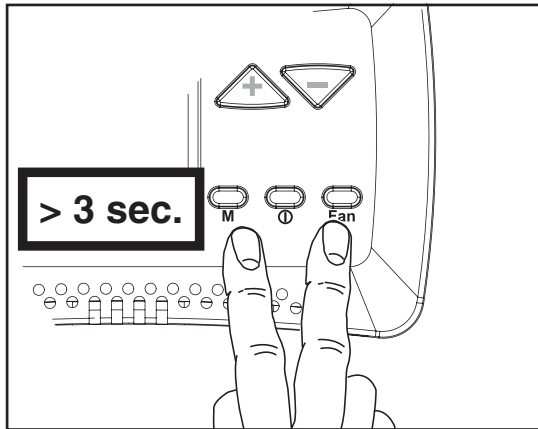

MERKMALE FÜR DAS WERK

Dieses Menü gestattet die Veränderung der Betriebsparameter des Thermostats, des elektronischen Motorsteuerung, der +/- 3 Version und viele weitere Parameter (Pumpzyklus, RESET).

Mit der Steuerung auf "OFF" die **M-** und **Fan**-Taste gleichzeitig für 3 Sekunden drücken.

Wählen Sie durch Betätigung der "+" oder "-" Taste die zu verändernden Parameter und bestätigen Sie mit der "M"-Taste.

Sobald der Parameter angewählt ist, erscheint der Wert auf dem Display. Der Wert kann durch Betätigung der "+" oder "-" Taste verändert werden.

Für die Rückkehr zur Parameterauswahl ist die "M"-Taste einmal zu betätigen. Zum Verlassen des Menüs ist dieselbe für länger als 5 Sekunden zu drücken.

THERMOSTAT PARAMETER

FUNKTION	BESCHREIBUNG	BEREICH	DEFAULT
OFS	Thermostat NTC-Fühler Offset Variation	$\pm 3^{\circ}\text{C}$	0°C
I-rL	Relais Hysterese	$0,5 \pm 2,0^{\circ}\text{C}$	$0,7^{\circ}\text{C}$

THERMOSTAT PARAMETER

FUNKTION	BESCHREIBUNG	BEREICH	DEFAULT
dS	Variationsbreite setzen mit T-MB	$\pm 9^{\circ}\text{C}$	$\pm 3^{\circ}\text{C}$

PARAMETERS des T2-Fühlers, CHANGE-OVER

FUNKTION	BESCHREIBUNG	BEREICH	DEFAULT
T2-1	Statuswechsel von Lüftung zu Kühlung	$15 \pm 24^{\circ}\text{C}$	$\leq 20^{\circ}\text{C}$
T2-2	Zustandswechsel von Belüftung zu Heizung	$30 \pm 36^{\circ}\text{C}$	$\geq 32^{\circ}\text{C}$

PARAMETER des T3-Fühlers, Mindesttemperaturfühler TME

FUNKTION	BESCHREIBUNG	BEREICH	DEFAULT
T3-1	Lüfter ON im Heizbetrieb (T3-Fühlers)	$30 \pm 40^{\circ}\text{C}$	$\geq 34^{\circ}\text{C}$
T3-2	Lüfter ON im Kühlbetrieb (T3-Fühlers)	$10 \pm 25^{\circ}\text{C}$	$\leq 22^{\circ}\text{C}$
I-T3	T3 Fühler-Hysterese	$2 \pm 8^{\circ}\text{C}$	5°C

PARAMETER des Schichtungszyklus

FUNKTION	BESCHREIBUNG	BEREICH	DEFAULT
t1SE	Dekompensation Luftfühler T1 im Kühlbetrieb	$0,5 \pm 2,0^{\circ}\text{C}$	$0,7^{\circ}\text{C}$
t1SI	Dekompensation Luftfühler T1 im Heizbetrieb	$0,5 \pm 2,0^{\circ}\text{C}$	$1,2^{\circ}\text{C}$
Ft1	Lüfter OFF Zeit	10 - 20 Min.	15 Min.
Ft2E	Schichtungszeit im Kühlbetrieb	30 - 180 Sek.	120 Sek.
Ft2I	Schichtungszeit im Heizbetrieb	30 - 180 Sek.	150 Sek.

THERMOSTAT-PARAMETER

FUNKTION	BESCHREIBUNG	BEREICH	DEFAULT
SHu3	Geschwindigkeit max. Spannung	$6 \pm 10 \text{ V}$	10 V
SCu2	Geschwindigkeit Mittelspannung	$3 \pm 8 \text{ V}$	5 V
Slu1	Geschwindigkeit min. Spannung	$1 \pm 6 \text{ V}$	1 V
LLSI	Geschwindigkeit min. Spannung für Winter Auto-Lüfter	$1 \pm 6 \text{ V}$	1 V
HLSI	Geschwindigkeit max. Spannung für Winter Auto-Lüfter	$5 \pm 10 \text{ V}$	10 V
LLSE	Geschwindigkeit min. Spannung für Sommer Auto-Lüfter	$1 \pm 6 \text{ V}$	1 V
HLSE	Geschwindigkeit min. Spannung für Sommer Auto-Lüfter	$5 \pm 10 \text{ V}$	10 V
PFC	Kühl-Proportionalband	$2,0 \pm 6,0^{\circ}\text{C}$	$3,5^{\circ}\text{C}$
PFH	Heiz-Proportionalband	$2,0 \pm 6,0^{\circ}\text{C}$	$3,5^{\circ}\text{C}$

WEITERE FUNKTIONEN

FUNKTION	BESCHREIBUNG	VERFAHREN
rE-t	Allgemeine Rücksetzung und Wiederherstellung von Standardwerten	Bestätigung mit O/I und Lüfter-Tasten

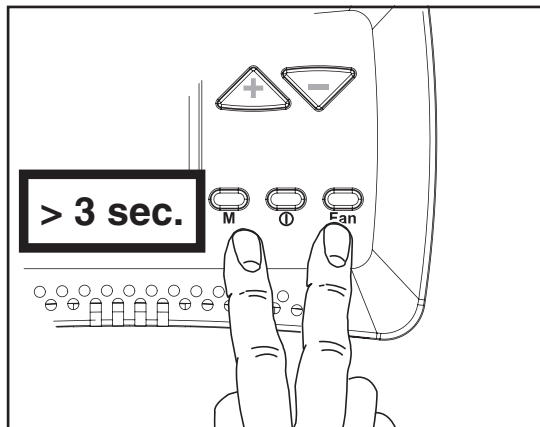

CARACTERÍSTICAS DE FÁBRICA

Este menú permite modificar los parámetros de funcionamiento del termostato, electrónico del motor, de + / - 3 versiones y muchos otros parámetros (ciclo de bomba, RESET).

Con el control en la posición "OFF", presione el botón **M** y **Fan** simultáneamente durante 3 segundos.

Seleccionar el parámetro a modificar, presionar el botón "+" o "-" y confirmar con el botón "M".

Una vez que el parámetro está seleccionado, el valor se mostrará en pantalla.

El valor puede ser modificado usando el botón "+" o "-".

Pulse el botón "M" una vez para volver a la selección de parámetros; para salir del menú, pulse el botón "M" durante más de 5 segundos.

PARÁMETROS DEL TERMOSTATO

FUNCIÓN	DESCRIPCIÓN	RANGO	POR DEFECTO
OFS	Termostato sonda NTC para compensar la variación	$\pm 3^{\circ}\text{C}$	0°C
I-rL	Histéresis del relé	$0,5 \div 2,0^{\circ}\text{C}$	$0,7^{\circ}\text{C}$

PARÁMETROS DEL TERMOSTATO

FUNCIÓN	DESCRIPCIÓN	RANGO	POR DEFECTO
dS	Establecer rango de variación T-MB	$\pm 9^{\circ}\text{C}$	$\pm 3^{\circ}\text{C}$

PARÁMETROS de la Sonda T2, CHANGE-OVER

FUNCIÓN	DESCRIPCIÓN	RANGO	POR DEFECTO
T2-1	Cambio de estado de la ventilación de enfriamiento	$15 \div 24^{\circ}\text{C}$	$\leq 20^{\circ}\text{C}$
T2-2	Cambio de estado de ventilación de la calefacción	$30 \div 36^{\circ}\text{C}$	$\geq 32^{\circ}\text{C}$

PARÁMETROS de la Sonda T3, sonda de mínima TME

FUNCIÓN	DESCRIPCIÓN	RANGO	POR DEFECTO
T3-1	Ventilador en el modo de calefacción (Sonda T3)	$30 \div 40^{\circ}\text{C}$	$\geq 34^{\circ}\text{C}$
T3-2	Ventilador en el modo de enfriamiento (Sonda T3)	$10 \div 25^{\circ}\text{C}$	$\leq 22^{\circ}\text{C}$
I-T3	Histéresis de la sonda T3	$2 \div 8^{\circ}\text{C}$	5°C

PARÁMETROS del Ciclo de Estratificación

FUNCIÓN	DESCRIPCIÓN	RANGO	POR DEFECTO
t1SE	Descompensación de la sonda de aire T1 de enfriamiento	$0,5 \div 2,0^{\circ}\text{C}$	$0,7^{\circ}\text{C}$
t1SI	Descompensación de la sonda de aire T1 de calefacción	$0,5 \div 2,0^{\circ}\text{C}$	$1,2^{\circ}\text{C}$
Ft1	Fan OFF tiempo	10 - 20 min.	15 min.
Ft2E	Tiempo de Estratificación de enfriamiento	30 - 180 seg.	120 seg.
Ft2I	Tiempo de Estratificación de calefacción	30 - 180 seg.	150 seg.

PARÁMETROS DEL TERMOSTATO

FUNCIÓN	DESCRIPCIÓN	RANGO	POR DEFECTO
SHu3	Velocidad máx. tensión	$6 \div 10 \text{ V}$	10 V
SCu2	Velocidad media tensión	$3 \div 8 \text{ V}$	5 V
Slu1	Velocidad min. tensión	$1 \div 6 \text{ V}$	1 V
LLSI	Velocidad min. tensión para el ventilador de invierno automático	$1 \div 6 \text{ V}$	1 V
HLSI	Velocidad máx. tensión para el ventilador de invierno automático	$5 \div 10 \text{ V}$	10 V
LLSE	Velocidad min. tensión para el ventilador de verano automático	$1 \div 6 \text{ V}$	1 V
HLSE	Velocidad máx. tensión para el ventilador de verano automático	$5 \div 10 \text{ V}$	10 V
PFC	Banda proporcional de enfriamiento	$2,0 \div 6,0^{\circ}\text{C}$	$3,5^{\circ}\text{C}$
PFH	Banda proporcional de calefacción	$2,0 \div 6,0^{\circ}\text{C}$	$3,5^{\circ}\text{C}$

OTRAS FUNCIONES

FUNCIÓN	DESCRIPCIÓN	OPERACIÓN
rE-t	Reajuste general y restauración de los valores por defecto	Confirmación con O / I y los botones del ventilador

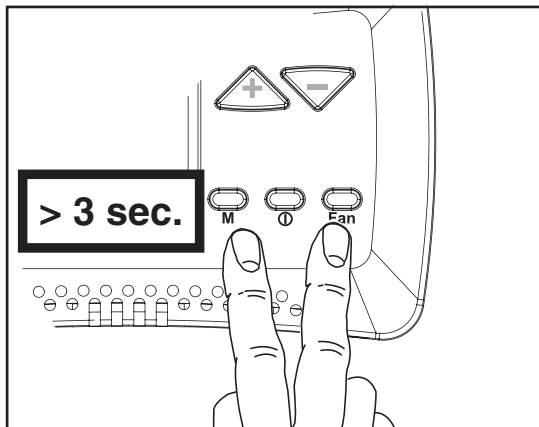

FABRIEKSFUNCTIES

In dit menu kunt u de functioneringsparameters van de thermostaat, de elektromotor, de +/- 3 versie en verschillende andere parameters (pompcyclus, RESET) wijzigen.

Druk met de bediening op "OFF" tegelijkertijd 3 seconden lang op de knoppen **M** de Ventilator.

Kies de gewenste parameter, druk op "+" of "-" en bevestig met de knop "M".

De waarde wordt weergegeven zodra u de parameter gekozen heeft.

U kunt de waarde wijzigen met de knop "+" of "-".

Druk eenmaal op de knop "M" om naar de keuze van de parameters terug te keren. Sluit het menu af door de knop "M" meer dan 5 seconden lang ingedrukt te houden.

THERMOSTAAT PARAMETERS

FUNCTIE	BESCHRIJVING	BEREIK	DEFAULT
OFS	Thermostaat NTC meter offset wijzigen	$\pm 3^{\circ}\text{C}$	0°C
I-rL	Relais hysteresis	$0,5 \pm 2,0^{\circ}\text{C}$	$0,7^{\circ}\text{C}$

THERMOSTAAT PARAMETERS

FUNCTIE	BESCHRIJVING	BEREIK	DEFAULT
dS	Bereik variatie instelling met T-MB	$\pm 9^{\circ}\text{C}$	$\pm 3^{\circ}\text{C}$

PARAMETERS meter T2 OMSCHAKELING

FUNCTIE	BESCHRIJVING	BEREIK	DEFAULT
T2-1	Wijziging staat van ventilatie naar koelen	$15 \pm 24^{\circ}\text{C}$	$\leq 20^{\circ}\text{C}$
T2-2	Wijziging status van ventilatie naar verwarming	$30 \pm 36^{\circ}\text{C}$	$\geq 32^{\circ}\text{C}$

PARAMETERS meter T3. Uitschakelthermostaat TME

FUNCTIE	BESCHRIJVING	BEREIK	DEFAULT
T3-1	Ventilator ON op verwarming (meter T3)	$30 \pm 40^{\circ}\text{C}$	$\geq 34^{\circ}\text{C}$
T3-2	Ventilator ON op koeling (meter T3)	$10 \pm 25^{\circ}\text{C}$	$\leq 22^{\circ}\text{C}$
I-T3	Hysteresis meter T3	$2 \pm 8^{\circ}\text{C}$	5°C

PARAMETERS Stratificatie Cyclus

FUNCTIE	BESCHRIJVING	BEREIK	DEFAULT
t1SE	Decompensatie luchtmeter T1 op koeling	$0,5 \pm 2,0^{\circ}\text{C}$	$0,7^{\circ}\text{C}$
t1SI	Decompensatie luchtmeter T1 op verwarming	$0,5 \pm 2,0^{\circ}\text{C}$	$1,2^{\circ}\text{C}$
Ft1	Ventilator OFF tijd	10 - 20 min.	15 min.
Ft2E	Stratificatie tijd op koeling	30 - 180 sec.	120 sec.
Ft2I	Stratificatie tijd op verwarming	30 - 180 sec.	150 sec.

THERMOSTAAT PARAMETERS

FUNCTIE	BESCHRIJVING	BEREIK	DEFAULT
SHu3	Snelheid max spanning	$6 \pm 10 \text{ V}$	10 V
SCu2	Snelheid medium spanning	$3 \pm 8 \text{ V}$	5 V
Slu1	Snelheid min spanning	$1 \pm 6 \text{ V}$	1 V
LLSI	Snelheid min spanning voor winter auto ventilator	$1 \pm 6 \text{ V}$	1 V
HLSI	Snelheid max spanning voor winter auto ventilator	$5 \pm 10 \text{ V}$	10 V
LLSE	Snelheid min spanning voor zomer auto ventilator	$1 \pm 6 \text{ V}$	1 V
HLSE	Snelheid max spanning voor zomer auto ventilator	$5 \pm 10 \text{ V}$	10 V
PFC	Proportioneel koelen band	$2,0 \pm 6,0^{\circ}\text{C}$	$3,5^{\circ}\text{C}$
PFH	Proportioneel verwarmen band	$2,0 \pm 6,0^{\circ}\text{C}$	$3,5^{\circ}\text{C}$

OVERIGE FUNCTIES

FUNCTIE	BESCHRIJVING	OPERACIÓN
rE-t	Algemene reset en herstel van de default waarden	Bevestiging met de knoppen O/I en Ventilator

**RESISTENZA
ELETRICA EH****EH ELECTRICAL
HEATER**

Sono disponibili apparecchi con resistenza elettrica nella configurazione 2 tubi più resistenza.

La resistenza viene gestita al posto della valvola batteria acqua calda.

Le resistenze sono del tipo corazzato ad elementi inseriti all'interno del pacco batteria e devono quindi essere fornite solo su prodotti specifici montati in fabbrica.

L'alimentazione delle resistenze elettriche montate sugli apparecchi è di tipo monofase 230 Volt.

La resistenza è corredata di termostato di sicurezza atto a prevenire surriscaldamenti dell'apparecchio.

Al comando può essere allacciato un solo ventilconvettore.

2 pipe models are available with electrical heater that is controlled in place of the heating battery valve.

The electrical heater is controlled in place of the hot water valve.

The heater is hermetically sealed and supplied inside the battery pipes and therefore can be only factory mounted.

The electrical heaters of the units are for single phase 230V supply.

The heater is fitted with a safety thermostat to prevent the appliance from overheating.

Only one fan coil can be connected to the control unit.

MODELLO / MODEL / MODÈLE	CVP-E 1 - 2	CVP-E 3 - 4
Potenza nominale installata <i>Nominal installed power</i> Puissance nominale installée	1000 Watt	1500 Watt
Tensione nominale di alimentazione <i>Nominal power voltage</i> Tension nominale d'alimentation	230V ~	230V ~
Num. e sezione dei cavi di collegamento <i>Number and section of connecting wires</i> Nombre et section des câbles de raccordement	3 x 1,5 mm ²	3 x 1,5 mm ²
Corrente assorbita max. <i>Current input</i> Courant absorbé	4,5 A	7 A
Fusibile consigliato (Tipo gG) per la protezione da sovraccarico <i>Recommended fuse (Typo gG) for overload protection</i> Fusible conseillé (Type gG) pour la protection de surcharge	6 A	8 A

Per i collegamenti elettrici di alimentazione dell'unità e delle resistenze elettriche utilizzare cavo H07 RN-F.

Assicurarsi che il collegamento alla rete elettrica sia effettuato attraverso un interruttore onnipolare con distanza minima dei contatti di almeno 3,5 mm.

For the power supply connections to the unit and the electric heaters, use H07 RN-F cable.

Check that an omnipolar switch with a minimum contact distance of 3,5 mm is used for the connection to the mains power supply.

BATTERIE ÉLECTRIQUE EH	ELEKTRO- HEIZREGISTER EH	BATERÍA ELÉCTRICA EH	ELEKTRISCHE BATTERIJ EH
<p>Sont disponibles les appareils ayant une résistance électrique dans la configuration 2 tuyaux plus résistance.</p> <p>La résistance est gérée à la place de la vanne batterie d'eau chaude.</p> <p>Les résistances du type blindées sont proposées sous forme d'un kit spécialement monté d'usine.</p> <p>L'alimentation des résistances électriques montées sur les appareils est de type monophasé 230 Volt.</p> <p>La résistance est munie d'un thermostat de sécurité permettant d'éviter les surchauffes de l'appareil.</p> <p>A la commande ne peut être raccordé qu'un seul ventilateur-convecteur.</p>	<p>Die beinhaltet Geräte mit Elektroheizregister in der Konfiguration 2-Leiter plus Heizregister.</p> <p>Das Heizregister wird anstelle des Ventils des Warmwasserregisters verwaltet.</p> <p>Die gussgekapselten Heizregister sind mit in das Innere des Registers eingefügten Elementen und können folglich nur an spezifischen, werkseitig montierten Produkten geliefert werden.</p> <p>Die einphasige Versorgung der an den Geräten montierten Heizregister erfolgt mit 230 Volt.</p> <p>Die Heizung ist mit einem Sicherheitsthermostat ausgerüstet, um das Gerät vor Überhitzung zu schützen.</p> <p>An der Steuerung kann nur ein Gebläsekonvektor angeschlossen werden.</p>	<p>En la serie hay disponibles aparatos con resistencia eléctrica con la configuración 2 tubos más resistencia.</p> <p>La resistencia se utiliza en lugar de la válvula batería agua caliente.</p> <p>Las resistencias son del tipo acorazado con elementos insertos dentro del paquete batería y deben por lo tanto suministrarse sólo en productos específicos montados en fábrica.</p> <p>La alimentación de las resistencias eléctricas montadas en los aparatos es del tipo monofásico 230 Volt.</p> <p>La resistencia incorpora un termostato de seguridad destinado a prevenir el recalentamiento del aparato.</p> <p>Con el dispositivo de accionamiento es posible conectar un solo ventiladorconvector.</p>	<p>In de apparaten beschikbaar met een elektrische weerstand in de configuratie 2 leidingen plus weerstand.</p> <p>De weerstand wordt gestuurd in plaats van de klep van de batterij voor het warm water.</p> <p>De weerstanden zijn gekoppeld aan elementen die zich in het batterijblok bevinden en worden dus alleen geleverd met specifieke in de fabriek gemonteerde producten.</p> <p>De voeding van de elektrische weerstanden gemonteerd op de apparaten is eenfasig 230 Volt.</p> <p>De weerstand is voorzien van een veiligheidsthermostaat, om oververhitting van het apparaat te voorkomen.</p> <p>Op de bediening kan één enkele luchtverhitter aangesloten worden.</p>

MODELL / MODELO / MODEL	CVP-E 1 - 2	CVP-E 3 - 4
Installierte Nennleistung <i>Potencia nominal instalada</i> Nominaal geïnstalleerd vermogen	1000 Watt	1500 Watt
Versorgungsnennspannung <i>Tensión nominal de alimentación</i> Nominale toevoerspanning	230V ~	230V ~
Zahl und Größe der Verbindungskabel <i>Número y sección de los cables de conexión</i> Aantal en doorsnede van de aansluitkabels	3 x 1,5 mm ²	3 x 1,5 mm ²
Max. Stromaufnahme <i>Máxima corriente absorbida</i> Max. opgenomen vermogen	4,5 A	7 A
Zum Schutz vor Überlastung empfohlene Sicherung (Typ gG) <i>Fusible aconsejado (Tipo gG) para la protección contra la sobrecarga</i> Aanbevolen zekering (Type gG) ter bescherming tegen overbelasting	6 A	8 A

<p>Pour les branchements électriques de l'unité et des résistances électriques utiliser un câble H07 RN-F.</p> <p>L'appareil doit être raccordé au secteur au moyen d'un interrupteur omnipolaire avec un écartement des contacts supérieur à 3,5 mm.</p>	<p>Für die Elektroanschlüsse des Geräts und der Heizregister ein Kabel des Typs H07 RN-F verwenden.</p> <p>Sicherstellen, dass der Anschluss an das Stromnetz mit Hilfe eines allpoligen Schalters mit einer Kontakt-öffnung von mindestens 3,5 mm hergestellt ist.</p>	<p>Para las conexiones eléctricas de alimentación de la unidad y de las resistencias eléctricas usar cable H07 RN-F.</p> <p>Cerciorarse de que la conexión a la red eléctrica se realice a través de un interruptor omnipolar con distancia mínima de los contactos de 3,5 mm.</p>	<p>Voor de aansluiting van de elektrische voeding van de eenheid en de elektrische weerstanden, wordt een kabel H07 RN-F gebruikt.</p> <p>Zorg ervoor dat de aansluiting op het elektriciteitsnet uitgevoerd wordt met een veelpolige schakelaar en een minimale afstand tussen de polen van 3,5 mm.</p>
---	---	--	--

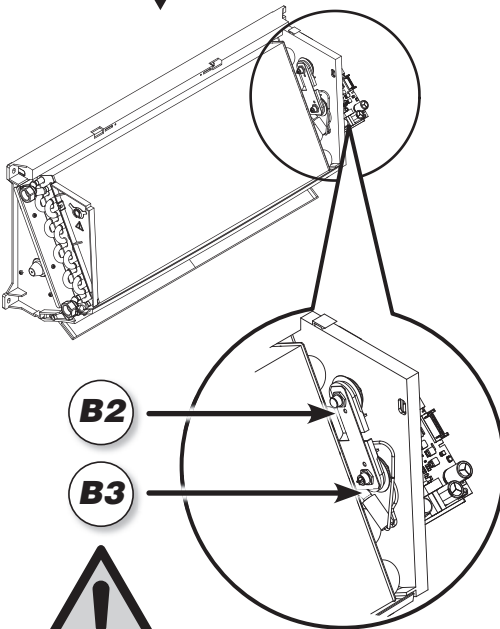

**POSIZIONE DEL PULSANTE DI RIARMO
DEL TERMOSTATO DI SICUREZZA**

**POSITION OF THE SAFETY THERMOSTAT
RESET BUTTON**

**POSITION DE LA TOUCHE DE RÉARMEMENT
DU THERMOSTAT DE SÉCURITÉ**

**POSITION DER RESETTASTE
DES SICHERHEITSTHERMOSTATS**

**POSICIÓN DEL PULSADOR DE REARME
DEL TERMOSTATO DE SEGURIDAD**

**POSITIE VAN DE RESETKNOP
VAN DE VEILIGHEIDSTHERMOSTAAT**

Avvertenze

In fase di prima installazione, prima di attivare le resistenze elettriche verificare che il ventilatore funzioni correttamente a tutte e tre le velocità previste.

Non chiudere mai le alette di mandata dell'aria o ostruire i passaggi interni.

Nelle versioni con resistenza non è possibile utilizzare la sonda TME di minima temperatura acqua.

Termostati di sicurezza

La batteria elettrica è equipaggiata con un sistema di protezione contro le sovratemperature.

L'apparecchiatura è dotata di due termostati di sicurezza:

- un termostato a riarmo manuale;
- un termostato a riarmo automatico.

Nel caso di intervento del termostato di sicurezza individuare sempre le cause che ne hanno provocato l'intervento prima di rialimentare le resistenze elettriche dell'apparecchio.

Nel caso non si riesca ad individuare la causa dell'intervento della protezione, contattare il personale tecnico qualificato.

B2 Termostato a riarmo automatico

L'apparecchio è dotato di un termostato di sicurezza a riarmo automatico posizionato nella batteria.

B3 Termostato a riarmo manuale

L'apparecchio è dotato di un termostato di sicurezza a riarmo manuale posizionato nella batteria.

Il riarmo del termostato viene effettuato premendo il tasto evidenziato in figura.

Warnings

When first installing the appliance, before starting the electric heaters, check that the fan on the unit is working correctly at all three speeds envisaged.

Never close the air outlet louvers or block the inside passages.

The TME minimum water temperature probe cannot be used on the versions with heater.

Safety thermostats

The electric coil is fitted with a system for protecting against excess temperature.

The appliance is fitted with two safety thermostats:

- one thermostat with manual reset;
- one thermostat with automatic reset.

If the safety thermostat trips, always identify the causes before restarting the electric heaters on the appliance.

If the problem that caused the activation of the thermostat cannot be found, contact qualified technical personnel.

B2 Thermostat with automatic reset

The appliance is fitted with a safety thermostat, featuring automatic reset, installed in the coil.

B3 Thermostat with manual reset

The appliance is fitted with a safety thermostat, with manual reset, installed in the coil.

The thermostat is reset by pressing the button highlighted in the figure.

Attention

Lors de la première installation, avant d'allumer les résistances électriques, vérifier que le ventilateur du ventilo-convecteur fonctionne correctement aux trois vitesses prévues.

Ne jamais fermer les volets de soufflage de l'air ou boucher les passages intérieurs.

Dans les versions à résistance il n'est pas possible d'utiliser la sonde TME de température minimale eau.

Thermostat de sécurité

La batterie électrique est équipée d'un système de protection contre les surtempératures.

L'appareil est muni de deux thermostats de sécurité:

- un thermostat à réarmement manuel;
- un thermostat à réarmement automatique.

En cas de déclenchement du thermostat de sécurité en rechercher la cause avant d'alimenter de nouveau les résistances électriques de l'appareil.

S'il n'est pas possible de trouver la cause qui a déclenché la protection, contacter un technicien qualifié.

B2

Thermostat à réarmement automatique

L'appareil est muni d'un thermostat de sécurité, à réarmement automatique, placé en la batterie.

B3

Thermostat à réarmement manuel

L'appareil est muni d'un thermostat de sécurité, à réarmement manuel placé en la batterie.

Pour réarmer le thermostat appuyer sur la touche indiquée dans la figure.

Hinweise

Bevor während der Erstinbetriebnahme die Heizregister aktiviert werden, muss sichergestellt werden, dass der Ventilator des Klimakonvektors bei allen drei vorgesehenen Drehzahlen korrekt funktioniert.

Die Luftklappen weder verschließen, noch den Durchfluss behindern.

Bei den Versionen mit Heizregister kann der Mindesttemperaturfühler TME nicht verwendet werden.

Sicherheitsthermostate

Das Elektroregister ist mit einem Sicherungssystem gegen Überhitzung ausgestattet.

Das Gerät ist mit zwei Sicherheits-thermostaten ausgestattet:

- Ein Thermostat mit manuellem Reset;
- Ein Thermostat mit automatischem Reset.

Wenn der Sicherheitsthermostatausgelöst wurde, muss immer die Ursache herausgefunden werden, bevor die Heizwiderstände des Gerätes unter Spannung gesetzt werden.

Falls die Ursache für das Ansprechen der Sicherheitseinrichtung nicht auffindig gemacht werden kann, wenden Sie sich bitte an qualifiziertes technisches Personal.

B2

Thermostat mit automatischem Reset

Im oberen Teil des Registers befindet sich ein Sicherheitsthermostat mit automatischem Reset.

B3

Thermostat mit manuellem Reset

Im oberen Teil des Registers befindet sich ein Sicherheitsthermostat mit automatischem Reset.

Der Reset des Thermostats erfolgt durch Drücken der auf der Abbildung gezeigten Taste.

Advertencias

En la primera instalación, antes de activar las resistencias eléctricas verificar que el ventilador del funcione correctamente a todas las 3 velocidades previstas.

No cerrar nunca las aletas de entrada del aire o obstruir los pasos internos.

En las versiones con resistencia no se puede usar la sonda TME de mínima temperatura del agua.

Termostatos de seguridad

La batería eléctrica está equipada con un sistema de protección contra el sobrecalentamiento.

El aparato está provisto de dos termostatos de seguridad:

- Un termostato de rearme manual;
- Un termostato de rearme automático.

En caso de intervención del termostato de seguridad detectar siempre la causa que ha provocado dicha intervención antes de realimentar las resistencias eléctricas del aparato.

En caso de que no se consiga localizar la causa de la intervención de la protección, contacte con el personal técnico cualificado.

B2

Termostato de rearme automático

El aparato está provisto de un termostato de seguridad, de rearme automático, situado en la batería.

B3

Termostato de rearme manual

El aparato está provisto de un termostato de seguridad, de rearme manual, situado en la batería.

El rearme del termostato se realiza pulsando la tecla que puede verse en la figura.

Voorschriften

Bij de eerste installatie en alvorens de elektrische weerstanden in te schakelen, controleer of de ventilator van correct werkt op de drie voorziene snelheden.

Sluit nooit de vleugels van de luchtaanvoer en belemmer de interne doorgang niet.

In de versies met weerstand is het niet mogelijk gebruik te maken van de uitschakelthermostaat TME voor de water.

Veiligheidsthermostaten

De elektrische batterij is uitgerust met een beveiligingssysteem tegen oververhitting.

De apparatuur is voorzien van twee veiligheids-thermostaten:

- Een thermostaat met handmatige reset;
- Een thermostaat met automatische reset.

Ingeval de veiligheids-thermostaat in werking treedt, wordt altijd naarde oorzaak hiervan gepeild alvorens de elektrische weerstanden van het apparaat terug te voeden.

Indien niet de oorzaak van de ingreep van de beveiliging gevonden kan worden, neem dan contact op met vakkundig technisch personeel.

B2

Thermostaat met automatische reset

Het apparaat is uitgerust met een veiligheids-thermostaat met automatisch reset, geplaatst bovenaande batterij.

B3

Thermostaat met handmatige reset

Het apparaat is uitgerust met een veiligheids-thermostaat met handmatige reset, die in het bovenste gedeelte van de batterij is gesitueerd.

De thermostaat wordt gereset door op de toets afgebeeld in de figuur te drukken.

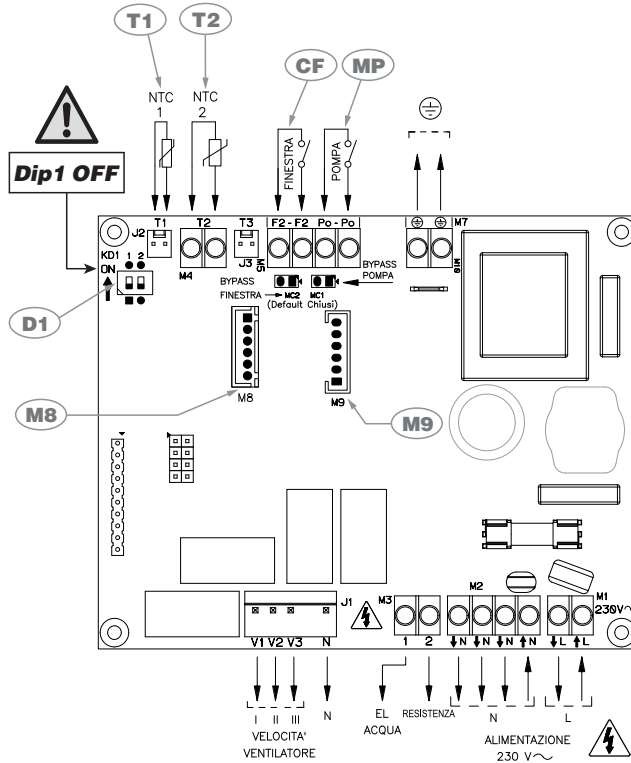

Versione con TELECOMANDO
Version
with INFRA-RED REMOTE CONTROL
Version avec TELECOMMANDE
INFRAROT-Version FERNBEDIENUNG
Versión
con MANDO REMOTO A INFRARROJOS
Versie
met INFRAROOD AFSTANDBEGIENING

(Stand-Alone)

LEGENDA:

AT = Autotrasformatore
C1 = Condensatore
D1 = Dip Switch di configurazione
E = Elettrovalvola
T1 = Sonda aria (posta in ripresa dell'apparecchio)
T2 = Sonda Change-Over (optional)
M1 = Motoventilatore
M2 = Motore Flap
M8 = Connettore Flap
M9 = Connettore ricevitore infrarossi
CF = F2-F2 Contatto pulito finestra aperta / presenza persona. Se aperto l'unità si ferma
MP = Pompa di evacuazione consensa
R1 = Resistenza elettrica
B2 = Termostato di sicurezza a riarmo automatico
B3 = Termostato di sicurezza a riarmo manuale

KEY:

AT = Autotransformer
C1 = Capacitor
D1 = Configuration dipswitches
E = Water valve
T1 = Air probe (fitted at the appliance intake)
T2 = Change-Over probe (optional)
M1 = Fan
M2 = Flap Motor
M8 = Flap Connector
M9 = Infra-red receiver connector
CF = F2-F2 Window open / person presence voltage-free contact. If open the unit stops
MP = Condensate pump
R1 = Electrical heater
B2 = Self reset safety thermostat
B3 = Manual reset safety thermostat

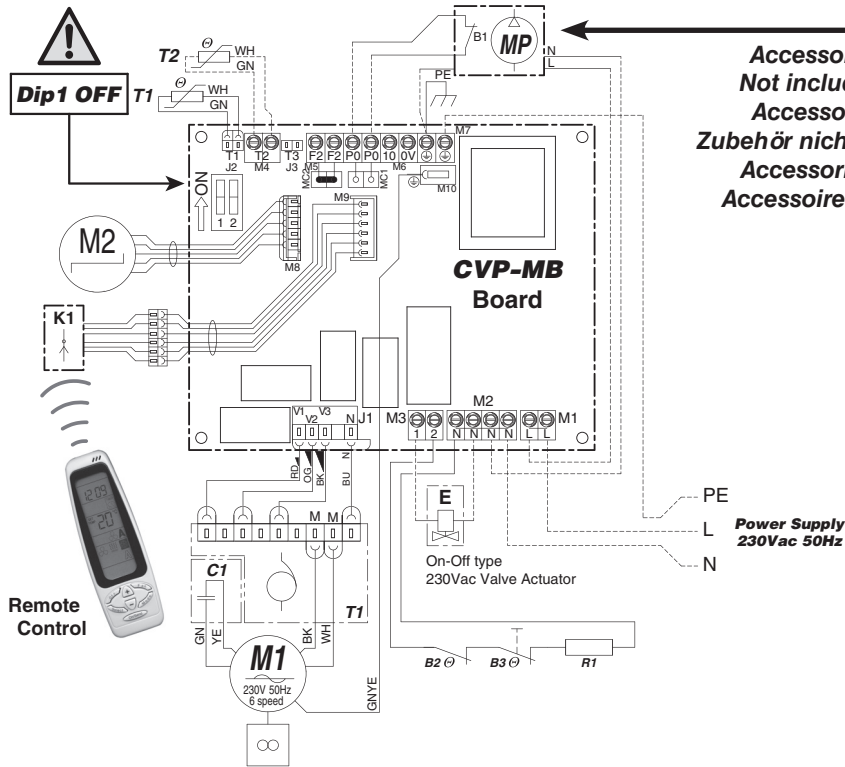

**Accessorio non incluso
Not included accessories
Accessoires non inclus
Zubehör nicht im Preis enthalten
Accesorios no incluidos
Accessoires niet inbegrepen**

**Power Supply
230Vac 50Hz**

LÉGENDE:

AT = Autotrasformatore
C1 = Condensateur
D1 = Dip Switch de configuration
E = Électrovanne
T1 = Sonde air (placée sur la reprise de l'appareil)
T2 = Sonde Change-Over (option)
M1 = Motoventilateur
M2 = Moteur Flap
M8 = Connecteur Flap
M9 = Connecteur récepteur infrarouge
CF = F2-F2 Plot libre fenêtre ouverte / détection présence. S'il est ouvert l'unité s'arrête
MP = Pompe d'évacuation des condensats
R1 = Résistance électrique
B2 = Thermostat à réarmement automatique
B3 = Thermostat à réarmement manuel

LEGENDE:

AT = Spartransformator
C1 = Kondensator
D1 = Konfigurations-Dip-Switch
E = Elektroventil
T1 = Lufttemperaturfühler (am Ansaugteil des Geräts)
T2 = Change-Over-Fühler (Option)
M1 = Motorventilator
M2 = Flap-Motor
M8 = Flap-Anschluss
M9 = Anschluss Infrarot-Empfänger
CF = F2-F2 Kontakt offenes Fenster/ Personalanwesenheit. Wenn offen, schaltet sich das Gerät aus
MP = Kondensatpumpe
R1 = Elektrischer Widerstand
B2 = Thermostat mit automatischem Reset
B3 = Thermostat mit manuellem Reset

LEYENDA:

AT = Autotransformador
C1 = Condensador
D1 = Dip Switch de configuración
E = Electroválvula
T1 = Sonda aire (colocada en reanudación del aparato)
T2 = Sonda Change-Over (opcional)
M1 = Motorventilador
M2 = Motor Flap
M8 = Conector Flap
M9 = Conector receptor infrarrojos
CF = F2-F2 Contacto limpio ventana abierta / presencia persona. Si está abierto la unidad se para
MP = Bomba de evacuación de condensados
R1 = Resistencia eléctrica
B2 = Termostato de rearme automático
B3 = Termostato de rearme manual

LEGENDE:

AT = Autotransformator
C1 = Condensator
D1 = Dimschakelaar configuratie
E = Elektromagnetische
T1 = Luchtsonde (vlakbij het apparaat)
T2 = Sonde Change-Over (optie)
M1 = Motorventilator
M2 = Flapmotor
M8 = Flapconnector
M9 = Connector infraroodontvanger
CF = F2-F2 Schoon contact open raam / aanwezigheid persoon. Indien open stopt de eenheid
MP = Condensatwaterpomp
R1 = Elektrische weerstand
B2 = Thermostaat met automatische reset
B3 = Thermostaat met handmatige reset

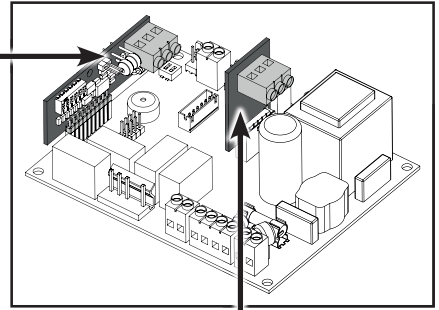
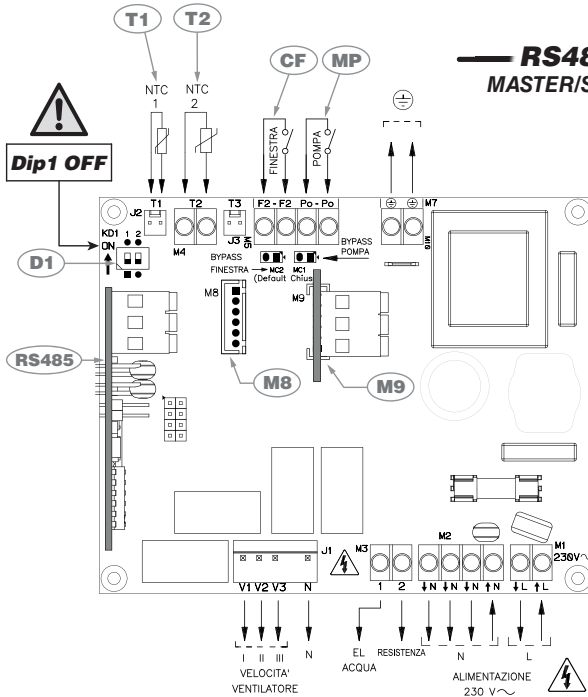

COMANDO
CONTROLLER
COMMANDE
STEUERGERÄT
CONTROL
COMMANDO

Versione MODBUS (Master/Slave RS485)
MODBUS version (Master/Slave RS485)
Version MODBUS (Maître/Esclave RS485)
MODBUS Version (Master/Slave RS485)
Versión MODBUS (Master/Slave RS485)
Versie MODBUS (Master/Slave RS485)

IMPOSTAZIONE DIP DI CONFIGURAZIONE D1
SETTING THE D1 CONFIGURATION DIPSWITCHES
PROGRAMMATION DIPSWITCHES D1
EINSTELLUNG DER KONFIGURATIONS DIP-SWITCHES D1
PROGRAMACIÓN DIP DE CONFIGURACIÓN D1
INSTELLING CONFIGURATIESCHAKELAAR D1

DIP	DEFAULT	Posizione / Position / Position Position / Posición / Positie	
		ON	OFF
1	ON	ECM	AC
2	OFF	Slave	Master

LEGENDA:

- AT = Autotrasformatore
- C1 = Condensatore
- D1 = Dip Switch di configurazione
- E = Elettrovalvola
- T1 = Sonda aria (posta in ripresa dell'apparecchio)
- T2 = Sonda Change-Over (optional)
- M1 = Motoventilatore
- M2 = Motore Flap
- M8 = Connettore Flap
- M9 = Connettore ricevitore infrarossi
- CF = F2-F2 Contatto pulito finestra aperta / presenza persona. Se aperto l'unità si ferma
- MP = Pompa di evacuazione consensa
- RS485 = Morsetti 0/D-/D+ per il collegamento seriale RS485/ Master-Slave
- R1 = Resistenza elettrica
- B2 = Termostato di sicurezza a riarmo automatico
- B3 = Termostato di sicurezza a riarmo manuale

KEY:

- AT = Autotransformer
- C1 = Capacitor
- D1 = Configuration dipswitches
- E = Water valve
- T1 = Air probe (fitted at the appliance intake)
- T2 = Change-Over probe (optional)
- M1 = Fan
- M2 = Flap Motor
- M8 = Flap Connector
- M9 = Infra-red receiver connector
- CF = F2-F2 Window open / person presence voltage-free contact. If open the unit stops
- MP = Condensate pump
- RS485 = Terminals 0/D-/D+ for the Master-Slave/ RS485 serial connection
- R1 = Electrical heater
- B2 = Self reset safety thermostat
- B3 = Manual reset safety thermostat

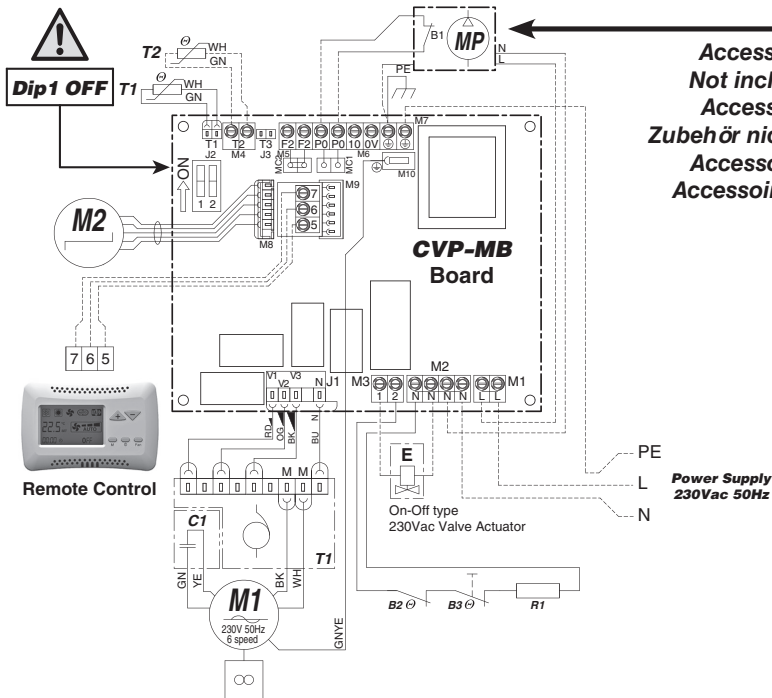

**Accessorio non incluso
Not included accessories
Accessoires non inclus
Zubehör nicht im Preis enthalten
Accesorios no incluidos
Accessoires niet inbegrepen**

LÉGENDE:

AT = Autotrasformatore
C1 = Condensateur
D1 = Dip Switch de configuration
E = Électrovanne
T1 = Sonde air (placée sur la reprise de l'appareil)
T2 = Sonde Change-Over (option)
M1 = Motoventilateur
M2 = Moteur Flap
M8 = Connecteur Flap
M9 = Connecteur récepteur infrarouge
CF = F2-F2 Plot libre fenêtre ouverte / détection présence. S'il est ouvert l'unité s'arrête
MP = Pompe d'évacuation des condensats
RS485 = Bornes 0/D-/D+ pour le raccordement série RS485/ Maître-Esclave
R1 = Resistance électrique
B2 = Thermostat à réarmement automatique
B3 = Thermostat à réarmement manuel

LEGENDE:

AT = Spartransformator
C1 = Kondensator
D1 = Konfigurations-Dip-Switch
E = Elektroventil
T1 = Lufttemperaturfühler (am Ansaugteil des Geräts)
T2 = Change-Over-Fühler (Option)
M1 = Motorventilator
M2 = Flap-Motor
M8 = Flap-Anschluss
M9 = Anschluss Infrarot-Empfänger
CF = F2-F2 Kontakt offenes Fenster/ Personalanwesenheit. Wenn offen, schaltet sich das Gerät aus
MP = Kondensatpumpe
RS485 = Klemmen 0/D-/D+ für den seriellen Anschluss RS485/ Master-Slave
R1 = Elektrischer Widerstand
B2 = Thermostat mit automatischem Reset
B3 = Thermostat mit manuellem Reset

LEYENDA:

AT = Autotransformador
C1 = Condensador
D1 = Dip Switch de configuración
E = Electroválvula
T1 = Sonda aire (colocada en reanudación del aparato)
T2 = Sonda Change-Over (opcional)
M1 = Motorventilador
M2 = Motor Flap
M8 = Conector Flap
M9 = Conector receptor infrarrojos
CF = F2-F2 Contacto limpio ventana abierta / presencia persona. Si está abierto la unidad se para
MP = Bomba de evacuación de condensados
RS485 = Bornas 0/D-/D+ para la conexión en serie RS485/Master-Slave de condensados
R1 = Resistencia eléctrica
B2 = Termostato de rearme automático
B3 = Termostato de rearme manual

LEGENDE:

AT = Autotransformator
C1 = Condensator
D1 = Dimschakelaar configuratie
E = Elektromagnetische
T1 = Luchtsonde (vlakbij het apparaat)
T2 = Sonde Change-Over (optie)
M1 = Motorventilator
M2 = Flapmotor
M8 = Flapconnector
M9 = Connector infraroodontvanger
CF = F2-F2 Schoon contact open raam / aanwezigheid persoon. Indien open stopt de eenheid
MP = Condensatwaterpomp
RS485 = Klemmen 0/D-/D+ voor de seriële aansluiting RS485/ Master-Slave
R1 = Elektrische weerstand
B2 = Thermostaat met automatische reset
B3 = Thermostaat met handmatige reset

**LOGICA
DI FUNZIONAMENTO
CON RESISTENZA
ELETTTRICA**

**OPERATING
LOGIC
WITH ELECTRICAL
HEATER**

La scheda è in grado di gestire il funzionamento della resistenza secondo più modalità che rispecchiano le diverse situazioni impiantistiche:

L1 La resistenza viene gestita come elemento esclusivo di riscaldamento. È l'equivalente di un impianto a 4 tubi e la scheda gestisce la valvola per l'acqua fredda e la resistenza per il riscaldamento.

Al raggiungimento del set, la Resistenza viene diseccitata e, dopo 2 minuti, anche il ventilatore viene fermato.

Nota: per evitare che fenomeni di stratificazione alterino il valore di temperatura rilevata dalla sonda aria durante lo stato di OFF del ventilatore, questo viene comunque avviato 2.5 minuti ogni 15 minuti.

L4 Gestione Resistenze con T2 collegata. La resistenza viene gestita come elemento riscaldante ove risulti che la temperatura dell'acqua circolante nella batteria (impianto a 2 tubi) non sia sufficiente a garantire la funzione di riscaldamento. Il controllore utilizza il sensore T2, da fissare sulla tubazione acqua, e in modalità riscaldamento attiva la valvola acqua se la temperatura rilevata è superiore a 34 °C oppure la resistenza se la temperatura rilevata è inferiore a 30 °C.

Per il corretto funzionamento del sensore T2 non è possibile utilizzare valvole a 2 vie che impedirebbero la circolazione del fluido caldo.

Al raggiungimento del set, la Resistenza viene diseccitata e, dopo 2 minuti, anche il ventilatore viene fermato.

Nota: per evitare che fenomeni di stratificazione alterino il valore di temperatura rilevata dalla sonda aria durante lo stato di OFF del ventilatore, questo viene comunque avviato 2.5 minuti ogni 15 minuti.

The card is able to manage the operation of the resistance coil according to different modes reflecting all different plant situations:

L1 The resistance coil is managed as unique heating element. It is equivalent to a 4-pipe system and the card operates both the cold water valve and the heating resistance coil.

When the set is reached, the Heating element is powered off and, after 2 minutes, the fan stops.

Note: to prevent stratification phenomena affecting the temperature measured by the air sensor when the fan is OFF, the fan turns on for 2.5 minutes every 15 minutes.

L4 Resistance-coils with T2 connected The resistance coil is managed as a heating element when it is detected that the temperature circulating in the battery (2-pipe system) is not high enough to ensure the heating function. The controller uses the T2 sensor, to be fixed on the water piping, and when the heating mode is on it activates the water valve if the temperature detected is higher than 34 °C or it activates the resistance coil if the temperature detected is lower than 30 °C.

For the correct operation of the T2 sensor it is not possible to use 2-way valves that would prevent the circulation of the hot fluid.

When the set is reached, the Heating element is powered off and, after 2 minutes, the fan stops.

Note: to prevent stratification phenomena affecting the temperature measured by the air sensor when the fan is OFF, the fan turns on for 2.5 minutes every 15 minutes.

LOGIQUE DE FONCTIONNEMENT AVEC RESISTANCE ELECTRIQUE

La fiche est apte à gérer le fonctionnement de la résistance selon plusieurs modalités qui reflètent les différentes situations de l'installation:

L1 La résistance est gérée comme élément exclusif de chauffage. C'est l'équivalent d'une installation à 4 tubes et la fiche gère la vanne pour l'eau froide et la résistance pour le chauffage.

À l'atteinte du point de consigne, la résistance est désactivée et, après 2 minutes, le ventilateur est également arrêté.

Remarque: pour éviter que des phénomènes de stratification altèrent la valeur de la température relevée par la sonde à air pendant l'état OFF du ventilateur, celui-ci est de toute façon démarré 2,5 minutes toutes les 15 minutes.

L4 Gestion des résistances avec T2 branchée. La résistance est gérée comme élément chauffant où il résulte que la température de l'eau circulant dans la batterie (installation à 2 tubes) n'est pas suffisante à garantir la fonction de chauffage. Le contrôleur utilise le capteur T2, à fixer sur la tuyauterie d'eau, et en modalité de chauffage active la vanne d'eau si la température relevée est supérieure à 34 °C ou bien la résistance si la température détectée est inférieure à 30 °C.

Pour le bon fonctionnement du capteur T2 il n'est pas possible d'utiliser la vanne à 2 voies qui empêcherait la circulation du fluide chaud.

À l'atteinte du point de consigne, la résistance est désactivée et, après 2 minutes, le ventilateur est également arrêté.

Remarque: pour éviter que des phénomènes de stratification altèrent la valeur de la température relevée par la sonde à air pendant l'état OFF du ventilateur, celui-ci est de toute façon démarré 2,5 minutes toutes les 15 minutes.

FUNKTIONSLOGIK MIT ELEKTRISCHER WIDERSTAND

Die Karte ist imstande, den Betrieb des Widerstands gemäß mehreren Betriebsarten, welche die unterschiedlichen Situationen der Anlage widerspiegeln, zu verwalten:

L1 Der Widerstand wird als alleiniges Heizungselement verwaltet. Es ist das Äquivalent eines 4-Leiter-Systems und die Karte verwaltet das Ventil für das Kaltwasser und den Widerstand für die Heizung.

Sobald der Sollwert erreicht wird, werden der Widerstand aberregt und nach 2 Minuten auch das Gebläse gestoppt.

Anmerkung: um zu vermeiden, dass Schichtungsphänomene den von der Luftsonde während des OFF-Status des Gebläses erhobenen Temperaturwert beeinflussen, wird das Gebläse in jedem Fall alle 15 Minuten für jeweils 2,5 Minuten eingeschaltet.

L4 Widerstände mit T2 Der Widerstand wird als Heizelement verwaltet, wo die Temperatur des in der Batterie (2-Leiter-Anlage) zirkulierenden Wassers als nicht ausreichend für die Gewährleistung des Heizbetriebs erscheint. Der Regler benutzt den auf der Wasserleitung zu befestigenden T2-Fühler und aktiviert im Heizbetrieb das Wasserventil, wenn die erfasste Temperatur 34 °C überschreitet oder den Widerstand, wenn eine Temperatur von weniger als 30 °C festgestellt wird.

Für den korrekten Betrieb des T2-Fühlers ist es nicht möglich, 2-Weg-Ventile zu verwenden, die das Zirkulieren der heißen Flüssigkeit verhindern würden.

Sobald der Sollwert erreicht wird, werden der Widerstand aberregt und nach 2 Minuten auch das Gebläse gestoppt.

Anmerkung: um zu vermeiden, dass Schichtungsphänomene den von der Luftsonde während des OFF-Status des Gebläses erhobenen Temperaturwert beeinflussen, wird das Gebläse in jedem Fall alle 15 Minuten für jeweils 2,5 Minuten eingeschaltet.

LÓGICA DE FUNCIONAMIENTO CON RESISTENCIA ELÉCTRICA

La placa es capaz de gestionar el funcionamiento de la resistencia según las situaciones que reflejan los diferentes sistemas:

L1 La resistencia se gestiona como elemento único de la calefacción. Es el equivalente de un sistema de 4 tuberías y la placa que gestiona la válvula para el agua fría y la resistencia para el calor.

Quando se alcanza el punto de regulación, la Resistencia se desactiva y, tras 2 minutos, también se detiene el ventilador.

Nota: para evitar que fenómenos de estratificación alteren el valor de temperatura detectado por la sonda de aire durante el estado de OFF del ventilador, esté se pone en marcha durante 2,5 minutos cada 15 minutos.

L4 Gestión de Resistencias con T2 conectada. La resistencia es gestionada como parte del calentamiento donde resulta que la temperatura del agua circulante en la batería (sistema de 2 tuberías) no sea suficiente para garantizar la función de la calefacción. El controlador utiliza el sensor T2, que se establecerá en la tubería del agua, y en modo de calefacción activa la válvula de agua si la temperatura detectada es superior a 34 °C o bien la resistencia si la temperatura detectada es inferior a 30 °C.

Para el correcto funcionamiento del sensor T2 no es posible usar válvulas de 2 vías que impedirían la circulación fluida del calor.

Quando se alcanza el punto de regulación, la Resistencia se desactiva y, tras 2 minutos, también se detiene el ventilador.

Nota: para evitar que fenómenos de estratificación alteren el valor de temperatura detectado por la sonda de aire durante el estado de OFF del ventilador, esté se pone en marcha durante 2,5 minutos cada 15 minutos.

FUNCTIONERINGSLOGICA MET ELEKTRISCHE WEEERSTAND

De kaart kan de functionering van de weerstand aan de hand van meerdere modussen behorende bij de verschillende installaties beheren:

L1 De weerstand wordt beheerd als een verwarmingselement. Dit komt overeen met een installatie met 4 leidingen. De kaart beheert de klep koud water en de weerstand van de verwarming.

Wanneer de instelling bereikt wordt, wordt de weerstand afgeschakeld en na 2 minuten stopt ook de ventilator.

Opmerking: om te voorkomen dat verschijnselen zoals stratificatie de temperatuurwaarde opgemeten door de luchtsonde in de OFF-staat van de ventilator wijzigen, wordt deze in elk geval om e 15 minuten 2,5 minuten ingeschakeld.

L4 Beheer Weerstanden met T2 aangesloten De weerstand wordt beheerd als een verwarmingselement als de temperatuur van het circulerende water in de batterij (installatie met 2 leidingen) de functie verwarming niet kan waarborgen. De controller gebruikt de sensor T2 op de waterleiding en activeert tijdens het verwarmen de waterklep als de gemeten temperatuur hoger dan 34 °C is, of activeert de weerstand als de gemeten temperatuur lager dan 30 °C is.

Voor een correcte functionering van de sensor T2 kunnen 2-wegskleppen niet gebruikt worden aangezien ze de circulatie van warme vloeistof onmogelijk maken.

Wanneer de instelling bereikt wordt, wordt de weerstand afgeschakeld en na 2 minuten stopt ook de ventilator.

Opmerking: om te voorkomen dat verschijnselen zoals stratificatie de temperatuurwaarde opgemeten door de luchtsonde in de OFF-staat van de ventilator wijzigen, wordt deze in elk geval om e 15 minuten 2,5 minuten ingeschakeld.

L1

Funzionamento con resistenza elettrica
quale elemento di riscaldamento principale.

N.B.: non è possibile

montare la sonda T3 su Fan Coil con resistenza elettrica.

Operation with electric resistance coil
as main heating element.

N.B.: you can not mount

the T3 probe on Fan Coil with electric heater.

Fonctionnement avec résistance électrique
comme élément de chauffage principal.

N.B.: vous ne pouvez pas monter

la sonde T3 sur Fan Coil avec la résistance électrique.

Betrieb mit elektrischem Widerstand als
wichtigstes Heizelement.

N.B.: Man kann die T3 Probe

auf elektrische Fan Coil nicht montieren.

Funcionamiento con resistencia eléctrica
como parte de la calefacción principal.

N.B.: no se puede montar

la sonda T3 en Fan Coil con la resistencia eléctrica.

Functionering met elektrische weerstand als
hoofdverwarmingselement.

N.B.: u kunt de sonde T3

niet monteren op Fan Coil met elektrische weerstand.

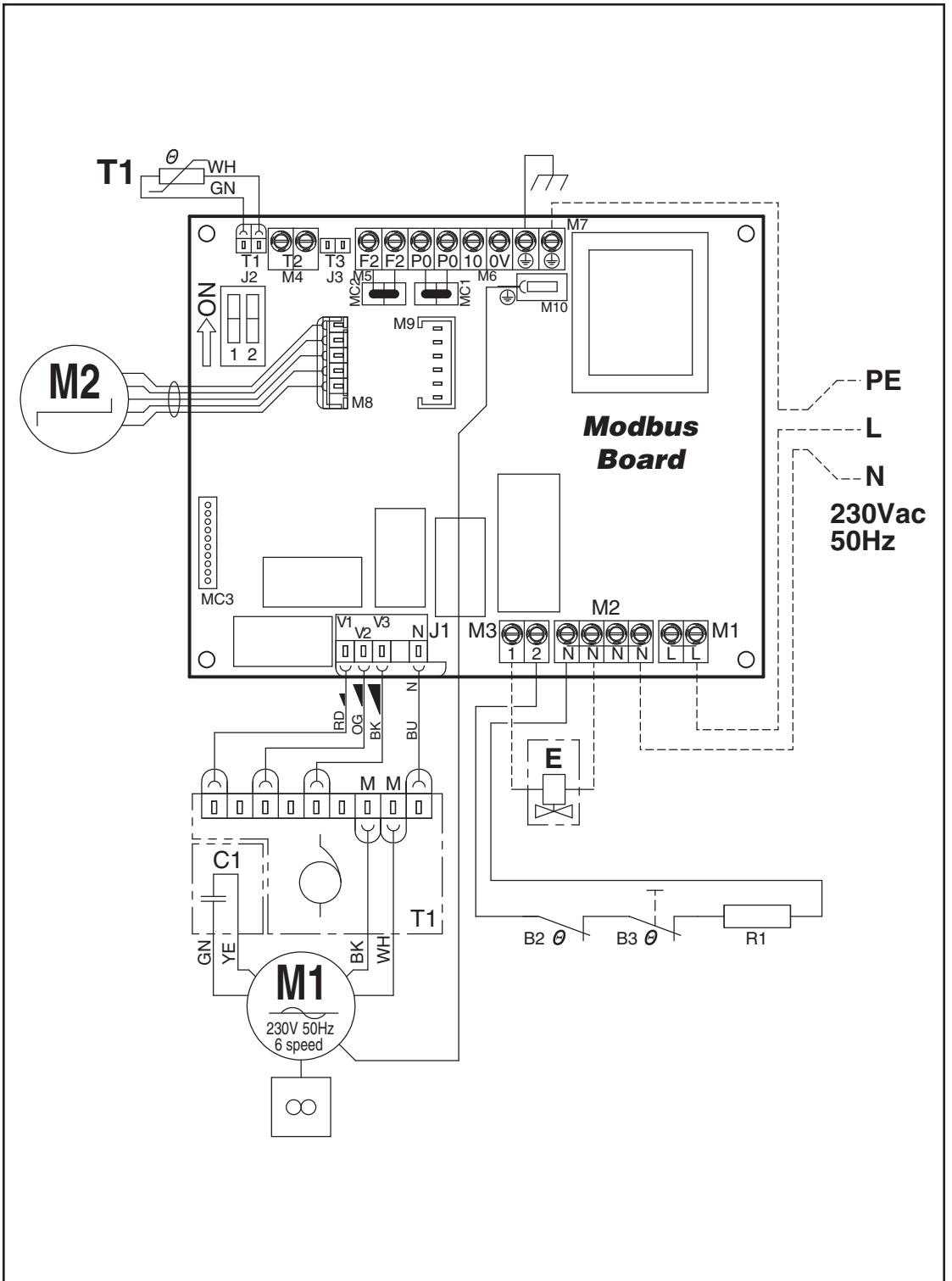

L4

Funzionamento con resistenza elettrica quale elemento di integrazione.

Attivazione della resistenza

in funzione della temperatura acqua - rilevamento da sonda T2.

N.B.: non è possibile

montare la sonda T3 su Fan Coil con resistenza elettrica.

Operation with electric resistance coil as integration element.

Activation of the resistance coil

depending on water temperature - detection through T2 probe.

N.B.: you can not mount

the T3 probe on Fan Coil with electric heater.

Fonctionnement

avec la résistance électrique comme élément d'intégration.

Activation de la résistance

en fonction de la température de l'eau - détection de sonde T2.

N.B.: vous ne pouvez pas monter

la sonde T3 sur Fan Coil avec la résistance électrique.

Betrieb mit elektrischem Widerstand als Integrationselement.

Aktivierung des Widerstands

in Abhängigkeit der Wassertemperatur - Erfassung des T2-Fühlers.

N.B.: Man kann die T3 Probe

auf elektrische Fan Coil nicht montieren.

Funcionamiento con resistencia eléctrica como parte integrante.

Activación de la resistencia

en función de la temperatura del agua - detección del sensor T2.

N.B.: no se puede montar

la sonda T3 en Fan Coil con la resistencia eléctrica.

Functionering met elektrische weerstand als integratie.

Activering van de weerstand

aan de hand van watertemperatuur - meting door meter T2.

N.B.: u kunt de sonde T3

niet monteren op Fan Coil met elektrische weerstand.

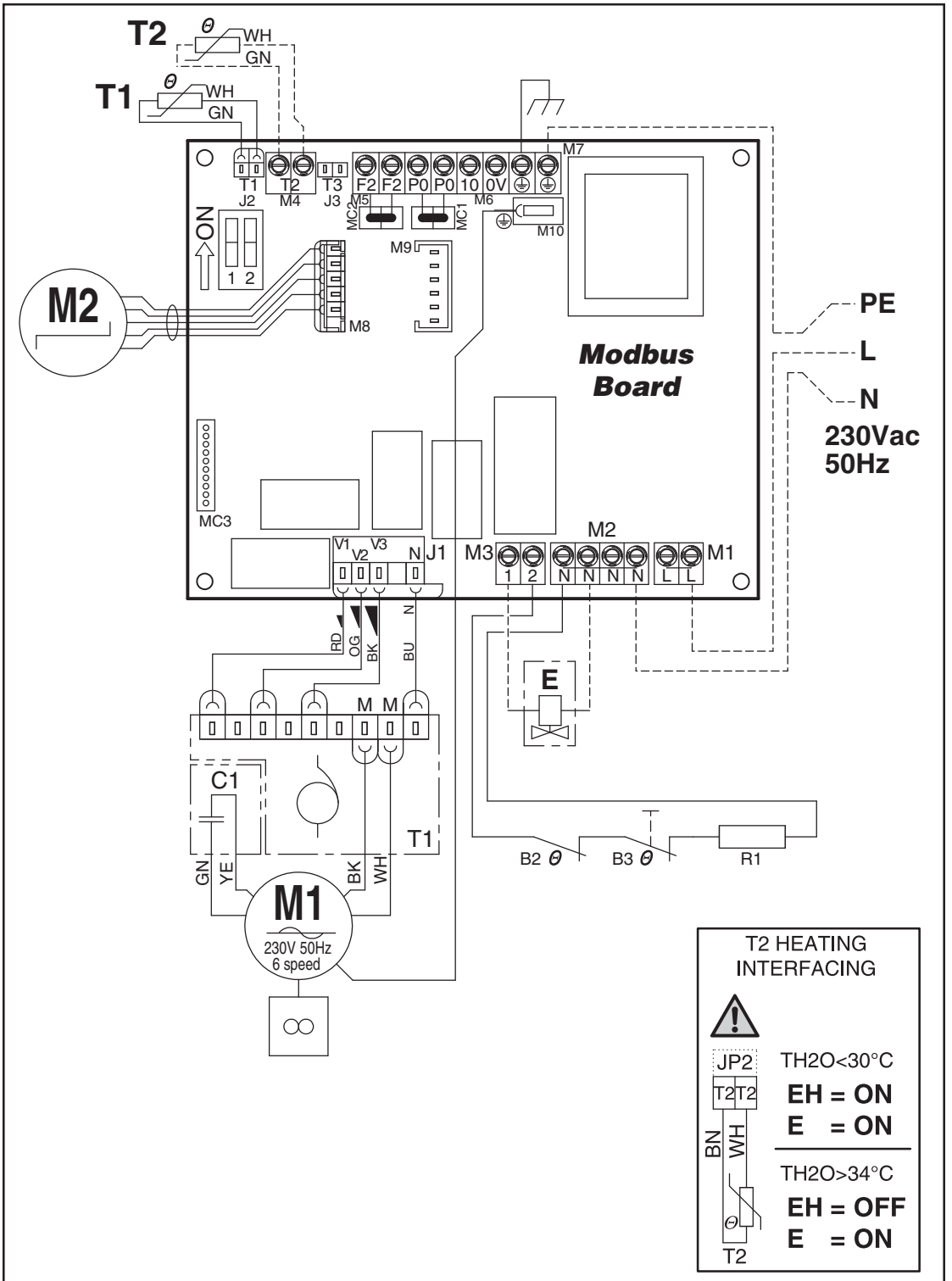

Cod. / Code
Code / Art. Nr. **9025309**
Cód. / Code

POMPA
DI EVACUAZIONE
CONDENSA

CONDENSATE
PUMP

1

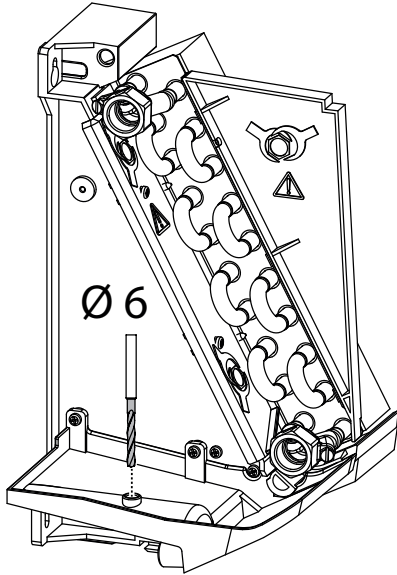

2

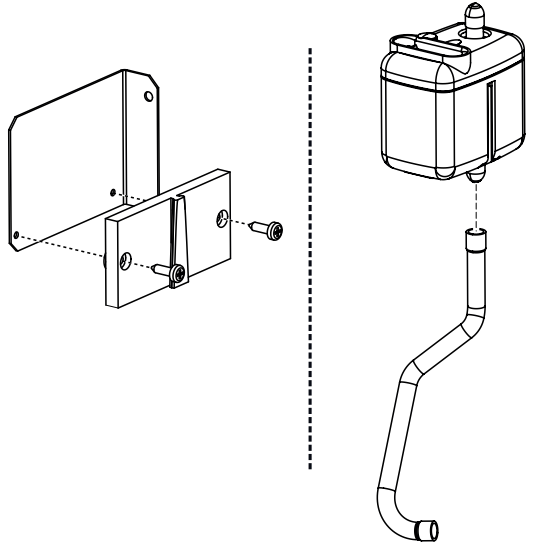

3

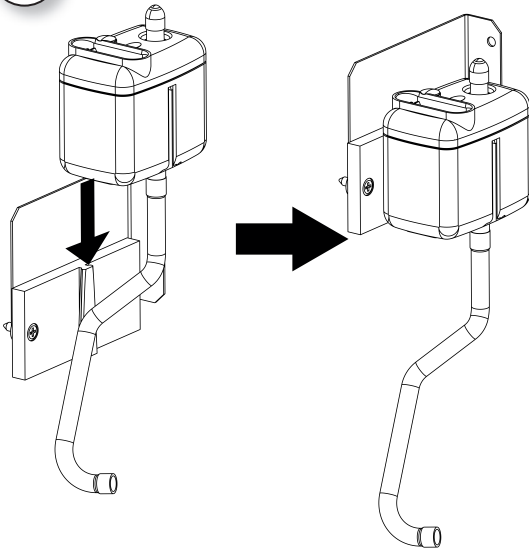

4

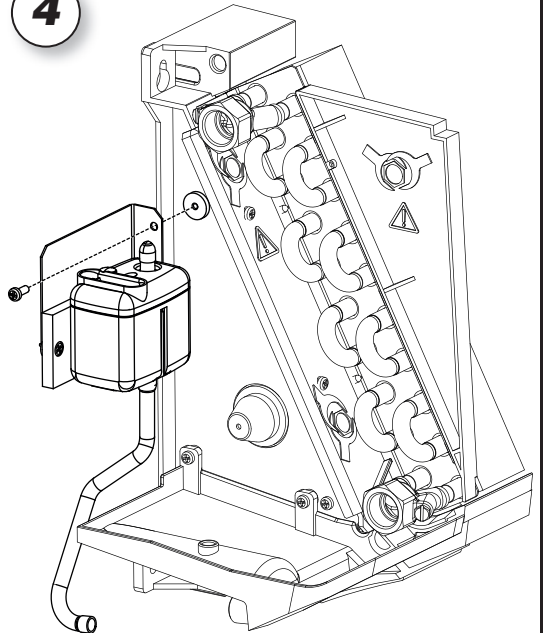

**POMPE
D'EVACUATION
DES CONDENSATS**

**KONDENSAT-
PUMPE**

**BOMBA
DE EVACUACIÓN
DE CONDENSADOS**

**CONDENSATER-
POMP**

5

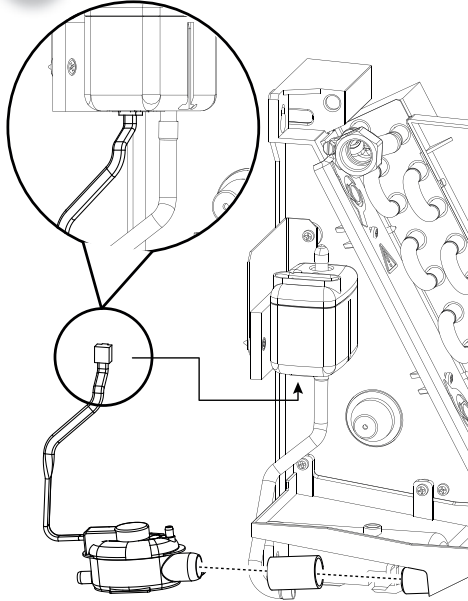

6

*Mandata pompa
Condensate Discharge
Refoulement pompe
Austrittseite der Pumpe
Impulsion de la bomba
Pompblok*

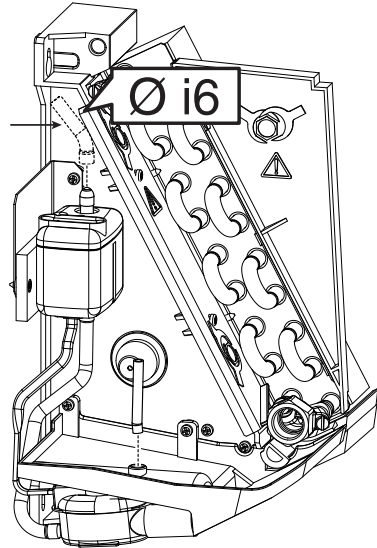

7

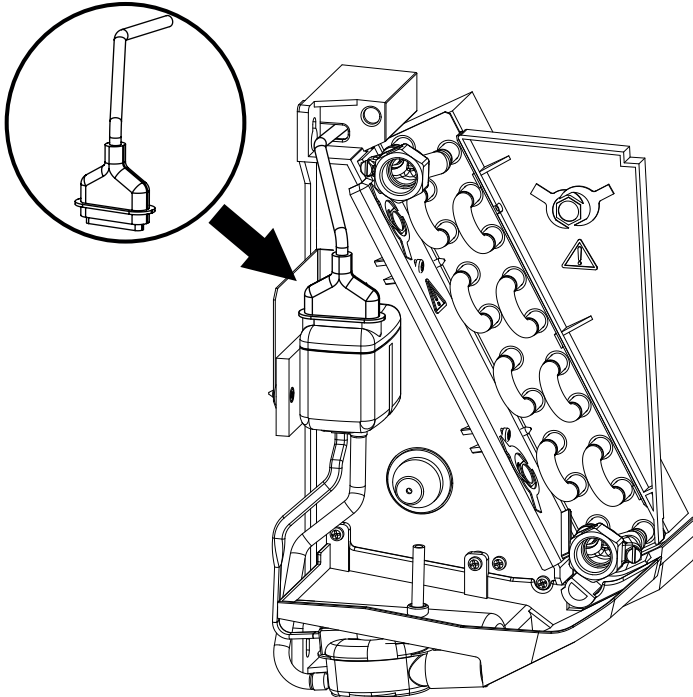

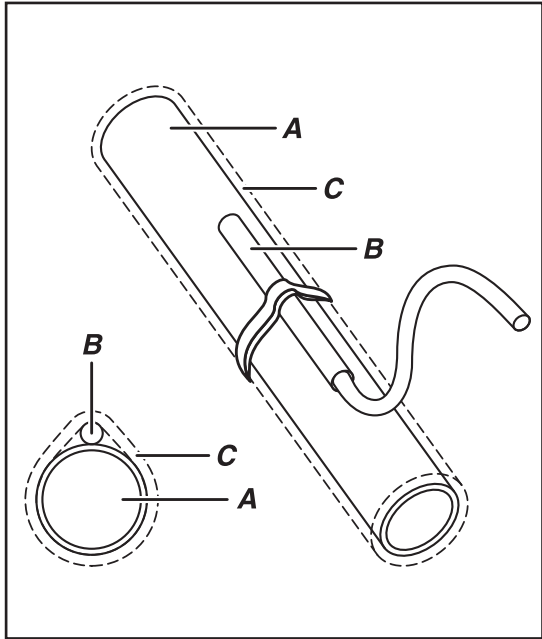

ACCESSORI

Sonda T2 per Change-Over

Solamente sui ventilconvettori in esecuzione per impianti a due tubi, la commutazione estate/inverno può avvenire in modo automatico applicando, sulla tubazione acqua che alimenta la batteria, la sonda Change-Over T2 (opzionale). La sonda va posizionata prima della valvola a tre vie.

In base alla temperatura rilevata dalla sonda, l'apparecchio si predispongono in funzionamento estivo o invernale. Nel caso di utilizzo della sonda T2 in installazioni con unità Master e Slave, la sonda T2 deve essere montata su tutti gli apparecchi.

- A = Tubazione acqua
- B = Sonda
- C = Isolante anticondensa

ACCESSORIES

Change Over probe T2

Only on the fan coil units designed for two-pipe systems, the heating/ cooling change-over can be performed automatically by installing, on the water pipe supplying the coil, the Change Over probe T2 (optional). The probe should be installed before the three-way valve.

Based on the temperature measured by the probe, the appliance will switch to heating or cooling operation. If using probe T2 in installations with Master and Slave units, probe T2 must be fitted on all the appliances.

- A = Water pipe
- B = Probe
- C = Anti-condensation insulation

Logica di funzionamento con sonda T2 / Operating logic with probe T2
Logique de fonctionnement avec la sonde T2

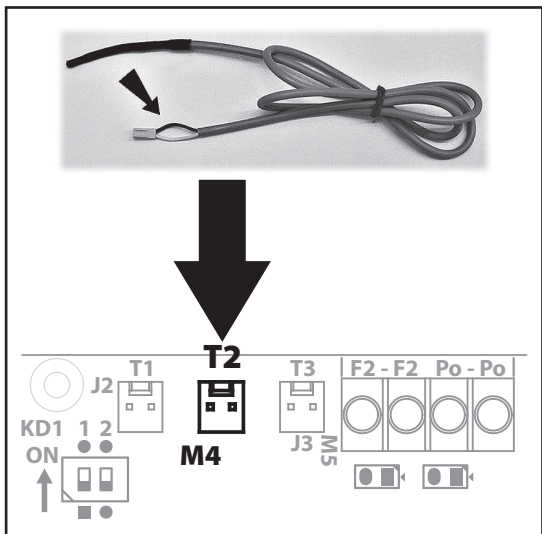
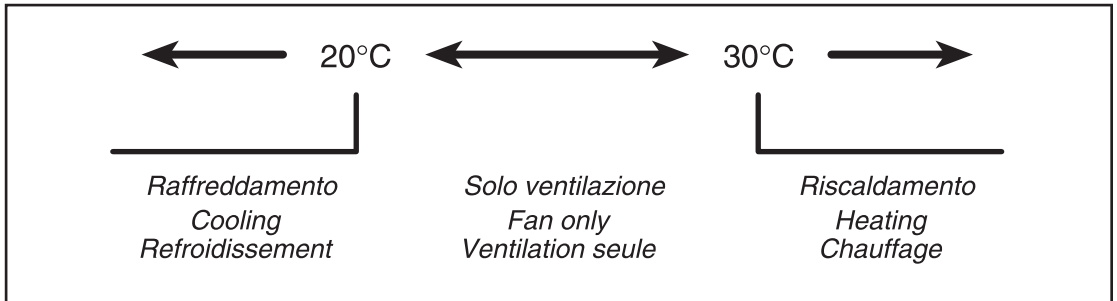

Sonda T2 - Cod. 9025310

TIPO: NTC 10K Ohm
(25°C = 10000 Ohm)

Lunghezza sonda 1800 mm.

Probe T2 - Code 9025310

TYPE: NTC 10K Ohm
(25°C = 10000 Ohm)

Probe length 1800 mm.

ACCESSOIRES	ZUBEHÖRE	ACCESORIOS	ACCESSOIRES
<p>Sonde T2 pour Change Over</p> <p>Seulement sur les ventiloconvecteurs pour installations à deux tubes, la commutation été/hiver peut se faire automatiquement en appliquant, sur la tuyauterie eau qui alimente la batterie, la sonde Change Over T2 (option). <u>La sonde doit être placée avant la vanne à trois voies.</u></p> <p>Selon la température relevée par la sonde, l'appareil se met en fonctionnement été ou hiver. Si on utilise la sonde T2 dans des installations avec Unités Maître et Esclaves la sonde T2 doit être montée sur tous les appareils.</p> <p>A = Tuyauterie eau B = Sonde C = Isolante anti-condensation</p>	<p>Fühler T2 für Change Over</p> <p>Bei den Klimakonvektoren in 2-Leiter-Ausführung kann die Umschaltung zwischen Kühl-/Heizbetrieb automatisch erfolgen, indem an der Wasserleitung zum Register ein Change Over-Fühler T2 (Option) angebracht wird. <u>Dieser Fühler muss dem 3-Wege-Ventil vorgeschaltet werden.</u></p> <p>Je nach der von dem Fühler gemessenen Temperatur stellt sich das Gerät auf Kühl- oder Heizbetrieb. Falls ein Fühler T2 in einer Installation mit Master und Slave-Gerät verwendet wird, muss der Fühler T2 an allen Geräten montiert werden.</p> <p>A = Rohrleitung B = Fühler C = Anti-Beschlag-Isolierung</p>	<p>Sonda T2 para Change Over</p> <p>Sólo en los ventiladores convectoros en realización para instalaciones de dos tubos, la conmutación verano/ invierno puede suceder de modo automático aplicando, sobre el conducto de agua que alimenta la batería, la sonda Change Over T2 (opcional). <u>La sonda se coloca antes que la válvula de tres vías.</u></p> <p>En base a la temperatura registrada por la sonda, el aparato se predispone en funcionamiento verano o invierno. En caso de que se use la sonda T2 en instalaciones con unidad Master y Slave, la sonda T2 debe montarse en todos los aparatos.</p> <p>A = Conducto de agua B = Sonda C = Aislante anticondensación</p>	<p>T2-sonde voor Change Over</p> <p>Uitsluitend voor de ventilators-convectoroors voorzien voor installaties met twee buizen, kan de omschakeling zomer/winter automatisch gebeuren door de sonde Change Over T2 (optie) te monteren op de waterleiding die de batterij voedt. <u>De sonde wordt vóór de drijwegskleppen gemonteerd.</u></p> <p>In functie van de temperatuur gemeten door de sonde, zal het apparaat zich afstemmen op de zomer- of winter-werking. Wanneer de T2-sonde gebruikt wordt in installaties met eenheden Master en Slave, wordt de T2-sonde gemonteerd op alle apparaten.</p> <p>A = Waterleiding B = Sonde C = Condensvrij isolatiemateriaal</p>

Funktionslogik mit Fühler T2 / Lógica de funcionamiento con sonda T2
Werkingslogica van de sonde T2

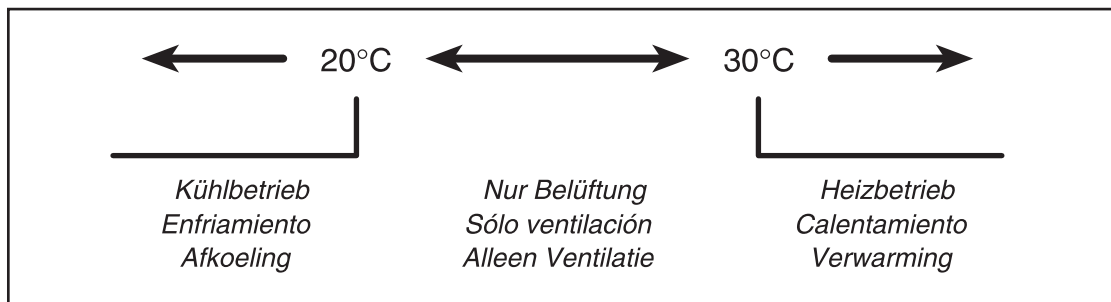

<p>Sonde T2 - Code 9025310</p> <p>TYPE: NTC 10K Ohm (25°C = 10000 Ohm)</p> <p>Longueur de la sonde 1800 mm.</p>	<p>Fühler T2 - Art. Nr. 9025310</p> <p>Typ: NTC 10K Ohm (25°C = 10000 Ohm)</p> <p>Länge Fühler 1800 mm.</p>	<p>Sonda T2 - Cód. 9025310</p> <p>TIPO: NTC 10K Ohm (25°C = 10000 Ohm)</p> <p>Longitud de la sonda 1800 mm.</p>	<p>Sonde T2 - Code 9025310</p> <p>TYPE: NTC 10K Ohm (25°C = 10000 Ohm)</p> <p>Lengte van de sonde 1800 mm.</p>
--	--	--	---

**PULIZIA,
MANUTENZIONE,
RICAMBI**

**CLEANING,
MAINTENANCE
AND SPARE PARTS**

**ATTENZIONE!
PRIMA DI QUALSIASI
PULIZIA
E MANUTENZIONE,
TOGLIERE
L'ALIMENTAZIONE
ALL'APPARECCHIO.**

**IMPORTANT!
BEFORE CARRYING
OUT CLEANING
OR MAINTENANCE,
MAKE SURE THE POWER
TO THE UNIT
IS TURNED OFF.**

Solo personale addetto alla manutenzione e precedentemente addestrato, può intervenire sulle apparecchiature.

Maintenance of the unit must be carried out by trained maintenance personnel only.

ELETTOVENTILATORE:

Non richiede alcun tipo di manutenzione.

FAN:

No maintenance required.

BATTERIA:

Non richiede alcun tipo di ordinaria manutenzione.

HEAT EXCHANGER COIL:

No ordinary maintenance required.

FILTRO:

Con l'ausilio di un utensile, sganciare il profilo portafiltro ed estrarre il filtro dalle guide.

FILTER:

Using a suitable tool, unhook the filter holder strip and extract the filter from the guides.

Si pulisce periodicamente usando un'aspirapolvere oppure percuotendolo leggermente.

Clean regularly with a vacuum cleaner or shake lightly.

Sostituirlo nel caso non si possa più pulire.

When it can no longer be cleaned, replace.

RICAMBI:

Per l'ordinazione delle parti di ricambio citare sempre il modello dell'apparecchio e la descrizione del componente.

SPARE PARTS:

To order spare parts, always give the model of appliance and a description of the component.

**ATTENZIONE!
RIMONTARE
SEMPRE IL FILTRO
DOPO LA SUA PULIZIA.**

**IMPORTANT!
ALWAYS
REPLACE THE FILTER
AFTER CLEANING.**

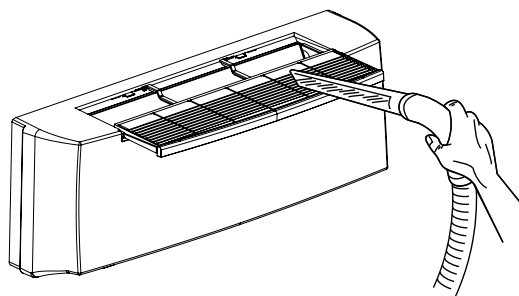

NETTOYAGE, ENTRETIEN ET PIÈCES DE RECHANGE	REINIGUNG, WARTUNG UND ERSATZTEILE	LIMPIEZA, MANTENIMIENTO Y REPUESTOS	SCHOONMAAK, ONDERHOUD, WISSELSTUKKEN
<p style="text-align: center;">ATTENTION! AVANT TOUTE OPERATION DE NETTOYAGE ET D'ENTRETIEN, COUPER L'ALIMENTATION DE L'APPAREIL.</p>	<p style="text-align: center;">ACHTUNG! VOR BEGINN VON REINIGUNGS- UND WARTUNGSEINGRIFFEN MUSS DIE STROMZUFUHR ZUM GERÄT UNTERBROCHEN WERDEN.</p>	<p style="text-align: center;">ATENCIÓN! ANTES DE EFECTUAR CUALQUIER OPERACIÓN DE LIMPIEZA Y MANTENIMIENTO CORTAR LA ALIMENTACIÓN PARA EL APARATO.</p>	<p style="text-align: center;">OPGELET! VOOR ELKE SCHOONMAAK- EN ONDERHOUDSBEURT, DE STEKKER VAN HET APPARAAT UIT HET STOPCONTACT TREKKEN.</p>
<p><i>Seul le personnel chargé de l'entretien et ayant été formé dans ce but peut intervenir sur les appareils.</i></p>	<p><i>Nur das mit der Wartung betraute und vorher entsprechend geschulte Personal darf Eingriffe an den Geräten vornehmen.</i></p>	<p><i>Sólo personal encargado del mantenimiento y previamente capacitado puede efectuar operaciones sobre los aparatos.</i></p>	<p><i>Wend u uitsluitend tot opgeleid onderhoudspersoneel voor het onderhoud van het apparaat.</i></p>
<p>VENTILATEUR:</p> <p><i>Ne nécessite aucun type d'entretien.</i></p>	<p>ELEKTROVENTILATOR:</p> <p><i>Dieser bedarf keinerlei Wartung.</i></p>	<p>VENTILADOR:</p> <p><i>No requiere ninguna clase de mantenimiento.</i></p>	<p>ELEKTROVENTILATOR:</p> <p><i>Vergt geen enkel type onderhoud.</i></p>
<p>BATTERIE:</p> <p><i>Ne nécessite aucun type d'entretien ordinaire.</i></p>	<p>BATTERIE:</p> <p><i>Diese bedarf keiner ordentlichen Wartung.</i></p>	<p>BATERÍA:</p> <p><i>No requiere ninguna clase de mantenimiento ordinario.</i></p>	<p>BATTERIJ:</p> <p><i>Vergt geen enkel type gewoon onderhoud.</i></p>
<p>FILTRE:</p> <p><i>Au moyen d'un outil, décrocher le profilé porte-filtre et retirer le filtre de ses guides.</i></p> <p><i>Doit être nettoyé périodiquement à l'aide d'un aspirateur ou en le frappant légèrement.</i></p> <p><i>Le remplacer lorsqu'il n'est plus possible de le nettoyer.</i></p>	<p>FILTER:</p> <p><i>Mit Hilfe eines Werkzeugs das Filter-Halteprofil aushängen und den Filter aus den Führungen nehmen.</i></p> <p><i>Der Filter wird regelmäßig mit einem Staubsauger oder durch vorsichtiges Ausklopfen gesäubert.</i></p> <p><i>Wenn er sich nicht mehr reinigen lässt, muss er ersetzt werden.</i></p>	<p>FILTRO:</p> <p><i>Con el auxilio de una herramienta, desenganchar el perfil porta-filtro y retirar el filtro de las guías.</i></p> <p><i>Se limpia periódicamente usando una aspiradora o golpeándolo ligeramente.</i></p> <p><i>Si no es posible limpiarlo sustituirlo.</i></p>	<p>FILTER:</p> <p><i>Met behulp van gereedschap, haakt u de filterhouder los en haalt u hem uit zijn zitting.</i></p> <p><i>Maak de filter regelmatig schoon met een stofzuiger of door er zacht op te kloppen.</i></p> <p><i>Vervang de filter indien hij niet kan worden schoongemaakt.</i></p>
<p>PIÈCES DE RECHANGE:</p> <p><i>Pour la commande des pièces de rechange, indiquer toujours le modèle de l'appareil et la description du composant.</i></p>	<p>ERSATZTEILE:</p> <p><i>Bei Ersatzteilbestellungen immer das Gerätemodell und die Bezeichnung des Teils angeben.</i></p>	<p>REPUESTOS:</p> <p><i>Para pedir piezas de repuesto indicar siempre el modelo del aparato y la descripción del componente.</i></p>	<p>WISSELSTUKKEN:</p> <p><i>Bij de bestelling van de wisselstukken, vermeld u steeds het model van het apparaat en beschrijft u het onderdeel.</i></p>
<p style="text-align: center;">ATTENTION! APRES L'AVOIR NETTOYÉ, NE JAMAIS OUBLIER DE REMONTER LE FILTRE.</p>	<p style="text-align: center;">ACHTUNG! NICHT VERGESSEN, DEN FILTER NACH DER REINIGUNG WIEDER EINZUBAUEN.</p>	<p style="text-align: center;">ATENCIÓN! DESPUÉS DE LIMPIARLO VOLVER A MONTAR SIEMPRE EL FILTRO EN SU SITO.</p>	<p style="text-align: center;">OPGELET! HERPLAATS DE FILTER STEEDS NA EEN SCHOONMAAKBEURT.</p>

RICERCA GUASTI**TROUBLESHOOTING****GUASTO**

1 - Il motore non gira
o gira in modo non corretto.

RIMEDIO

- Controllare che l'alimentazione sia inserita.
- Verificare il collegamento corretto dei fili, osservando gli schemi elettrici.
- Verificare la posizione dell'interruttore generale, del commutatore stagionale e del termostato.

PROBLEM

1 - The motor does not rotate
or rotates incorrectly.

REMEDY

- Make sure the power to the unit is on.
- Make sure the wires are correctly connected, referring to the wiring diagram.
- Control if the main switch, the seasonal commutator and the thermostat are in the right position.

GUASTO

2 - L'apparecchio non scalda/raffredda più come in precedenza.

RIMEDIO

- Controllare che il filtro sia sufficientemente pulito.
- Verificare sfiatando la batteria che non sia entrata aria nel circuito idraulico.

PROBLEM

2 - The unit does not heat/cool as before.

REMEDY

- Make sure the filter is clean.
- Make sure the hydraulic circuit is free from air by venting the heat exchanger.

GUASTO

3 - L'apparecchio perde acqua.

RIMEDIO

- Controllare che l'inclinazione sia in direzione dello scarico condensa.
- Controllare che lo scarico condensa non sia ostruito.

PROBLEM

3 - The appliance leaks water.

REMEDY

- Make sure it is sloping in the direction of the condensate drain.
- Make sure the condensate drain is not clogged.

DEPANNAGE	FEHLERSUCHE	INVESTIGACIÓN DE AVERÍAS	OPSPOREN DEFECTEN
<p>DEFAULT</p> <p>1 - Le moteur ne tourne pas ou tourne de manière incorrecte.</p> <p>ACTION CORRECTIVE</p> <ul style="list-style-type: none"> • Contrôler que l'alimentation est branchée. • Vérifier le bon raccordement des conducteurs à l'aide des schémas électriques. • L'interrupteur général et le commutateur saisonnier soient dans la position correcte. 	<p>STÖRUNG</p> <p>1 - Der Motor dreht nicht oder dreht nicht korrekt.</p> <p>ABHILFE</p> <ul style="list-style-type: none"> • Kontrollieren, ob die Spannungsversorgung zugeschaltet ist. • Auf Grundlage der Schaltpläne den korrekten Anschluss der Drähte prüfen. • Die Position des Hauptschalters, des Umschalters der Betriebsart und des Thermostats kontrollieren. 	<p>AVERÍA</p> <p>1 - El motor no gira o gira de modo incorrecto.</p> <p>SOLUCIÓN</p> <ul style="list-style-type: none"> • Verificar que esté conectado a la toma de corriente. • Verificar la correcta conexión de los hilos, observando los esquemas eléctricos. • Verificar la posición del interruptor general, del conmutador estacional y del termostato. 	<p>DEFECT</p> <p>1 - De motor draait niet of op niet correcte wijze.</p> <p>OPLOSSING</p> <ul style="list-style-type: none"> • Controleer of de stekker in het stopcontact zit. • Controleer de correcte aansluiting van de draden, conform de schakelschema's. • Controleer de positie van de hoofdschakelaar, de seizoensschakelaar en de thermostaat.
<p>DEFAULT</p> <p>2 - L'appareil ne chauffe ou ne refroidit plus comme avant.</p> <p>ACTION CORRECTIVE</p> <ul style="list-style-type: none"> • Contrôler que le filtre est suffisamment propre. • Vérifier, en purgeant la batterie, que de l'air n'est pas entré dans le circuit hydraulique. 	<p>STÖRUNG</p> <p>2 - Das Gerät heizt/kühlt nicht mehr wie zuvor.</p> <p>ABHILFE</p> <ul style="list-style-type: none"> • Kontrollieren, ob der Filter sauber genug ist. • Durch Entlüften des Registers kontrollieren, ob Luft in den Wasserkreis eingedrungen ist. 	<p>AVERÍA</p> <p>2 - El aparato ya no calienta/enfría como con anterioridad.</p> <p>SOLUCIÓN</p> <ul style="list-style-type: none"> • Verificar que el filtro esté bien limpio. • Verificar purgando la batería que no haya entrado aire en el circuito hidráulico. 	<p>DEFECT</p> <p>2 - Het apparaat verwarmt/koelt niet meer af zoals voordien.</p> <p>OPLOSSING</p> <ul style="list-style-type: none"> • Controleer of de filter voldoende schoon is. • Tap de batterij af en ga de aanwezigheid na van lucht in het hydraulisch circuit.
<p>DEFAULT</p> <p>3 - L'appareil perd de l'eau.</p> <p>ACTION CORRECTIVE</p> <ul style="list-style-type: none"> • Contrôler que l'évacuation des condensats est inclinée dans la bonne direction. • Contrôler que l'évacuation des condensats n'est pas bouchée. 	<p>STÖRUNG</p> <p>3 - Das Gerät verliert Wasser.</p> <p>ABHILFE</p> <ul style="list-style-type: none"> • Kontrollieren, ob die Schräge in Richtung des Kondensatabflusses verläuft. • Kontrollieren, ob der Kondensatabfluss frei ist. 	<p>AVERÍA</p> <p>3 - El aparato pierde agua.</p> <p>SOLUCIÓN</p> <ul style="list-style-type: none"> • Controlar que esté inclinado en dirección a la evacuación del agua de condensación. • Controlar que la evacuación del agua de condensación no esté obstruida. 	<p>DEFECT</p> <p>3 - Er lekt water uit het apparaat.</p> <p>OPLOSSING</p> <ul style="list-style-type: none"> • Controleer of de helling in de richting van de afvoerbuis voor het condensatievocht loopt. • Controleer of de afvoerbuis voor het condensatievocht niet verstopt is.

IT

RAFFREDDAMENTO (funzionamento estivo)

	Impianto 2 tubi
Temperatura aria:	+27 °C b.s. +19 °C b.u.
Temperatura acqua:	+7/12 °C

RISCALDAMENTO (funzionamento invernale)

	Impianto 2 tubi
Temperatura aria:	+20 °C
Temperatura acqua:	+45/40 °C

Mod. = Modello
 Speed = Velocità
 Qv = Portata aria
 Pc = Raffreddamento resa totale
 Ps = Raffreddamento resa sensibile
 PI = Raffrescamento resa latente
 Ph = Riscaldamento
 Lw = Potenza sonora Lw
 Pec = Assorbimento motore

EN

COOLING (summer mode)

	2 pipe unit
Air temperature:	+27 °C d.b. +19 °C w.b.
Water temperature:	+7/12 °C

HEATING (winter mode)

	2 pipe unit
Air temperature:	+20 °C
Water temperature:	+45/40 °C

Mod. = Model
 Speed = Speed
 Qv = Air flow
 Pc = Cooling total emission
 Ps = Cooling sensible emission
 PI = Latent cooling emission
 Ph = Heating
 Lw = Sound power Lw
 Pec = Fan

FR

CLIMATISATION (fonctionnement été)

	Installation à 2 tubes
Température d'air:	+27 °C d.b. +19 °C w.b.
Température d'eau:	+7/12 °C

CHAUFFAGE (fonctionnement hiver)

	Installation à 2 tubes
Température d'air:	+20 °C
Température d'eau:	+45/40 °C

Mod. = Modèle
 Speed = Vitesse
 Qv = Débit air
 Pc = Emission frigorifique totale
 Ps = Emission frigorifique sensible
 PI = Emission frigorifique latent
 Ph = Chauffage
 Lw = Puissance sonore Lw
 Pec = Puissance absorbée moteur

DE

KÜHLEN (Sommerbetrieb)

	2-Leiter-Anlage
Lufttemperatur:	+27 °C d.b. +19 °C w.b.
Wassertemperatur:	+7/12 °C

HEIZEN (Winterbetrieb)

	2-Leiter-Anlage
Lufttemperatur:	+20 °C
Wassertemperatur:	+45/40 °C

Mod. = Modell
 Speed = Geschwindigkeit
 Qv = Luftmenge
 Pc = Gesamtkühlleistung
 Ps = Sensible Kühlleistung
 PI = Abkühlen gemacht latent
 Ph = Heizbetrieb
 Lw = Schalleistung Lw
 Pec = Motorleistung

ES

REFRIGERACIÓN (funcionamiento veraniego)

	Instalación de 2 tubos
Temperatura aire:	+27 °C d.b. +19 °C w.b.
Temperatura agua:	+7/12 °C

CALEFACCIÓN (funcionamiento invernale)

	Instalación de 2 tubos
Temperatura aire:	+20 °C
Temperatura agua:	+45/40 °C

Mod. = Modelo
 Speed = Velocidad
 Qv = Caudal de aire
 Pc = Rendim. total refriger.
 Ps = Rendim. sensible refriger.
 PI = Enfriamiento hecho latente
 Ph = Calefacción
 Lw = Potencia sonora Lw
 Pec = Potencia absorbida motor

NL

KOELING (zomer)

	2-pijpsysteem
Ruimtetemperatuur:	+27 °C d.b. +19 °C w.b.
Watertraject:	+7/12 °C

VERWARMING (wintergebruik)

	2-pijpsysteem
Ruimtetemperatuur:	+20 °C
Watertraject:	+45/40 °C

Mod. = Model
 Speed = Stand
 Qv = Luchthoeveelheid
 Pc = Koelvermogen totaal
 Ps = Koelvermogen voelbaar
 PI = Koelvermogen latent
 Ph = Verwarming
 Lw = Geluidsvermogen Lw
 Pec = Opgenomen vermogen

**Impianto a 2 tubi / 2 pipe unit / Installation à 2 tubes
2-Leiter-Anlage / Instalación de 2 tubos / 2-pijpsysteem**

Mod.		CVP 1						CVP 2					
		1	2	3	4	5	6	1	2	3	4	5	6
Speed		MIN	MED		MAX			MIN		MED		MAX	
Qv	m³/h	205	270	340	375	470	500	250	305	365	400	480	545
Pc	kW	1,23	1,49	1,74	1,85	2,13	2,20	1,42	1,62	1,82	1,93	2,16	2,32
Ps	kW	0,91	1,13	1,34	1,44	1,70	1,77	1,06	1,23	1,41	1,51	1,73	1,89
Pl	kW	0,32	0,36	0,40	0,41	0,43	0,43	0,36	0,39	0,41	0,42	0,43	0,43
Ph	kW	1,34	1,68	2,02	2,18	2,58	2,71	1,58	1,85	2,13	2,29	2,62	2,88
Lw	dB(A)	35	41	46	48	52	53	39	43	47	49	53	55
Pec	W	12	14	17	18	24	30	12	14	18	20	24	32

Mod.		CVP 3						CVP 4					
		1	2	3	4	5	6	1	2	3	4	5	6
Speed		MIN	MED		MAX				MIN		MED		MAX
Qv	m³/h	280	375	480	545	730	780	300	440	500	610	675	790
Pc	kW	1,87	2,30	2,75	3,00	3,59	3,73	1,97	2,60	2,83	3,23	3,43	3,76
Ps	kW	1,33	1,67	2,03	2,24	2,77	2,90	1,41	1,91	2,10	2,44	2,62	2,93
Pl	kW	0,54	0,63	0,72	0,76	0,82	0,83	0,56	0,69	0,73	0,79	0,81	0,83
Ph	kW	1,89	2,37	2,93	3,23	4,04	4,24	2,00	2,73	3,02	3,53	3,80	4,28
Lw	dB(A)	35	40	45	51	55	57	36	43	46	51	54	57
Pec	W	16	21	26	29	38	46	17	23	27	32	35	48

**PERDITE DI CARICO LATO ACQUA - PRESSURE DROP TABLE
PERTES DE CHARGE CÔTE EAU - DRUCKVERLUSTE WASSER
PÉRDIDAS DE CARGA LADO AGUA - WATERLEKKEN**

Batteria a 2 ranghi

2 row battery

Batterie à 2 rangs

Register mit 2 Rohrreihen

Batería de 2 filas

Batterij met 2 rijen

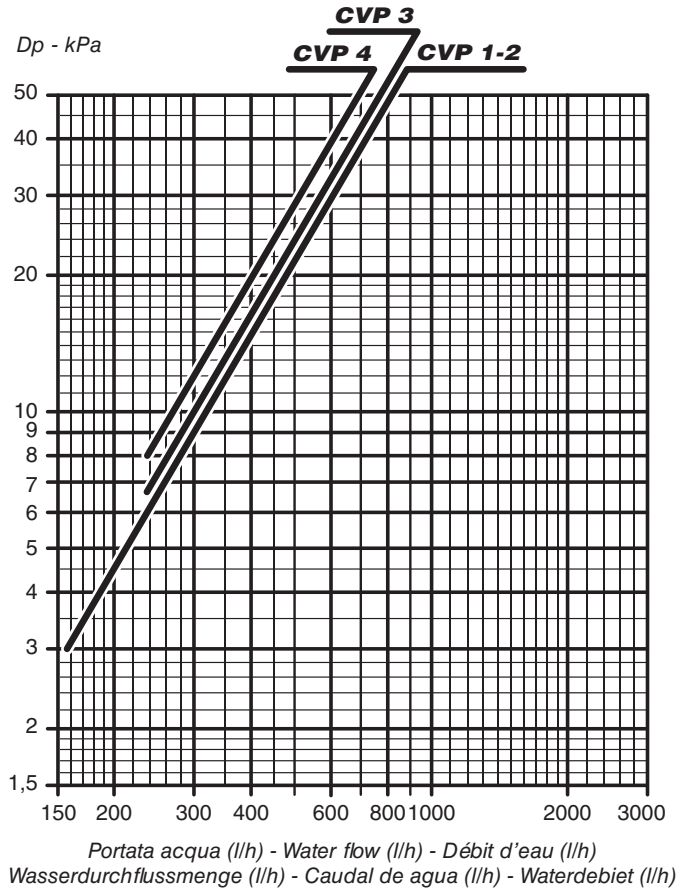

*La perdita di carico si riferisce ad una temperatura media dell'acqua di **10 °C**;
per temperature diverse, moltiplicare la perdita di carico per il coefficiente **K** riportato in tabella.*

*The table indicates the pressure drop for a mean water temperature of **10 °C**.*

*For different water temperatures multiply by the correction factors **K**.*

*La perte de charge se réfère à une température moyenne d'eau de **10 °C**.
Pour une température différente, multiplier la perte de charge par le coefficient **K** de la table suivante.*

*Der Druckverlust bezieht sich auf eine durchschnittliche Temperatur des Wassers von **10 °C**;
für abweichende Temperaturen den Druckverlust mit dem Koeffizienten **K** der Tabelle multiplizieren.*

*La pérdida de carga se refiere a una temperatura media del agua de **10 °C**;
para temperaturas distintas multiplicar la pérdida de carga por el coeficiente **K** que figura en la tabla.*

*Het energieverlies verwijst naar een gemiddelde watertemperatuur van **10 °C**;
bij verschillende temperaturen vermenigvuldigt u het energieverlies met de coëfficiënt **K** die u in de tabel vindt.*

°C	20	30	40	50	60	70	80
K	0,94	0,90	0,86	0,82	0,78	0,74	0,70

Oggetto: **Dichiarazione di conformità UE**

Object: **EU Declaration of conformity**

La presente dichiarazione di conformità è rilasciata sotto la responsabilità esclusiva del fabbricante.

This declaration of conformity is issued under the exclusive responsibility of the manufacturer.

Prodotto: Carisma Fly CVP-T / CVP-MB - Ventilconvettore a parete

Product: Carisma Fly CVP-T / CVP-MB - High Wall Fan Coil

Modello / CVP-T / CVP-T-2V / CVP-T-3V 1, 2, 3, 4;

Pattern: CVP-MB / CVP-MB-2V / CVP-MB-3V 1, 2, 3, 4;

CVP-T-E / CVP-T-E-2V / CVP-T-E-3V 1, 2, 3, 4;

CVP-MB-E / CVP-MB-E-2V / CVP-MB-E-3V 1, 2, 3, 4

al quale questa dichiarazione si riferisce, è conforme alle seguenti norme:

to which this declaration relates is in conformity with the following standards or other normative document(s):

EN 60335-1 (2012) + A11 (2014) + A13 (2017) + A1 (2019) + A14 (2019) + A2 (2019)

EN 60335-2-40 (2003) + A11 (2004) + A12 (2005) + A1 (2006) + A2 (2009) + A13 (2012)

EN 62233 (2008)

EN 55014-1 (2017) + A11 (2020)

EN 55014-2 (2015)

EN 61000-3-2 (2019)

EN 61000-3-3 (2013) + A1 (2019)

EN IEC 63000 (2018)

Regulation (EU) 2016/2281

EN 300 328 V2.2.2 (2019)

EN 301 489-17 V3.2.4 (2020)

EN IEC 62311 (2020)

L'oggetto della dichiarazione di cui sopra è conforme alla pertinente normativa di armonizzazione dell'Unione.

The object of the declaration described above is in conformity with the relevant Union harmonization legislation.

2014/35/UE 2014/30/UE 2006/42/EC 2011/65/UE 2014/53/UE 2009/125/EC

Il fascicolo tecnico è costituito presso: Sabiana S.p.A. Via Piave 53, 20011 Corbetta (MILANO-ITALY)

The technical file is made at: Sabiana S.p.A. Via Piave 53, 20011 Corbetta (MILANO-ITALY)

Corbetta, 15/09/2022

Nicola Binaghi
Presidente

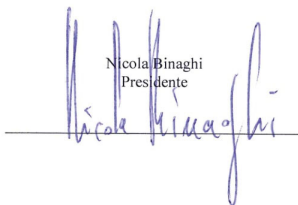

UK DECLARATION of CONFORMITY

SABIANA S.p.A. declare under our sole responsibility that the following product:

Product: Carisma Fly CVP-T / CVP-MB - High Wall Fan Coil

Pattern: CVP-T / CVP-T-2V / CVP-T-3V 1, 2, 3, 4;
CVP-MB / CVP-MB-2V / CVP-MB-3V 1, 2, 3, 4;
CVP-T-E / CVP-T-E-2V / CVP-T-E-3V 1, 2, 3, 4;
CVP-MB-E / CVP-MB-E-2V / CVP-MB-E-3V 1, 2, 3, 4

Is in conformity with the essential requirements and other relevant requirements of:

- The Electrical Equipment Safety Regulations 2016 (**S.I. 2016/1101**)
- The Electromagnetic Compatibility Regulations 2016 (**S.I. 2016/1091**)
- The Restriction of the Use of Certain Hazardous Substances in Electrical and Electronic Equipment Regulations 2012 (**S.I. 2012/3032**)
- The Supply of Machinery (Safety) Regulation 2008 (**S.I. 2008/1597**)
- The Radio Equipment Regulations 2017 (**S.I. 2017/1206**)

The following Designated standards are applied:

BS EN 60335-1 (2012) + A11 (2014) + A13 (2017)
BS EN 60335-2-40 (2003) + A11 (2004) + A12 (2005) + A1 (2006) + A2 (2009) + A13 (2012)
BS EN 62233 (2008)
BS EN 55014-1 (2017)
BS EN 55014-2 (1997) + A2 (2008)
BS EN 61000-3-2 (2014)
BS EN 61000-3-3 (2013)
BS EN IEC 63000 (2018)
BS EN IEC 62311 (2020)
EN 300 328 V2.2.2 (2019)
EN 301 489-17 V3.2.4 (2020)

The technical file is made at: Sabiana S.p.A. Via Piave 53, 20011 Corbetta (MILANO-ITALY)
Corbetta, 15/09/2022

Nicola Binaghi
Presidente

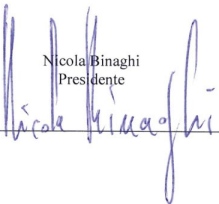

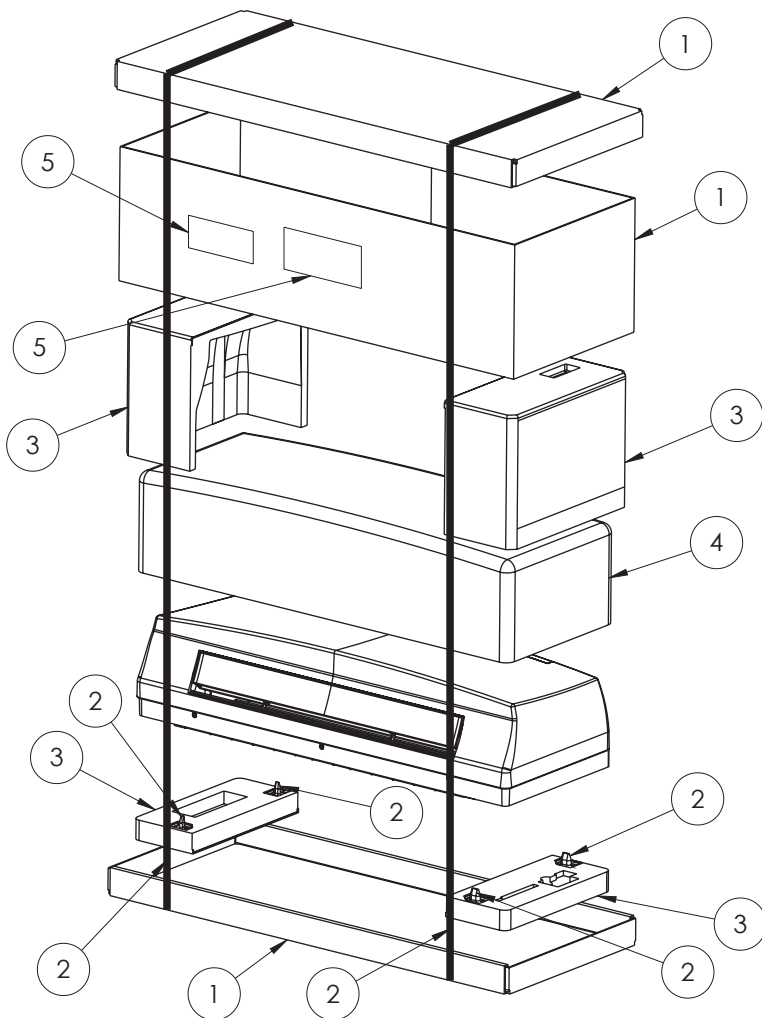

ITEM		RICICLO / RECYCLING / RICICULO / RECYCLING / RICICLO / RECYCLING
1		Carta / Paper / Papier / Papier / Papel / Papier
2		Plastica / Plastic / Plastique / Kunststoff / Plástico / Kunststoff
3		Plastica / Plastic / Plastique / Kunststoff / Plástico / Kunststoff
4		Plastica / Plastic / Plastique / Kunststoff / Plástico / Kunststoff
5		Raccolta indifferenziata / General waste / Déchets généraux / Restmüll / Recogida indiferenciada / Ongedifferentieerde collectie

VERIFICA LE DISPOSIZIONI DEL TUO COMUNE